

Клеемазательная машина

Bulros

H-720

Руководство по эксплуатации

1. СФЕРА ПРИМИНЕНИЯ:

Клеемазательные машины этой серии предназначены для нанесения термоклея или холодного клея на листовые материалы... На этих машинах происходит соединение листового материала с нанесенным клеевым слоем и верхнего слоя (лайнера). Применение клеемазательной машины позволяет получить равномерное, с регулируемой толщиной клеевого слоя, проклеивание крупноформатного листового полуфабриката, например, как: бумага (плотностью 60-200 гр./кв.м.), фотобумага или картон, бумвинил, ледерин, коленкор и т.п., т.е. обеспечить качество и производительность кашировальных работ, а также ограничить излишний расход клея. Применяется при крупноформатных, мало - и среднетиражных картонажных работах, кашировке упаковочного картона отпечатанными листами, в производстве переплетных крышек.

2. ВНЕШНИЙ ВИД И ОПИСАНИЕ

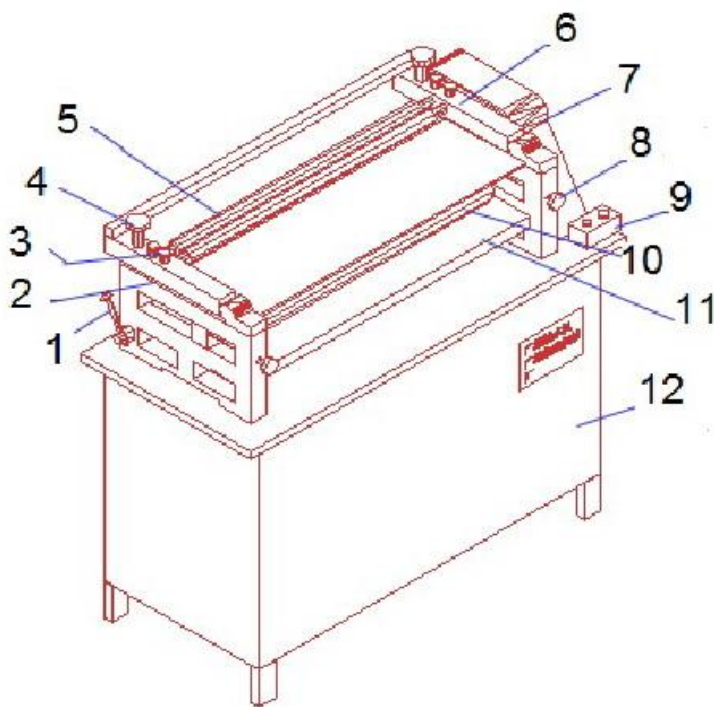

1. Рукоятка настройки
2. Паз для заливки масла
3. Отверстие для масла
4. Рукоятка
5. Верхний клеевой вал
6. Верхний уступ аппарата
7. Группа шестерёнок
8. Рукоятка настройки
9. Переключатель электропитания
10. Нижний клеевой вал
11. Клеевая платформа
12. Тумба (двигатель внутри)

Рис. 1

Аппарат состоит из верхнего, среднего и нижнего клеевых валов, верхнего и нижнего уступов, группы шестеренок, колеса, двигателя и рукоятки настройки. При подключении к электропитанию и запуске двигателя при помощи колеса и ремня начинается вращение нижнего клеевого вала, группы шестеренок и в итоге всех трёх клеевых валов. После настройки всех рабочих параметров (настройка клеевой платформы, толщины клеевого слоя и т.д.) можно начинать процесс нанесения клея. Положение верхнего и нижнего клеевых валов регулируются при помощи рукоятки настройки. От настройки этих валов зависит толщина клеевого слоя.

3. ЭКСПЛУАТАЦИОННЫЕ ТРЕБОВАНИЯ

- А.** Перед началом эксплуатации аппарата добавьте смазочное масло в пункты 1, 3 и 7 (См. рис. 1) и убедитесь в плавном ходе машины.
- В.** Очищайте клеевые валы до и после использования аппарата, особенно если планируете долгий перерыв в эксплуатации.
- ВНИМАНИЕ !!!** *Перед чисткой клеевых валов убедитесь, что аппарат отключен от электропитания.*
- С.** Перед началом использования машины убедитесь, что напряжение сети соответствует напряжению указанному в технических характеристиках аппарата.
- Д.** Добавьте нужное количество клея в клеевую платформу, настройте её при помощи рукоятки настройки (См. рис. 1, пункт 1), отрегулируйте нижний клеевой вал (См. рис. 1, пункт 10) и уровень клея в клеевой платформе (См. рис. 1, пункт 11) в соответствии с нужными рабочими характеристиками.
- Е.** До начала процесса нанесения клеевого покрытия отрегулируйте толщину клеевого покрытия при помощи рукоятки настройки (См. рис. 1, пункт 8), давление верхнего клеевого вала в соответствии с необходимыми рабочими характеристиками.
- Ф.** Не пропускайте между валами твердые предметы, это приведет к повреждению аппарата.
- Г.** Содержите аппарат в чистоте.
- Н.** При использовании функции нагрева клея в рабочем процессе следите за тем, чтобы нагревательные элементы были полностью погружены в воду и над ними всегда находился необходимый по толщине слой жидкости. Используйте термоклей с температурой плавления менее чем 100 градусов.

3. ТЕХНИЧЕСКИЕ ХАРАКТЕРИСТИКИ

Модель	Н-720
Ширина проклейки (мм)	720
Напряжение	220V
Скорость проклейки (макс., м/мин)	0-30