

# Fellowes®

## Saturn™ A4

## Saturn™ A3



## INDEX

LAMINATOR CONTROLS / QUICK START GUIDE	3	ΕΛΛΗΝΙΚΑ	28-29
ENGLISH	4-5	TÜRKÇE	30-31
FRANCAIS	6-7	ČESKY	32-33
ESPAÑOL	8-9	SLOVENSKY	34-35
DEUTSCH	10-11	MAGYAR	36-37
ITALIANO	12-13	PORTUGUÊS	38-39
NEDERLANDS	14-15	БЪЛГАРСКИ	40-41
SVENSKA	16-17	ROMÂNĂ	42-43
DANSK	18-19	HRVATSKI	44-45
SUOMI	20-21	SLOVENŠČINA	46-47
NORSK	22-23	SRPSKI	48-49
POLSKI	24-25	العربية	50-51
РУССКИЙ	26-27	עברית	52-53

## LAMINATOR CONTROLS

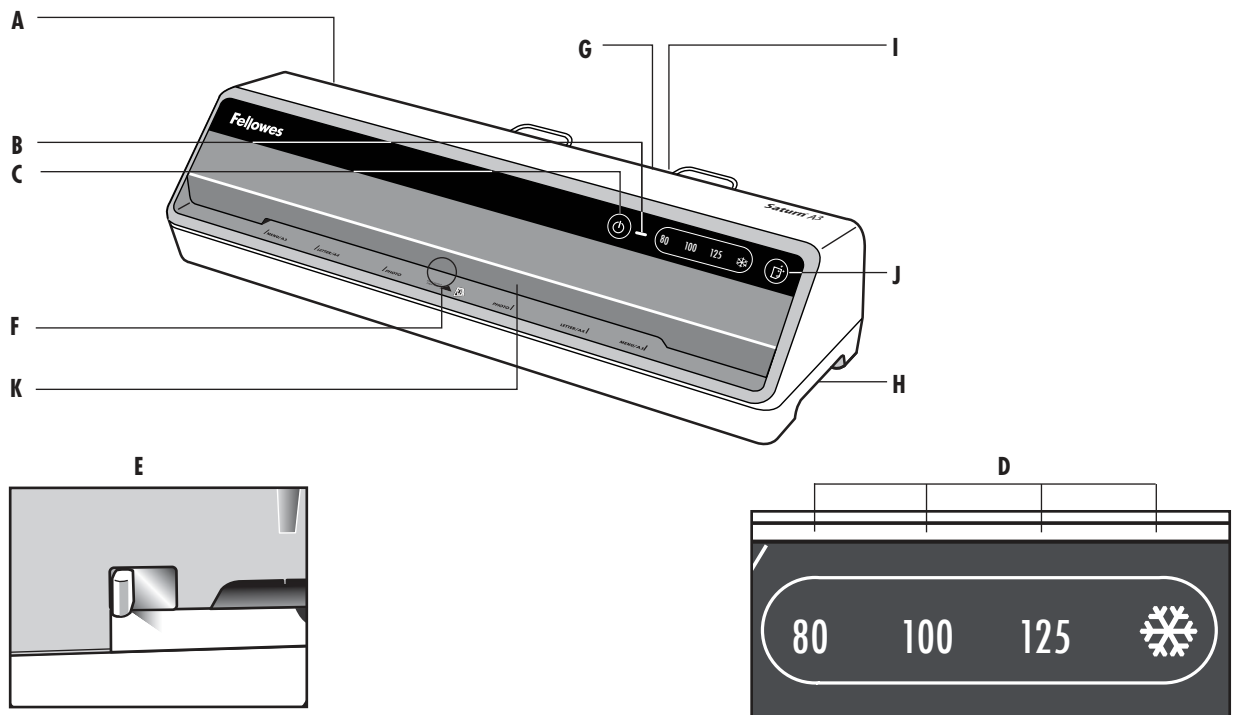

# QUICK START GUIDE

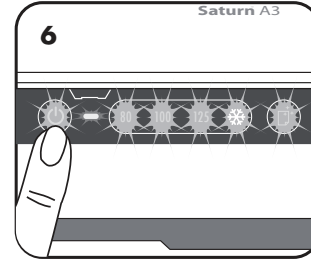
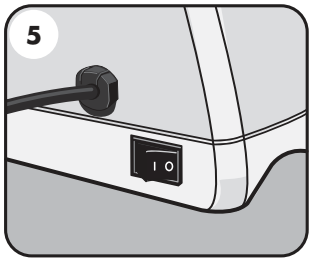
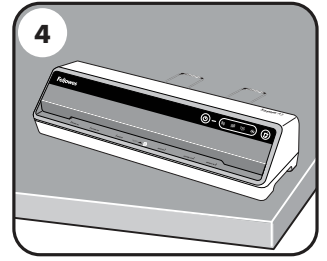
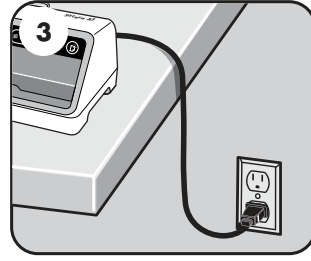
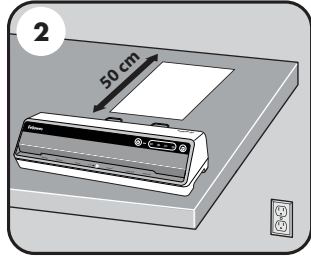
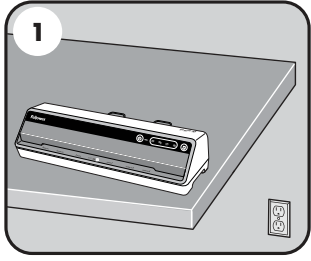

*(press power button)*

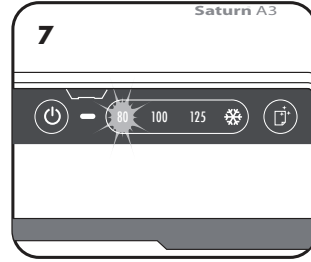

*(machine defaults to 80mic)*

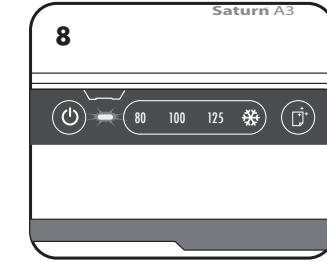

*(light will pulse green while warming up)*

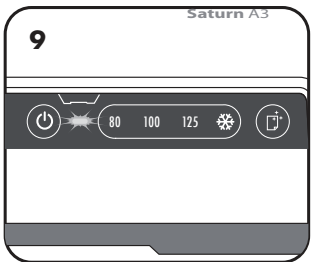

*(light will turn solid green when ready for use)*

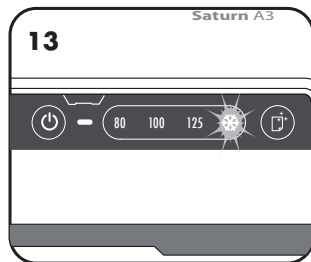
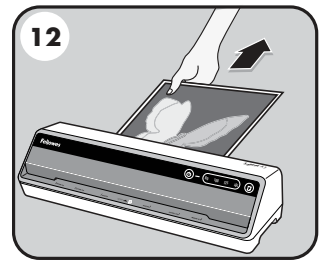
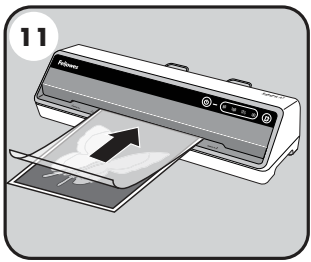
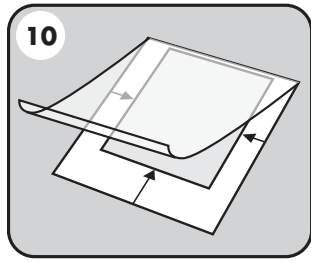

## LAMINATOR CONTROLS

<b>A</b>	On / off switch	<b>G</b>	Pouch exit slot
<b>B</b>	Indicator light	<b>H</b>	Carry handles
<b>C</b>	Power button	<b>I</b>	Exit tray
<b>D</b>	Pouch selection buttons (✖, 80mic, 100mic, 125mic)	<b>J</b>	Clean alert system indicator / button
<b>E</b>	Release lever	<b>K</b>	Entry support shelf
<b>F</b>	Pouch entry slot		

## CAPABILITIES

### Performance

Entry width	A3 = 318 mm A4 = 240 mm
Pouch thickness (min)	75 microns
Pouch thickness (max)	125 microns
Warm up time (estimate)	1 minute
Cool down time	60-90 minutes
Lamination speed (+/- 5%)	approx. 50cm/min (fixed speed)
Number of rollers	2

Ready indication	Light & beep
Release lever	Yes
Cold lamination	Yes

### Technical Data

Voltage / Frequency / Current(Amps)	A3 = 220-240V AC, 50/60Hz, 3.4A A4 = 220-240V AC, 50/60Hz, 3.4A
Wattage	A3 = 750 Watts A4 = 750 Watts
Max document thickness (laminating capacity)	0.02" / 0.5mm

## IMPORTANT SAFETY INSTRUCTIONS - KEEP FOR FUTURE USE

- This product should be used on a flat, stable surface. All sides of the product must be accessible and free of obstructions.
- CAUTION: The top surface of the laminator will be hot during operation. Do not place hands or other objects on top of the laminator.
- This product is not serviceable. DO NOT attempt to open, repair, or modify this product. Doing so could present the risk of electrical shock or other hazards.
- Plug the product into an easily accessible outlet. Do not use extension cords, or power strips with this product.
- Do not use if power cord is damaged.
- Do not connect this product to any electrical outlet that is damaged.
- Always insert the sealed edge of the pouch into the laminator first.
- Do not laminate sharp metal objects such as staples or paper clips.
- Remove staples and other metal objects prior to laminating.
- Test laminate with a scrap sheet of paper before final lamination.
- To prevent the risk of electrical shock, do not place product close to a source of water.
- Turn the product off after each use. Unplug the product when not in use for an extended period of time.
- Only use pouches designed for use at the appropriate lamination setting.
- Self-adhesive pouches should only be used with the cold laminating setting.
- Do not laminate heat-sensitive documents.
- Do not laminate an empty pouch.
- Do not exceed the products quoted performance.
- This product is intended for indoor use only.

## FEATURES & TIPS

### Auto Shut Off

**Auto Shut Off**  
If the machine is not active for 30 minutes, the Sleep Mode function will place the machine into standby mode. All LEDs will be dimly blinking. To operate the machine, press any button or cycle the power switch.



### 'Release' function

To remove or re-align a pouch during lamination, activate the release lever located at the rear of the machine. The pouch can only be removed from the entry slot when the lever is activated.

### Clean Alert System

This feature reminds the user to clean laminator rollers for jam-free performance. The Clean Alert button will light up white notifying the user to clean the laminator rollers. When the machine is warm, run cleaning sheet through the machine to clean any residue off the rollers. It's recommended to use the front and back sides of the cleaning sheet to run through the machine twice.

The Clean Alert light will auto reset only when used with a Fellowes cleaning sheet. To manually reset this function, simply press the Clean Alert button, and the light will shut off.

Although the Clean Alert system can be bypassed, it is recommended that cleaning sheets are used with the machine regularly to ensure optimal performance. (Cleaning sheet item # 5320604).

- For best results, use Fellowes® brand pouches: Enhance 80, Impress 100, or Capture 125.
- For self-adhesive (cold pouches) only use the cold setting.
- This machine does not need a carrier to laminate. It is a carrier-free mechanism.
- Always put the item to be laminated into the appropriate sized pouch.
- Always test laminate with a similar size and thickness before final process.
- Prepare pouch and item for lamination. Place item within pouch centered and touching the leading sealed edge. Ensure the pouch is not too large for the item.
- If required, trim excess material from around the item after lamination and cooling.
- When working with different pouch thickness' (temperature settings) it is recommended to first start with the thinnest pouches.

## SETTING UP THE LAMINATOR

1. Ensure the machine is on a stable surface.
2. Check there is enough clear space (min 50cm) behind the machine to allow items to pass through freely.
3. Plug the machine into an easily accessible wall socket.
4. Fit the exit tray to the rear of the machine.

## HOW TO LAMINATE

5. Switch the power on (located at the rear of the machine).
6. Press power button on front of unit. The control panel buttons will flash once as part of a check light system to ensure proper function.
7. The machine defaults to 80mic hot setting. For 100mic, 125mic, or cold laminating press the corresponding pouch selection buttons.
8. The ready indicator light will pulse green while warming up.
9. When ready, the machine will beep and ready indicator light will turn solid green.
10. Place the document into the open pouch. Ensure the document is centered against the sealed edge. Use the appropriate pouch size for the document.
11. Ensure the pouch enters the machine sealed edge first. Keep the pouch straight and central within the slot, not on an angle.
12. Upon exit, the laminated pouch may be hot and soft. For the best quality and to prevent jamming remove the pouch immediately. Place the pouch on to a flat surface to cool. Take care when handling a hot pouch. Always remove laminate pouch before starting next laminate.
13. For cold lamination, press the cold lamination button. When the laminator is ready for cold lamination, the light will turn solid green. Note: To use the cold setting after hot lamination, you may have to wait for the laminator to cool down for 30-60 minutes.

Maximum recommended usage: Moderate Use, 30 laminations per day. Heavier paper materials may have an effect on quoted usage.

## TROUBLESHOOTING

Problem	Possible cause	Solution
No control panel illumination	Machine not switched on	Switch on machine at rear next to plug inlet and at the wall socket
Lamination Feed Sensor LED is blinking	Laminate was mis-fed	Hold down the release lever and remove the item by hand
All LEDs are dimly blinking	Laminator has gone in to Auto Shut Off mode	Press any button or cycle the power switch to re-start the machine
Pouch does not completely seal the item	Item may be too thick to laminate	Check pass through thickness is correctly selected and pass through again
	Temperature setting may be incorrect	Check pouch thickness is correctly selected and pass through again
Pouch has waves or bubbles	Temperature setting may be incorrect	Check pouch thickness is correctly selected and pass through again
Pouch is lost in the machine	Pouch is jammed	Operate the release lever and pull out the item by hand
	Pouch was used 'open end' first	
	Pouch was not centered on entry	
	Pouch was not straight upon entry	
Jamming	Empty pouch was used	Operate the release lever and pull out the item by hand
Pouch is damaged after lamination	Damaged rollers or adhesive on rollers	Pass cleaning sheets through the machine to test and clean rollers
Cleaning button stays illuminated after cleaning sheet has gone through laminator	Laminator unable to read lines on cleaning sheet	Manually press cleaning button to turn off illumination

## STORAGE & CLEANING

Switch off the machine at the wall. Allow the machine to cool. The outside of the machine can be cleaned with a damp cloth. Do not use solvents or flammable materials to polish the machine. Cleaning sheets can be used with the machine. When the machine is warm – run the sheets through the machine to clean any residue off the rollers. For optimum performance, it is recommended that cleaning sheets are used with the machine regularly. (Cleaning sheet order codes #5320604)

## COMMANDES DE LA PLASTIFIEUSE

<b>A</b>	Interrupteur marche/arrêt	<b>G</b>	Fente de sortie de la pochette
<b>B</b>	Témoin lumineux	<b>H</b>	Poignées de transport
<b>C</b>	Bouton d'alimentation	<b>I</b>	Bac de sortie
<b>D</b>	Boutons de sélection de pochette (  , 80, 100, 125 microns)	<b>J</b>	Indicateur/bouton du système d'alerte de nettoyage
<b>E</b>	Levier de déblocage	<b>K</b>	Support du guide d'entrée
<b>F</b>	Fente d'entrée de la pochette		

## CAPACITES

### Performance

Largeur de l'entrée	A3 = 318 mm A4 = 240 mm
Épaisseur de la pochette (min.)	75 microns
Épaisseur de la pochette (max.)	125 microns
Temps de préchauffage (estimation)	1 minute
Temps de refroidissement	60-90 minutes
Vitesse de plastification (+/- 5 %)	env. 50 cm/min (vitesse fixe)
Nombre de rouleaux	2

Indication « prêt à l'emploi » Voyant lumineux et bip

Levier de déblocage Oui

Plastification à froid Oui

### Données techniques

Tension / Fréquence / Courant (ampères)	A3 = 220-240 V c.a., 50/60 Hz, 3,4 A A4 = 220-240 V c.a., 50/60 Hz, 3,4 A
Puissance	A3 = 750 Watts A4 = 750 Watts
Épaisseur max. du document (capacité de plastification)	0,02 po / 0,5 mm

## CONSIGNES DE SECURITE IMPORTANTES - A CONSERVER

- Ce produit doit être utilisé sur une surface plane et stable. Tous les côtés du produit doivent être accessibles et non obstrués.
- ATTENTION : La surface supérieure de la plastifieuse sera chaude pendant le fonctionnement. Ne pas placer vos mains ou d'autres objets sur le dessus de la plastifieuse.
- Ce produit n'est pas réparable. NE PAS essayer d'ouvrir, de réparer ou de modifier ce produit. Ces actions pourraient présenter un risque d'électrocution ou d'autres dangers.
- Raccorder le produit à une prise secteur facile d'accès. Ne pas utiliser de rallonges ou de barres d'alimentation avec ce produit.
- Ne pas utiliser si le cordon d'alimentation est endommagé.
- Ne pas connecter ce produit à une prise électrique endommagée.
- Toujours insérer en premier le bord scellé de la pochette dans la plastifieuse.
- Ne pas plastifier d'objets métalliques pointus, tels que des agrafes ou des trombones.
- Retirer les agrafes et autres objets métalliques avant de procéder à la plastification.
- Tester la plastification sur une feuille de papier brouillon avant de procéder à la plastification finale.
- Afin d'éviter tout risque d'électrocution, ne pas placer le produit à proximité d'une source d'eau.
- Éteindre le produit après chaque utilisation. Débrancher le produit pendant les périodes d'inutilisation prolongées.
- Utiliser uniquement des pochettes conçues pour être utilisées avec le type de plastification approprié.
- Les pochettes auto-adhésives doivent uniquement être utilisées pour la plastification à froid.
- Ne pas plastifier les documents sensibles à la chaleur.
- Ne pas plastifier une pochette vide.
- Ne pas dépasser la capacité spécifiée sur les produits.
- Cet appareil est conçu pour être utilisé uniquement à l'intérieur.

## FONCTIONS ET CONSEILS

Auto  
Shut  
Off

### Arrêt automatique

Si l'appareil reste inactif pendant 30 minutes, la fonction Arrêt Automatique mettra l'appareil en mode veille. Pour allumer l'appareil, appuyez sur n'importe quel bouton ou enfoncez l'interrupteur d'alimentation.

### Fonction 'Déblocage'

Pour enlever ou repositionner une pochette pendant la plastification, actionner le levier de déblocage qui se trouve à l'arrière de la machine. La pochette peut uniquement être extraite de la fente d'introduction lorsque ce levier est actionné.

### Système d'alerte de nettoyage

Cette fonction rappelle à l'utilisateur de nettoyer les rouleaux de la plastifieuse pour éviter les bourrages. Le bouton Clean Alert s'allume en blanc pour avertir l'utilisateur de nettoyer les rouleaux de la plastifieuse. Lorsque la machine est chaude, passer une feuille de nettoyage dans la machine pour nettoyer les résidus présents sur les rouleaux. Il est recommandé d'utiliser le recto et le verso de la feuille de nettoyage pour la passer deux fois dans la machine.

Le voyant Clean Alert se réinitialise automatiquement uniquement lorsqu'il est utilisé avec une feuille de nettoyage Fellowes. Pour réinitialiser manuellement cette fonction, il suffit d'appuyer sur le bouton Clean Alert pour que le voyant s'éteigne.

Bien que le système Clean Alert puisse être contourné, il est recommandé d'utiliser régulièrement des feuilles de nettoyage sur la machine pour garantir des performances optimales. (N° d'article des feuilles de nettoyage : 5320604).

- Pour les meilleurs résultats, utiliser des pochettes de la marque Fellowes® : Enhance 80, Impress 100, ou Capture 125.
- Pour les pochettes auto-adhésives (pochettes froides) n'utiliser que le réglage froid.
- Cette machine n'a pas besoin d'un transporteur pour plastifier. Son mécanisme est un mécanisme sans transporteur.
- Toujours placer le document à plastifier dans une pochette de la taille appropriée.
- Toujours effectuer un test avec un document de taille et d'épaisseur similaires avant de plastifier le document proprement dit.
- Préparer la pochette et le document à plastifier. Placer le document dans la pochette, il doit être bien centré et toucher le bord déjà soudé. Vérifier que la pochette n'est pas trop grande pour le document.
- Le cas échéant, recouper les bords une fois le document plastifié et refroidi.
- Lors de la plastification avec différentes épaisseurs de pochette (réglages de températures), il est conseillé de commencer par les pochettes les plus minces.

## PREPARATION DE LA PLASTIFIEUSE

1. Veiller à ce que la machine repose sur une surface stable.
2. Vérifier que l'espace derrière la machine est suffisant (50 cm min.) pour que les documents passent sans difficulté dans la machine.
3. Brancher la machine à une prise secteur facile d'accès.
4. Installer le bac de sortie à l'arrière de la machine.

## POUR PLASTIFIER

5. Mettre la machine en position « on » (interrupteur situé à l'arrière de la machine).
6. Appuyer sur le bouton d'alimentation situé à l'avant de l'appareil. Les boutons du panneau de commande clignotent une fois pour contrôler le système lumineux et assurer son bon fonctionnement.
7. Par défaut, la machine utilise le réglage chaud de 80 microns. Pour 100 microns, 125 microns ou la plastification à froid, appuyer sur les boutons de sélection de la pochette correspondants.
8. Le témoin lumineux « prêt à l'emploi » clignote en vert pendant le préchauffage.
9. Lorsqu'elle sera prête, la machine émettra un bip et le voyant témoin passera au vert fixe.
10. Placer le document dans la pochette ouverte. S'assurer que le document est centré contre le bord scellé. Utiliser la taille de pochette appropriée pour le document.
11. S'assurer d'insérer la pochette dans la machine, bord scellé en premier. Garder la pochette droite et centrée dans la fente, sans la mettre en biais.
12. À la sortie, la pochette plastifiée peut être chaude et molle. Pour une qualité optimale et pour éviter tout risque de bourrage, retirer immédiatement la pochette. Placer la pochette sur une surface plane pour refroidir. Faire attention lorsque vous manipulez une pochette chaude. Toujours retirer la pochette de plastification avant de commencer la plastification suivante.
13. Pour une plastification à froid, appuyez sur le bouton de plastification à froid. Lorsque la plastifieuse est prête pour la plastification à froid, le voyant devient vert continu. Remarque : pour utiliser le réglage à froid après une plastification à chaud, il faudra peut-être attendre pendant 30 à 60 minutes pour que la plastifieuse refroidisse.

Utilisation maximale recommandée : Utilisation modérée, 30 plastifications par jour. Les matériaux en papier plus lourd peuvent avoir un impact sur l'utilisation indiquée.

## DEPANNAGE

Problème	Cause possible	Solution
Les voyants de commande ne s'allument pas	La machine n'a pas été mise en marche	Mettre la machine en marche à l'arrière, à côté de la prise d'alimentation, et au niveau de la prise secteur si celle-ci est dotée d'un interrupteur
Le voyant du capteur d'alimentation de la plastifieuse clignote	Le document à plastifier a été mal introduit	Maintenez appuyé le levier de déblocage, puis retirez le document à la main
Tous les voyants clignotent faiblement	La plastifieuse s'est mise en mode Arrêt automatique	Appuyez sur n'importe quel bouton ou enfoncez l'interrupteur d'alimentation pour redémarrer l'appareil
La pochette n'est pas complètement soudée	Le document est peut-être trop épais pour pouvoir être plastifié	Vérifier que l'épaisseur a été correctement sélectionnée et réintroduire le document
	Le réglage de température est peut-être incorrect	Vérifier que l'épaisseur de la pochette a été sélectionnée correctement et la réintroduire
Il y a des bulles ou des ondulations sur la pochette	Le réglage de température est peut-être incorrect	Vérifier que l'épaisseur de la pochette est sélectionnée correctement et la réintroduire
La pochette a disparu dans la machine	La pochette est bloquée	Utiliser le levier de déblocage et extraire la pochette manuellement
Bourrage	La pochette a été insérée avec le côté ouvert en premier	
	La pochette était mal centrée au moment de l'introduction	
	La pochette n'était pas droite au moment de l'introduction	
	Une pochette vide a été utilisée	
La pochette est endommagée après la plastification	Les rouleaux sont endommagés ou il y a de la colle sur les rouleaux	Utiliser des feuilles de nettoyage pour tester et nettoyer les rouleaux
Le bouton de nettoyage reste allumé après le passage de la feuille de nettoyage dans la plastifieuse	La plastifieuse ne parvient pas à lire les lignes sur la feuille de nettoyage	Appuyer manuellement sur le bouton de nettoyage pour éteindre les voyants

## RANGEMENT ET NETTOYAGE

Eteindre la machine en la débranchant de la prise secteur. Laisser la machine refroidir. L'extérieur de la machine peut être nettoyé au chiffon humide. Ne pas utiliser de solvants ou de produits inflammables pour nettoyer la machine. Des feuilles de nettoyage peuvent être utilisées. Alors que la machine est chaude, passer les feuilles dans la machine pour éliminer les résidus déposés sur les rouleaux. Pour une performance optimale, il est conseillé de passer régulièrement des feuilles de nettoyage dans la machine. (Codes de commande des feuilles de nettoyage : Nos. 5320604)

## CONTROLES DE LA PLASTIFICADORA

<b>A</b>	Interruptor de encendido/apagado	<b>G</b>	Ranura de salida de bolsas
<b>B</b>	Indicador luminoso	<b>H</b>	Asas de transporte
<b>C</b>	Botón de encendido	<b>I</b>	Bandeja de salida
<b>D</b>	Botones de selección de bolsas (☼, 80 micras, 100 micras, 125 micras)	<b>J</b>	Indicador/botón del sistema Clean Alert
<b>E</b>	Palanca de liberación	<b>K</b>	Bandeja de entrada
<b>F</b>	Ranura de entrada de bolsas		

## CAPACIDADES

### Rendimiento

Anchura de la entrada	A3 = 318 mm A4 = 240 mm
Espesor de la bolsa (mín.)	75 micras
Espesor de la bolsa (máx.)	125 micras
Tiempo de calentamiento (estimación)	1 minuto
Tiempo de enfriamiento	60 a 90 minutos
Velocidad de plastificación (+/- 5 %)	aprox. 50 cm/min (velocidad fija)
Número de rodillos	2

Indicador de standby	Luz y sonido
Palanca de liberación	Sí
Plastificación en frío	Sí

### Especificaciones técnicas

Tensión/frecuencia/intensidad (amperios)	A3 = 220-240 V CA, 50/60 Hz, 3,4 A A4 = 220-240 V CA, 50/60 Hz, 3,4 A
Potencia	A3 = 750 vatios A4 = 750 vatio
Grosor máximo del documento (capacidad de plastificación)	0,02 in/0,5 mm



## INSTRUCCIONES IMPORTANTES DE SEGURIDAD - CONSÉRVELAS PARA UN USO FUTURO

- Este producto debe usarse sobre una superficie plana y estable. Todos los lados del producto deben ser accesibles y estar libres de obstrucciones.
- **PRECAUCIÓN:** La superficie superior de la laminadora se calentará durante el funcionamiento. No coloque las manos ni otros objetos sobre la plastificadora.
- Este producto no puede repararse. NO intente abrir, reparar ni modificar este producto. Hacerlo podría entrañar riesgos de descarga eléctrica u otros peligros.
- Conecte el producto a un enchufe de fácil acceso. No utilice cables alargadores ni regletas de enchufes con este producto.
- No lo utilice si el cable de alimentación está dañado.
- No conecte este producto a ningún enchufe que esté dañado.
- Siempre inserte primero el borde sellado de la bolsa en la plastificadora.
- No plastifique objetos metálicos afilados, como grapas o clips.
- Retire las grapas y los demás objetos metálicos antes de plastificar.
- Pruebe la plastificación en una hoja de papel descartada antes de proceder con el plastificado final.
- No coloque el producto cerca de una fuente de agua para evitar el riesgo de sufrir una descarga eléctrica.
- Apague el producto después de cada uso. Desenchufe el producto cuando no vaya a usarse durante un período de tiempo prolongado.
- Utilice únicamente bolsas diseñadas para su uso con la configuración de plastificado adecuada.
- Las bolsas autoadhesivas solo deben usarse con la configuración de plastificación en frío.
- No plastifique documentos sensibles al calor.
- No plastifique una bolsa vacía.
- No exceda el rendimiento indicado de los productos.
- Este producto se ha diseñado exclusivamente para su uso en interiores.

## CARACTERÍSTICAS Y CONSEJOS

Auto  
Shut  
Off

### Apagado automático

Si la máquina permanece inactiva durante 30 minutos, se activará el modo de Apagado Automático para que el dispositivo adopte el modo en espera. Para utilizar la máquina, presione cualquier botón o pulse el interruptor de encendido.



### Función "Liberar"

Para retirar o realinear una bolsa durante la plastificación, activar la palanca de liberación situada en la parte trasera de la máquina. La bolsa sólo puede retirarse desde la ranura de entrada cuando la palanca está activada.

### Sistema Clean Alert

Esta función le recuerda al usuario que limpie los rodillos de la plastificadora para un rendimiento sin atascos. El botón Clean Alert se iluminará en color blanco para notificar al usuario que debe limpiar los rodillos de la plastificadora. Cuando la máquina esté caliente, pase una hoja de limpieza por ella para retirar cualquier residuo que haya podido quedar en los rodillos. Se recomienda utilizar el anverso y el reverso de la hoja de limpieza para que la hoja pase dos veces por la máquina.

El indicador luminoso de Clean Alert solo se restablecerá automáticamente cuando se use con una hoja de limpieza Fellowes. Para restablecer esta función manualmente, solo tiene que presionar el botón Clean Alert y el indicador luminoso se apagará.

Aunque el sistema Clean Alert puede omitirse, se recomienda usar hojas de limpieza de forma periódica en la máquina a fin de garantizar un rendimiento óptimo. (Hoja de limpieza, n.º de art. 5320604).

- Para un mejor resultado, utilizar las bolsas de la marca Fellowes®: Enhance 80, Impress 100, o Capture 125.
- Para autoadhesivas (bolsas frías) utilizar sólo el ajuste frío.
- Esta máquina no necesita transportador para plastificar. Es un mecanismo sin transportador.
- Poner siempre el objeto a plastificar en la bolsa del tamaño correcto.
- Probar siempre la plastificación con un tamaño y grosor similares antes del proceso final.
- Preparar una bolsa y un objeto a plastificar. Colocar el objeto dentro de una bolsa centrada y tocando la guía delantera. Asegurarse de que la bolsa no es demasiado grande para el objeto.
- Si es necesario, recortar cualquier exceso de material alrededor del objeto después de la plastificación y el enfriamiento.
- Al trabajar con diferentes grosores de bolsa (configuración de temperatura), se recomienda comenzar primero con las bolsas más finas.

## CONFIGURACIÓN DE LA PLASTIFICADORA

1. Asegurarse de que la máquina está sobre una superficie estable.
2. Comprobar que haya suficiente espacio libre (mín. 50 cm) detrás de la máquina para que los objetos pasen libremente.
3. Enchufar la máquina a una toma de red de fácil acceso.
4. Coloque la bandeja de salida en la parte trasera de la máquina.

## CÓMO PLASTIFICAR

5. Encienda la máquina (el interruptor se encuentra en la parte posterior).
6. Presione el botón de encendido situado en la parte frontal de la unidad. Los botones del panel de control parpadearán una vez como parte de un sistema de verificación para garantizar un funcionamiento adecuado.
7. Por defecto, la máquina viene con un ajuste caliente de 80 micras. Para 100 micras, 125 micras o plastificación en frío, presione los botones de selección de bolsa correspondientes.
8. La luz indicadora de standby parpadeará en verde durante el calentamiento.
9. Cuando esté lista, la máquina emitirá un pitido y la luz del indicador se iluminará en color verde sin parpadear.
10. Coloque el documento en la bolsa abierta. Asegúrese de que el documento esté centrado contra el borde sellado. Utilice el tamaño de bolsa adecuado para el documento.
11. Asegúrese de que la bolsa entre en la máquina por el borde sellado. Mantenga la bolsa en una posición recta y centrada dentro de la ranura, no en ángulo.
12. Al salir, la bolsa podría estar caliente y blanda. Retire la bolsa inmediatamente para obtener una calidad óptima y evitar atascos. Coloque la bolsa sobre una superficie plana para que se enfríe. Tenga cuidado al manipular una bolsa caliente. Retire siempre la bolsa antes de comenzar con la siguiente plastificación.
13. Presione el botón de plastificación en frío si quiere plastificar en frío. La luz indicadora se iluminará en verde fijo cuando la plastificadora esté lista para proceder con la plastificación en frío. Nota: Es posible que tenga que esperar de 30 a 60 minutos hasta que la plastificadora se enfríe para usar la configuración en frío después de haber plastificado en caliente.

Uso recomendado máximo: Uso moderado, 30 plastificaciones por día. Los materiales de papel más pesado pueden tener un efecto en el uso indicado.

## LOCALIZACIÓN Y SOLUCIÓN DE PROBLEMAS

Problema	Posible causa	Solución
El panel de control no se ilumina	Máquina no conectada	Encienda la máquina en la parte trasera junto a la toma de enchufe y en la toma de la pared
El indicador LED del sensor de introducción de la plastificación parpadea	El plastificado se introdujo de forma incorrecta	Mantenga presionada la palanca de liberación y extraiga el artículo manualmente
Todos los indicadores LED parpadean de forma tenue	La plastificadora ha adoptado el modo de apagado Automático	Presione cualquier botón o pulse el interruptor de encendido para reiniciar la máquina
La bolsa no sella completamente el objeto	El objeto puede ser demasiado grueso para plastificar	Compruebe que el espesor de paso está seleccionado correctamente y vuelva a pasarlo
	La configuración de temperatura puede ser incorrecta	Compruebe que el espesor de bolsa está seleccionado correctamente y vuelva a pasarla
La bolsa tiene ondas o burbujas	La configuración de temperatura puede ser incorrecta	Compruebe que el espesor de bolsa está seleccionado correctamente y vuelva a pasarla
La bolsa se ha perdido en la máquina	La bolsa se ha atascado	Accione la palanca de liberación y saque el objeto con la mano
Atasco	La bolsa se ha utilizado con el "extremo abierto" primero	
	La bolsa no estaba centrada al entrar	
	La bolsa no estaba recta al entrar	
	Se ha utilizado una bolsa vacía	
La bolsa está dañada después de la plastificación	Rodillos dañados o adhesivo en los rodillos	Pase toallitas limpiadoras a través de la máquina para probar y limpiar los rodillos
El botón de limpieza permanece encendido después de que la hoja de limpieza haya pasado por la plastificadora	La plastificadora no puede leer las líneas en la hoja de limpieza	Presione manualmente el botón de limpieza para apagar los indicadores luminosos

## ALMACENAMIENTO Y LIMPIEZA

Desconecte la máquina de la toma de la pared. Deje que la máquina se enfríe. El exterior de la máquina puede limpiarse con un trapo húmedo. No utilice disolventes o materiales inflamables para pulir la máquina. Pueden utilizarse toallitas limpiadoras en la máquina. Cuando la máquina esté caliente, pase las toallitas por la máquina para limpiar los residuos de los rodillos. Para un rendimiento óptimo, se recomienda el uso regular de toallitas limpiadoras en la máquina. (Códigos de pedido de toallitas limpiadoras # 5320604)

## BEDIENELEMENTE

<b>A</b>	Ein/Aus-Schalter	<b>G</b>	Ausgabeschlitz für Folientasche
<b>B</b>	Anzeigeleuchte	<b>H</b>	Tragegriffe
<b>C</b>	Netzschalter	<b>I</b>	Ausgabefach
<b>D</b>	Laminierfolie-Auswahltasten (  , 80, 100, 125 Micron)	<b>J</b>	Anzeige/Taste der „Clean Alert“-Funktion
<b>E</b>	Freigabehebel	<b>K</b>	Ablage für Einzug
<b>F</b>	Eingabeschlitz für Folientasche		

## LEISTUNGSMERKMALE

<b>Leistung</b>		Anzeige der Betriebsbereitschaft	Anzeigeleuchte und Signalton
Eingabebreite	A3 = 318 mm A4 = 240 mm	Freigabehebel	Ja
Folienstärke (min.)	75 Micron	Kaltlaminieren	Ja
Folienstärke (max.)	125 Micron	<b>Technische Daten</b>	
Aufwärmzeit (geschätzt)	1 Minute	Spannung/Frequenz/Stromstärke (A)	A3 = 220-240V AC, 50/60 Hz, 3,4A A4 = 220-240V AC, 50/60 Hz, 3,4A
Abkühlzeit	60-90 Minuten	Leistung	A3 = 750 Watt A4 = 750 Watt
Laminiergeschwindigkeit (+/- 5%)	ca. 50 cm/Min. (konstante Geschwindigkeit)	Max. Dokumentendicke (Laminierkapazität)	0,02" / 0,5 mm
Anzahl Walzen	2		

## WICHTIGE SICHERHEITSVORSCHRIFTEN - BITTE AUFBEWAHREN

- Dieses Produkt sollte auf einer flachen, stabilen Oberfläche verwendet werden. Alle Seiten des Produkts müssen zugänglich und frei von Hindernissen sein.
- VORSICHT: Die Oberseite des Laminators erhitzt sich während des Betriebs. Legen Sie weder Ihre Hände noch Objekte auf den Laminator.
- Dieses Produkt kann nicht gewartet werden. Versuchen Sie NICHT, dieses Produkt zu öffnen, zu reparieren oder zu modifizieren. Andernfalls besteht die Gefahr eines Stromschlags oder anderer Gefahren.
- Schließen Sie das Produkt an eine leicht zugängliche Steckdose an. Verwenden Sie keine Verlängerungskabel oder Steckdosenleisten mit diesem Gerät.
- Verwenden Sie das Gerät nicht, wenn das Netzkabel beschädigt ist.
- Schließen Sie dieses Produkt nicht an eine beschädigte Steckdose an.
- Führen Sie immer zuerst die versiegelte Kante der Folientasche in den Laminator ein.
- Laminieren Sie keine scharfen Metallgegenstände wie Heftklammern oder Büroklammern.
- Entfernen Sie Heftklammern und andere Metallgegenstände vor dem Laminieren.
- Testen Sie den Laminiervorgang vor dem endgültigen Laminieren mit einem Blatt Papier.
- Um die Gefahr eines Stromschlags zu vermeiden, stellen Sie das Gerät nicht in der Nähe einer Wasserquelle auf.
- Schalten Sie das Gerät nach jedem Gebrauch aus. Ziehen Sie den Stecker aus der Steckdose, wenn Sie das Gerät über einen längeren Zeitraum nicht benutzen.
- Verwenden Sie nur Folientaschen, die für die entsprechende Laminierereinstellung geeignet sind.
- Selbstklebefolientaschen sollten nur mit der Einstellung „Kaltlaminieren“ verwendet werden.
- Laminieren Sie keine hitzeempfindlichen Dokumente.
- Laminieren Sie niemals eine leere Folientasche.
- Überschreiten Sie niemals die angegebene Leistung des Geräts.
- Dieses Produkt ist nur für den Gebrauch in geschlossenen Räumen vorgesehen.

## FUNKTIONSMERKMALE UND TIPPS

**Auto Shut Off**

### Automatische Abschaltung

Wenn das Gerät für 30 Minuten inaktiv ist, setzt die Automatische Abschaltungsfunktion das Gerät in den Bereitschaftsmodus. Um das Gerät zu betreiben, drücken Sie eine beliebige Taste oder schalten Sie den Netzschalter aus und wieder ein.



### Freigabefunktion

Zum Entfernen oder Neuausrichten eines Dokuments während des Laminierens können Sie den Freigabehebel hinten am Gerät betätigen. Die Laminierfolie lässt sich nur bei Betätigung des Hebels aus dem Eingabeschlitz entfernen.

### Clean Alert System

Diese Funktion erinnert den Benutzer daran, die Rollen des Laminators zu reinigen, damit es nicht zu Papierstaus kommt. Die Taste „Clean Alert“ leuchtet weiß und weist den Benutzer darauf hin, dass er die Rollen des Laminators reinigen muss. Lassen Sie, wenn das Gerät noch warm ist, ein Reinigungsblatt durch das Gerät laufen, um eventuelle Rückstände von den Rollen zu entfernen. Es wird empfohlen, die Vorder- und Rückseite des Reinigungsblattes jeweils zweimal durch das Gerät laufen zu lassen.

Die „Clean Alert“-Leuchte wird nur dann automatisch zurückgesetzt, wenn Sie ein Reinigungsblatt von Fellowes verwenden. Um diese Funktion manuell zurückzusetzen, drücken Sie einfach die „Clean Alert“-Taste, und die Leuchte erlischt.

Obwohl das Clean Alert-System umgangen werden kann, wird empfohlen, regelmäßig Reinigungsblätter im Gerät zu verwenden, um eine optimale Leistung zu gewährleisten. (Reinigungsblatt, Art.-Nr. 5320604).

- Um beste Ergebnisse zu gewährleisten, empfehlen wir original Fellowes®-Laminierfolien: Enhance 80, Impress 100, oder Capture 125.
- Selbstklebende Folien (Kaltlaminierfolien) sind nur für die Kaltlaminier-Einstellung geeignet.
- Zum Laminieren mit diesem Gerät sind keine Schutzkartons (Carrier) erforderlich. Es handelt sich um einen Mechanismus ohne Schutzkartons.
- Legen Sie das zu laminierende Objekt immer in eine Laminierfolie der passenden Größe ein.
- Laminieren Sie stets ein Probeexemplar ähnlicher Größe und Dicke, bevor Sie das endgültige Dokument laminieren.
- Bereiten Sie die Laminierfolie und das zu laminierende Objekt vor. Legen Sie das Objekt mittig in die Laminierfolie, sodass es die vordere versiegelte Kante berührt. Achten Sie darauf, dass die Laminierfolie nicht zu groß für das Objekt ist.
- Gegebenenfalls können Sie überschüssiges Material nach dem Laminieren und Abkühlen abschneiden.
- Wenn Sie Laminierfolien unterschiedlicher Stärken (Temperatureinstellungen) laminieren, sollten Sie mit den dünnsten Folien beginnen.

## AUFSTELLEN DES LAMINIERGERÄTS

1. Gewährleisten Sie, dass das Gerät auf einer sicheren und stabilen Fläche steht.
2. Achten Sie darauf, dass ausreichend freier Platz (mind. 50 cm) auf der Geräterückseite vorhanden ist, damit die Objekte ungehindert durchlaufen können.
3. Schließen Sie das Gerät an einer einfach zu erreichenden Netzsteckdose an.
4. Bringen Sie das Ausgabefach an der Rückseite des Geräts an.

## LAMINIEREN

5. Schalten Sie das Gerät ein (Netzschalter befindet sich auf der Rückseite des Geräts).
6. Drücken Sie den Netzschalter an der Vorderseite der Maschine. Die Tasten des Bedienfelds blinken einmal als Teil eines Kontrollleuchtensystems, um die ordnungsgemäße Funktion sicherzustellen.
7. Das Gerät ist standardmäßig auf eine Heißlaminiierung von 80 Micron eingestellt. Für 100 Micron, 125 Micron oder Kaltlaminiierung drücken Sie die entsprechenden Tasten zur Auswahl der Folientasche. .
8. Die Bereitschaftsanzeige blinkt während des Aufwärmens grün.
9. Wenn das Gerät bereit ist, ertönt ein Signalton und die Bereitschaftsanzeige leuchtet grün.
10. Legen Sie das Dokument in die geöffnete Folientasche. Achten Sie darauf, dass das Dokument mittig an der versiegelten Kante anliegt. Verwenden Sie eine der Größe des Dokuments entsprechende Folientasche..
11. Achten Sie darauf, dass die Folientasche mit der versiegelten Kante voran in das Gerät eingeführt wird. Halten Sie die Folientasche gerade und mittig im Schlitz, nicht schräg.
12. Bei der Ausgabe kann die Folientasche heiß und weich sein. Um die beste Qualität zu gewährleisten und ein Verkleben zu vermeiden, entfernen Sie die Folientasche sofort. Legen Sie die Folientasche zum Abkühlen auf eine ebene Fläche. Seien Sie beim Umgang mit einer heißen Folientasche vorsichtig. Entfernen Sie die Folientasche immer, bevor Sie mit dem nächsten Laminat beginnen.
13. Für die Kaltlaminiierung müssen Sie die Taste für die Kaltlaminiierung drücken. Wenn der Laminator für die Kaltlaminiierung bereit ist, leuchtet die Anzeige durchgehend grün. Hinweis: Wenn Sie nach einer Heißlaminiierung die Kalt-Einstellung verwenden möchten, müssen Sie möglicherweise 30 bis 60 Minuten warten, bis der Laminator abgekühlt ist.

Empfohlene maximale Nutzung: Mäßige Nutzung, 30 Laminierungen/Tag. Schwereres Papier kann sich auf die angegebene Nutzung auswirken.

## FEHLERSUCHE UND -BEHEBUNG

Problem	Mögliche Ursache	Lösung
Keine Leuchtanzeigen auf dem Bedienfeld	Das Gerät ist nicht eingeschaltet	Schalten Sie das Gerät auf der Geräterückseite ein (Ein-/Ausschalter neben der Netzbuchse)
Die Laminierereinzugssensor-LED blinkt	Laminat ist/wurde falsch eingeführt	Halten Sie den Auslösehebel nieder und entfernen Sie das Laminat manuell
Alle LEDs blinken schwach	Der Laminator hat sich in den automatischen Ausschaltmodus gestellt	Betätigen Sie eine beliebige Taste oder schalten Sie den Netzschalter aus und wieder ein, um das Gerät neu zu starten
Das Objekt wird nicht vollständig in der Folie eingeschlossen	Das zu laminierende Objekt ist unter Umständen zu dick	Vergewissern Sie sich, dass die Gesamtstärke richtig eingestellt ist, und lassen Sie das Objekt noch einmal durch das Gerät laufen.
	Die Temperatureinstellung ist unter Umständen falsch	Vergewissern Sie sich, dass die Folienstärke richtig eingestellt ist, und lassen Sie das Objekt noch einmal durch das Gerät laufen.
Folie wirft Wellen oder Blasen	Die Temperatureinstellung ist unter Umständen falsch	Vergewissern Sie sich, dass die Folienstärke richtig eingestellt ist, und lassen Sie das Objekt noch einmal durch das Gerät laufen
Laminierfolie ist im Gerät verschwunden	Laminierfolie steckt fest	Betätigen Sie den Freigabehebel und ziehen Sie das Objekt von Hand heraus
Stau	Die Folie wurde mit dem offenen Ende zuerst eingeführt	
	Die Folie wurde nicht mittig eingeführt	
	Die Folie wurde nicht gerade eingeführt	
	Es wurde eine leere Folie laminiert	
Die Folie ist nach dem Laminieren beschädigt	Die Walzen sind beschädigt oder mit Klebstoff verschmutzt	Lassen Sie Reinigungsblätter durch das Gerät laufen, um das Gerät zu testen und die Walzen zu reinigen
Die Reinigungstaste leuchtet auch dann noch, wenn das Reinigungsblatt durch den Laminator gelaufen ist	Laminator kann die Linien auf dem Reinigungsblatt nicht lesen	Drücken Sie die Reinigungstaste manuell, um die Beleuchtung auszuschalten

## AUFBEWAHRUNG UND REINIGUNG

Schalten Sie das Gerät an der Netzsteckdose aus bzw. ziehen Sie den Netzstecker. Lassen Sie das Gerät abkühlen. Die Außenseite des Geräts kann mit einem feuchten Tuch abgewischt werden. Verwenden Sie keine Lösungsmittel oder leicht entzündliche Materialien zum Abwischen des Geräts. Zur Reinigung des Geräts können Reinigungsblätter verwendet werden. Die Blätter durch das warme Gerät laufen lassen, um Rückstände von den Walzen zu entfernen. Um eine optimale Funktion zu gewährleisten, empfehlen wir, regelmäßig Reinigungsblätter zu verwenden. (Bestellnummern 5320604)

## COMANDI DELLA PLASTIFICATRICE

<b>A</b>	Interruttore on/off	<b>G</b>	Fessura di uscita della pouch
<b>B</b>	Spia luminosa	<b>H</b>	Maniglie per il trasporto
<b>C</b>	Pulsante di accensione	<b>I</b>	Vassoio di uscita
<b>D</b>	Pulsanti di selezione del tipo di pouch (  , 80, 100, 125 micron)	<b>J</b>	Spia luminosa/pulsante del sistema di allarme pulizia
<b>E</b>	Leva di rilascio	<b>K</b>	Ripiano di supporto in ingresso
<b>F</b>	Fessura di ingresso della pouch		

## CARATTERISTICHE TECNICHE

### Prestazioni

Larghezza imboccatura	A3 = 318 mm A4 = 240 mm
Spessore pouch (min)	75 micron
Spessore pouch (max)	125 micron
Tempo di riscaldamento (stimato)	1 minuto
Tempo di raffreddamento	60-90 minuti
Velocità di plastificazione (+/- 5%)	circa 50cm/min (velocità fissa)
Numero di rulli	2

Indicatore di pronto macchina	Spia e segnale acustico
Leva di rilascio	Sì
Plastificazione a freddo	Sì

### Dati tecnici

Tensione / Frequenza / Corrente (Amp)	A3 = 220-240V AC, 50/60 Hz, 3,4A A4 = 220-240V AC, 50/60 Hz, 3,4A
Potenza	A3 = 750 Watt A4 = 750 Watt
Spessore massimo dei documenti (Capacità di plastificazione)	0,02 poll. / 0,5 mm



## IMPORTANTI ISTRUZIONI DI SICUREZZA -

- Questo prodotto deve essere utilizzato su una superficie piana e stabile. Tutti i lati del prodotto devono essere accessibili e privi di ostruzioni.
- **ATTENZIONE:** Durante il funzionamento, la superficie superiore della plastificatrice si riscalderà. Non appoggiare le mani o altri oggetti sulla plastificatrice.
- Questo prodotto non è riparabile. NON tentare di aprire, riparare o modificare il prodotto. Ciò potrebbe comportare il rischio di scosse elettriche o altri pericoli.
- Collegare il prodotto a una presa di corrente facilmente accessibile. Non utilizzare prolunghe o multiprese elettriche con questo prodotto.
- Non utilizzare il prodotto se il cavo di alimentazione è danneggiato.
- Non collegare questo prodotto a prese elettriche danneggiate.
- Inserire sempre la pouch dal lato con il bordo sigillato.
- Non plastificare oggetti metallici appuntiti come graffette o fermagli.
- Rimuovere graffette e altri oggetti metallici prima della plastificazione.

## CONSERVARE PER FUTURO RIFERIMENTO

- Provare la plastificazione con un foglio di scarto prima della plastificazione finale.
- Per evitare il rischio di scosse elettriche, non posizionare il prodotto vicino a una fonte d'acqua.
- Spegnerlo il prodotto dopo ogni utilizzo. Scollegare il prodotto quando non viene utilizzato per un lungo periodo di tempo.
- Utilizzare solo pouch progettate per l'uso con l'impostazione di plastificazione appropriata.
- Le pouch autoadesive devono essere utilizzate solo con l'impostazione di plastificazione a freddo.
- Non plastificare documenti sensibili al calore.
- Non plastificare una pouch vuota.
- Non superare le prestazioni del prodotto indicate.
- Questo prodotto è solo per uso all'interno.

## FUNZIONI E SUGGERIMENTI

**Auto Shut Off**

### Spegnimento Automatico

Se la macchina rimane inattiva per 30 minuti, la funzione Spegnimento Automatico porta la macchina in modalità standby. Per usare la macchina, premere un pulsante qualsiasi o spegnerla e riaccenderla.

### Funzione 'Rilascio'

Per rimuovere o riallineare una pouch durante la plastificazione, attivare la leva di rilascio situata nella parte posteriore della macchina. È possibile rimuovere la pouch solo dalla fessura per inserimento quando la leva è attivata.

### Sistema Clean Alert

Questa funzione ricorda all'utente di pulire i rulli della plastificatrice per evitare inceppamenti. Il pulsante Clean Alert si illuminerà in bianco per avvisare l'utente che è necessaria la pulizia dei rulli della plastificatrice. Quando la macchina è calda, far scorrere il foglio di pulizia nella macchina per pulire i rulli da eventuali residui. Si consiglia di utilizzare il fronte e il retro del foglio di pulizia per farlo passare due volte nella macchina.

La spia Clean Alert si resetta automaticamente solo se si utilizza un foglio di pulizia Fellowes. Per reimpostare manualmente questa funzione, basta premere il pulsante Clean Alert e la spia si spegnerà.

Sebbene il sistema Clean Alert possa essere ignorato, si consiglia di utilizzare regolarmente i fogli di pulizia per la macchina per garantire prestazioni ottimali. (Foglio di pulizia articolo n. 5320604).

- Per risultati ottimali utilizzare le pouch Fellowes®: Enhance 80, Impress 100, o Capture 125.
- Per le pouch autoadesive (fredde) utilizzare solo con le impostazioni a freddo.
- Il dispositivo non utilizza un carrier per plastificare; si tratta infatti di un meccanismo senza carrier.
- Utilizzare sempre pouch per la plastificazione adatte alle dimensioni del documento.
- Eseguire sempre delle prove con modelli di dimensioni e spessori simili ai documenti da plastificare.
- Preparare la pouch e il documento da plastificare. Inserire il documento al centro della pouch e a contatto con il bordo sigillato di quest'ultima. Accertarsi che la pouch non sia troppo grande per il documento da plastificare.
- Se necessario, tagliare il bordo in eccesso dopo la plastificazione e il raffreddamento.
- In caso di plastificazione con diversi spessori di pouch (e quindi diverse temperature), si raccomanda di iniziare con le pouch più sottili.

## IMPOSTAZIONE DELLA PLASTIFICATRICE

1. Accertarsi che la macchina si trovi su una superficie stabile.
2. Verificare che dietro alla macchina ci sia spazio sufficiente (min. 50 cm) per consentire la fuoriuscita dei documenti.
3. Collegare la macchina a una presa di corrente facilmente accessibile.
4. Montare il vassoio di uscita sul retro della macchina.

## COME PLASTIFICARE

5. Posizionare su on l'interruttore situato nella parte posteriore della macchina.
6. Premere il pulsante di accensione sulla parte anteriore dell'unità. I pulsanti del pannello di controllo lampeggeranno una volta, questo fa parte di un sistema di controllo delle spie luminose per assicurare il corretto funzionamento.
7. L'impostazione predefinita della macchina è a caldo a 80 micron. Per la plastificazione a 100 micron, 125 micron o a freddo, premere i pulsanti di selezione della pouch corrispondente.
8. Durante il riscaldamento, la spia luminosa dello stato pronto lampeggerà in verde.
9. Quando è pronta, la macchina emette un segnale acustico e la spia di pronto diventa verde fissa.
10. Inserire il documento nella pouch aperta. Assicurarsi che il documento sia centrato e a contatto con il bordo sigillato. Utilizzare la pouch della misura adeguata al documento.
11. Assicurarsi di inserire la pouch nella macchina facendo entrare per primo il bordo sigillato. Tenere la pouch dritta e centrale all'interno della fessura, non in diagonale.
12. All'uscita, la pouch plastificata potrebbe essere calda e morbida. Per ottenere una qualità ottimale ed evitare inceppamenti, rimuovere immediatamente la pouch. Posizionare la pouch su una superficie piana per farla raffreddare. Prestare attenzione quando si maneggia una pouch calda. Rimuovere sempre la pouch plastificata prima di iniziare la plastificazione successiva.
13. Per la plastificazione a freddo, premere il pulsante di plastificazione a freddo. Quando la plastificatrice è pronta per la plastificazione a freddo, la spia diventa verde fissa. Nota: per utilizzare l'impostazione a freddo dopo la plastificazione a caldo, potrebbe essere necessario attendere che la plastificatrice si raffreddi per 30-60 minuti.

Utilizzo massimo consigliato: uso moderato, 30 plastificazioni al giorno. I materiali in carta più pesante possono comportare una variazione dell'utilizzo citato.

## RISOLUZIONE DEI PROBLEMI

Problema	Possibile causa	Soluzione
Assenza di illuminazione sul pannello di comando	La macchina è spenta	Accendere la macchina sul retro accanto all'ingresso della spina
Il LED del sensore di alimentazione per plastificazione lampeggia	La busta da plastificare è stata introdotta in modo sbagliato	Tenere premuta la leva di rilascio e rimuovere la busta manualmente
Tutti i LED lampeggiano fiocamente	La plastificatrice è passata alla modalità di spegnimento automatico	Premere un pulsante qualsiasi o azionare l'interruttore generale per riavviare la macchina
La pouch non sigilla completamente il documento	Il documento potrebbe essere troppo spesso per poter essere plastificato	Verificare che sia stato selezionato il corretto spessore della pouch e inserire nuovamente nel dispositivo
	La temperatura potrebbe non essere corretta	Verificare che sia stato selezionato il corretto spessore della pouch e inserire nuovamente nel dispositivo
La pouch presenta ondulazioni o bolle	La temperatura potrebbe non essere corretta	Verificare che sia stato selezionato il corretto spessore della pouch e inserire nuovamente nel dispositivo
La pouch è rimasta all'interno della macchina	La pouch è inceppata	Azionare la leva ed estrarre il documento manualmente
Inceppamento	La pouch è stata inserita con il lato aperto in avanti	
	La pouch non era centrata al momento dell'inserimento	
	La pouch non era dritta al momento dell'inserimento	
	E' stata utilizzata una pouch vuota	
La pouch si è danneggiata dopo la plastificazione	Rulli danneggiati o presenza di adesivo sui rulli	Verificare lo stato dei rulli inserendo i fogli di pulizia nel dispositivo
Il pulsante di pulizia rimane illuminato dopo che il foglio di pulizia è passato attraverso la plastificatrice	La plastificatrice non è in grado di leggere le linee sul foglio di pulizia	Premere manualmente il pulsante di pulizia per spegnere l'illuminazione

## CONSERVAZIONE E PULIZIA

Togliere la spina dalla presa a muro. Lasciare raffreddare la macchina. La parte esterna può essere pulita con un panno umido. Non utilizzare solventi o materiali infiammabili per pulire la macchina. Con questa macchina possono anche essere utilizzati gli appositi fogli di pulizia. Per eliminare i residui dai rulli, inserire i fogli nella macchina ancora calda. Per prestazioni ottimali si raccomanda di utilizzare regolarmente i fogli di pulizia. (Codice di ordine fogli di pulizia n. 5320604)

## BEDIENINGSKNOPPEN LAMINEERMACHINE

<b>A</b>	Aan/Uit schakelaar	<b>G</b>	Uitvoeropening lamineerhoes
<b>B</b>	Indicatielampje	<b>H</b>	Draaghandvatten
<b>C</b>	Aan/Uit knop	<b>I</b>	Uitvoerlade
<b>D</b>	Keuzeknoppen voor hoezen (  , 80, 100, 125 micron)	<b>J</b>	Lampje/Knopje Clean Alert-systeem
<b>E</b>	Ontgrendelingshendel	<b>K</b>	Invoergeleider
<b>F</b>	Invoeropening lamineerhoes		

## OVERZICHT

<b>Prestatie</b>		<b>Werkingsindicator</b>	Lampje en pieptoon
Invoerbreedte	A3 = 318 mm A4 = 240 mm	Ontgrendeling	Ja
Hoesdikte (min)	75 micron	Koud lamineren	Ja
Hoesdikte (max)	125 micron	<b>Technische gegevens</b>	
Opwarmtijd (geschat)	1 minuut	Spanning / Frequentie / Stroom (Amp)	A3 = 220-240V AC, 50/60 Hz, 3,4A A4 = 220-240V AC, 50/60 Hz, 3,4A
Afkoeltijd	60-90 minuten	Wattage	A3 = 750 Watt A4 = 750 Watt
Lamineersnelheid (+/- 5%)	ong. 50cm/min (vaste snelheid)	Max. dikte document (lamineercapaciteit)	0,02" / 0,5 mm
Aantal rollers	2		

## BELANGRIJKE VEILIGHEIDSLINSTRUCTIES - BEWAREN VOOR NASLAG

- Dit apparaat dient op een vlakke, stabiele ondergrond te worden gebruikt. Alle zijden van het apparaat dienen bereikbaar en obstakelvrij te zijn.
- **WAARSCHUWING:** Het bovenoppervlak van de lamineermachine wordt tijdens gebruik erg heet. Plaats uw handen of voorwerpen niet bovenop de laminaeermachine.
- Het is niet mogelijk dit apparaat zelf te onderhouden. Probeer dit apparaat NIET te openen, te repareren of aan te passen. Dit kan namelijk leiden tot elektrische schokken of andere gevaren.
- Steek de stekker van het apparaat in een vrij toegankelijk stopcontact. Gebruik geen verlengsnoeren of stekkerdozen in combinatie met dit apparaat.
- Niet gebruiken als het snoer of de stekker beschadigd is.
- Steek de stekker van het apparaat niet in een beschadigd stopcontact.
- Plaats de gesealde rand van de hoes altijd als eerste in de laminaeermachine.
- Lamineer geen scherpe of metalen voorwerpen zoals nietjes of paperclips.
- Verwijder nietjes en andere metalen voorwerpen voordat u gaat lamineren.
- Test het lamineren eerst met een vel proefpapier voordat u met de echte laminering begint.
- Plaats het apparaat niet in de buurt van een waterbron om risico op elektrische schokken te voorkomen.
- Schakel het apparaat na ieder gebruik uit. Haal de stekker uit het stopcontact als u het apparaat langere tijd niet gebruikt.
- Gebruik alleen lamineerhoezen die overeenkomen met de lamineerinstellingen.
- Zelfklevende hoezen mogen alleen met de instelling 'koud lamineren' worden gebruikt.
- Lamineer geen documenten die hittegevoelig zijn.
- Lamineer geen lege hoezen.
- Overschrijd de vermelde limieten van het apparaat niet.
- Dit product is uitsluitend geschikt voor gebruik binnenshuis.

## KENMERKEN EN TIPS

**Auto  
Shut  
Off**

### Automatisch Uitschakelen

Als het apparaat gedurende 30 minuten niet wordt gebruikt, wordt het op stand-by gezet met behulp van de functie voor Automatische Uitschakeling. Als u het apparaat wilt bedienen, drukt u op een willekeurige knop of schakelt u het apparaat uit en vervolgens opnieuw in.



### Ontgrendelfunctie

Om een hoes tijdens het lamineren te verwijderen of te centreren, activeert u de ontgrendeling aan de achterkant van de machine. De hoes kan pas worden verwijderd uit de invoeropening wanneer op de ontgrendeling wordt gedrukt.

### Clean Alert-systeem

Deze functie herinnert de gebruiker eraan de rollers van het lamineerapparaat schoon te maken zodat ze zonder vastlopen blijven functioneren. De knop van het Clean Alert-systeem licht wit op om de gebruiker te waarschuwen dat de rollers in het lamineerapparaat moeten worden gereinigd. Als het apparaat warm is, laat u het reinigingsvel door het apparaat lopen om eventueel residu van de rollers te verwijderen. Het wordt aanbevolen om de voor- en achterkant van het reinigingsvel twee keer door het apparaat te laten lopen.

Het Clean Alert-lampje wordt alleen automatisch gereset als u een reinigingsblad van het merk Fellowes gebruikt. Om deze functie handmatig te resetten, drukt u gewoon op de Clean Alert-knop en het lampje gaat uit.

Hoewel het Clean Alert-systeem kan worden genegeerd, bevelen we aan het apparaat regelmatig met reinigingsvellen te reinigen om een optimale werking te garanderen. (Reinigingsvel art.nr. 5320604).

- Voor de beste resultaten gebruikt u lamineerhoezen van het merk Fellowes®: Enhance 80, Impress 100, of Capture 125.
- Gebruik uitsluitend de koude instelling voor zelfklevende (koude) hoezen.
- Deze machine heeft geen drager nodig om te lamineren. Het is een lamineermachine zonder drager.
- Plaats het te lamineren document altijd in een lamineerhoes met de juiste afmeting.
- Lamineer altijd eerst een testdocument van dezelfde grootte en dikte voordat u het origineel lamineert.
- Maak de lamineerhoes en het document klaar voor het lamineren. Plaats het document midden in de lamineerhoes tegen de smeltkant aan. De hoes mag niet te groot zijn voor het document.
- Knip na het lamineren en afkoelen indien nodig overtollig materiaal rondom het document af.
- Wanneer u werkt met lamineerhoezen van verschillende diktes (temperatuurinstellingen), dan raden wij aan om te beginnen met de dunste lamineerhoezen.

## INSTALLEREN VAN LAMINEERMACHINE

1. Zorg ervoor dat de machine op een stabiel oppervlak staat.
2. Controleer of er voldoende vrije ruimte (min. 50 cm) achter de machine is voor een ongehinderde doorvoer van de documenten.
3. Steek de stekker van de machine in een gemakkelijk toegankelijk stopcontact.
4. Plaats de uitvoerlade aan de achterkant van het apparaat.

## LAMINEREN

5. Zet het apparaat aan (met de schakelaar aan de achterkant van het apparaat).
6. Druk de Aan/Uit knop aan de voorkant van het apparaat in. De knoppen op het bedieningspaneel knippen eenmaal; dit is onderdeel van een lichtstelsel waarmee wordt gecontroleerd of het apparaat correct werkt.
7. Het apparaat is standaard ingesteld voor het heet lamineren van laminaatvellen van 80 micron. Druk voor het lamineren van documenten van 100 micron of 125 micron dikte, of voor koud lamineren, op de corresponderende hoes selectieknoppen.
8. Tijdens het opwarmen knippert het 'Gereed'-indicatielampje groen.
9. Als de machine gereed is, hoort u een piep en brandt het groene lampje ononderbroken om aan te geven dat de machine klaar voor gebruik is.
10. Plaats het document in de open hoes. Zorg ervoor dat het document centraal is geplaatst, tegen de gesealde rand aan. Gebruik het juiste formaat hoes voor het document.
11. Zorg ervoor dat u de hoes met de gesealde rand eerst in het apparaat invoert. Plaats de lamineerhoes recht en centraal in de opening van de machine, dus niet schuin.
12. Bij het uitvoeren kan de gelamineerde hoes heet en zacht zijn. Haal de hoes direct uit het apparaat om de beste kwaliteit te waarborgen en vastlopen te voorkomen. Plaats de hoes op een vlakke ondergrond om af te koelen. Wees voorzichtig als u een verhitte hoes verplaatst. Verwijder altijd de hoes voordat u een volgend document begint te lamineren.
13. Om koud te lamineren drukt u op de knop voor koud lamineren. Wanneer het lamineermachine gereed is om koud te lamineren, brandt het lampje constant groen. Let op: om de instelling voor koud lamineren te gebruiken nadat u warm gelamineerd hebt, dient u mogelijk 30-60 minuten te wachten totdat het lamineermachine is afgekoeld.

Maximaal aanbevolen gebruik: Gemiddeld gebruik, 30 lamineringen per dag. Zwaarder papier kan van invloed zijn op het geciteerde gebruik.

## PROBLEEMOPLOSSING

Probleem	Mogelijke oorzaak	Oplossing
Controlepaneel brandt niet	Machine niet ingeschakeld	Schakel machine in via Aan/Uit knop aan achterkant net naast de kabelaanluiting en steek stekker in het wandstopcontact
Het lampje (led) van de laminaatvoersensor knippert	Laminaat is op onjuiste wijze ingevoerd	Houd de ontgrendelingshendel omlaag en verwijder het item met de hand
Alle lampjes knippen dof	De laminator heeft de automatische uitschakelmodus geactiveerd	Als u het apparaat opnieuw wilt starten, drukt u op een willekeurige knop of schakelt u het apparaat uit en vervolgens opnieuw in
Hoes verzegelt het document niet helemaal	Het document is eventueel te dik op te lamineren	Controleer of doorvoerdikte correct is ingesteld en probeer opnieuw
	Temperatuurinstelling kan fout zijn	Controleer of de juiste hoesdikte geselecteerd is en probeer opnieuw
Hoes heeft golven of bubbels	Temperatuurinstelling kan fout zijn	Controleer of de juiste hoesdikte is geselecteerd en probeer opnieuw
Hoes is verdwenen in de machine	Hoes zit vast	Druk op de ontgrendelingshendel en trek de hoes er met de hand uit
Vastlopen	Hoes werd met open uiteinde eerst ingevoerd	
	Hoes lag niet in het midden bij het invoeren	
	Hoes lag niet recht bij het invoeren	
Hoes is beschadigd na lamineren	Er werd een lege hoes gebruikt	
	Beschadigde rollers of lijm op rollers	Voer reinigingsvellen door de machine om de rollers te testen en te reinigen
De reinigingsknop blijft branden nadat het reinigingsvel door het lamineerapparaat is gegaan	Het lamineerapparaat kan de regels op het reinigingsvel niet lezen	Druk handmatig op de reinigingsknop om de verlichting uit te schakelen

## OPSLAG EN REINIGING

Haal de stekker van de machine uit het stopcontact. Laat de machine afkoelen. De buitenkant van de machine kan met een vochtige doek worden gereinigd. Gebruik geen oplosmiddelen of ontvlambare middelen om de machine te reinigen. De machine kan met reinigingsvellen worden gereinigd. Voer de reinigingsvellen door de machine wanneer deze warm is, om zo de rollen schoon te maken. Voor optimale prestaties raden we aan om de machine regelmatig te reinigen met de reinigingsvellen. (Bestelnummers reinigingsvellen # 5320604)

## LAMINERINGSKONTROLLER

<b>A</b>	Strömbrytare	<b>G</b>	Utmatningsöppning i fickan
<b>B</b>	Indikatorlampa	<b>H</b>	Bärhandtag
<b>C</b>	Strömknapp	<b>I</b>	Utmatningsfack
<b>D</b>	Knappar för att välja ficka (  , 80, 100, 125 mikron)	<b>J</b>	Rengöringsmeddelande-indikator/knapp
<b>E</b>	Frigöringspak	<b>K</b>	Inmatningsstödhylla
<b>F</b>	Inmatningsöppning i fickan		

## SPECIFIKATIONER

<b>Prestanda</b>		<b>Klarmeddelande</b>	Lampa och pip
Inmatningsbredd	A3 = 318 mm A4 = 240 mm	Frigöringspak	Ja
Tjocklek ficka (min)	75 mikron	Kall laminering	Ja
Tjocklek ficka (max)	125 mikron	<b>Tekniska data</b>	
Uppvärmningstid (beräknad)	1 minut	Spänning/frekvens/ström (amp)	A3 = 220-240V AC, 50/60 Hz, 3,4A A4 = 220-240V AC, 50/60 Hz, 3,4A
Nedkylningstid	60–90 minuter	Strömförbrukning	A3 = 750 Watt A4 = 750 Watt
Lamineringshastighet (+/- 5 %)	ca 50 cm/min (fast hastighet)	Max. dokumenttjockle (lamineringskapacitet)	0,02 tum/0,5 mm
Antal valsar	2		

## VIKTIGA SÄKERHETSANVISNINGAR – SPARA FÖR FRAMTIDA REFERENS

- Denna produkt ska användas på en plan, stadig yta. Alla sidor på produkten måste vara åtkomliga och fria från hinder.
- FÖRSIKTIGHET: Under drift är lamineringsmaskinens ovansida varm. Placera inte händer eller föremål ovanpå laminatorn.
- Denna produkt är inte möjlig att serva. FÖRSÖK INTE öppna, reparera eller modifiera denna produkt. Det kan utgöra en risk för elektriska stötar och andra faror.
- Anslut produkten till ett lättillgängligt eluttag. Anslut inte denna produkt till förlängningskabel eller grenuttag.
- Använd inte apparaten om nätsladden är skadad.
- Anslut inte apparaten till ett skadat eluttag.
- För alltid in fickans förseglade kant i laminatorn först.
- Laminera inte vassa metallföremål som häftklamrar eller gem.
- Ta bort häftklamrar och andra metallföremål före laminering.
- Innan laminering, testa först genom att laminera ett vanligt pappersark.
- Placera inte produkten nära en vattenkälla, i annat fall kan det föreligga risk för elektriska stötar.
- Stäng av produkten efter varje användning. Koppla ur produkten när den inte ska användas under en längre tid.
- Använd endast fickor avsedda för användning vid vald lamineringsinställning.
- Självhäftande fickor bör endast användas vid kalllaminering.
- Laminera inte värmekänsliga dokument.
- Laminera inte en tom ficka.
- Överskrid inte produktens angivna prestanda.
- Produkten är endast avsedd för inomhusbruk.

## FUNKTIONER OCH TIPS

Auto  
Shut  
Off

### Auto-avstängning

Om maskinen inte är aktiv under 30 minuters tid aktiveras funktionen för Auto-avstängning, och maskinen sätts på standby. Aktivera maskinen igen genom att trycka på en knapp eller rotera strömbrytaren.



### Frigöringsfunktion

Aktivera frigöringsspaken på maskinens baksida om du vill ta bort eller justera en ficka under laminering. Fickan kan bara tas bort från ingångsluckan när spaken är aktiverad.

### Clean Alert-system

Denna funktion påminner användaren om att rengöra lamineringsvalsarna för att undvika att något fastnar. Clean Alert-knappen lyser vit och meddelar användaren att det är dags rengöra laminatorns valsar. När maskinen är varm, körs rengöringsarket genom maskinen för att rensa bort eventuella rester från valsarna. Det rekommenderas att både fram- och baksidan av rengöringsarket används och att köra igenom maskinen två gånger.

Clean Alert-lampan återställs endast automatiskt när den används tillsammans med ett Fellowes-rengöringsark. För att manuellt återställa den här funktionen; tryck på Clean Alert-knappen och lampan släcks.

Även om Clean Alert-systemet kan kringgås, rekommenderas det att rengöringsark regelbundet används i maskinen för att säkerställa fortsatt optimal prestanda. (Rengöringsark artikel # 5320604).

- För bästa resultat bör Fellowes®-märkesfickor användas: Enhance 80, Impress 100, eller Capture 125.
- För självhäftande fickor (kalla fickor) ska endast de kalla inställningarna användas.
- Maskinen behöver inte någon carrier för att laminera. Det är en carrier-fri maskin.
- Lägg alltid det föremål som ska lamineras i en ficka av rätt storlek.
- Provlaminera alltid med en liknande storlek och tjocklek innan den slutliga processen.
- Förbered ficka och föremål för laminering. Placera föremålet mitt i fickan så att det rör vid den första förseglade kanten. Kontrollera att fickan inte är för stor för föremålet.
- Om det behövs ska överflödigt material kring föremålet avlägsnas efter laminering och nedkylning.
- När du arbetar med olika ficktjocklekar (temperaturinställningar) bör du börja med de tunnaste fickorna.

## FÖRBEREDA LAMINERINGSMASKINEN

1. Kontrollera att maskinen står på ett plant underlag.
2. Kontrollera att det finns tillräckligt med utrymme (minst 50 cm) bakom maskinen så att dokumenten kan passera fritt igenom.
3. Anslut maskinen till ett lättillgängligt vägguttag.
4. Montera utmatningsfacket på maskinens baksida.

## LAMINERA

5. Slå på maskinen (strömbrytaren sitter på baksidan av maskinen).
6. Tryck på startknappen på enhetens framsida. Kontrollpanelknapparna blinkar en gång som en del av ett kontrollsystem för att säkerställa att lamporna fungerar korrekt.
7. Maskinens standardinställning är 80 mikron varm. För 100 mikron, 125 mikron eller kallaminering, tryck på respektive knapp för val av ficka.
8. Indikatorlampan för klart läge blinkar grön under uppvärmningen.
9. När maskinen är klar piper den och indikatorlampan för klart läge lyser med ett fast grönt sken.
10. Placera dokumentet i den öppna fickan. Se till att dokumentet är centrerat mot den förseglade kanten. Använd en lämplig fickstorlek för dokumentet.
11. Se till att fickan går in i maskinen med den förseglade kanten först. Håll fickan rakt centrerad i skåran, inte i vinkel.
12. Vid utmatningen kan den laminerade fickan vara varm och mjuk. Ta omedelbart bort fickan, för bästa kvalitet och för att förhindra att den fastnar. Placera fickan på en plan yta för att svalna. Var försiktig när du hanterar en varm ficka. Ta alltid bort laminatfickan innan nästa laminering påbörjas.
13. För kallaminering, tryck på knappen för kallaminering. När laminatorn är redo för kallaminering lyser lampan med ett fast grönt sken OBS! För att använda kallinställningen efter varmlaminering kan du behöva vänta 30-60 minuter, tills dess att laminatorn har svalnat av.

Maximal rekommenderad användning: Måttlig användning, 30 lamineringar per dag. Tjockare pappersmaterial kan påverka den föreskrivna användningen.

## FELSÖKNING

Problem	Möjlig orsak	Lösning
Kontrollpanelen är inte upplyst	Maskinen är inte påslagen	Anslut elkabeln och slå på maskinen på baksidan bredvid eluttaget
Lamineringsmatarsensorns lampa blinkar	Lamineringen har matats in fel	Håll ner frigöringsspaken och ta bort föremålet för hand
Alla lampor blinkar med svagt ljus	Läget för Automatisk avstängning av laminering har aktiverats	Tryck på en knapp eller rotera strömbrytaren för att starta om maskinen
Fickan förseglar inte föremålet helt	Föremålet kan vara för tjockt för att laminera	Kontrollera att rätt ficktjocklek är vald och låt den passera en gång till
	Temperaturinställningen kan vara felaktig	Kontrollera att rätt ficktjocklek är vald och låt den passera en gång till
Fickan har vågor eller bubblor	Temperaturinställningen kan vara felaktig	Kontrollera att rätt ficktjocklek är vald och låt den passera en gång till
Fickan försvann i maskinen	Fickan sitter fast	Aktivera frigöringsspaken och dra ut föremålet för hand
Blockering	Fickan användes med den "öppna änden" först	
	Fickan var inte centrerad vid inmatning	
	Fickan var inte rak vid inmatning	
	En tom ficka användes	
Fickan är skadad efter laminering	Skadade valsar eller lim på valsarna	Låt rengöringsark passera genom maskinen för att testa och göra rent valsarna
Rengöringsknappen förblir tänd efter det att rengöringsarket har gått igenom laminatorn	Laminatorn kan inte läsa raderna på rengöringsarket	Tryck manuellt på rengöringsknappen för att släcka lampan

## FÖRVARING OCH RENGÖRING

Stäng av maskinen och dra ut elkabeln. Låt maskinen svalna. Maskinens utsida kan rengöras med en fuktig trasa. Använd inte lösningsmedel eller brandfarliga material för att putsa maskinen. Rengöringsark kan användas med maskinen. När maskinen är varm ska du köra arken igenom maskinen för att avlägsna eventuella rester från valsarna. För optimal prestanda rekommenderas att rengöringsark används regelbundet på maskinen. (Beställningskoder för rengöringsark: 5320604)

## LAMINERINGSKONTROLLER

<b>A</b>	Tænd/sluk-kontakt	<b>G</b>	Åbning til udføring af lomme
<b>B</b>	Indikatorlys	<b>H</b>	Bærehåndtag
<b>C</b>	Power-knap	<b>I</b>	Udgangsbakke
<b>D</b>	Knapper til valg af lommer (  , 80, 100, 125 µm)	<b>J</b>	Clean Alert-system indikator / knap
<b>E</b>	Udløserhåndtag	<b>K</b>	Indgangs-støttehylde
<b>F</b>	Åbning til indføring af lomme		

## KAPACITET

<b>Ydeevne</b>		<b>Klarmelding</b>	Lys & bip
Indførbredde	A3 = 318 mm A4 = 240 mm	<b>Udløserhåndtag</b>	Ja
Lommetykkelse (min.)	75 µm	<b>Koldlamining</b>	Ja
Lommetykkelse (maks.)	125 µm	<b>Tekniske data</b>	
Opvarmningstid (anslået)	1 minut	Spænding/frekvens/strømstyrke (Amp)	A3 = 220-240V AC, 50/60 Hz, 3,4A A4 = 220-240V AC, 50/60 Hz, 3,4A
Nedkølingstid	60-90 minutter	Effekt	A3 = 750 Watt A4 = 750 Watt
Lamineringshastighed (+/- 5 %)	ca. 50 cm/min. (fast hastighed)	Maks. dokumenttykkelse (lamineringskapacitet)	0,02" / 0,5 mm
Antal ruller	2		

## VIGTIGE SIKKERHEDSINSTRUKTIONER – GEM TIL FREMTIDIG REFERENCE

- Dette produkt skal bruges på en flad, stabil overflade. Alle sider af produktet skal være tilgængelige og fri for forhindringer.
- **FORSIGTIG:** Den øverste overflade af lamineringsmaskinen vil være varm under brug. Placer ikke hænder eller andre genstande oven på lamineringsmaskinen.
- Der kan ikke udføres service på produktet. Forsøg IKKE at åbne, reparere eller ændre dette produkt. Det kan medføre risiko for elektrisk stød eller andre farer.
- Sæt produktet i en let tilgængelig stikkontakt. Brug ikke forlængerledninger eller strømskinner sammen med dette produkt.
- Må ikke bruges, hvis strømledningen er beskadiget.
- Tilslut ikke dette produkt til en stikkontakt, der er beskadiget.
- Indsæt altid den forseglede kant af lommen ind i lamineringsmaskinen først.
- Laminér ikke skarpe metalgenstande som hæfteklammer eller papirclips.
- Fjern hæfteklammer og andre metalgenstande, før du laminerer.
- Test lamineringen med et stykke restark papir før den endelige laminering.
- For at undgå risikoen for elektrisk stød må produktet ikke placeres tæt på en vand kilde.
- Sluk for produktet efter hver brug. Tag stikket ud af produktet, når det ikke er i brug i længere tid.
- Brug kun lommer, der er designet til brug ved den rette lamineringsindstilling.
- Selvklæbende lommer bør kun bruges med kold lamineringsindstilling.
- Laminér ikke varmemfølsomme dokumenter.
- Laminér ikke en tom lomme.
- Overskrid ikke produkternes angivne ydeevne.
- Dette produkt er kun til indendørs brug.

## FUNKTIONER OG TIPS

Auto  
Shut  
Off

### Automatisk Slukning

Hvis maskinen ikke er aktiv i 30 minutter, sætter funktionen Automatisk Slukning maskinen i standby-tilstand. Tryk på en vilkårlig knap eller afbryderen for at betjene maskinen.



### "Udløs"-funktion

Hvis en lomme skal fjernes eller placeringen ændres under lamineringen, aktiveres udløserhåndtaget bag på maskinen. Lommen kan kun fjernes fra indførbreddeåbningen, når håndtaget er aktiveret.

### Clean Alert-system

Denne funktion minder brugeren om at rengøre lamineringsrullerne, så de ikke sidder fast. Clean Alert-knappen lyser hvidt og giver brugeren besked om at rengøre lamineringsrullerne. Når maskinen er varm, køres rengøringsark gennem maskinen for at fjerne eventuelle rester fra rullerne. Det anbefales at bruge for- og bagsiden af rengøringsarket til at køre gennem maskinen to gange.

Clean Alert-lyset nulstilles kun automatisk, når det bruges sammen med et Fellowes rengøringsark. For at nulstille denne funktion manuelt skal du blot trykke på knappen Clean Alert, så slukkes lyset.

Selvom Clean Alert-systemet kan omgås, anbefales det, at der regelmæssigt bruges rengøringsark sammen med maskinen for at sikre optimal ydelse. (Rengøringsark artikel # 5320604).

- Brug Fellowes® mærkelommer for de bedste resultater: Enhance 80, Impress 100, Enhance 80 – kolde lommer, eller Capture 125.
- Selvklæbende (kolde) lommer må kun lamineres på kold indstilling.
- Denne maskine har ikke brug for en indførbredde for at laminere. Den er en mekanisme uden carrier.
- Læg altid den genstand, der skal lamineres, i en lomme i passende størrelse.
- Prøvelaminer altid med en lignende størrelse og tykkelse inden den endelige proces.
- Forbered lomme og genstand til laminering. Placer genstanden centreret inde i lommen, så den rører den forreste lukkede kant. Kontroller, at lommen ikke er for stor til genstanden.
- Hvis det er nødvendigt, skal du skære overskydende materiale af genstanden efter laminering og nedkøling.
- Når der arbejdes med forskellige lommetykkelser (temperaturindstillinger), anbefales det at starte med de tyndeste lommer.

## OPSÆTNING AF LAMINERINGSMASKINEN

1. Sørg for, at maskinen står på en stabil overflade.
2. Kontroller, at der er plads nok (min. 50 cm) bag laminatoren til, at dokumenterne kan passere uhindret igennem.
3. Tilslut maskinen til en let tilgængelig stikkontakt.
4. Monter udgangsbakken på bagsiden af maskinen.

## SÅDAN LAMINERER DU

5. Tænd for strømmen (placeret på maskinens bagside).
6. Tryk på tænd/sluk-knappen foran på enheden. Knapperne på betjeningspanelet blinker én gang som en del af et kontrolsystem, der sikrer, at det fungerer korrekt.
7. Maskinen er som standard indstillet til 80 µm varm. For 100 µm, 125 µm eller kold laminering skal du trykke på de tilsvarende knapper til valg af lomme.
8. Klar-indikatoren blinker grønt under opvarmningen.
9. Når den er klar, vil maskinen bippe, og indikatorlampen for "klar til brug" vil lyse konstant grønt.
10. Læg dokumentet i den åbne lomme. Sørg for, at dokumentet er centreret mod den forseglede kant. Brug den passende lommestørrelse til dokumentet.
11. Sørg for, at lommen kommer ind i maskinens forseglede kant først. Hold lommen lige og centralt i åbningen, ikke i en vinkel.
12. Når den laminerede lomme kommer ud, kan den være varm og blød. For at opnå den bedste kvalitet og undgå fastklemning skal du fjerne lommen med det samme. Placer lommen på en flad overflade, så den kan køle af. Vær forsigtig, når du håndterer en varm lomme. Fjern altid den laminerede lomme, før du påbegynder den næste laminering.
13. For kold laminering skal du trykke på knappen til kold laminering. Når lamineringsmaskinen er klar til kold laminering, lyser lyset konstant grønt. Bemærk: Hvis du vil bruge den kolde indstilling efter varm laminering, kan det være nødvendigt at vente på, at lamineringsmaskinen køler ned i 30-60 minutter.

Den maksimale anbefalede brug: Moderat brug, 30 lamineringer per dag. Tykkere papirmaterialer kan påvirke den anførte brug.

## FEJLFINDING

Problem	Mulig årsag	Løsning
Kontrolpanelet lyser ikke	Maskinen er ikke tændt	Tænd for laminatoren på afbryderen bagpå ved siden af stiksoklen og på stikkontakten
Lamineringsindføringsensorens lysdiode blinker	Laminatet blev indført forkert	Hold udløserarmen nede, og fjern laminatet med hånden
Alle lysdioder blinker svagt	Lamineringsmaskinen er gået i Automatisk slukningstilstand	Tryk på en vilkårlig knap eller tænd og sluk for afbryderen for at genstarte maskinen
Lommen forsegler ikke dokumentet helt	Dokumentet er muligvis for tykt til at laminere	Kontroller, at passeringstykkelsen er valgt korrekt, og kør lommen igennem igen
	Temperaturindstillingen kan være forkert	Kontroller, at lommetykkelsen er korrekt valgt, og kør lommen igennem igen
Lommen har bølger eller bobler	Temperaturindstillingen kan være forkert	Kontroller, at lommetykkelsen er valgt korrekt, og kør lommen igennem igen
Lommen kommer ikke ud af laminatoren	Lommen sidder fast	Brug udløserhåndtaget, og træk genstanden ud med hånden
Blokering	Lommen er indført med den åbne ende først	
	Lommen er ikke indført centreret	
	Lommen er skævt indført	
	Lommen er tom	
Lommen er beskadiget efter laminering	Beskadigede ruller eller lim på rullerne	Afprøv og rengør rullerne ved at køre rengøringsark igennem laminatoren
Rengøringsknappen forbliver tændt, når rengøringsarket har været igennem lamineringsmaskinen	Lamineringsmaskinen kan ikke læse linjer på rengøringsarket	Tryk manuelt på rengøringsknappen for at slukke for belysningen

## OPBEVARING OG RENGØRING

Sluk for maskinen på væggen. Lad maskinen køle ned. Ydersiden af maskinen kan rengøres med en fugtig klud. Brug ikke opløsningsmidler eller brandfarlige materialer til at polere maskinen. Rengøringsark kan bruges sammen med maskinen. Når maskinen er varm – kør arkene gennem maskinen for at rengøre enhver rest fra rullerne. For optimal ydeevne anbefales det, at rengøringsarkene anvendes sammen med maskinen regelmæssigt. (Bestillingsnumre på rengøringsark 5320604)

## LAMINAATTORIN OHJAIMET

<b>A</b>	Virtakytkin	<b>G</b>	Taskun ulostuloaukko
<b>B</b>	Merkkivalo	<b>H</b>	Kantokahvat
<b>C</b>	Virtakytkin	<b>I</b>	Ulostuloalusta
<b>D</b>	Taskun valintapainikkeet (  , 80,100, 125 mikronia)	<b>J</b>	Clean alert -järjestelmän ilmainen / painike
<b>E</b>	Vapautusvipu	<b>K</b>	Sisäntulon tuki
<b>F</b>	Taskun sisäntuloaukko		

## LAITTEEN TIEDOT

<b>Suorituskyky</b>		<b>Valmiuden osoittimet</b>	<b>Valo ja äänimerkki</b>
Syöteleveys	A3 = 318 mm A4 = 240 mm	Vapautusvipu	Kyllä
Taskun paksuus (väh.)	75 mikronia	Kylmälaminointi	Kyllä
Taskun paksuus (enint.)	125 mikronia	<b>Tekniset tiedot</b>	
Lämpenemisaika (arvio)	1 minuutti	Jännite / Taajuus / Virta (ampeeria)	A3 = 220-240V AC, 50/60 Hz, 3,4A A4 = 220-240V AC, 50/60 Hz, 3,4A
Jäähtymisaika	60–90 minuuttia	Tehonkulutus	A3 = 750 W A4 = 750 W
Laminointinopeus (+/–5 %)	noin 50 cm/min (kiinteä nopeus)	Dokumentin enimmäispaksuus (laminointikapasiteetti)	0,02" / 0,5 mm
Rullien määrä	2		

## TÄRKEITÄ TURVALLISUUSOHJEITA: SÄILYÄ MYÖHEMPÄÄ KÄYTTÖÄ VARTEN

- Tätä tuotetta tulee käyttää tasaisella, vakaalla alustalla. Tuotteen kaikkien sivujen on oltava esteettömiä.
- VAROITUS: Laminointilaitteen yläpinta on kuuma käytön aikana. Älä aseta käsiä tai muita esineitä laminaattorin päälle.
- Tämä tuote ei ole huollettavissa. ÄLÄ yritä avata, korjata tai muokata tätä tuotetta. Se voi aiheuttaa sähköiskun tai muun vaaran.
- Liitä tuote helposti saatavilla olevaan pistorasiaan. Älä käytä jatkojohtoja tämän tuotteen kanssa.
- Älä käytä, jos virtajohto on vaurioitunut.
- Älä kytke tätä tuotetta vaurioituneeseen pistorasiaan.
- Aseta taskun sinetöity reuna aina ensin laminointilaitteeseen.
- Älä laminoi teräviä metalliesineitä, kuten niittejä tai paperiliittimiä.
- Poista niitit ja muut metalliesineet ennen laminointia.
- Testaa laminaattia jämpäpaperilla ennen lopullista laminointia.
- Sähköiskuvaaran välttämiseksi älä aseta tuotetta lähelle vesilähdettä.
- Sammuta laite jokaisen käytön jälkeen. Irrota laite pistorasiasta, kun sitä ei käytetä pitkään aikaan.
- Käytä vain pusseja, jotka on suunniteltu käytettäväksi kyseisellä laminointiasetuksella.
- Itseliimautuvia pusseja tulee käyttää vain kylmälaminointiasetuksen kanssa.
- Älä laminoi lämpöherkkiä asiakirjoja.
- Älä laminoi tyhjää taskua.
- Älä ylitä tuotteiden ilmoitettua suorituskykyä.
- Tämä tuote on tarkoitettu vain sisäkäyttöön.

## OMINAISUUDET JA VINKKEJÄ

**Auto Shut Off**

### Automaattinen Sammutus

Jos laitetta ei käytetä 30 minuuttiin, Automaattinen Sammutustoiminto asettaa koneen valmiustilaan. Jos haluat käyttää laitetta, paina jotain painiketta tai katkaise ja kytke virta virtakytkimestä.



### Vapautustoiminto

Taskun voi poistaa tai kohdistaa uudelleen laminoinnin aikana laitteen takana olevan vapautusvivun avulla. Tasku voidaan poistaa syöttöaukon kautta, kun vipua käytetään.

### Clean Alert -järjestelmä

Tämä ominaisuus muistuttaa käyttäjää puhdistamaan laminointirullat, jotta laite toimii ilman tukoksia. Clean Alert -painike syttyy valkoisena ja kehottaa käyttäjää puhdistamaan laminointilatelat. Kun kone on lämmin, vedä puhdistusarkki koneen läpi puhdistaksesi mahdolliset jäämät pois teloista. On suositeltavaa käyttää puhdistusarkin etu- ja takapuoli koneen läpi kahdesti.

Clean Alert -valo nollautuu automaattisesti vain, kun sitä käytetään Fellowes-siivousarkin kanssa. Voit nollata tämän toiminnon manuaalisesti painamalla Clean Alert -painiketta, jolloin valo sammuu.

Vaikka Clean Alert -järjestelmä voidaan ohittaa, on suositeltavaa käyttää puhdistusliinoja säännöllisesti koneen kanssa optimaalisen suorituskyvyn varmistamiseksi. (Siivousarkin tuotenumero #5320604).

- Parhaaseen tulokseen päästään käyttämällä Fellowes® -taskuja: Enhance 80, Impress 100, tai Capture 125.
- Käytä ainoastaan kylmälaminointiasetusta itsekiinnittyville taskuille (kylmätaskuille).
- Tämä laite ei tarvitse kelkkaa laminointia varten. Siinä on kelkaton mekanismi.
- Aseta laminoitava kohde aina sopivan kokoiseen taskuun.
- Tee aina koelaminointi samankokoisella ja -paksuisella kohteella ennen lopullista prosessia.
- Valmistelee tasku ja kohde laminointia varten. Aseta kohde taskun keskelle siten, että se koskettaa suljettua etureunaa. Varmista, että tasku ei ole kohteelle liian suuri.
- Leikkaa ylimääräinen materiaali kohteen ympäriltä tarvittaessa laminoinnin ja jäähtytyksen jälkeen.
- Jos laitteessa käytetään eripaksuisia taskuja (lämpöasetukset), on suositeltavaa aloittaa ohuimmista taskuista.

## LAMINAATTORIN ASENNUS

1. Varmista, että laite on vakaalla alustalla.
2. Varmista, että laitteen takana on riittävästi tyhjää tilaa (vähintään 50 cm), jotta kohteet pääsevät siirtymään vapaasti laitteen läpi.
3. Kytke laite seinäpistorasiaan, johon pääsee helposti käsiksi.
4. Asenna ulostuloalusta koneen takaosaan.

## LAMINOINTI

5. Kytke laitteeseen virta (kytkin on laitteen takana).
6. Paina laitteen etuosassa olevaa virtapainiketta. Ohjauspaneelin painikkeet vilkkuvat kerran osana tarkistusvalojärjestelmää oikean toiminnan varmistamiseksi.
7. Laitteen oletusasetuksena on 80 mikronia kuuma. Jos haluat käyttää 100 mikronia, 125 mikroniatai kylmälaminointia, paina vastaavia taskun valintapainikkeita.
8. Valmiusmerkkivalo vilkkuu vihreänä laitteen lämmitysvaiheen aikana.
9. Kun laite on valmis, laite antaa äänimerkin ja valmiusmerkkivalo palaa tasaisen vihreänä.
10. Aseta asiakirja avoimeen taskuun. Varmista, että asiakirja on keskitetty tiivistetty reunaan vasten. Käytä asiakirjalle sopivaa taskukokoa.
11. Varmista, että tasku menee koneeseen suljettu reuna edellä. Pidä tasku suorana ja keskitettynä, älä vinossa.
12. Ulos tullessaan laminoitu tasku voi olla kuuma ja pehmeä. Parhaan laadun takaamiseksi ja tukkeutumisen estämiseksi poista tasku välittömästi. Aseta tasku tasaiselle pinnalle jäähtymään. Ole varovainen käsitellessäsi kuumaa taskua. Poista aina laminaattitasku ennen seuraavan laminoinnin aloittamista.
13. Kylmälaminointia varten paina kylmälaminointipainiketta. Kun laminointikone on valmis kylmälaminointiin, valo muuttuu tasaisen vihreäksi. Huomautus: Jos haluat käyttää kylmäasetusta kuumalaminoinnin jälkeen, saatat joutua odottamaan laitteen jäähtymistä 30-60 minuuttia.

Suurin suositeltu käyttömäärä: kohtalainen käyttö, 30 laminointia päivässä. Raskaammat paperimateriaalit voivat vaikuttaa esitettyyn käyttömäärään.

## VIANETSINTÄ

Ongelma	Mahdollinen syy	Ratkaisu
Ohjauspaneelin valo ei pala	Laitteen virtaa ei ole kytketty	Kytke virta laitteen takaa virtajohdon pistokkeen vierestä
Laminoinnin syöttöanturin merkkivalo vilkkuu	Laminoitava kohde syötettiin väärin	Pidä vapautuskytkintä alhaalla ja poista laminoitava kohde käsin
Kaikki merkkivalot vilkkuvat himmeästi	Laminointilaite on siirtynyt Automaattiseen sammutustilaan	Jos haluat käynnistää laitteen uudelleen, paina jotain painiketta tai katkaise ja kytke virta virtakytkimestä
Tasku ei sulje kohdetta kokonaan	Kohde voi olla liian paksu laminoitavaksi	Tarkista, että paksuusasetus on valittu oikein, ja vie tasku uudelleen laitteen läpi
	Lämpötila on ehkä asetettu väärin	Tarkista, että taskun paksuus on valittu oikein, ja vie tasku uudelleen laitteen läpi
Taskussa on aaltoja tai kuplia	Lämpötila on ehkä asetettu väärin	Tarkista, että taskun paksuus on valittu oikein, ja vie tasku uudelleen laitteen läpi
Tasku jää laitteeseen	Tasku on juuttunut kiinni	vapautusvipua ja vedä kohde ulos käsin
Tukos	Tasku vietiin laitteeseen avoin reuna edellä	
	Taskua ei keskitetty syötettäessä	
	Tasku ei ollut suorassa syötettäessä	
Käytettiin tyhjää taskua		
Tasku on vahingoittunut laminoinnin jälkeen	Vioittuneet rullat tai rullissa on liimaa	Testaa ja puhdista rullat viemällä puhdistusarkkeja laitteen läpi
Puhdistuspainikkeeseen jää valo, kun puhdistusarkki on käytetty laitteen läpi	Laminointilaite ei pysty lukemaan puhdistusarkin viivoja	Sammuta valaistus painamalla käsin puhdistuspainiketta

## VARASTOINTI JA PUHDISTUS

Kytke laite irti seinäpistorasiasta. Anna laitteen jäähtyä. Laitteen ulkopuoli voidaan puhdistaa kostealla liinalla. Älä käytä puhdistusaineita tai syttyviä materiaaleja laitteen puhdistamiseen. Laitteessa voidaan käyttää puhdistusarkkeja. Puhdista jäämät rullista ajamalla arkit laitteen läpi sen ollessa lämmin. Parhaisiin tuloksiin päästään, kun puhdistusarkkeja käytetään säännöllisesti. (Puhdistusarkkien tilauskoodit: 5320604.)

## LAMINATORKONTROLLER

<b>A</b>	Av-/på-bryter	<b>G</b>	Utgang for lomme
<b>B</b>	Indikatorlampe	<b>H</b>	Bærehåndtak
<b>C</b>	Av-/på-bryter	<b>I</b>	Utgangsbrett
<b>D</b>	Posevalgknapper (  , 80, 100, 125 mikroner)	<b>J</b>	Indikator/knapp for varslingsystem om rengjøring
<b>E</b>	Utløsningshåndtak	<b>K</b>	Støttehylle ved åpning
<b>F</b>	Inngang for lomme		

## KAPASITET

<b>Kapasitet</b>		<b>Klarsignal</b>	Lys og lyd
Innleggsbredde	A3 = 318 mm A4 = 240 mm	Utløsningshåndtak	Ja
Posetykkelse (min.)	75 mikroner	Kaldlaminering	Ja
Posetykkelse (maks.)	125 mikroner	<b>Teknisk data</b>	
Oppvarmingstid (estimert)	1 minutt	Spenning/frekvens/strøm (ampere)	A3 = 220-240V AC, 50/60 Hz, 3,4A A4 = 220-240V AC, 50/60 Hz, 3,4A
Avkjølingstid	60–90 minutter	Wattforbruk	A3 = 750 Watt A4 = 750 Watt
Lamineringshastighet (+/- 5 %)	omtrent 50 cm/min (fast hastighet)	Maks. dokumenttykkelse (lamineringskapasitet)	0,02" / 0,5 mm
Antall ruller	2		

## VIKTIGE SIKKERHETSINSTRUKSER – TA VARE PÅ DISSE FOR FREMTIDIG BRUK

- Dette produktet skal brukes på en flat, stabil overflate. Alle sidene av produktet må være tilgjengelige og uten hindringer.
- **FORSIKTIG:** Den øvre overflaten på lamineringsmaskinen vil være varm under drift. Ikke plasser hender eller andre gjenstander oppå laminatoren.
- Dette produktet kan ikke repareres. IKKE prøv å åpne, reparere eller utføre endringer på dette produktet. Dette kan medføre elektrisk støt eller andre farer.
- Koble produktet til en lett tilgjengelig stikkontakt. Ikke bruk skjæteledninger eller grenuttak med dette produktet.
- Ikke bruk produktet dersom strømledningen er skadet.
- Produktet skal ikke kobles til skadde stikkontakter.
- Sett alltid lommens forseglede kant inn i laminatoren først.
- Ikke laminere skarpe metallgjenstander, slik som stifter eller binderser.
- Fjern stifter og andre metallgjenstander før du utfører en laminering.
- Test laminatoren med et papirark som ikke er viktig for deg, før du utfører den endelige lamineringen.
- For å unngå fare for elektrisk støt, skal du ikke plassere produktet i nærheten av en vannkilde.
- Slå av produktet hver gang du er ferdig med å bruke det. Koble fra produktet når det ikke skal være i bruk over en lengre periode.
- Bruk bare lommer som er laget for bruk med gjeldende lamineringsinnstilling.
- Selvklebende lommer skal bare brukes med innstillingen for kaldlaminering.
- Ikke laminere dokumenter som er følsomme for varme.
- Du må aldri laminere en tom lomme.
- Ikke overskrid produktenes angitte ytelse.
- Dette produktet er kun ment for å brukes innendørs.

## EGENSKAPER OG TIPS

**Auto  
Shut  
Off**

### Automatisk Nedstengning

Hvis maskinen er inaktiv i 30 minutter, vil funksjonen Automatisk Nedstengning sette maskinen i standby-modus. Trykk på en knapp eller slå strømmen av og på for å bejlene maskinen.



### Utløsningsfunksjon

Bruk utløsningshåndtaket på baksiden av maskinen for å fjerne eller rette opp en pose under laminering. Posen kan bare fjernes fra innleggsporten når håndtaket er aktivert.

### Varslingsystem for rengjøring

Denne funksjonen minner brukeren på å rengjøre lamineringsrullene, slik at den yter uten å sette seg fast. Knappen for varslingsystem om rengjøring vil lyse hvitt og varsle brukeren om å rengjøre lamineringsrullene. Når maskinen er varm, skal du kjøre et rengjøringsark gjennom den for å fjerne eventuelle rester fra rullene. Det anbefales å kjøre for- og baksiden av rengjøringsarket gjennom maskinen i to omganger.

Varslingsystemet for rengjøring vil automatisk tilbakestilles når det brukes med et rengjøringsark fra Fellowes. For å tilbakestille denne funksjonen manuelt, trykker du ganske enkelt på Knappen for varslingsystem om rengjøring. Lyset vil da slå seg av.

Selv om varslingsystemet for rengjøring kan omgås, er det anbefalt å regelmessig bruke et rengjøringsark med maskinen. På denne måten sørger du for at den alltid yter optimalt. (Rengjøringsark – vare # 5320604).

- Bruk Fellowes®-poser for det beste resultatet: Enhance 80, Impress 100, eller Capture 125.
- På selvklebende (kalde) poser bruk kun kald innstilling.
- Denne maskinen trenger ikke en bærer for å laminere. Det er en bærer-fri mekanisme.
- Legg alltid artikkelen som skal lamineres, i en pose i passende størrelse.
- Test alltid laminering med noe i lignende størrelse og tykkelse før endelig laminering.
- Klargjør pose og artikkel for laminering. Plasser artikkelen sentrert i posen og i berøring med den førende forseglede kanten. Forsikre deg om at posen ikke er for stor for artikkelen.
- Om nødvendig, klipp bort overflødig materiale rundt artikkelen etter laminering og avkjøling.
- Ved arbeid med forskjellige posetykkelser (temperaturinnstillinger) er det anbefalt å starte først med de tynneste posene.

## SETTE OPP LAMINERINGSMASKINEN

1. Forsikre deg om at maskinen står på et stabilt underlag.
2. Kontroller at det er nok åpen plass (min. 50 cm) bak maskinen, slik at artikkelene kan passere fritt gjennom.
3. Koble maskinen til en lett tilgjengelig kontakt.
4. Monter utgangsbrettet på baksiden av maskinen.

## HVORDAN LAMINERE

5. Slå på apparatet (bryteren er plassert bak på apparatet).
6. Trykk på av-/på-bryteren, som du finner på framsiden av apparatet. Knappene på kontrollpanelet blinker én gang, som en del av et system som påser at funksjonene fungerer som de skal.
7. Maskinen er som standardinnstilling 80 mikroner varm. For 100 mikroner, 125 mikroner eller kaldlamining, trykker du på de tilsvarende knappene for valg av lomme.
8. Indikatorlampen for «klar» vil jevnt blinke grønt under oppvarmingen.
9. Når den er klar, vil maskinen pipe og klar-til-bruk indikatorlampen lyser konstant grønt.
10. Legg dokumentet i den åpne lommen. Sørg for at dokumentet er sentrert mot den forseglede kanten. Bruk en passende lommestørrelse for dokumentet.
11. Sørg for at lommen settes inn i maskinen med den forseglede kanten først. Hold posen rett og sentrert i sporet – ikke på skrå.
12. Laminatlommen kan være varm og myk når den kommer ut. Du oppnår best resultat og unngår at den setter seg fast, ved å umiddelbart fjerne lommen. Plasser lommen på en flat overflate for å avkjøles. Vær forsiktig når du håndterer varme lommer. Fjern alltid lamineringslommen før du starter neste laminat.
13. For å Burke kaldlamining, trykker du på kaldlamineringsknappen. Når lamineringsmaskinen er klar for kaldlamining, vil lyset konstant lyse grønt. Merk: For å laminere på kald innstilling påfølgende en varmlaminering, kan det hende at du må vente til laminatoren har kjølt seg ned i 30–60 minutter.

Maksimalt anbefalt bruk: Moderat bruk, 30 lamineringer per dag. Tyngre papirmaterialer kan ha innvirkning på anbefalt bruk.

## FEILSØKING

Problem	Mulig årsak	Løsning		
Ikke lys på kontrollpanelet	Maskinen er ikke slått på	Bruk bryteren bak på maskinen ved siden av ledningsinngangen		
LED-en på sensoren for lamineringsmating blinker	Laminatet ble feilmattet	Hold nede utløser-spaken og fjern elementet for hånd		
Alle LED-er blinker svakt	Laminator har gått inn i Automatisk avstengningsmodus	Trykk på en knapp eller slå strømmen av og på for å starte maskinen på nytt		
Posen forseglar ikke artikkelen helt	Artikkelen kan være for tykk til å lamineres	Kontroller at du har valgt riktig innleggsåpning, og send artikkelen gjennom igjen		
	Temperaturinnstillingen kan være feil	Kontroller at du har valgt riktig posetykkelse, og send artikkelen gjennom igjen		
Posen har bølger eller bobler	Temperaturinnstillingen kan være feil	Kontroller at du har valgt riktig posetykkelse, og send artikkelen gjennom igjen		
Posen har "forsvunnet" i maskinen	Posen blokkerer maskinen	Bruk utløsningshåndtaket, og dra artikkelen ut for hånd		
Blokkering	Posen ble brukt med den "åpne enden" først		Bruk utløsningshåndtaket, og dra artikkelen ut for hånd	
	Posen var ikke sentrert ved innlegg			Bruk utløsningshåndtaket, og dra artikkelen ut for hånd
	Posen var ikke rett ved innlegg			
	Tom pose ble brukt	Bruk utløsningshåndtaket, og dra artikkelen ut for hånd		
Posen er skadet etter laminering	Rullene er skadet, eller det er klister på rullene		Send gjennom renseark for å teste og rense rullene	
Lyset til rengjøringsknappen forblir aktivert etter at rengjøringsarket har gått gjennom laminatoren	Laminatoren kan ikke lese linjer på rengjøringsarket		Trykk på renseknapen manuelt for å slå av belysningen	

## LAGRING OG RENGJØRING

Slå av maskinen, koble fra kontakten. La maskinen avkjøles. Utsiden av maskinen kan rengjøres med en fuktig klut. Ikke bruk løsemiddel eller brannfarlige materialer til å polere maskinen. Renseark kan brukes med maskinen. Når maskinen er varm: kjør arkene gjennom maskinen for å fjerne eventuelle rester fra rullene. For optimal ytelse er det anbefalt at renseark brukes jevnlig. (Bestillingskoder for renseark: nr. 5320604)

## ELEMENTY SYSTEMU OBSŁUGI LAMINATORA

<b>A</b>	Przycisk włącz/wyłącz	<b>G</b>	Wyjście zalaminowanego dokumentu
<b>B</b>	Dioda wskaźnikowa	<b>H</b>	Uchwyty nośne
<b>C</b>	Przycisk zasilania	<b>I</b>	Taca wyjściowa
<b>D</b>	Przyciski wyboru folii (  , 80, 100, 125 mikronów)	<b>J</b>	Przycisk/wskaźnik funkcji Clean Alert
<b>E</b>	Dzwignia zwolnienia	<b>K</b>	Podpórka podawanego dokumentu
<b>F</b>	Wejście dokumentu do laminacji		

## PARAMETRY

<b>Wydajność</b>		Sygnalizacja stanu gotowości	światlna i dźwiękowa
Szerokość wejściowa	A3 = 318 mm A4 = 240 mm	Dzwignia zwolnienia	Tak
Grubość folii laminacyjnej (min.)	75 mikronów	Laminowanie na zimno	Tak
Grubość folii laminacyjnej (maks.)	125 mikronów	<b>Parametry techniczne</b>	
Czas nagrzewania (przybliżony)	1 minute	Napięcie / częstotliwość/ natężenie	A3 = 220-240V AC, 50/60 Hz, 3,4A A4 = 220-240V AC, 50/60 Hz, 3,4A
Czas stygnięcia	60-90 minut	Moc znamionowa	A3 = 750 W A4 = 750 W
Szybkość laminowania (+/- 5%)	około 50 cm/min. (stała prędkość)	Maksymalna grubość dokumentu (zdolność laminowania)	0,02"/0,5 mm
Liczba wałków	2		

## WAŻNE ZASADY BEZPIECZEŃSTWA - ZACHOWAĆ DO PÓZNIEJSZEGO UŻYTKU

- Należy używać tego urządzenia na płaskiej, stabilnej powierzchni. Należy zapewnić dostęp do wszystkich stron urządzenia i nie zastawiać żadnej z nich.
- UWAGA: Podczas pracy górna powierzchnia laminatora będzie gorąca. Nie kłaść rąk ani żadnych przedmiotów na laminatorze.
- Urządzenie nie posiada żadnych części zdalnych do naprawy. NIE próbować otwierać, naprawiać ani modyfikować urządzenia, gdyż grozi to ryzykiem porażenia prądem elektrycznym lub innymi zagrożeniami.
- Podłączyć urządzenie do łatwo dostępnego gniazdka elektrycznego. Nie podłączać urządzenia do przedłużaczy ani listew zasilających.
- Nie używać urządzenia, jeżeli przewód zasilania jest uszkodzony.
- Nie podłączać urządzenia do uszkodzonego gniazdka elektrycznego.
- Zawsze wkładać folię do laminatora od strony zgrzanej krawędzi.
- Nie laminować ostrych, metalowych przedmiotów, takich jak zszywki lub spinacze do papieru.
- Przed rozpoczęciem laminacji usunąć zszywki i inne metalowe przedmioty z dokumentu.
- Przed zalaminowaniem dokumentu przeprowadzić laminację próbną na kartce papieru.
- Aby uniknąć ryzyka porażenia prądem, nie ustawiać urządzenia w pobliżu źródeł wody.
- Wyłączać urządzenie po każdym użyciu. Odłączać wtyczkę, gdy urządzenie nie będzie używane przez dłuższy czas.
- Używać wyłącznie folii do laminacji zgodnej z ustawieniami urządzenia.
- Folię samoprzylepną można stosować tylko do laminowania na zimno.
- Nie laminować dokumentów wrażliwych na wysoką temperaturę.
- Nie laminować pustej folii.
- Nie przekraczać podanych parametrów wydajności urządzenia.
- Urządzenie jest przeznaczone wyłącznie do pracy wewnątrz pomieszczeń.

## FUNKCJE I PORADY

**Auto Shut Off**

### Automatycznie Wyłączenie

Jeśli urządzenie nie będzie aktywne przez 30 minut, funkcja Automatycznego Wyłączania przełączy je w tryb gotowości. Aby użyć urządzenia, wystarczy wcisnąć dowolny przycisk lub wyłączyć, a następnie włączyć zasilanie urządzenia.



### Funkcja zwolnienia

Dzwignia zwolnienia, znajdująca się z tyłu urządzenia umożliwia wyjęcie lub ponowne wyrównanie folii laminacyjnej. Folię można wyjąć od strony szczeliny wejściowej wyłącznie po zwolnieniu dźwigni.

### Funkcja Clean Alert

Ta funkcja przypomina użytkownikowi o czyszczeniu wałków laminatora, aby uniknąć zakleszczeń folii w urządzeniu. Gdy wałki wymagają wyczyszczenia, przycisk Clean Alert zaświeci się na biało. Gdy urządzenie jest rozgrzane, należy podać do laminacji arkusz czyszczący, który usunie wszelkie zanieczyszczenia z wałków. Zaleca się dwukrotne przepuszczenie arkusza przez urządzenie, podając stronę przednią i tylną.

Dioda funkcji Clean Alert zresetuje się automatycznie tylko w przypadku użycia arkusza czyszczącego marki Fellowes. Aby ręcznie zresetować tę funkcję, wystarczy nacisnąć przycisk Clean Alert, a dioda zgaśnie.

Mimo że istnieje możliwość pominięcia systemu informowania o konieczności wyczyszczenia wałków (funkcja Clean Alert), zaleca się regularne stosowanie

w urządzeniu arkuszy czyszczących w celu zapewnienia optymalnej wydajności. (Arkusz czyszczący, produkt nr 5320604).

- W celu uzyskania najlepszych rezultatów należy stosować artykuły marki Fellowes®: Enhance 80, Impress 100, lub Capture 125.
- Folię samoprzylepną należy stosować tylko do laminowania na zimno.
- Ten model laminatora nie wymaga używania carriera. Jest to urządzenie laminujące bez carriera.
- Dokument należy zawsze umieszczać w folii do laminacji odpowiedniego rozmiaru.
- Przed laminacją właściwą należy zawsze wykonać laminację próbną o podobnym rozmiarze i grubości.
- Przygotować folię i dokument do laminacji. Umieścić dokument w folii tak, aby był wyśrodkowany i stykał się z wiodącą krawędzią zgrzaną. Upewnij się, że folia do laminacji nie jest za duża dla zalaminowanego dokumentu.
- W razie potrzeby, po zalaminowaniu i ostygnięciu można przyciąć nadmiar materiału wokół dokumentu.
- Korzystając z folii o różnych grubościach (ustawieniach temperatury) zaleca się rozpoczęcie od najcieńszych folii.

## PRZYGOTOWANIE LAMINATORA DO PRACY

1. Urządzenie należy umieścić na stabilnej powierzchni.
2. Sprawdź, czy za urządzeniem znajduje się dostateczna wolna przestrzeń (minimum 50 cm), aby umożliwić swobodne wysuwanie laminowanych dokumentów.
3. Podłącz urządzenie do gniazdka, do którego masz łatwy dostęp.
4. Zamocować tacę wyjściową z tyłu urządzenia.

## JAK NALEŻY LAMINOWAĆ

5. Włączyć urządzenie (przyciskiem znajdującym się z tyłu).
6. Nacisnąć przycisk zasilania z przodu urządzenia. Przyciski panelu sterowania zaświecą się na chwilę w ramach kontroli systemu działania diod wskaźnikowych.
7. Urządzenie włączy domyślny tryb działania — laminowanie na gorąco folią o grubości 80 mikronów. Aby użyć folii 100 mikronów, 125 mikronów lub funkcji laminowania na zimno, należy nacisnąć odpowiednie przyciski wyboru.
8. Podczas rozgrzewania urządzenia dioda stanu gotowości będzie pulsować na zielono.
9. Po osiągnięciu gotowości laminator wyemituje sygnał dźwiękowy, a dioda stanu gotowości będzie się świecić nieprzerwanie na zielono.
10. Włożyć dokument do otwartej folii. Upewnić się, że jest wyśrodkowany i przylega do zgrzanej krawędzi. Użyć folii o rozmiarze właściwym dla dokumentu.
11. Upewnić się, że folia jest wsuwana do urządzenia od strony zgrzanej krawędzi. Podawać folię prosto i równo względem szczeliny wyjściowej, nie wsuwać pod kątem.
12. Na wyjściu zalaminowany dokument może być rozgrzany, a folia miękka. Aby zapewnić najlepszą jakość laminacji i zapobiec zakleszczeniu folii w urządzeniu, należy natychmiast wyjąć dokument. Odłożyć na płaską powierzchnię do ostygnięcia. Zachować ostrożność podczas dotykania gorącej folii. Zawsze wyjąć zalaminowany dokument z urządzenia przed podaniem nowego arkusza.
13. Aby użyć funkcji laminowania na zimno, nacisnąć przycisk laminacji na zimno. Gdy laminator będzie gotowy do laminowania na zimno, dioda wskaźnikowa zaświeci się na zielono. Uwaga: Aby użyć ustawienia zimnego po laminowaniu na gorąco, może być konieczne odczekanie 30-60 minut na ostygnięcie laminatora.

Maksymalna zalecana eksploatacja: umiarkowane użytkowanie – 30 laminacji dziennie. Użycie grubszego papieru może wpływać na zalecaną liczbę.

## ROZWIĄZYWANIE PROBLEMÓW TECHNICZNYCH

Problem	Możliwa przyczyna	Rozwiązanie	
Brak podświetlenia panelu sterowania	Nie włączono zasilania	Włącz zasilanie wyłącznikiem znajdującym się z tyłu urządzenia, obok gniazda przewodu zasilania, włóż wtyczkę zasilania do gniazdka	
Czujnik LED podawania laminatu miga	Laminat został nieprawidłowo podany	Nacisnąć i przytrzymać dźwignię zwalniającą i wyjąć laminat ręcznie	
Wszystkie diody LED migają przytłumionym światłem	Laminator przeszedł w tryb automatycznego wyłączania	Aby ponownie uruchomić urządzenie, nacisnąć dowolny przycisk lub wyłączyć, a następnie włączyć zasilanie urządzenia	
Folia nie przylega dokładnie do laminowanego dokumentu	Zbyt duża grubość dokumentu	Sprawdź poprawność ustawienia grubości i ponów próbę	
	Niewłaściwe ustawienie temperatury	Sprawdź poprawność ustawienia grubości i ponów próbę	
Folia ulega pomarszczeniu lub powstają pęcherzyki powietrza	Niewłaściwe ustawienie temperatury	Sprawdź poprawność ustawienia grubości i ponów próbę	
Folia pozostała w laminatorze	Zakleszczenie folii	Zwolnij folię za pomocą dźwigni i wyjmij ręcznie	
Zakleszczenie	Wsunięto folię otwartą krawędzią do przodu		
	Folia nie została wyśrodkowana w szczelinie		
	Folia nie została wsunięta prosto		
	Wsunięto samą folię		
Po zalaminowaniu folia jest uszkodzona	Uszkodzone wałki lub klej na wałkach	Przepuść przez laminator arkusze folii czyszczącej, aby sprawdzić i oczyścić wałki	
Przycisk czyszczenia nie gaśnie po przejściu arkusza czyszczącego przez laminator	Laminator nie może odczytać linii na arkuszu czyszczącym	Ręcznie nacisnąć przycisk czyszczenia, aby wyłączyć podświetlenie	

## PRZECHOWYWANIE I CZYSZCZENIE

Wyjmij wtyczkę z gniazdka. Poczekać, aż urządzenie ostygnie. Zewnętrzne powierzchnie urządzenia można czyścić zwilżoną ściereczką. Do polerowania urządzenia nie wolno używać rozpuszczalników ani materiałów łatwopalnych. Do czyszczenia urządzenia można użyć arkuszy czyszczących. Przepuścić arkusze przez rozgrzane urządzenie, aby usunąć wszelkie zanieczyszczenia z wałków. W celu uzyskania optymalnych rezultatów zaleca się regularne stosowanie arkuszy czyszczących. (Symbole arkuszy czyszczących do zamawiania: 5320604)

## ЭЛЕМЕНТЫ УПРАВЛЕНИЯ ЛАМИНАТОРА

<b>A</b>	Выключатель	<b>G</b>	Выпускной слот для пакета
<b>B</b>	Световой индикатор	<b>H</b>	Ручки для переноски
<b>C</b>	Кнопка питания	<b>I</b>	Выпускной лоток
<b>D</b>	Κουμπιά επιλογής σάκου (  , 80, 100, 125 микрон)	<b>J</b>	Индикатор/кнопка системы оповещения о необходимости очистки
<b>E</b>	Расцепляющий рычаг	<b>K</b>	Поддерживающий выступ на входе
<b>F</b>	Приемный слот для пакета		

## ТЕХНИЧЕСКИЕ ВОЗМОЖНОСТИ

### Рабочие характеристики

Входная ширина	A3 = 318 мм A4 = 240 мм
Минимальная толщина пакета	75 микрон
Максимальная толщина пакета	125 микрон
Время разогрева (примерно)	1 минуту
Время охлаждения	60-90 минут
Скорость ламинирования (+/- 5%)	около 50 см/ мин. (фиксированная скорость)
Количество валиков	2

Индикация готовности	Световой и звуковой сигнал
Расцепляющий рычаг	Имеется
Холодная ламинация	Имеется

### Технические данные

Напряжение / Частота / Ток (А)	A3 = 220-240В переменного тока, 50/60Гц, 3,4А A4 = 220-240В переменного тока, 50/60Гц, 3,4А
Мощность	A3 = 750 Ватт A4 = 750 Ватт
Максимальная толщина документа (параметры ламинирования)	0,5 мм / 0,02 дюйма



## ВАЖНЫЕ ИНСТРУКЦИИ ПО ТЕХНИКЕ БЕЗОПАСНОСТИ - СОХРАНИТЬ ДЛЯ ИСПОЛЬЗОВАНИЯ В ДАЛЬНЕЙШЕЙ РАБОТЕ

- Данное изделие следует использовать на плоской, устойчивой поверхности. Обеспечьте беспрепятственный доступ к изделию со всех сторон.
- **ВНИМАНИЕ!** Верхняя поверхность ламинатора во время работы сильно нагревается. Не кладите руки или другие предметы на ламинатор.
- Данное изделие не подлежит обслуживанию. НЕ пытайтесь открывать, ремонтировать или модифицировать данное изделие. Это влечет за собой риск поражения электрическим током и другие опасности.
- Включите изделие в легкодоступную розетку. Не используйте с данным изделием удлинители или сетевые фильтры.
- Эксплуатация изделия с поврежденным шнуром питания запрещена.
- Не подключайте данное изделие к поврежденной электрической розетке.
- Всегда вставляйте пакет в ламинатор запечатанной стороной вперед.
- Не ламинируйте острые металлические предметы, такие как скобы для степлера или канцелярские скрепки.
- Перед ламинированием удалите скобы для степлера и другие металлические предметы.
- Перед ламинированием документа выполните пробное ламинирование ненужного листа бумаги.
- Во избежание риска поражения электрическим током не размещайте изделие рядом с источником воды.
- Выключайте изделие после каждого использования. Отключайте изделие от сети, если оно не используется в течение длительного периода времени.
- Всегда используйте пакеты, предназначенные для соответствующего режима ламинирования.
- Самоклеящиеся пакеты следует использовать только в режиме холодного ламинирования.
- Не ламинируйте термочувствительные документы.
- Не ламинируйте пустые пакеты.
- Не превышайте указанную максимальную производительность изделия.
- Данное изделие предназначено для использования только внутри помещений.

## ОПИСАНИЕ ФУНКЦИЙ И ПРАКТИЧЕСКИЕ СОВЕТЫ

**Auto Shut Off**

### Автоматическое Выключение

Если устройство остается неактивным в течение 30 минут, то функция Автоматического Выключения переводит его в режим ожидания. Для возврата устройства в рабочее состояние нажмите на любую кнопку или переключите выключатель питания.



### Функция "освобождения"

Чтобы извлечь или поправить пакет во время ламинирования, воспользуйтесь расцепляющим рычагом, который расположен в задней части устройства. Пакет можно извлечь из приемной прорези лишь с помощью рычага.

### Система оповещения о необходимости очистки

Эта функция напоминает пользователю о необходимости очистки валиков ламинатора для предотвращения замятий. Кнопка оповещения о необходимости очистки загорается белым светом, уведомляя пользователя о необходимости очистки валиков ламинатора. Когда устройство нагреется, пропустите через него очищающий лист, чтобы удалить с валиков имеющиеся загрязнения. Рекомендуется пропустить очищающий лист через устройство сначала одной стороной, а затем — обратной.

Световая индикация оповещения о необходимости очистки сбрасывается автоматически только при использовании очищающего листа Fellowes. Для сброса вручную просто нажмите кнопку оповещения о необходимости очистки, и индикатор погаснет.

Систему оповещения о необходимости очистки можно обойти, однако для

обеспечения оптимальной производительности изделия рекомендуется регулярно проводить очистку с помощью очищающих листов. (Очищающий лист арт. №5320604).

- Для получения оптимальных результатов ламинирования используйте фирменные пакеты Fellowes®: Enhance 80, Impress 100, или Capture 125.
- При работе с самоклеющимися пакетами ("холодными" пакетами) используйте только режим низкой рабочей температуры.
- Данный тип устройства не предполагает наличие несущего приспособления для ламинирования. Используемый в нем механизм исключает необходимость такого приспособления.
- Всегда вставляйте ламинируемый предмет в пакет соответствующих размеров.
- Перед окончательным ламинированием всегда проверяйте работу устройства на бракованных листах того же размера и толщины, что и ламинируемый предмет.
- Приготовьте пакет и ламинируемый предмет. Поместите предмет в центр пакета так, чтобы он прилегал к направляющей уплотненной кромке. Убедитесь в соответствии пакета размерам предмета.
- В случае необходимости, обрежьте избыточный материал вокруг предмета после его ламинирования и охлаждения.
- При работе с пакетами разной толщины (разными температурными режимами) ламинирование рекомендуется начинать с самых тонких пакетов.

## УСТАНОВКА И ПОДГОТОВКА ЛАМИНАТОРА К ЭКСПЛУАТАЦИИ

1. Убедитесь, что устройство установлено на устойчивой поверхности.
2. Обеспечьте достаточное количество свободного пространства (минимум 50 см) за тыльной стороной устройства для беспрепятственного прохождения предметов через рабочую область.
3. Включите устройство в легкодоступную розетку.
4. Прикрепите выпускной лоток к задней стороне устройства.

## ОПИСАНИЕ ПРОЦЕССА ЛАМИНИРОВАНИЯ

5. Включите устройство (выключатель расположен на задней панели устройства).
6. Нажмите кнопку питания на передней панели устройства. Кнопки на панели управления мигнут один раз. Это проверка системы световой индикации для обеспечения правильной работы устройства.
7. По умолчанию для устройства установлен режим горячего ламинирования 80 микрон. Для установки режима ламинирования 100 микрон, 125 микрон или холодного ламинирования нажмите соответствующую кнопку выбора пакета.
8. Во время прогрева индикатор готовности будет мигать зеленым светом.
9. По готовности устройство подаст звуковой сигнал и включится немигающая зеленая подсветка индикатора готовности.
10. Поместите документ в открытый пакет. Убедитесь, что документ расположен по центру и упирается в запечатанный край. Используйте пакет, размеры которого соответствуют размерам документа.
11. Вставьте пакет в устройство запечатанным краем вперед. Держите пакет прямо и по центру слота (не под углом).
12. На выходе ламинированный пакет может быть горячим и мягким. Для обеспечения наилучшего качества и во избежание замятия немедленно извлеките пакет. Положите пакет на ровную поверхность для остывания. Будьте осторожны при обращении с горячим пакетом. Всегда убирайте ламинированный пакет перед началом следующего ламинирования.
13. Для холодного ламинирования нажмите кнопку холодного ламинирования. Когда ламинатор будет готов к холодному ламинированию, индикатор будет светиться немигающим зеленым светом. Примечание. Перед использованием режима холодного ламинирования после режима горячего ламинирования следует подождать 30–60 минут, чтобы ламинатор остыл.

Максимальное рекомендуемое использование: умеренное использование, 30 ламинаций в день. Более плотные бумажные материалы могут повлиять на указанное использование.

## ПОИСК И УСТРАНЕНИЕ НЕИСПРАВНОСТЕЙ

Неисправность	Возможная причина	Способ устранения
Отсутствие индикации на панели управления	Устройство не включено	Включите устройство в розетку; включите электропитание с помощью переключателя на задней панели (возле входа питания)
Светодиод датчика подачи ламинирования мигает	Ламинирующая пленка не подается	Опустите рычаг освобождения вниз и извлеките элемент вручную
Все светодиоды слабо мигают	Ламинатор перешел в режим «Автоматическое отключение»	Нажмите на любую кнопку или переключите выключатель питания, чтобы перезапустить устройство
Пакет на ламинированном предмете не полностью герметичен	Возможно, предмет имеет слишком большую толщину	Проверьте правильность выбранной толщины прохода и повторите рабочий цикл устройства
	Возможно, неправильно выбран температурный режим	Проверьте правильность выбора толщины пакета и повторите рабочий цикл устройства
Волнистые или пузырчатые образования на пакете	Возможно, неправильно выбран температурный режим	Проверьте правильность выбора толщины пакета и повторите рабочий цикл устройства
Пакет застрял внутри устройства	Пакет замялся	Воспользуйтесь расцепляющим рычагом, чтобы вытянуть предмет вручную
Замятие	Пакет подавался «открытым концом» вперед	
	При подаче пакет сместился от центра	
	Пакет подавался в нерасправленном виде	
	Подавался пустой пакет	
Пакет поврежден после окончания ламинирования	Повреждены валики или на них попало клейкое вещество	Для проверки и очистки валиков выполните рабочий цикл устройства с очищающими листами
Кнопка очистки продолжает гореть после того, как очищающий лист прошел через ламинатор	Ламинатор не может считать линии на очищающем листе	Вручную нажмите кнопку очистки, чтобы выключить световую индикацию

## ЧИСТКА И ХРАНЕНИЕ

Выключите устройство из стенной розетки. Дождитесь, пока устройство остынет. Для очистки наружных поверхностей устройства можно использовать влажную ткань. Не используйте растворители и легковоспламеняющиеся вещества для натирания поверхностей устройства. Для очистки устройства можно использовать очищающие листы. Очистка валиков от остаточных элементов выполняется путем прогона очищающих листов через устройство, находящееся в прогретом состоянии. Для поддержания оптимального режима работы рекомендуется регулярное использование очищающих листов. (Коды заказов очищающих листов: № 5320604)

## ΧΕΙΡΙΣΤΗΡΙΑ ΣΥΣΚΕΥΗΣ ΠΛΑΣΤΙΚΟΠΟΙΗΣΗΣ

<b>A</b>	Διακόπτης On / off	<b>G</b>	Υποδοχή εξόδου ζελατίνας
<b>B</b>	Ενδεικτική λυχνία	<b>H</b>	Λαβή μεταφοράς
<b>C</b>	Κουμπί ενεργοποίησης	<b>I</b>	Δίσκος εξόδου
<b>D</b>	Κουμπιά επιλογής ζελατίνας (  , 80 micron, 100 micron, 125 micron)	<b>J</b>	Ένδειξη/κουμπί συστήματος προειδοποίησης καθαρισμού (Clean Alert)
<b>E</b>	Μοχλός ανοίγματος	<b>K</b>	Ράφι στήριξης εισόδου
<b>F</b>	Υποδοχή εισόδου ζελατίνας		

## ΔΥΝΑΤΟΤΗΤΕΣ

### Απόδοση

Πλάτος εισόδου	A3 = 318 mm A4 = 240 mm
Μέγεθος σάκου (ελάχ.)	75 micron
Πάχος σάκου (μέγ.)	125 micron
Χρόνος προθέρμανσης (εκτίμηση)	1 λεπτό
Χρόνος για να κρυώσει	60-90 λεπτά
Ταχύτητα πλαστικοποίησης (+/- 5%)	περ. 50 cm/min (σταθερή ταχύτητα)
Αριθμός κυλίνδρων	2

Ένδειξη ετοιμότητας μηχανήματος	Λυχνία και ήχος "μπιπ"
Μοχλός ανοίγματος	Ναι
Ψυχρή πλαστικοποίηση	Ναι

### Τεχνικά στοιχεία

Τάση / Συχνότητα / Ένταση ρεύματος (Amps)	A3 = 220-240 V AC, 50/60 Hz, 3,4A A4 = 220-240 V AC, 50/60 Hz, 3,4A
Ισχύς	A3 = 750 Watt A4 = 750 Watt
Μέγ. πάχος εγγράφου) (δυνατότητα πλαστικοποίησης)	0,02 ίντσες / 0,5 mm

## ΣΗΜΑΝΤΙΚΕΣ ΟΔΗΓΙΕΣ ΓΙΑ ΤΗΝ ΑΣΦΑΛΕΙΑ - ΦΥΛΑΞΤΕ ΓΙΑ ΜΕΛΛΟΝΤΙΚΗ ΑΝΑΦΟΡΑ

- Αυτό το προϊόν πρέπει να χρησιμοποιείται σε επίπεδη, σταθερή επιφάνεια. Όλες οι πλευρές του προϊόντος πρέπει να είναι προσβάσιμες και χωρίς εμπόδια.
- ΠΡΟΣΟΧΗ: Η άνω επιφάνεια της συσκευής πλαστικοποίησης θα είναι ζεστή κατά τη λειτουργία. Μην τοποθετείτε τα χέρια σας ή άλλα αντικείμενα πάνω από τον πλαστικοποιητή.
- Αυτό το προϊόν δεν επισκευάζεται. ΜΗΝ επιχειρήσετε να ανοίξετε, να επισκευάσετε ή να τροποποιήσετε αυτό το προϊόν. Κάτι τέτοιο θα μπορούσε να προκαλέσει κίνδυνο ηλεκτροπληξίας ή άλλους κινδύνους.
- Συνδέστε το προϊόν σε μια εύκολα προσβάσιμη πρίζα. Μη χρησιμοποιείτε καλώδια επέκτασης ή πολύπριζα με αυτό το προϊόν.
- Μην το χρησιμοποιείτε εάν το καλώδιο τροφοδοσίας έχει υποστεί ζημιά.
- Μην συνδέετε αυτό το προϊόν σε ηλεκτρική πρίζα που έχει υποστεί ζημιά.
- Εισάγετε πάντα πρώτα τη σφραγισμένη άκρη της ζελατίνας στον πλαστικοποιητή.
- Μην πλαστικοποιείτε αιχμηρά μεταλλικά αντικείμενα, όπως συρραπτικά ή συνδετήρες.
- Αφαιρέστε τους συνδετήρες και άλλα μεταλλικά αντικείμενα πριν από την πλαστικοποίηση.
- Δοκιμάστε τον πλαστικοποιητή χρησιμοποιώντας ένα πρόχειρο φύλλο χαρτιού πριν από την τελική πλαστικοποίηση.
- Για να αποφύγετε τον κίνδυνο ηλεκτροπληξίας, μην τοποθετείτε το προϊόν κοντά σε νερό.
- Απενεργοποιήστε το προϊόν μετά από κάθε χρήση. Αποσυνδέστε το προϊόν από την πρίζα όταν δεν το χρησιμοποιείτε για μεγάλο χρονικό διάστημα.
- Χρησιμοποιείτε μόνο ζελατίνες που έχουν σχεδιαστεί για χρήση στην κατάλληλη ρύθμιση πλαστικοποίησης.
- Οι αυτοκόλλητες ζελατίνες πρέπει να χρησιμοποιούνται μόνο με τη ρύθμιση ψυχρής πλαστικοποίησης.
- Μην πλαστικοποιείτε έγγραφα ευαίσθητα στη θερμότητα.
- Μην πλαστικοποιείτε άδειες ζελατίνες.
- Μην υπερβαίνετε τις αναφερόμενες αποδόσεις του προϊόντος.
- Αυτό το προϊόν προορίζεται μόνο για χρήση σε εσωτερικό χώρο.

## ΧΑΡΑΚΤΗΡΙΣΤΙΚΑ ΚΑΙ ΣΥΜΒΟΥΛΕΣ

**Auto Shut Off**

### Αυτόματη Παύση

Σε περίπτωση αδράνειας του μηχανήματος για 30 λεπτά, η λειτουργία Αυτόματη Παύση θα θέσει το μηχάνημα σε κατάσταση αναμονής. Για να θέσετε το μηχάνημα σε λειτουργία, πιάστε οποιοδήποτε κουμπί ή περιστρέψτε τον διακόπτη ισχύος.



### Λειτουργία 'Ανοίγματος'

Για να αφαιρέσετε ή να ευθυγραμμίσετε και πάλι το σάκο κατά την πλαστικοποίηση, ενεργοποιήστε το μοχλό ανοίγματος που βρίσκεται στο πίσω μέρος του μηχανήματος. Ο σάκος μπορεί να αφαιρεθεί μόνον από τη θυρίδα εισαγωγής, όταν ενεργοποιηθεί ο μοχλός.

### Σύστημα Clean Alert

Αυτή η δυνατότητα υπενθυμίζει στον χρήστη να καθαρίζει τους κυλίνδρους πλαστικοποίησης για απόδοση χωρίς εμπλοκές. Το κουμπί Clean Alert θα ανάψει με λευκό χρώμα υπενθυμίζοντας στον χρήστη να καθαρίσει τους κυλίνδρους πλαστικοποίησης. Όταν η συσκευή είναι ζεστή, περάστε το φύλλο καθαρισμού μέσα από το μηχάνημα για να καθαρίσετε τυχόν υπολείμματα από τους κυλίνδρους. Συνιστάται να χρησιμοποιείτε την μπροστινή και την πίσω πλευρά του φύλλου καθαρισμού για να το περάσετε δύο φορές από τη συσκευή.

Θα γίνει επαναφορά της λυχνίας Clean Alert αυτόματα μόνο όταν χρησιμοποιείται ένα φύλλο καθαρισμού της Fellowes. Για μη αυτόματη επαναφορά αυτής της λειτουργίας, απλώς πατήστε το κουμπί Clean Alert και το φως θα οβήσει.

Αν και το σύστημα Clean Alert μπορεί να παρακαμφθεί, συνιστάται να χρησιμοποιούνται τακτικά φύλλα καθαρισμού με τη συσκευή για να διασφαλιστεί η βέλτιστη απόδοση. (Φύλλο καθαρισμού # 5320604).

- Για καλύτερα αποτελέσματα, να χρησιμοποιείτε σάκους μάρκας Fellowes®: Enhance 80, Impress 100, ή Capture 125.
- Για αυτοκόλλητους σάκους (ψυχρής πλαστικοποίησης) χρησιμοποιήστε μόνον τη ρύθμιση ψυχρής πλαστικοποίησης.
- Αυτό το μηχάνημα δεν χρειάζεται φορέα για να εκτελέσει πλαστικοποίηση. Είναι ένας μηχανισμός χωρίς φορέα.
- Αυτό το μηχάνημα δεν χρειάζεται φορέα για να εκτελέσει πλαστικοποίηση.
- Να δοκιμάζετε πάντοτε τη λειτουργία πλαστικοποίησης με ένα αντικείμενο παρόμοιο διαστάσεων και πάχους, πριν από την τελική διαδικασία.
- Προετοιμάστε το σάκο και το αντικείμενο για πλαστικοποίηση. Τοποθετήστε το αντικείμενο μέσα στο σάκο, κεντραρισμένο και συγκρατώντας το από το εμπρός, σφραγισμένο άκρο. Βεβαιωθείτε ότι ο σάκος δεν είναι υπερβολικά μεγάλος για το αντικείμενο.
- Εάν απαιτείται, να αποκόπτετε το πλεόνασμα υλικού γύρω από το αντικείμενο, μετά την πλαστικοποίηση και την περίοδο κρυώματος.
- Όταν εργάζεστε με σάκους διαφορετικού πάχους (ρυθμίσεις θερμοκρασίας), συνιστάται να αρχίσετε με τους σάκους του μικρότερου πάχους.

## ΡΥΘΜΙΣΗ ΤΗΣ ΣΥΣΚΕΥΗΣ ΠΛΑΣΤΙΚΟΠΟΙΗΣΗΣ

1. Να διασφαλίσετε την τοποθέτηση του μηχανήματος σε μια σταθερή επιφάνεια.
2. Βεβαιωθείτε ότι υπάρχει αρκετός ελεύθερος χώρος (τουλάχιστον 50 cm) πίσω από το μηχάνημα, προκειμένου να περνούν ελεύθερα τα αντικείμενα.
3. Συνδέστε το μηχάνημα σε μια εύκολα προσβάσιμη πρίζα δικτύου.
4. Αυτό το προϊόν προορίζεται μόνο για χρήση σε εσωτερικό χώρο.

## ΠΩΣ ΘΑ ΚΑΝΕΤΕ ΠΛΑΣΤΙΚΟΠΟΙΗΣΗ

5. Ενεργοποιήστε τη συσκευή (ο διακόπτης βρίσκεται στο πίσω μέρος της συσκευής).
6. Πατήστε το κουμπί λειτουργίας στο μπροστινό μέρος της μονάδας. Τα κουμπιά του πίνακα ελέγχου θα αναβοσβήσουν μία φορά ως μέρος ενός συστήματος ελέγχου για τη διασφάλιση της σωστής λειτουργίας.
7. Η συσκευή έχει προεπιλογή ρύθμισης θερμής λειτουργίας στα 80 micron. Για πλαστικοποίηση 100 micron, 125 micron ή ψυχρή πλαστικοποίηση, πατήστε τα αντίστοιχα κουμπιά επιλογής ζελατίνας.
8. Η ενδεικτική λυχνία ετοιμότητας θα αναβοσβήσει με πράσινο χρώμα κατά τη διάρκεια της προθέρμανσης.
9. Όταν είναι έτοιμη, η συσκευή θα εκπέμψει ηχητικό σήμα και η ενδεικτική λυχνία ετοιμότητας θα ανάψει σταθερά με πράσινο χρώμα.
10. Τοποθετήστε το έγγραφο στην ανοιχτή ζελατίνα. Βεβαιωθείτε ότι το έγγραφο είναι τοποθετημένο στο κέντρο της σφραγισμένης άκρης. Χρησιμοποιήστε το κατάλληλο μέγεθος ζελατίνας για κάθε έγγραφο.
11. Βεβαιωθείτε ότι η ζελατίνα εισέρχεται στο μηχάνημα με τη σφραγισμένη άκρη. Κρατήστε τη ζελατίνα ίσια και κεντραρισμένη μέσα στην υποδοχή και όχι υπό γωνία.
12. Κατά την έξοδο, η πλαστικοποιημένη ζελατίνα μπορεί να είναι ζεστή και μαλακή. Για καλύτερη ποιότητα και αποφυγή εμπλοκής, αφαιρέστε αμέσως τη ζελατίνα. Τοποθετήστε τη ζελατίνα σε μια επίπεδη επιφάνεια για να κρυώσει. Δείξτε ιδιαίτερη προσοχή όταν χειρίζεστε μια ζεστή ζελατίνα. Αφαιρέστε πάντα τη ζελατίνα πλαστικοποίησης πριν ξεκινήσετε την επόμενη πλαστικοποίηση.
13. Για ψυχρή πλαστικοποίηση, πατήστε το κουμπί ψυχρής πλαστικοποίησης. Όταν ο πλαστικοποιητής είναι έτοιμος για ψυχρή πλαστικοποίηση, η λυχνία θα γίνει σταθερά πράσινη. Σημείωση: Για να χρησιμοποιήσετε την ψυχρή ρύθμιση μετά από θερμή πλαστικοποίηση, μπορεί να χρειαστεί να περιμένετε να κρυώσει η συσκευή πλαστικοποίησης για 30-60 λεπτά.

Μέγιστη συνιστώμενη χρήση: Μέτρια χρήση, 30 πλαστικοποιήσεις ανά ημέρα. Βαρύτερα χάρτινα υλικά μπορεί να επηρεάζουν την αναφερόμενη χρήση.

## ΕΠΙΛΥΣΗ ΠΡΟΒΛΗΜΑΤΩΝ

Πρόβλημα	Ενδεχόμενη αιτία	Λύση
Καμία ενδεικτική λυχνία δεν φωτίζεται στον πίνακα ελέγχου	Το μηχάνημα δεν είναι ενεργοποιημένο	Θέστε το μηχάνημα σε λειτουργία από το διακόπτη στο πίσω μέρος
Η λυχνία LED του Αισθητήρα τροφοδοσίας πλαστικοποίησης αναβοσβήνει	Η μεμβράνη δεν έχει τροφοδοτηθεί σωστά	Κρατήστε τον μοχλό απελευθέρωσης προς τα κάτω και αφαιρέστε το αντικείμενο με το χέρι
Όλες οι λυχνίες LED αναβοσβήνουν αχνά	Ο πλαστικοποιητής έχει μεταβεί σε λειτουργία Αυτόματης παύσης	Πιέστε οποιοδήποτε κουμπί ή γυρίστε τον διακόπτη ισχύος για επανεκκίνηση του μηχανήματος
Ο σάκος δεν σφραγίζει πλήρως το αντικείμενο	Το αντικείμενο ίσως να έχει υπερβολικό πάχος για πλαστικοποίηση	Βεβαιωθείτε ότι το πάχος του σάκου έχει επιλεγεί σωστά και περάστε τον και πάλι
	Η ρύθμιση της θερμοκρασίας ίσως να είναι εσφαλμένη	Βεβαιωθείτε ότι το πάχος του σάκου έχει επιλεγεί σωστά και περάστε τον και πάλι
Ο σάκος έχει κυματισμούς ή φυσαλίδες	Η ρύθμιση της θερμοκρασίας ίσως να είναι εσφαλμένη	Βεβαιωθείτε ότι το πάχος του σάκου έχει επιλεγεί σωστά και περάστε τον και πάλι
Ο σάκος χάθηκε μέσα στο μηχάνημα	Ο σάκος έχει εμπλακεί	Χειριστείτε το μοχλό ανοίγματος και τραβήξτε το αντικείμενο έξω με το χέρι
Εμπλοκή	Ο σάκος τοποθετήθηκε με το ανοιχτό άκρο εμπρός	
	Ο σάκος δεν ήταν κεντραρισμένος κατά την εισαγωγή	
	Ο σάκος δεν ήταν ευθειασμένος κατά την εισαγωγή	
	Χρησιμοποιήθηκε κενός σάκος	
Ο σάκος έχει υποστεί ζημιά μετά την πλαστικοποίηση	Υπάρχει ζημιά στους κυλίνδρους ή υπάρχει κολλητική ουσία επάνω στους κυλίνδρους	Περάστε μερικά φύλλα καθαρισμού μέσα από το μηχάνημα, για να δοκιμάσετε και να καθαρίσετε τους κυλίνδρους
Το κουμπί καθαρισμού παραμένει αναμμένο αφού το φύλλο καθαρισμού έχει περάσει από τον πλαστικοποιητή	Ο πλαστικοποιητής δεν μπορεί να διαβάσει τις γραμμές στο φύλλο καθαρισμού	Πατήστε το κουμπί καθαρισμού για να απενεργοποιήσετε τον φωτισμό χειροκίνητα

## ΑΠΟΘΗΚΕΥΣΗ ΚΑΙ ΚΑΘΑΡΙΣΜΟΣ

Απενεργοποιήστε το μηχάνημα από την πρίζα του τοίχου. Αφήστε το μηχάνημα να κρυώσει. Το εξωτερικό του μηχανήματος μπορεί να καθαριστεί με ένα υγρό ύφασμα. Μην χρησιμοποιείτε διαλυτικά ή εύφλεκτα υλικά για τη στίλβωση του μηχανήματος. Μπορείτε να χρησιμοποιήσετε φύλλα καθαρισμού για τον καθαρισμό του μηχανήματος. Όταν το μηχάνημα είναι ακόμα ζεστό - περάστε τα φύλλα από το μηχάνημα, ώστε να καθαρίσετε οποιαδήποτε υπολείμματα από τους κυλίνδρους. Για τη βέλτιστη απόδοση, συνιστάται να χρησιμοποιούνται τακτικά φύλλα καθαρισμού για τον καθαρισμό του μηχανήματος. (Κωδικός παραγγελίας φύλλου καθαρισμού αρ. 5320604)

## LAMİNASYON MAKİNESİ KONTROLLERİ

<b>A</b>	Açma/kapatma anahtarı	<b>G</b>	Film çıkış yuvası
<b>B</b>	Gösterge ışığı	<b>H</b>	Taşıma kulpları
<b>C</b>	Güç düğmesi	<b>I</b>	Çıkış tepsisi
<b>D</b>	Kaplama seçme düğmeleri (  , 80,100, 125 mikron)	<b>J</b>	Temizlik uyarı (Clean Alert) sistemi göstergesi / düğmesi
<b>E</b>	Serbest bırakma kolu	<b>K</b>	Giriş destek rafı
<b>F</b>	Film giriş yuvası		

## ÖZELLİKLER

### Performans

Giriş genişliği	A3 = 318 mm A4 = 240 mm
Kaplama kalınlığı (min)	75 mikron
Kaplama kalınlığı (maks)	125 mikron
Isınma süresi (tahmini)	1 dakika
Soğuma süresi	60-90 dakika
Laminasyon hızı (+/- %5)	yaklaşık 50cm/dak (sabit hız)
Merdane adedi	2

Hazır göstergesi	Lamba ve sesli ikaz
Serbest bırakma kolu	Evet
Soğuk laminasyon	Evet

### Teknik Veriler

Voltaj / Frekans / Akım (Amper)	A3 = 220-240V AC, 50/60 Hz, 3,4A A4 = 220-240V AC, 50/60 Hz, 3,4A
Watt Gücü	A3 = 750 Watt A4 = 750 Watt
Maks. doküman kalınlığı (laminasyon kapasitesi)	0,02" / 0,5 mm

## ÖNEMLİ GÜVENLİK YÖNERGELERİ - GELECEKTE KULLANMAK İÇİN SAKLAYIN

- Bu ürün düz, sabit bir yüzeyde kullanılmalıdır. Ürünün her tarafı erişilebilir ve engelsiz olmalıdır.
- DİKKAT: Laminatörün üst yüzeyi çalışma sırasında sıcak olacaktır. Ellerinizi veya başka nesnelere laminasyon makinesinin üzerine koymayın.
- Bu ürün servise uygun değildir. Bu ürünü açmaya, onarmaya veya üzerinde değişiklik yapmaya ÇALIŞMAYIN. Bunu yapmak elektrik çarpması riski oluşturabilir veya başka tehlikelere yol açabilir.
- Ürünü kolay erişilebilir bir prize takın. Bu ürünü uzatma kabloları veya çoklu prizlerle kullanmayın.
- Güç kablosu hasarlıysa kullanmayın.
- Bu ürünü herhangi bir hasarlı elektrik prizine bağlamayın.
- Laminasyon makinesine her zaman önce filmin kapalı kenarını yerleştirin.
- Zimba teli veya ataç gibi keskin metal nesnelere lamine etmeyin.
- Laminasyondan önce zimba teli ve diğer metal nesnelere çıkarın.
- Nihai laminasyondan önce laminasyon makinesini bir kağıt parçasıyla test edin.
- Elektrik çarpması riskini önlemek için ürünü bir su kaynağının yakınına yerleştirmeyin.
- Her kullanımdan sonra ürünü kapatın. Uzun süre kullanılmadığında ürünün fişini prizden çekin.
- Yalnızca uygun laminasyon ayarında kullanılmak üzere tasarlanmış filmleri kullanın.
- Kendinden yapışkanlı filmler yalnızca soğuk laminasyon ayarıyla kullanılmalıdır.
- Isıya duyarlı belgeleri lamine etmeyin.
- Boş bir filmi lamine etmeyin.
- Ürünün belirtilen performans düzeyini aşmayın.
- Bu ürün, sadece iç mekanda kullanılmak üzere tasarlanmıştır.

## ÖZELLİKLER VE İPUÇLARI

Auto  
Shut  
Off

### Otomatik Kapanma

Makine 30 dakika boyunca kullanılmadığında, Otomatik Kapanma fonksiyonu devreye girerek makineyi bekleme moduna alacaktır. Makineyi çalıştırmak için, herhangi bir düğmeye basın veya açma/kapatma düğmesini çevirin.

### 'Serbest Bırakma' İşlevi

Laminasyon sırasında bir kaplamayı çıkartmak ya da yeniden hizalamak için makinenin arkasına yerleştirilen serbest bırakma kolunu etkinleştirin. Kaplama yalnızca kol etkinleştirildiğinde giriş yuvasından çıkarılabilir.

### Temizlik Uyarı (Clean Alert) Sistemi

Bu özellik, laminasyon makinesinin sıkışma olmadan performans göstermesi için kullanıcıya merdanelerin temizlenmesi için hatırlatmada bulunur. Temizlik Uyarısı (Clean Alert) düğmesi beyaz renkte yanarak kullanıcıyı laminasyon makinesinin merdanelerini temizlemesi konusunda bilgilendirir. Merdanelerdeki kalıntıları temizlemek için makine sıcakken temizleme kağıdını makinenin içinden geçirin. Temizleme kağıdının ön ve arka taraflarının makinenin içinden iki kez geçirilmesi tavsiye edilir.

Temizlik Uyarısı (Clean Alert) ışığı, yalnızca bir Fellowes temizleme kağıdıyla birlikte kullanıldığında otomatik olarak sıfırlanır. Bu işlevi manuel olarak sıfırlamak için Temizlik Uyarısı (Clean Alert) düğmesine basmanız yeterlidir; ışık kapanacaktır.

Temizlik Uyarı (Clean Alert) sisteminin dikkate alınmaması mümkündür ancak optimum performansı sağlamak için temizleme kağıtlarının makinede düzenli olarak kullanılması önerilir. (Temizleme kağıdı ürün no. 5320604).

- En iyi sonuçları elde etmek için, Fellowes® marka kaplamalar kullanın: Enhance 80, Impress 100, veya Capture 125.
- Kendinden yapışkanlı kaplamalar (soğuk kaplamalar) için yalnızca soğuk ayarı kullanın.
- Bu makine, laminasyon için bir taşıyıcıya ihtiyaç duymaz. Taşıyıcısız mekanizmaya sahiptir.
- Kaplanacak ögeyi her zaman uygun boyutta bir kaplama içine yerleştirin.
- Son işlemden önce her zaman benzer boyut ve kalınlıkta test laminasyonu yapın.
- Laminasyon kaplamasını ve ögeyi hazırlayın. Ögeyi, kaplamayı ortalarak ve ön kapalı kenara dokunacak şekilde yerleştirin. Kaplamanın öge için çok geniş olmadığından emin olun.
- Gerekirse, laminasyon ve soğuma işleminden önce ögenin çevresindeki malzeme fazlalığını kırın.
- Farklı kalınlıkta kaplamalar (sıcaklık ayarları) kullanırken, işleme ilk önce en ince kaplamalarla başlanması önerilir.

## LAMİNASYON MAKİNESİNİ AYARLAMA

1. Makinenin düzgün bir yüzeyde bulunduğundan emin olun.
2. Öğelerin serbestçe geçebilmesi için makinenin arkasında yeterli boşluk mesafesi (min. 50 cm) olup olmadığını kontrol edin.
3. Makinenin fişini, kolaylıkla erişilebilen bir prize takın..
4. Çıkış tepsisini makinenin arkasına takın.

## LAMİNASYON İŞLEMİ

5. Gücü açın (anahtar makinenin arkasındadır).
6. Ünitenin önündeki güç düğmesine basın. Kontrol paneli düğmeleri, makinenin düzgün bir şekilde çalışmasını sağlamak için ışık kontrol sisteminin bir parçası olarak bir kez yanıp sönecektir.
7. Makine varsayılan olarak 80 mikron sıcak laminasyon ayarına sahiptir. 100 mikron, 125 mikron veya soğuk laminasyon için ilgili film seçim düğmelerine basın.
8. Isınma sırasında hazır göstergesi ışığı yeşil yanıp sönecektir.
9. Makine hazır olduğunda bip sesi çıkaracak ve hazır göstergesi ışığı sabit yeşile dönecektir.
10. Belgeyi açık laminasyon filmine yerleştirin. Belgenin laminasyon filmine ortalanmış olarak ve filmin kapalı kenarına dayanarak yerleştirildiğinden emin olun. Belge için uygun film boyutunu kullanın.
11. Makineye filmin önce kapalı kenarını beslemeye dikkat edin. Filmi yuvanın içinde açılı olarak değil, düz ve ortada tutun.
12. Çıkışta lamine edilen film sıcak ve yumuşak olabilir. En iyi kaliteyi elde etmek ve sıkışmayı önlemek için makineden filmi hemen çıkarın. Filmi soğuması için düz bir yüzeye koyun. Sıcak bir filmi tutarken dikkatli olun. Lamine edilmiş filmi, bir sonraki laminasyona başlamadan önce daima makineden çıkarın.
13. Soğuk laminasyon için soğuk laminasyon düğmesine basın. Laminasyon makinesi soğuk laminasyon için hazır olduğunda ışık, sabit yeşile döner. Not: Sıcak laminasyondan sonra soğuk ayarı kullanmak için 30-60 dakika boyunca laminasyon makinesinin soğumasını beklemeniz gerekebilir.

Önerilen maksimum kullanım: Orta Derecede Kullanım, günde 30 laminasyon. Daha ağır kâğıt malzemelerinin belirtilen kullanım üzerinde etkisi olabilir.

## SORUN GİDERME

Sorun	Olası neden	Çözüm
Kontrol paneli aydınlanmıyor	Makine açılmamıştır	Makinenin arka tarafındaki düğmeyi kullanarak makineyi çalıştırın
Laminasyon Besleme Sensörü LED ışığı yanıp sönüyor	Lamine edilen malzeme yanlış konuldu	Serbest bırakma kolunu indirerek belgeyi elinizle çıkarın
Tüm LED ışıkları soluk bir şekilde yanıp sönüyor	Laminatör Otomatik Kapatma moduna geçti	Makineyi tekrar çalıştırmak için, herhangi bir düğmeye veya açma/kapatma düğmesine basın
Kaplama, öğeyi tamamen kaplamıyor	Öge kaplanamayacak kadar kalın olabilir	Geçiş kalınlığının doğru seçilip seçilmediğini kontrol edin ve tekrar makineden geçirin
	Sıcaklık ayarı yanlış olabilir	Kaplama kalınlığının doğru seçilip seçilmediğini kontrol edin ve tekrar makineden geçirin
Kaplamada pürüz veya baloncuklar var	Sıcaklık ayarı yanlış olabilir	Kaplama kalınlığının doğru seçilip seçilmediğini kontrol edin ve tekrar makineden geçirin
Kaplama makinede kayboluyor	Kaplama sıkışmıştır	Serbest bırakma kolunu çalıştırın ve öğeyi elle çekip çıkarın
Sıkışma	Kaplamanın açık ucu önce yerleştirilmiştir	
	Kaplama girişte ortalanmamıştır	
	Kaplama girişte düzgün yerleştirilmemiştir	
	Boş kaplama kullanılmıştır	
Kaplama, laminasyondan sonra zarar görüyor	Merdaneler zarar görmüştür veya üzerinde yapışkan vardır	Temizlik kağıtlarını makineden geçirerek merdaneleri test edin ve temizleyin
Temizleme kağıdı laminasyon makinesinden geçtikten sonra temizleme düğmesi yanık kalıyor	Laminasyon makinesi, temizleme kağıdındaki satırları okuyamıyor	İşığı söndürmek için temizleme düğmesine manuel olarak basın

## SAKLAMA VE TEMİZLİK

Makinenin elektrik kablosunu prizden çıkarın. Makineyi soğumaya bırakın. Makinenin dış yüzeyi, nemli bir bezle temizlenebilir. Makineyi parlatmak için çözücü veya yanıcı malzemeler kullanmayın. Makinede temizlik kağıtları kullanılabilir. Makine sıcak durumdayken - kağıtları makineye yerleştirerek merdanelerdeki kalıntıları temizleyin. Optimum performans için, temizlik kağıtları kullanılarak makinenin düzenli aralıklarla temizlenmesi önerilir. (Temizleme kağıdı sipariş kodları no 5320604)

## OVĽADACÍ PRVKY LAMINÁTORU

<b>A</b>	Vypínač	<b>G</b>	Výstupní otvor fólie
<b>B</b>	Světelný indikátor	<b>H</b>	Rukojeti pro přenašení
<b>C</b>	Hlavní vypínač	<b>I</b>	Výstupní podnos
<b>D</b>	Tlačítka pro výběr typu laminovací fólie (  , 80, 100, 125 mikronů)	<b>J</b>	Indikátor/tlačítka upozornění čištění systému
<b>E</b>	Uvolňovací páčka	<b>K</b>	Vstupní podpurný tácek
<b>F</b>	Vstupní otvor fólie		

## VLASTNOSTI

<b>Výkon</b>		Indikace připravenosti	Světelná a zvuková
Vstupní šířka	A3 = 318 mm A4 = 240 mm	Uvolňovací páčka	Ano
Min. tloušťka fólie	75 mikronů	Studená laminace	Ano
Max. tloušťka fólie	125 mikronů	<b>Technická data</b>	
Zahřátí do pracovního režimu (minuty)	1 minutu	Napětí / frekvence / proud (A)	A3 = 220-240 V ≈, 50/60 Hz, 3,4 A A4 = 220-240 V ≈, 50/60 Hz, 3,4 A
Doba vychladnutí	60 – 90 minut	Výkon	A3 = 750 W A4 = 750 W
Rychlost laminování (+/- 5 %)	přibl. 50 cm/min (stálá rychlost)	Maximální tloušťka dokumentu (kapacita)	0,02"/0,5 mm
Počet válců	2		

## DŮLEŽITÉ BEZPEČNOSTNÍ POKYNY – UCHOVEJTE PRO POZDĚJŠÍ POUŽITÍ

- Tento výrobek by měl být používán na rovném a stabilním povrchu. Všechny strany výrobku musí být přístupné a bez překážek.
- POZOR: Horní povrch laminátoru bude během provozu horký. Na laminátor nepokládejte ruce ani jiné předměty.
- U tohoto výrobku nelze provádět servis. NEPOKOUŠEJTE se tento výrobek otevřít, opravit nebo upravit. Mohlo by to vést k riziku úrazu elektrickým proudem nebo jinému nebezpečí.
- Výrobek zapojte do snadno dostupné zásuvky. S tímto výrobkem nepoužívejte prodlužovací kabely ani rozdvočky.
- Výrobek nepoužívejte, pokud je napájecí kabel poškozený.
- Výrobek nepřipojujte k elektrické zásuvce, která je poškozená.
- Uzavřenou stranu fólie vždy vložte do laminátoru jako první.
- Nelaminujte ostré kovové předměty, jako jsou sešivací svorky nebo kancelářské sponky.
- Před laminováním odstraňte svorky a další kovové předměty.
- Před konečnou laminací vyzkoušejte laminát na vyřazeném papíru.
- Abyste předešli riziku úrazu elektrickým proudem, neumísťujte výrobek do blízkosti zdroje vody.
- Po každém použití výrobek vypněte. Pokud výrobek delší dobu nepoužíváte, odpojte jej.
- Používejte pouze fólie určené pro použití při vhodném nastavení laminace.
- Samolepicí fólie by se měly používat pouze s nastavením studené laminace.
- Nelaminujte dokumenty citlivé na teplo.
- Nelaminujte prázdnou fólii.
- Nepřekračujte uváděný výkon výrobku.
- Tento výrobek je určen pouze pro použití uvnitř.

## VLASTNOSTI A TIPY

**Auto Shut Off**

### Klidový režim

Po 30 minutách nečinnosti uvede funkce Automatického vypínání stroj do pohotovostního režimu. Abyste stroj uvedli opět do provozu, stiskněte kterékoliv tlačítka nebo přepnete vypínač napájení.



### Funkce uvolnění 'Release'

Chcete-li během laminování odebrat nebo zarovnat fólii, použijte uvolňovací páčku umístěnou na zadní části stroje. Fólii lze ze vstupního otvoru uvolnit pouze po použití této páčky.

### Upozornění čištění systému

Tato funkce připomíná uživateli, že musí vyčistit válce laminátoru, aby nedocházelo k zaseknutí. Tlačítka upozornění čištění se rozsvítí bíle a upozorní uživatele, že má vyčistit válce laminátoru. Když je stroj teplý, protáhněte strojem čisticí list, abyste z válců očistili všechny zbytky. Doporučujeme použít přední a zadní stranu čisticího listu, abyste stroj projeli dvakrát.

Kontrolka upozornění čištění se automaticky resetuje pouze, když použijete čisticí list Fellowes. Chcete-li tuto funkci resetovat ručně, jednoduše stiskněte tlačítka upozornění čištění a kontrolka zhasne.

I když lze systém Clean Alert (Upozornění na čištění) obejít, doporučuje se, abyste pravidelně používali čisticí listy, aby byl zajištěn optimální výkon stroje. (Čisticí list, položka č. 5320604).

- Nejlepších výsledků dosáhnete s fóliemi značky Fellowes®: Enhance 80, Impress 100, nebo Capture 125.
- Pro samolepicí fólie (studená laminace) používejte pouze nastavení pro studenou laminaci.
- S přístrojem není třeba používat nosič fólii. Jeho mechanismus pracuje bez využití nosiče.
- Předměty k laminování vkládejte vždy do fólie přiměřené velikosti.
- Před laminováním vždy proveďte zkušební laminování s fólií stejné velikosti a tloušťky.
- Připravte laminovací fólii a laminovaný dokument. Dokument vložte do středu fólie tak, aby se dotýkal zataveného zaváděcího okraje. Přesvědčte se, zda laminovací fólie není pro laminovaný dokument příliš velká.
- Podle potřeby po skončení laminování a ochlazení fólie odřízněte přebytečný materiál na okrajích.
- Pracujete-li s laminovacími fóliemi o různé tloušťce (s rozdílným nastavením teploty), doporučujeme začít nejdříve s nejtenčími fóliemi.

## NASTAVENÍ LAMINÁTORU

1. Zajistěte, aby stroj byl umístěn na stabilním povrchu.
2. Zkontrolujte, zda je za zařízením dostatečný volný prostor (min. 50 cm) zajišťující hladký výstup laminovaných dokumentů.
3. Připojte stroj do snadno přístupné elektrické zásuvky.
4. Tento výrobek je určen pouze pro použití uvnitř.

## POSTUP PŘI LAMINOVÁNÍ

5. Zapněte stroj (spínač je na zadní straně stroje).
6. Stiskněte hlavní vypínač na přední straně jednotky. Aby byla zajištěna správná funkce, tlačítka ovládacího panelu jednou bliknou jako součást systému kontrolních světel.
7. Stroj má výchozí nastavení 80 mikronů, horká laminace. Pro laminování s hodnotou 100 mikronů, 125 mikronů nebo studené laminování stiskněte odpovídající tlačítka pro výběr fólie.
8. Během zahřívání bude indikátor připravenosti blikat zeleně.
9. Když je zařízení připraveno, zapípá a indikátor připravenosti se rozsvítí zeleně.
10. Vložte dokument do otevřené fólie. Ujistěte se, že je dokument vycentrován proti uzavřené straně. Použijte vhodnou velikost fólie pro daný dokument.
11. Ujistěte se, že fólie vstupuje do uzavřené strany stroje jako první. Udržujte fólii rovně a uprostřed v otvoru, nikoli šikmo.
12. Při výstupu může být laminovaná fólie horká a měkká. Abyste dosáhli té nejlepší kvality a zabránili zaseknutí, fólii ihned vyjměte. Položte fólii na rovný povrch, aby vychladla. Při manipulaci s horkou fólií buďte opatrní. Před zahájením dalšího laminování vždy odstraňte laminovanou fólii.
13. Pro studenou laminaci stiskněte tlačítko studené laminace. Když je laminátor připraven na studenou laminaci, kontrolka se rozsvítí zeleně. Poznámka: Chcete-li použít studené nastavení po horké laminaci, budete muset počkat 30–60 minut, než laminátor vychladne.

Maximální doporučené využití: Mírné využití, 30 laminací za den. Těžší papírové materiály mohou mít efekt na uvedené využití.

## ŘEŠENÍ PROBLÉMŮ

Problém	Možná příčina	Řešení
Ovládací panel nesvítl	Přístroj není zapnutý	Zapněte přístroj pomocí tlačítka na zadní straně vedle vstupu pro zástrčku a zapojte jej do zásuvky
Světelná signalizace senzoru podavače laminovacího stroje bliká	To znamená špatné vložení laminátu	Stlačte dolů uvolňovací páku a laminát vyjměte ručně ze stroje
Všechny světelné indikátory blikají slabě	To znamená, že laminovací stroj se automaticky vypnul	Pro opětovné zapnutí stroje stiskněte libovolné tlačítko nebo přepněte vypínač napájení
Laminovaný předmět není dokonale uzavřen ve fólii	Použitý dokument má pravděpodobně příliš velkou tloušťku pro laminování	Ověřte, zda jste zvolili správnou tloušťku fólie a předmět znovu laminujte
	Není nastavena správná teplota	Ověřte, zda jste zvolili správnou tloušťku fólie a předmět znovu laminujte
Fólie je zvlněná nebo se pod ní vyskytují vzduchové bublinky	Není nastavena správná teplota	Ověřte, zda jste zvolili správnou tloušťku fólie a předmět znovu laminujte
Laminovací fólie zůstala v zařízení	Došlo k zachycení fólie v laminátoru	Použijte uvolňovací páčku a laminovaný předmět ručně vytáhněte
Zachycení fólie v laminátoru	Laminovací fólie byla do zařízení vložena otevřeným koncem napřed	
	Laminovací fólie nebyla při vložení správně vystředěna	
	Laminovací fólie byla zavedena nakřivo. Byla použita prázdná laminovací fólie	
Laminovací fólie je po laminování poškozená	Válce jsou poškozeny nebo je na nich nanesené lepidlo	Vložte do stroje čisticí listy a proveďte zkoušku válců a jejich čištění
Tlačítko čištění zůstane svítit poté, co čisticí list prošel laminátorem	Laminátor není schopen číst řádky na čisticím listu	Ručním stisknutím tlačítka čištění vypněte osvětlení

## UCHOVÁVÁNÍ A ČIŠTĚNÍ

Odpojte laminátor z elektrické zásuvky. Nechejte ho vychladnout. Vnější povrch zařízení lze otřít vlhkým hadříkem. K leštění zařízení nepoužívejte rozpouštědla ani hořlavé látky. Zařízení lze čistit čisticími listy. Je-li stroj zahřátý, nechejte jím projít čisticí listy, které odstraní zbytky fólií z válců. Pro optimální výkon doporučujeme, aby byly čisticí listy používány pravidelně. (Objednávací kódy čisticích listů # 5320604)

## OVĽADACIE PRVKY LAMINÁTORA

<b>A</b>	Vypínač (zap./vyp.)	<b>G</b>	Výstupný otvor fólie
<b>B</b>	Kontrolka	<b>H</b>	Rukoväť na prenášanie
<b>C</b>	Tlačidlo napájania	<b>I</b>	Výstupný zásobník
<b>D</b>	Tlačidlá na výber puzdra (☼, 80, 100, 125 mikróvov)	<b>J</b>	Indikátor/tlačidlo upozornenia systému na čistenie
<b>E</b>	Uvoľňovacia páka	<b>K</b>	Vstupná oporná priehradka
<b>F</b>	Vstupný otvor fólie		

## PARAMETRE

<b>Výkon</b>		Indikátor pripravenosti	Svetelný indikátor a pípanie
Šírka vstupu	A3 = 318 mm A4 = 240 mm	Uvoľňovacia páčka	Áno
Hrúbka puzdra (min.)	75 mikróvov	Laminovanie za studena	Áno
Hrúbka puzdra (max.)	125 mikróvov	<b>Technické údaje</b>	
Čas zahrievania (približne)	1 minútu	Napätie/frekvenca/prúd (A)	A3 = 220-240 V str., 50/60 Hz, 3,4 A A4 = 220-240 V str., 50/60 Hz, 3,4 A
Čas vychladnutia	60 – 90 min.	Príkon	A3 = 750 W A4 = 750 W
Rýchlosť laminovania (+/- 5 %)	približne 50 cm/min. (pevná rýchlosť)	Maximálna hrúbka dokumentu (kapacita laminovania)	0,02"/0,5 mm
Počet valčekov	2		

## DÔLEŽITÉ BEZPEČNOSTNÉ POKYNY – USCHOVAJTE NA POUŽITIE V BUDÚCNOSTI

- Tento produkt sa má používať na rovnom a stabilnom povrchu. Všetky strany produktu musia byť prístupné a bez prekážok.
- UPOZORNENIE: Horný povrch laminátora je počas prevádzky horúci. Nekladte ruky ani iné predmety na hornú časť laminátora.
- Tento produkt nie je opraviteľný. NEPOKÚŠAJTE sa tento produkt otvárať, opravovať ani upravovať. Môže tým vzniknúť riziko úrazu elektrickým prúdom alebo iné nebezpečenstvo.
- Zapojte produkt do ľahko dostupnej zásuvky. S týmto produktom nepoužívajte predlžovacie káble ani rozdvojky.
- Zariadenie nepoužívajte, ak je poškodený napájací kábel.
- Produkt nezapájajte do poškodenej elektrickej zásuvky.
- Zatavený okraj fólie vždy vkladajte do laminátora ako prvý.
- Nelaminujte ostré kovové predmety, ako sú svorky alebo sponky.
- Pred laminovaním odstráňte sponky a iné kovové predmety.
- Pred konečným laminovaním otestujte laminát hárkom papiera.
- Aby ste predišli riziku úrazu elektrickým prúdom, neumiestňujte produkt do blízkosti zdroja vody.
- Vypnite produkt po každom jeho použití. Ak sa produkt dlhší čas nepoužíva, odpojte ho.
- Používajte iba fólie určené na príslušné nastavenie laminácie.
- Samolepiace fólie sa môžu používať len pri laminovaní za studena.
- Nelaminujte dokumenty citlivé na teplo.
- Nikdy nelaminujte prázdnu fóliu.
- Neprekračujte uvedený výkon produktu.
- Tento produkt je určený len na použitie v interiéri.

## FUNKCIE A TIPY

**Auto Shut Off**

### Režim spánku

Ak stroj nie je aktívny počas trvania 30 minút, funkcia Automatické Vypnutie uvedie stroj do pohotovostného režimu. Na obsluhu stroja stlačte akékoľvek tlačidlo alebo stlačte vypínač.



### Funkcia uvoľnenia

Ak chcete vybrať alebo opätovne zarovnať puzdro počas laminovania, použite uvoľňovaciu páčku na zadnej strane zariadenia. Puzdro je možné vybrať cez vstupný otvor, len ak je páčka posunutá do uvoľňovacej polohy

### Výstražný systém pre čistenie

Táto funkcia upozorňuje používateľa, že je potrebné vyčistiť valčeky laminátora, aby nedochádzalo k zaseknutiu. Tlačidlo Clean Alert sa rozsvieti a upozorní používateľa, aby vyčistil valčeky laminátora. Vložte do teplého zariadenia čistiaci hárk na odstránenie nečistôt z valčekov. Odporúča sa dvakrát vložiť do zariadenia prednú aj zadnú stranu čistiaceho hárku.

Indikátor Clean Alert sa automaticky resetuje iba pri použití čistiaceho hárku značky Fellowes. Ak chcete túto funkciu resetovať manuálne, jednoducho stlačte tlačidlo Clean Alert a svetlo zhasne.

Aj keď je možné systém Clean Alert obísť, na zabezpečenie optimálneho výkonu sa odporúča pravidelné používanie čistiacich hárkov. (Čistiaci hárk položka č. 5320604).

- Najlepšie výsledky dosiahnete s puzdrami značky Fellowes®: Enhance 80, Impress 100, alebo Capture 125.
- Samolepiace puzdrá (na laminovanie za studena) používajte len pri laminovaní za studena.
- Toto zariadenie nevyžaduje nosič na laminovanie. Ide o mechanizmus bez nosiča.
- Laminovaný predmet vždy vložte do puzdra vhodnej veľkosti.
- Pred finálnym laminovaním otestujte laminovanie pomocou skúšobného hárka podobnej veľkosti a hrúbky.
- Pripravte puzdro a predmet na laminovanie. Vložte predmet do stredu puzdra tak, aby bol v strede a dotýkal sa predného zataveného okraja. Dbajte na to, aby puzdro nebolo pre predmet príliš veľké.
- Ak je to potrebné, po laminovaní a vychladnutí odstrihnite nadbytočný materiál puzdra z okolia laminovaného predmetu.
- Pri práci s rôznymi hrúbkami puzdiel (s adekvátnym rôznym nastavením teploty) sa odporúča začať s najtenšími puzdrami.

## NASTAVENIE LAMINÁTORA

1. Skontrolujte, či je zariadenie na stabilnom povrchu.
2. Skontrolujte, či je za zariadením dostatok voľného miesta (min. 50 cm), aby ním mohli laminované dokumenty voľne prechádzať.
3. Zapojte zariadenie do jednoducho prístupnej zásuvky.
4. Nasadte výstupný zásobník na zadnú časť zariadenia.

## POSTUP LAMINOVANIA

5. Zapnite zariadenie (vypínač sa nachádza na zadnej časti zariadenia).
6. Stlačte tlačidlo napájania na prednej strane jednotky. Tlačidlá ovládacieho panela raz zablikajú ako súčasť systému kontrolných svetiel na zabezpečenie správnej funkcie zariadenia.
7. Zariadenie zapne predvolené nastavenia za tepla na 80 mikrónov. Pre hrúbku 100 mikrónov, 125 mikrónov alebo laminovanie za studena stlačte príslušné tlačidlo na výber fólie.
8. Počas zahrievania indikátor pripraveného zariadenia bliká na zeleno.
9. Keď je zariadenie pripravené, zapípa a indikátor stavu sa rozsvieti nazeleno.
10. Vložte dokument do otvorenej fólie. Uistite sa, že je dokument vycentrovaný proti zalepenému okraju. Použite veľkosť fólie vhodnú pre daný dokument.
11. Uistite sa, že do zariadenia vchádza najprv zalepený okraj fólie. Fóliu držte v otvore rovno a vycentrovanú, nie na šikmo.
12. Na výstupe môže byť laminovaná fólia horúca a mäkká. Na dosiahnutie najlepšej kvality a aby nedošlo k zaseknutiu, fóliu čo najskôr vyberte. Položte fóliu na rovný povrch, aby vychladla. Pri manipulácii s horúcou fóliou buďte opatrní. Pred začatím ďalšieho laminovania vždy odstráňte laminovanú fóliu.
13. Pre laminovanie za studena stlačte príslušné tlačidlo. Keď je laminátor pripravený na laminovanie za studena, svetlo sa rozsvieti na zeleno. Poznámka: Ak chcete použiť laminovanie za studena po laminovaní za tepla, je potrebné počkať 30 až 60 minút, kým laminátor vychladne.

Maximálne odporúčené využitie: Mierne využitie, 30 laminácií za deň. Ťažšie papierové materiály majú efekt na uvedené využitie.

## RIEŠENIE PROBLÉMOV

Problém	Možná príčina	Riešenie
Ovládací panel nesvieti	Zariadenie nie je zapnuté	Zapnite zariadenie na zadnej strane vedľa zástrčky na kábel alebo zapojte kábel do zásuvky
LED signalizácia snímača prísunu laminácie bliká	Laminát je/bol nesprávne prisunutý	Uvoľňovaciu páku držte stlačenú a odstráňte predmet rukou
Všetky LED signalizácie blikajú tlmene	Laminovací stroj prešiel do režimu Automatického Vypnutia	Na opakované spustenie stroja stlačte akékoľvek tlačidlo alebo stlačte vypínač
Laminovaný dokument nie je zalaminovaný celý	Laminovaný dokument je zrejme príliš hrubý na to, aby mohol byť zalaminovaný	Skontrolujte, či je vybraná správna hrúbka puzdra, a nechajte predmet prejsť cez zariadenie ešte raz
	Nastavenie teploty môže byť nesprávne	Skontrolujte, či je vybraná správna hrúbka puzdra, a nechajte predmet prejsť cez zariadenie ešte raz
Puzdro je zvlnené alebo obsahuje bublinky	Nastavenie teploty môže byť nesprávne	Skontrolujte, či je vybraná správna hrúbka puzdra, a nechajte predmet prejsť cez zariadenie ešte raz
Puzdro zostalo zachytené v zariadení	Puzdro je uviaznuté	Použite uvoľňovaciu páčku a predmet vyťahujte ručne
Zaseknutie	Puzdro bolo do zariadenia vložené otvoreným koncom	
	Puzdro nebolo vložené v strede vstupu	
	Puzdro bolo vložené do vstupu nakrivo	
	Použilo sa prázdne puzdro	
Puzdro je po laminovaní poškodené	Valčeky sú poškodené alebo je na nich lepidlo	Vložte do zariadenia čistiace hárky, spravte skúšku valčekov a vyčistite ich
Po prechode čistiaceho hárku cez laminátor zostane tlačidlo čistenia svietiť	Laminátor nedokáže prečítať riadky na čistiacom hárku	Manuálne stlačte tlačidlo čistenia na vypnutie osvetlenia

## USKLADNENIE A ČISTENIE

Zariadenie vyťahujte zo zásuvky a nechajte ho vychladnúť. Vonkajšiu stranu zariadenia je možné vyčistiť vlhkou handričkou. Na čistenie nepoužívajte rozpúšťadlá ani horľavé látky. Na čistenie zariadenia je možné používať čistiace hárky. Keď je zariadenie ešte teplé, nechajte hárky prejsť zariadením, aby sa z valčekov odstránili nalepené zvyšky. Pre optimálny výkon sa odporúča používať čistiace hárky pravidelne. (Objednávkové kódy čistiacich hárkov: 5320604)

## LAMINÁLÓGÉP VEZÉRLŐI

<b>A</b>	Be-/kikapcsoló gomb	<b>G</b>	Tasakkimeneti nyílás
<b>B</b>	Jelzőfény	<b>H</b>	Hordozófogantyúk
<b>C</b>	Üzemkapcsoló gomb	<b>I</b>	Kiléptetőtálca
<b>D</b>	Fóliaválasztó gombok (  , 80,100, 125 mikron)	<b>J</b>	Tisztítsa meg a figyelmeztetőrendszer jelzőfényét / gombját
<b>E</b>	Kioldó kar	<b>K</b>	Bemeneti tartópolt
<b>F</b>	Tasakbemeneti nyílás		

## TELJESÍTMÉNY

### Jellemzők

Bemeneti szélesség	A3 = 318 mm A4 = 240 mm
Fólia vastagsága (minimum)	75 mikron
Fólia vastagsága (maximum)	125 mikron
Bemelegedési idő (becsült)	1 percig
Lehülési idő	60-90 perc
Laminálás sebessége (+/- 5%)	kb. 50 cm/min (rögzített sebesség)
Görgők száma	2

### Elkészülés jelzése

Kioldó kar	Igen
Hideg laminálás	Igen

### Műszaki adatok

Feszültség / Frekvencia / Áramerősség	A3 = 220-240 V, 50/60 Hz, 3,4 A A4 = 220-240 V, 50/60 Hz, 3,4 A
Teljesítmény	A3 = 750 Watt A4 = 750 Watt
Maximális iratvastagság (lamináló kapacitás)	0,02" / 0,5mm



## FONTOS BIZTONSÁGI UTASÍTÁSOK - ŐRIZZE MEG

- Ezt a terméket egyenesen sík, stabil felületen kell használni. A termék minden oldalának hozzáférhetőnek és akadálymentesnek kell lennie.
- VIGYÁZAT: A laminátor felső felülete működés közben felforrósodik. Ne tegye a kezét vagy tárgyakat a laminológép tetejére.
- Ez a termék nem szervizelhető. NE kísérelje meg kinyitni, javítani vagy módosítani ezt a terméket. Ez áramütést okozhat vagy más veszélyt idézhet elő.
- Csatlakoztassa a terméket egy könnyen elérhető aljzathoz. Ne használjon hosszabbítót vagy elosztót ehhez a termékhez.
- Ne használja, ha a tápkábel sérült.
- Ne csatlakoztassa a terméket sérült elektromos aljzathoz.
- Először mindig a tasak lezárt szélét helyezze be a laminológépbe.
- Ne lamináljon éles fémtárgyat, például kapszokat vagy gemkapszokat.
- A laminálás előtt távolítsa el a kapszokat és egyéb fémtárgyakat.
- Tesztelje a laminátumot egy papírhulladékkal a végső laminálás előtt.
- Az áramütés veszélyének elkerülése érdekében ne helyezze a terméket vízforrás közelébe.
- Minden használat után kapcsolja ki a terméket. Húzza ki a terméket, ha hosszabb ideig nem használja.
- Csak a megfelelő laminálási beállításhoz tervezett tasakot használjon.
- Az öntapadó tasakot csak hideg laminálási beállítással szabad használni.
- Ne lamináljon hőérzékeny dokumentumokat.
- Soha ne lamináljon üres tasakot.
- Ne lépje túl a termékek feltüntetett teljesítményét.
- Ez a termék csak beltéri használatra készült.

## FUNKCIÓK ÉS TIPPEK

**Auto  
Shut  
Off**

### Automatikus Leállítás

Ha a gép 30 percig nem aktív, az Automatikus Leállítás funkció készenléti üzemmódba helyezi a készüléket. A gép kezeléséhez nyomja meg bármelyik gombot vagy végezzen egy ciklust a bekapcsoló gombbal.



### "Eleresztési" funkció

Egy fólia laminálás közbeni eltávolításához vagy újraigazításához használja a gép hátoldalán található kioldó kart. A fólia csak akkor távolítható el a bemeneti nyíláson keresztül, ha a kioldó kart aktiválta.

### Tisztításra figyelmeztető rendszer

Ez a funkció emlékezteti a felhasználót a lamináló hengerek tisztítására az elakadásmentes működés érdekében. A Clean Alert gomb fehéren világít, jelezve a felhasználónak, hogy tisztítsa meg a lamináló hengereket. A hengereken lévő maradványok eltávolításához a gép meleg állapotában húzza át a tisztítólapot a gépen. Javasoljuk, hogy a tisztítólap első és hátsó oldalát kétszer futtassa át a gépen.

A Clean Alert jelzőfény csak akkor áll vissza automatikusan, ha Fellowes tisztítólapal együtt használják. A funkció kézi visszaállításához egyszerűen nyomja meg a Clean Alert gombot, és a lámpa kialszik.

Bár a Clean Alert rendszer megkerülhető, az optimális teljesítmény biztosítása érdekében ajánlott a géppel rendszeresen tisztítólapokat használni. (Tisztítólap cikkszám: 5320604).

- A legjobb eredmény érdekében Fellowes® márkájú fóliákat használjon: Enhance 80, Impress 100, vagy Capture 125.
- Az öntapadós (hideg) fólia csak hideg beállítással használható.
- Ez a készülék nem igényel hordozót a lamináláshoz. A gép hordozómentes mechanizmussal működik.
- A laminálni kívánt tételt mindig megfelelő méretű fóliába kell tenni.
- A végső laminálás előtt mindig tesztelni kell egy hasonló méretű és vastagságú próbadarabbal.
- Készítse elő a fóliát és a lapot a lamináláshoz. Helyezze a lapot a fólia közepére úgy, hogy érintse a fólia zárt szélét. Győződjön meg róla, hogy a fólia nem túl nagy a laphoz.
- Ha szükséges, a laminálás és lehülés után le lehet vágni a felesleges anyagot a laminált lap körül.
- Ha különböző vastagságú fóliákkal dolgozik (különböző hőmérsékleti beállítások mellett), ajánlott a legvékonyabb fóliával kezdeni.

## A LAMINÁLÓGÉP BEÁLLÍTÁSA

1. Győződjön meg arról, hogy a készülék stabil felületen áll.
2. Ellenőrizze, hogy elég szabad hely (min. 50 cm) van a gép mögött, és a lapok szabadon ki tudnak jönni.
3. Csatlakoztassa a gépet egy könnyen hozzáférhető dugaszaljzatba.
4. Illesse a kimeneti tálcát a gép hátuljára.

## HOGYAN LAMINÁLJUNK

5. Kapcsolja be a készüléket (a kapcsoló a gép hátulján található).
6. Nyomja meg a bekapcsoló gombot az egység elején. A vezérlőpanel gombjai egyszer felvillannak az ellenőrző lámparendszer részeként, hogy biztosítsák a megfelelő működést.
7. A gép alapbeállítása 80 mikron és a forró beállítás. 100 mikron, 125 mikron vagy hideg laminálás esetén nyomja meg a megfelelő tasakválasztó gombokat.
8. A készenléti jelzőfény zölden villog a felmelegedés közben.
9. Amikor működésre kész, a készülék sípoló hangot ad, és a készenléti jelzőfény folyamatos zöld színre vált.
10. Helyezze a dokumentumot a nyitott tasakba. Győződjön meg arról, hogy a dokumentum a lezárt szélhez igazodik-e. A dokumentumnak megfelelő tasakméretet használjon.
11. Győződjön meg arról, hogy a tasak a gép lezárt élével előre halad a laminátorba. Tartsa a tasakot egyenesen és középen a nyíláson belül, ne ferdén.
12. Kikapcsolás után a laminált tasak forró és puha lehet. A legjobb minőség és az elakadások elkerülése érdekében azonnal vegye ki a tasakot. Helyezze a tasakot egy sima felületre, hogy kihűljön. Legyen óvatos, amikor forró tasakot kezel. A következő laminálás megkezdése előtt mindig távolítsa el a laminált tasakot.
13. Hideg lamináláshoz nyomja meg a hideg laminálás gombot. Amikor a lamináló gép készen áll a hideg laminálásra, a fény folyamatos zöldre vált. Megjegyzés: A meleg laminálás után a hideg beállítás használatához 30-60 percig várnia kell, amíg a lamináló gép lehűl.

Javasolt maximális használat: Mérsékelt használat, napi 30 laminálás. A nehezebb papíryananyagok hatással lehetnek az említett használatra.

## HIBAELHÁRÍTÁS

Probléma	Lehetséges ok	Megoldás
Nem égnek a fények a vezérlőpanelen	A gép nincs bekapcsolva	Kapcsolja be a gépet hátul, a csatlakozódugó mellett és a fali dugaszaljzatnál
A laminálás adagolás érzékelő LED villog	A laminált anyagot rosszul adagolták	Tartsa lenyomva a kioldó kart és a megfelelő elemet vegye ki kézzel
Az összes LED homályosan villog	A lamináló automatikus kikapcsolási módba lépett	A gép újraindításához nyomja meg bármelyik gombot vagy végezzen egy ciklust a bekapcsoló gombbal
A fólia nem teljesen zárja körbe a lapot	A lap esetleg túl vastag a lamináláshoz	Ellenőrizze, hogy a megfelelő fóliavastagságot választotta ki, majd küldje át még egyszer
	Lehetséges, hogy a hőmérsékletbeállítás nem megfelelő	Ellenőrizze, hogy a megfelelő fóliavastagságot választotta ki, majd küldje át még egyszer
A fóliában hullámok vagy buborékok vannak	Lehetséges, hogy a hőmérsékletbeállítás nem megfelelő	Ellenőrizze, hogy a megfelelő fóliavastagságot választotta ki, majd küldje át még egyszer
A fólia elveszett a gépben	A fólia elakadt	Használja a kioldó kart és húzza ki a lapot kézzel
Elakadás	A fóliát a 'nyitott szélével' előre használták.	
	A fólia nem volt középen a bemenetnél	
	A fólia nem volt egyenes a bemenetnél	
	Üres fóliát használtak	
A fólia megsérült a laminálás után	Sérült görgők, vagy ragasztó került a görgőkre	Küldjön át egy tisztítólapot a gépen a görgők ellenőrzése és tisztítása céljából
A tisztító gomb világít, miután a tisztítólap átment a lamináló gépen	A lamináló gép nem tudja olvasni a sorokat a tisztítólapon	A világítás kikapcsolásához manuálisan nyomja meg a tisztítógombot

## TÁROLÁS ÉS TISZTÍTÁS

Kapcsolja ki a gépet a falnál. Hagyja a gépet lehűlni. A gép külső része nedves ruhával tisztítható. A gép fényesítéséhez nem használható oldószer vagy gyúlékony anyag. A készülékhez tisztítólapok használhatók. Amikor a készülék bemelegedett – futtassa át a lapot a készüléken, így a maradványok letisztíthatóak a görgőkről. Az optimális teljesítmény érdekében ajánlott a tisztítólapokat rendszeresen használni a készülék működése során. (A tisztítólapok rendelési számai: 5320604)

## COMANDOS DO LAMINADOR

<b>A</b>	Interruptor ligar/desligar	<b>G</b>	Ranhura de saída da bolsa
<b>B</b>	Luz indicadora	<b>H</b>	Pegas de transporte
<b>C</b>	Botão de energia	<b>I</b>	Bandeja de saída
<b>D</b>	Botões de selecção da bolsa (  , 80,100, 125 micrones)	<b>J</b>	Indicador/botão do sistema de alerta de limpeza
<b>E</b>	Alavanca de abertura	<b>K</b>	Prateleira de apoio de entrada
<b>F</b>	Ranhura de entrada da bolsa		

## CAPACIDADES

<b>Desempenho</b>		Indicação "Ready" (Pronto)	Luz e aviso sonoro
Largura de entrada	A3 = 318mm A4 = 240mm	Alavanca de abertura	Sim
Espessura da bolsa (mín.)	75 micrones	Laminação a frio	Sim
Espessura da bolsa (máx.)	125 micrones	<b>Dados técnicos</b>	
Tempo de aquecimento (estimativa)	1 minuto	Tensão / Frequência / Corrente(Amps)	A3 = 220-240V AC, 50/60 Hz, 3,4A A4 = 220-240V AC, 50/60 Hz, 3,4A
Tempo de arrefecimento	60-90 minutos	Consumo em watts	A3 = 750 W A4 = 750 W
Velocidade de laminação (+/- 5%)	aprox. 50cm/min (velocidade fixa)	Espessura máx. do documento (capacidade de laminação)	0,02 pol. / 0,5 mm
Número de roletos	2		

## IMPORTANTES INSTRUÇÕES DE SEGURANÇA - GUARDAR PARA UTILIZAÇÃO FUTURA

- Este produto deve ser usado numa superfície plana e estável. Todos os lados do produto devem estar acessíveis e livres de obstruções.
- **ATENÇÃO:** A superfície superior do laminador estará quente durante o funcionamento. Não coloque as mãos ou outros objetos em cima do laminador.
- Este produto não pode ser reparado. NÃO tente abrir, reparar ou modificar este produto. Fazê-lo pode representar risco de choque elétrico ou outros perigos.
- Ligue o produto a uma tomada de fácil acesso. Não use cabos de extensão ou extensões com este produto.
- Não utilize se o cabo de alimentação estiver danificado.
- Não ligue este produto a uma tomada elétrica que esteja danificada.
- Introduza sempre primeiro a borda selada da bolsa no laminador.
- Não lamine objetos metálicos pontiagudos, como agrafos ou cliques de papel.
- Remova os agrafos e outros objetos de metal antes de laminar.
- Teste o laminado com uma folha de papel antes da laminação final.
- Para evitar o risco de choque elétrico, não coloque o produto perto de uma fonte de água.
- Desligue o produto após cada utilização. Desligue o produto da tomada quando não for utilizado durante um longo período de tempo.
- Utilize apenas bolsas concebidas para serem utilizadas com a definição de laminação adequada.
- As bolsas autoadesivas só devem ser utilizadas com a definição de laminação a frio.
- Não lamine documentos sensíveis ao calor.
- Não lamine uma bolsa vazia.
- Não exceda o desempenho indicado nos produtos.
- Este produto destina-se apenas a ser utilizado no interior.

## FUNÇÕES E SUGESTÕES

**Auto  
Shut  
Off**

### Desligamento Automático

Se a máquina não estiver ativa durante 30 minutos, a função de Desligamento Automático irá colocar a máquina em modo standby. Para colocar a máquina em funcionamento, prima qualquer botão ou prima o interruptor de alimentação.



### Função "Release" (Abertura)

Para remover ou realinhar uma bolsa durante a laminação, active a alavanca de abertura situada na parte de trás da máquina. Extraia-a suavemente da máquina. A bolsa só pode ser removida da ranhura de entrada quando a alavanca estiver activada.

### Sistema de Alerta de Limpeza

Esta função relembra o utilizador de limpar os rolos do laminador para um desempenho sem encravamentos. O botão Alerta de Limpeza acende-se a branco, notificando o utilizador para limpar os rolos do laminador. Quando a máquina estiver quente, passe a folha de limpeza pela máquina para limpar quaisquer resíduos dos rolos. Recomenda-se a utilização da frente e do verso da folha de limpeza para que passe duas vezes pela máquina.

A luz de Alerta de Limpeza só é reposta automaticamente quando utilizada com uma folha de limpeza da Fellowes. Para repor manualmente esta função, basta premir o botão Alerta de Limpeza e a luz apagar-se-á.

Embora o sistema Alerta de Limpeza possa ser ignorado, recomenda-se o uso regular de folhas de limpeza com a máquina para garantir o desempenho ideal. (Folha de limpeza, artigo n.º 5320604).

- Para obter os melhores resultados, utilize bolsas da marca Fellowes®: Enhance 80, Impress 100, ou Capture 125.
- No caso das autocolantes (bolsas a frio), use somente o ajuste a frio.
- Este aparelho não necessita de um transportador para laminar. Trata-se de um mecanismo sem transportador.
- Coloque sempre o artigo a ser laminado na bolsa com as dimensões adequadas.
- Antes do processamento final, teste sempre o laminado com uma dimensão e uma espessura semelhantes.
- Prepare a bolsa e o artigo para laminação. Coloque o artigo na bolsa centrada e em contacto com a extremidade dianteira selada. Certifique-se de que a bolsa não tem uma dimensão excessiva para o artigo.
- Se necessário, corte o excesso de material à volta do artigo após a laminação e depois de arrefecer.
- Quando utilizar bolsas com espessuras diferentes (ajustes de temperatura), recomenda-se que comece pelas mais finas.

## PREPARAÇÃO DO LAMINADOR

1. Certifique-se de que o aparelho se encontra numa superfície estável.
2. Verifique se existe espaço suficiente (mín. 50cm) na traseira da máquina para permitir que os artigos passem sem obstrução.
3. Ligue o aparelho a uma tomada de alimentação de fácil acesso.
4. Este produto destina-se apenas a ser utilizado no interior.

## COMO LAMINAR

5. Ligue a alimentação elétrica (localizada na parte de trás da máquina).
6. Prima o botão de alimentação na parte da frente da unidade. Os botões do painel de controlo piscam uma vez como parte de um sistema de luz de verificação para garantir o funcionamento correto.
7. Por predefinição, a máquina utiliza a regulação de 80 micrones a quente. Para 100 micrones, 125 micrones ou laminação a frio, prima os botões de seleção de bolsas correspondentes.
8. A luz indicadora de prontidão piscará a verde durante o aquecimento.
9. Quando estiver pronta, a máquina emitirá um sinal sonoro e a luz indicadora de que está pronta ficará verde sem piscar.
10. Coloque o documento na bolsa aberta. Certifique-se de que o documento está centrado contra a margem selada. Utilize o tamanho de bolsa adequado para o documento.
11. Certifique-se de que a bolsa entra na máquina com a borda selada primeiro. Mantenha a bolsa direita e centrada na ranhura e não em ângulo.
12. À saída, a bolsa laminada pode estar quente e mole. Para obter a melhor qualidade e evitar encravamentos, retire imediatamente a bolsa. Coloque a bolsa numa superfície plana para arrefecer. Tenha cuidado ao manusear uma bolsa quente. Retire sempre a bolsa de laminação antes de iniciar a laminação seguinte.
13. Para a laminação a frio, prima o botão de laminação a frio. Quando o laminador estiver pronto para a laminação a frio, a luz ficará verde sem piscar. Nota: para utilizar a definição a frio após a laminação a quente, poderá ter de esperar que o laminador arrefeça durante 30-60 minutos.

Utilização máxima recomendada: Utilização moderada, 30 laminações por dia. Materiais de papéis mais pesados podem impactar a utilização mencionada.

## DETECÇÃO E RESOLUÇÃO DE PROBLEMAS

Problema	Causa provável	Solução
Não existe iluminação no painel de controlo	Aparelho não ligado	Ligue o aparelho na parte de trás junto à ranhura de alimentação e na tomada
A LED do sensor de alimentação de plastificação pisca	A plastificação foi mal alimentada	Mantenha a alavanca premida e retire o artigo manualmente
Todas as LEDS não está a piscar devidamente	A plastificadora vem com o modo de desligamento Automático	Prima qualquer botão ou ligue o interruptor de alimentação para reiniciar a máquina
A bolsa não veda totalmente o artigo	O artigo pode ser demasiado espesso para laminar	Verifique se a espessura de passagem está correctamente seleccionada e passe novamente
	A definição da temperatura pode estar incorrecta	Verifique se a espessura da bolsa está correctamente seleccionada e passe novamente
A bolsatem ondulações ou bolhas	A definição da temperatura pode estar incorrecta	Verifique se a espessura da bolsa foi correctamente seleccionada e passe novamente
A bolsa perdeu-se no aparelho	Bolsa encravada	Utilize a alavanca de abertura e extraia o artigo manualmente
Encravamento	A bolsa foi utilizada com a "extremidade aberta" em primeiro lugar	
	A bolsa não foi centrada na entrada	
	A bolsa não estava direita na entrada	
	Foi utilizada uma bolsa vazia	
Bolsa danificada após laminação	Roletos danificados ou adesivo nos roletos	Passe folhas de limpeza pelo aparelho para testar e limpar os roletos
O botão de limpeza permanece aceso depois de a folha de limpeza ter passado pelo laminador	O laminador não consegue ler as linhas da folha de limpeza	Prima manualmente o botão de limpeza para desligar a iluminação

## ARMAZENAMENTO E LIMPEZA

Retire a ficha do aparelho da tomada de parede. Deixe o aparelho arrefecer. O exterior do aparelho pode ser limpo com um pano húmido. Não utilize dissolventes nem materiais inflamáveis para polimento da máquina. É possível utilizar folhas de limpeza no aparelho. Quando a máquina estiver quente – passe as folhas de limpeza na máquina para eliminar quaisquer resíduos dos roletos. Para um óptimo desempenho, recomenda-se a utilização regular de folhas de limpeza. (Códigos de encomenda para folhas de limpeza Nº 5320604)

## БУТОНИ ЗА УПРАВЛЕНИЕ НА ЛАМИНАТОРА

<b>A</b>	Копче за включване/изключване	<b>G</b>	Слот за изход на торбичката
<b>B</b>	Светлинен индикатор	<b>H</b>	Дръжки за пренасяне
<b>C</b>	Бутон за включване	<b>I</b>	Изходен поднос
<b>D</b>	Бутони за избор на фолио (  , 80, 100, 125 микрона)	<b>J</b>	Индикатор/бутон на системата за предупреждение за почистване
<b>E</b>	Освобождаващ лост	<b>K</b>	Поддържащ рафт на входа
<b>F</b>	Слот за вход на торбичката		

## ФУНКЦИОНАЛНИ ВЪЗМОЖНОСТИ

### Характеристики

Ширина на входа	A3 = 318 mm A4 = 240 mm
Дебелина на фолиото (мин.)	75 микрона
Дебелина на фолиото (макс.)	125 микрона
Време за загряване (приблизително)	1 минути
Време за охлаждане	60-90 минути
Скорост на ламиниране (+/- 5 %)	приблиз. 50 cm/min (фиксирана скорост)
Брой валове	2

Индикатор за готовност	Светлинен и звуков сигнал
Освобождаващ лост	Да
Студено ламиниране	Да
<b>Технически данни</b>	
Волтаж / Честота / Ток (Амп.)	A3 = 220-240 V AC, 50/60 Hz, 3,4A A4 = 220-240 V AC, 50/60 Hz, 3,4A
Мощност на потребление	A3 = 750 вата A4 = 750 вата
Максимална дебелина на документа (капацитет на ламиниране)	0,02" / 0,5 mm

## ВАЖНИ ИНСТРУКЦИИ ЗА БЕЗОПАСНОСТ - ЗАПАЗЕТЕ ГИ ЗА БЪДЕЩА УПОТРЕБА

- Този продукт трябва да се използва върху равна, стабилна повърхност. Всички страни на продукта трябва да са достъпни и без препятствия.
- **ВНИМАНИЕ:** Горната повърхност на ламинатора ще бъде гореща по време на работа. Не поставяйте ръце или други предмети върху ламинатора.
- Този продукт не подлежи на обслужване. НЕ се опитвайте да отваряте, ремонтирате или модифицирате този продукт. Това може да доведе до риск от електрически шок или други опасности.
- Включете продукта в леснодостъпен контакт. Не използвайте електрически разклонители или разклонители с този продукт.
- Не използвайте уреда, ако захранващият кабел е повреден.
- Не свързвайте този продукт към електрически контакт, който е повреден.
- Винаги първо поставяйте запечатания ръб на торбичката в ламинатора.
- Не ламинирайте остри метални предмети като телбод или кламери.
- Отстранете телбоди и другите метални предмети преди ламиниране.
- Тествайте ламината с ненужен лист хартия преди окончателното ламиниране.
- За да предотвратите риска от токов удар, не поставяйте продукта близо до източник на вода.
- Изключвайте продукта след всяка употреба. Изключете продукта от контакта, когато не го използвате за дълъг период от време.
- Използвайте само торбички, предназначени за употреба при подходящата настройка за ламиниране.
- Самозалепващите се торбички трябва да се използват само с настройката за студено ламиниране.
- Не ламинирайте чувствителни на топлина документи.
- Не ламинирайте празна торбичка.
- Не превишавайте посочените характеристики на продуктите.
- Този продукт е предназначен само за употреба на закрито.

## ХАРАКТЕРИСТИКИ И СЪВЕТИ

**Auto Shut Off**

### Спящ режим

Ако машината не е активна в продължение на 30 минути, функцията Auto Shut Off (Автоматично Изключване) ще установи машината в режим на готовност. За да активирате машината, натиснете произволен бутон или изключете и включете ключа на захранването.

### Функция „Освобождаване“ („Release“)

За да отстраните или изравните отново фолиото по време на ламиниране, активирайте освобождаващия лост, разположен в задната част на машината. Фолиото може да бъде отстранено от отвора за подаване, когато лостът е активиран.

### Система за предупреждение за почистване

Тази функция напомня на потребителя да почисти ролките на ламинатора за работа без задръстване. Бутонът за предупреждение за почистване ще светне в бяло, уведомявайки потребителя да почисти ролките на ламинатора. Когато машината е топла, прокарайте почистващ лист през машината, за да почистите всички остатъци по ролките. Препоръчително е да използвате предната и задната страна на почистващия лист, за да го пуснете през машината два пъти. Индикаторът за предупреждение за почистване ще се нулира автоматично само когато се използва с лист за почистване Fellowes. За да нулирате ръчно тази функция, просто натиснете бутона „Предупреждение за почистване“ и светлината ще се изключи.

Въпреки че системата за предупреждение за почистване може да бъде заобиколена, препоръчва се редовно да се използват почистващи листове за машината, за да се осигури оптимална работа. (Почистващ лист артикул # 5320604).

- За постигане на най-добри резултати, използвайте фолио на търговската марка Fellowes®. Enhance 80, Impress 100, или Capture 125.
- При работа със самозалепващото фолио (фолио за студено ламиниране), използвайте само режим на студено ламиниране.
- За да може да се извършва ламиниране, не е необходимо носещо устройство. Това е механизъм без носещо устройство.
- Винаги поставяйте документа за ламиниране в подходящ размер фолио.
- Винаги извършвайте пробно ламиниране със сходен размер и дебелина преди окончателния процес на ламиниране.
- Подгответе фолиото и документа за ламиниране. Поставете документа в центъра на фолиото, така че да докосва горния слепен край. Уверете се, че фолиото не е прекалено широко за документа.
- Ако е необходимо, подрежете излишния материал около документа, след като го ламинирате и след като се охлади.
- Когато работите с различна дебелина на фолиото (температурни настройки), се препоръчва да започнете с най-тънкото фолио.

## НАСТРОЙВАНЕ НА ЛАМИНАТОРА

1. Проверете дали машината е поставена върху стабилна повърхност.
2. Проверете дали има достатъчно пространство зад машината (мин. 50 см), за да могат ламинираните документи да преминават свободно.
3. Включете щепсела на машината в лесно достъпна електрическа розетка.
4. Поставете изходния поднос в задната част на устройството.

## КАК СЕ ЛАМИНИРА

5. Включете захранването (намира се в задната част на машината).
6. Натиснете бутона за захранване отпред на устройството. Бутоните на контролния панел ще мигат веднъж като част от системата за контролни светлини, за да осигурят правилното функциониране.
7. Машината по подразбиране е на 80 микрона гореща настройка. За 100 микрона, 125 микрона или студено ламиниране натиснете съответните бутони за избор на торбичка.
8. Светлинният индикатор за готовност ще мига в зелено, докато загрева.
9. Когато е готова, машината ще издаде кратък звуков сигнал и светлинният индикатор за готовност ще светне постоянно в зелено.
10. Поставете документа в отворената торбичка. Уверете се, че документът е центриран спрямо запечатания ръб. Използвайте подходящия размер на торбичката за документа.
11. Уверете се, че торбичката влиза първо в запечатания ръб на машината. Дръжте торбичката права и центрирана в слота, а не под ъгъл.
12. При излизане ламинираната торбичка може да е гореща и мека. За най-добро качество и за предотвратяване на задръстване отстранете незабавно торбичката. Поставете торбичката върху равна повърхност, за да се охлади. Внимавайте, когато боравите с гореща торбичка. Винаги отстранявайте торбичката за ламинат, преди да започнете следващото ламиниране.
13. За студено ламиниране натиснете бутона за студено ламиниране. Когато ламинаторът е готов за студено ламиниране, светлината ще свети непрекъснато в зелено. Забележка: За да използвате студената настройка след горещо ламиниране, може да се наложи да изчакате ламинаторът да изтине за 30-60 минути.

Максимално препоръчително използване: Умерена употреба, 30 броя ламиниране на ден. По-тежките хартиени материали могат да окажат влияние върху цитираната употреба.

## ОТСТРАНЯВАНЕ НА НЕИЗПРАВНОСТИ

Проблем	Възможна причина	Решение
Контролният панел не свети	Машината не е включена	Включете машината от задната част, близо до входния отвор за щепсела, и от стенната розетка
LED на датчика за подаване на ламиниращото фолио мига	Ламинатът е подаден неправилно	Задръжте натиснат освобождаващия лост и махнете ламината на ръка
Всички LED мигат с понижена яркост	Ламинаторът е преминал в режим на Автоматично Изключване	За да рестартирате машината, натиснете произволен бутон или изключете и включете ключа на захранването
Фолиото не херметизира напълно документа	Документът може да е с твърде голяма дебелина за ламиниране	Проверете дали дебелината за преминаване е правилно избрана и отново прекарайте документа
	Температурните настройки може да са неправилни	Проверете дали дебелината на фолиото е правилно избрана и отново прекарайте документа
Фолиото има гънки или мехурчета	Температурните настройки може да са неправилни	Проверете дали дебелината на фолиото е правилно избрана и отново прекарайте документа
Фолиото не излиза от машината	Фолиото е задръстено	Задействайте освобождаващия лост и издърпайте документа ръчно
Задръстване	Фолиото е прекарано през машината откъм отворения край	
	Фолиото не е центрирано на входа	
	Фолиото не е било изпънато на входа	
	Използвано е празно фолио	
Фолиото е повредено след ламиниране	Валовите са повредени или върху тях е полепнало лепило	Прекарайте почистващи листове през машината, за да изпробвате и почистите валовите
Бутонът за почистване остава осветен, след като почистващият лист е преминал през ламинатора	Ламинаторът не може да чете редове върху листа за почистване	Натиснете ръчно бутона за почистване, за да изключите осветлението

## СЪХРАНЕНИЕ И ПОЧИСТВАНЕ

Изключете машината от стенната розетка. Изчакайте, докато машината се охлади. Външната част на машината може да бъде почиствана с влажно парче плат. Не използвайте разтворители или запалими материали, за да полирате машината. С машината могат да бъдат използвани почистващи листове. Когато машината е загреяла – прекарайте листовите през машината, за да почистите евентуални остатъци, полепнали по валовите. За постигане на оптимални резултати се препоръчва почистващите листове да бъдат използвани редовно. (Код за поръчване на почистващи листове # 5320604.)

## COMENZI LAMINATOR

<b>A</b>	Comutator pornit / oprit	<b>G</b>	Fantă de ieșire a foliei
<b>B</b>	Indicator luminos	<b>H</b>	Mâner de transport
<b>C</b>	Buton de pornire	<b>I</b>	Tavă de ieșire
<b>D</b>	Butoane de selecție a foliilor (  , 80,100, 125 microni)	<b>J</b>	Indicator / buton al sistemului „Clean Alert” (Alertă curățare)
<b>E</b>	Mâner de eliberare	<b>K</b>	Raft de suport al intrării
<b>F</b>	Fantă de intrare a foliei		

## SPECIFICAȚII

### Performanțe

Lățime intrare	A3 = 318 mm A4 = 240 mm
Grosime folie (min)	75 microni
Grosime folie (max)	125 microni
Timp de încălzire (estimativ)	1 minut
Timp de răcire	60-90 minute
Viteză de laminare (+/- 5 %)	aprox. 50 cm/min (viteză fixă)
Număr de role	2

Indicație stare de pregătire Luminoasă și sonoră

Mâner de eliberare Da

Laminare la rece Da

### Date tehnice

Tensiune / Frecvență / Curent (Amp)	A3 = 220-240 V c.a., 50/60Hz, 3,4 A A4 = 220-240 V c.a., 50/60Hz, 3,4 A
Putere	A3 = 750 Wați A4 = 750 Wați
Grosime maximă a documentului (capacitate de laminare)	0,02” / 0,5 mm



## INSTRUCȚIUNI IMPORTANTE PRIVIND SIGURANȚA - A SE PĂSTRA PENTRU FOLOSIREA ULTERIOARĂ

- Acest produs trebuie utilizat pe o suprafață plană și stabilă. Toate laturile produsului trebuie să fie accesibile și libere de orice obstacole.
- ATENȚIE: În timpul funcționării, suprafața superioară a aparatului de laminare este fierbinte. Nu vă puneți mâinile sau alte obiecte deasupra aparatului de laminare.
- Acest produs nu beneficiază de service. NU încercați să deschideți, să reparați sau să modificați acest produs. Acest lucru poate prezenta risc de electrocutare sau alte pericole.
- Conectați produsul la o priză ușor accesibilă. Nu utilizați cabluri suplimentare sau prelungitoare împreună cu acest produs.
- A nu se utiliza dacă cablul de alimentare este deteriorat.
- A nu se conecta acest produs la prize electrice deteriorate.
- Introduceți întotdeauna, mai întâi, marginea sigilată a foliei în aparatul de laminare.
- Nu lăminați obiecte metalice ascuțite, cum ar fi capse sau agrafe.
- Îndepărtați capsele și alte obiecte metalice înainte de laminare.
- Înainte de laminarea finală, testați laminarea cu o foaie de hârtie.
- Pentru a preveni riscul de electrocutare, nu așezați produsul în apropierea unei surse de apă.
- Opriți paratul după fiecare utilizare. Deconectați aparatul atunci când nu îl utilizați pentru o perioadă lungă de timp.
- Utilizați numai folii concepute pentru a fi utilizate cu setarea de laminare adecvată.
- Foliile autoadezive trebuie utilizate numai cu setarea de laminare la rece.
- Nu lăminați documente sensibile la căldură.
- Nu lăminați o folie goală.
- Nu depășiți performanța menționată a produselor.
- Acest produs este destinat exclusiv utilizării în spații interioare.

## CARACTERISTICI ȘI SFATURI

**Auto Shut Off**

### Modul Sleep (Somn)

Dacă utilajul nu este activ timp de 30 minute, funcția Oprire Automată îl va pune în modul de așteptare. Pentru a acționa utilajul, apăsați pe orice buton sau efectuați un ciclu cu întrerupătorul de alimentare.

### Funcția 'Release' (Eliberare)

Pentru a scoate sau pentru a realinia o folie pe parcursul laminării, activați mânerul de eliberare din partea din spate a aparatului. Folia poate fi scoasă doar din fanta de intrare atunci când mânerul este activat.

### Sistem „Clean Alert” (Alertă Curățare)

Această caracteristică reamintește utilizatorului să curețe rolele de laminare pentru o performanță fără blocaje. Butonul „Clean Alert” (Alertă Curățare) se va aprinde cu o lumină de culoare albă pentru a anunța utilizatorul să curețe rolele de laminare. Când aparatul este cald, treceți foaia de curățare prin aparat pentru a curăța orice reziduuri de pe role. Se recomandă să utilizați partea față-verso a foii de curățare pentru a o trece prin aparat de două ori.

Indicatorul luminos „Clean Alert” (Alertă Curățare) se va reseta automat numai atunci când această funcție este utilizată cu o foaie de curățare Fellowes. Pentru a reseta manual această funcție, apăsați pur și simplu butonul „Clean Alert” (Alertă Curățare) și lumina se va stinge.

Deși sistemul „Clean Alert” (Alertă curățare) poate fi ocolit, pentru a asigura

performanțe optime, se recomandă utilizarea regulată a foilor de curățare împreună cu aparatul. (Foaie de curățare articol # 5320604).

- Pentru cele mai bune rezultate, folosiți foliile marca Fellowes®: Enhance 80, Impress 100, sau Capture 125.
- Pentru foliile autoadezive (foliile pentru laminarea la rece), utilizați doar setările pentru laminarea la rece.
- Acest aparat nu necesită un transportator pentru laminare. Acesta este un mecanism fără transportator.
- Puneți întotdeauna articolul ce urmează să fie laminat în folia de mărime corespunzătoare.
- Testați întotdeauna laminarea cu o folie de mărime și grosime corespunzătoare înainte de procesul final.
- Pregătiți folia și articolul pentru laminare. Plasați articolul în cadrul foliei, centrat și atingând marginea sigilată de dirijare. Asigurați-vă că folia nu este prea mare pentru articol.
- Dacă este necesar, tăiați materialul în exces din jurul articolului după laminare și răcire.
- În cazul în care se lucrează cu diferite grosimi de folie (setări de temperatură), este recomandabil să începeți mai întâi cu folia cea mai subțire.

## CONFIGURAREA LAMINATORULUI

1. Asigurați-vă că aparatul este plasat pe o suprafață stabilă.
2. Verificați să existe suficient spațiu liber (min. 50 cm) în spatele aparatului pentru a permite articolelor să treacă neobstrucționate.
3. Conectați aparatul la o priză de alimentare ușor accesibilă.
4. Montați tava de ieșire în partea din spate a aparatului.

## MODUL DE LAMINARE

5. Porniți alimentarea (din partea din spate a aparatului).
6. Apăsăți butonul de pornire, de pe partea din față a aparatului. Butoanele panoului de comandă vor clipi o dată, în cadrul sistemului de verificare a luminilor, pentru a asigura funcționarea corectă.
7. Aparatul este setat implicit la 80 microni, laminare la cald. Pentru 100 microni, 125 microni sau laminare la rece, apăsați butoanele de selecție a foliei corespunzătoare.
8. Indicatorul luminos pentru starea de pregătire se va ilumina cu lumină intermitentă de culoare verde pe durata încălzirii.
9. În momentul în care este gata de utilizare, aparatul va emite un semnal sonor, iar indicatorul luminos ce indică această stare va ilumina continuu cu o lumină de culoare verde.
10. Puneți documentul în folia deschisă. Asigurați-vă că documentul este centrat pe marginea sigilată. Utilizați dimensiunea de folie adecvată pentru document.
11. Asigurați-vă că folia intră în aparat cu marginea sigilată înainte. Mențineți folia dreaptă și centrată în fantă, nu oblic.
12. După ieșire, folia laminată poate fi fierbinte și moale. Pentru a obține o calitate mai bună și pentru a evita blocarea aparatului, scoateți imediat folia. Așezați folia pe o suprafață plană pentru a se răci. Manipulați cu atenție folia fierbinte. Scoateți întotdeauna folia laminată înainte de a începe următorul proces de laminare.
13. Pentru laminarea la rece, apăsați butonul de laminare la rece. Dacă aparatul de laminare este pregătit pentru laminarea la rece, indicatorul luminos va ilumina continuu cu o lumină de culoare verde. Notă: Pentru a utiliza setarea laminării la rece după laminarea la cald, poate fi necesar să așteptați ca laminatorul să se răcească timp de 30-60 de minute.

Utilizare maximă recomandată: Utilizare medie, 30 laminări pe zi. Materialele din hârtie mai grele pot afecta utilizarea specificată.

## DEPANARE

Problemă	Cauză posibilă	Soluție	
Lipsa iluminării panoului de comandă	Aparatul nu este pornit	Porniți aparatul din partea din spate, de lângă intrarea fișei, asigurându-vă că acesta este conectat la priza de perete	
LED-ul senzorului de alimentare cu laminat clipește	Laminatul a fost introdus greșit	Țineți apăsată pârghia de decuplare și scoateți obiectul cu mână	
Toate LED-urile clipește estompat	Laminorul a trecut în modul Oprire Automată	Pentru a reporni utilajul, apăsați pe orice buton sau efectuați un ciclu cu întrerupătorul de alimentare	
Folia nu sigilează complet articolul	Articolul ar putea fi prea gros pentru a putea fi laminat	Verificați ca grosimea de traversare să fie corect selectată și încercați să treceți articolul din nou	
	Setarea temperaturii ar putea fi incorectă	Verificați ca grosimea foliei să fie corectă și treceți articolul din nou	
Folia prezintă unduiri sau bule	Setarea temperaturii ar putea fi incorectă	Verificați ca grosimea de traversare să fie corect selectată și încercați să treceți articolul din nou	
S-a pierdut folia în aparat	Folia este blocată	Acționați mânerul de eliberare și scoateți afară articolul manual	
Blocare	Folia a fost folosită cu 'capătul liber' înainte		
	Folia nu a fost centrată la intrare		
	Folia nu a fost în poziție dreaptă la intrare		
	A fost folosită o folie goală		
Folia este deteriorată în urma laminării	Role avariate sau adeziv prezent pe acestea	Treceți coli de curățare prin aparat pentru a testa și curăța rolele	
Butonul de curățare rămâne aprins după ce foaia de curățare a trecut prin aparatul de laminare	Aparatul de laminat nu poate citi liniile de pe foaia de curățare	Apăsăți manual butonul de curățare pentru a opri iluminarea	

## DEPOZITARE ȘI CURĂȚARE

Deconectați aparatul de la priză. Permiteți-i să se răcească. Partea exterioară a aparatului poate fi curățată cu ajutorul unei cârpe umede. Nu folosiți solvenți sau materiale inflamabile pentru a lustrui aparatul. Colile de curățare pot fi folosite împreună cu aparatul. Atunci când aparatul este încălzit - treceți colile prin aparat pentru a curăța orice reziduuri rămase de la role. Pentru performanțe optime, se recomandă utilizarea regulată a colilor de curățare împreună cu aparatul. (Codurile de comandă a colilor de curățare - 5320604)

## KONTROLE PLASTIFIKATORA

<b>A</b>	Prekidač za uključivanje/isključivanje	<b>G</b>	Izlazni utor za vrećicu
<b>B</b>	Lampica indikatora	<b>H</b>	Ručke za nošenje
<b>C</b>	Tipka za napajanje	<b>I</b>	Izlazna ladica
<b>D</b>	Gumbi za odabir debljine folije za plastificiranje (  , 80,100, 125 mikrona)	<b>J</b>	Indikator/tipka sustava upozorenja za čišćenje
<b>E</b>	Otpusna polugaga	<b>K</b>	Polica za produžetak ulaznog otvora
<b>F</b>	Ulazni utor za vrećicu		

## RADNE ZNAČAJKE

<b>Značajka</b>		<b>Pokazivač spremnosti</b>	Lampica i bip zvuk
Ulazna širina	A3 = 318mm A4 = 240mm	Otpusna poluga	Da
Debljina folije (najmanje)	75 mikrona	Hladno plastificiranje	Da
Debljina folije (najviše)	125 mikrona	<b>Tehnički podaci</b>	
Vrijeme zagrijavanja (procjena)	1 minuta	Napon / frekvencija / struja (ampera)	A3 = 220-240V AC, 50/60Hz, 3,4A A4 = 220-240V AC, 50/60Hz, 3,4A
Vrijeme rashlađivanja	60-90 minuta	Nazivna snaga	A3 = 750 wata A4 = 750 wata
Brzina plastificiranja (+/- 5%)	približno 50cm/min (fiksna brzina)	Najveća debljina dokumenta (kapacitet plastificiranja)	0,02 inča/0,5 mm
Broj valjaka	2		



## VAŽNE SIGURNOSNE UPUTE - SAČUVAJTE IH ZA BUDUĆU UPORABU

- Proizvod treba upotrebljavati na ravnoj, stabilnoj površini. Sve strane proizvoda moraju biti dostupne, a pristup ne smije biti zapriječen.
- OPREZ: Gornja površina laminatora vruća je tijekom rada. Ne stavljajte ruke ili druge predmete na laminator.
- Proizvod nije moguće servisirati. NE pokušavajte otv oriti, popraviti ili izmijeniti proizvod. To može predstavljati rizik od strujnog udara ili drugih opasnosti.
- Proizvod ukopčajte u lako dostupnu utičnicu. Ne upotrebljavajte produžne kabele ili razdjelnike s proizvodom.
- Ne upotrebljavajte ako je napojni kabel oštećen.
- Ne ukopčajavajte proizvod u bilo koju oštećenu električnu utičnicu.
- U laminator uvijek najprije umetnite zapečaćeni rub vrećice.
- Ne laminirajte oštre metalne predmete kao što su spajalice ili spojnice.
- Uklonite spajalice i druge metalne predmete prije laminiranja.
- Prije završne laminacije obavite probnu laminaciju nepotrebnog lista papira.
- Da biste spriječili opasnost od strujnog udara, ne stavljajte proizvod blizu izvora vode.
- Isključite proizvod nakon svake upotrebe. Iskopčajte proizvod ako se ne upotrebljava dulje vrijeme.
- Upotrebljavajte samo vrećice namijenjene za upotrebu u odgovarajućoj postavci laminacije.
- Samoljepljive vrećice treba upotrebljavati samo u postavci za hladno laminiranje.
- Ne laminirajte dokumente osjetljive na toplinu.
- Ne laminirajte praznu vrećicu.
- Ne prekoračujte nazivnu izvedbu proizvoda.
- Proizvod namijenjen samo za upotrebu u zatvorenom prostoru.

## MOGUĆNOSTI I SAVJETI

**Auto  
Shut  
Off**

### Modus mirovanja

Ako stroj ne radi 30 minuta, funkcija Automatskog Isključivanja prebacit će stroj u modus pripravnosti. Za aktiviranje stroja pritisnite bilo koji gumb ili isključite i ponovno uključite sklopku napajanja.



### Funkcija 'Release' (Otpusti)

Da biste uklonili ili ponovno izravnali foliju tijekom plastifikacije, pokrenite otpusnu polugu na stražnjoj strani stroja. Foliju možete ukloniti iz ulaznog utora jedino kad je pokrenuta poluga.

### Sustav upozorenja za čišćenje

Tom se značajkom korisnik podsjeća da očisti valjke laminatora za rad bez zaglavlivanja. Tipka upozorenja za čišćenje zasvijetlit će bijelo upućujući korisnika da očisti valjke laminatora. Dok je stroj topao, list za čišćenje provucite kroz stroj da biste očistili sve ostatke s valjaka. Preporučuje se upotrebljavati prednju i stražnju stranu lista za čišćenje da bi list dva puta prošao kroz stroj.

Lampica upozorenja za čišćenje automatski se poništava samo kada se za čišćenje upotrijebi list robne marke Fellowes. Za ručno poništavanje te funkcije, jednostavno pritisnite tipku upozorenja za čišćenje i svjetlo će se isključiti.

Iako je sustav upozorenja za čišćenje moguće premostiti, preporučuje se redovita upotreba listova za čišćenje da bi se osigurala najbolja moguća izvedba. (List za čišćenje br. 5320604).

- Za najbolje rezultate koristite originalne folije tvrtke Fellowes®: Enhance 80, Impress 100, ili Capture 125.
- Za samoupijajuće (hladne folije) koristite isključivo hladnu postavku.
- Ovom stroju ne treba zaštitni karton za plastificiranje. To je mehanizam bez zaštitnog kartona.
- Artikl uvijek plastificirajte u foliji odgovarajuće veličine.
- Uvijek provedite probno plastificiranje uz sličnu veličinu i debljinu prije završnog postupka.
- Pripremite foliju i artikl za plastificiranje. Centrirajte artikl u foliji tako da dodiruje zatvoreni prednji rub. Pobrinite se da folija nije prevelika za artikl.
- Po potrebi odrežite višak materijala oko artikla nakon plastificiranja i hlađenja.
- Ukoliko radite s različitim debljinama folije (postavke temperature), preporučujemo da započnete s najtanjim folijama.

## POSTAVLJANJE PLASTIFIKATORA

1. Osigurajte da je stroj na stabilnoj podlozi.
2. Provjerite da iza stroja ima dovoljno slobodnog prostora (najmanje 50cm) koji omogućava slobodan prolaz plastificiranih artikala.
3. Ukopčajte stroj u lako dostupnu utičnicu.
4. Postavite izlaznu ladicu na stražnji dio stroja.

## POSTUPAK PLASTIFICIRANJA

5. Uključite napajanje (nalazi se na stražnjoj strani stroja).
6. Pritisnite tipku za napajanje na prednjoj strani stroja. Tipke na upravljačkoj ploči zasvijetlit će jednom kao dio svjetlosnog sustava za provjeru, da bi se osiguralo ispravno funkcioniranje.
7. Zadana postavka stroja je vruće laminiranje vrećice debljine 80 mikrona. Za vrećice debljine 100 mikrona, 125 mikrona ili hladno laminiranje pritisnite odgovarajuće tipke za odabir vrećice.
8. Lampica indikatora spremnosti treperit će zeleno tijekom zagrijavanja.
9. Kada je spreman, uređajem se odašilje zvučni signal, a svjetlo indikatora spremnosti počinje svijetliti neprekidnim zelenim svjetlom.
10. Stavite dokument u otvorenu vrećicu. Provjerite je li dokument postavljen u sredinu u odnosu na zapečaćeni rub. Upotrijebite vrećicu čija veličina odgovara veličini dokumenta.
11. Pobrinite se da u stroj prvo uđe zapečaćeni rub vrećice. Držite vrećicu ravno i na sredini unutar otvora, a ne pod kutom.
12. Nakon izlaska, laminirana vrećica može biti vruća i mekana. Za najbolju kvalitetu laminacije te da biste spriječili zaglavljivanje, odmah uklonite vrećicu. Stavite vrećicu na ravnu površinu da se ohladi. Budite oprezni pri rukovanju vrućom vrećicom. Uvijek uklonite vrećicu laminata prije početka sljedećeg postupka laminacije.
13. Za hladnu laminaciju pritisnite tipku za hladnu laminaciju. Kad je laminator spreman za hladnu laminaciju, lampica će zasvijetliti zeleno. Napomena: za upotrebu postavke hladne laminacije nakon vruće, možda ćete morati pričekati 30 – 60 minuta da se laminator ohladi.

Maksimalna preporučena uporaba: Umjerena uporaba, 30 laminacija tjedno. Teži papirni materijali mogu utjecati na navedenu uporabu.

## OTKLANJANJE POTEŠKOĆA

Poteškoća	Mogući uzrok	Rješenje	
Kontrolna ploča ne svijetli	Stroj nije uključen	Uključite stroj na stražnjoj strani odmah do ulaza za utikač i u zidnu utičnicu	
Treperi LED-lampica senzora pravilnog ulaganja kod plastificiranja	Plastificirani list nije pravilno uloženi	Držite dolje ručicu za otpuštanje i rukom uklonite artikal	
Sve LED-lampice slabo svijetle	Plastifikator je prešao u način rada za Automatsko Isključivanje	Pritisnite bilo koji gumb ili isključite i ponovno uključite sklopku napajanja	
Folija nije potpuno zatvorila artikal	Artikal je možda prevelike debljine	Provjerite da ste odabrali ispravnu debljinu folije, zatim propustite foliju još jednom.	
	Odabrana je neispravna postavka temperature	Provjerite da ste odabrali ispravnu debljinu folije, zatim propustite foliju još jednom.	
Folija je naborana ili ima mjehuriće	Odabrali ste neispravnu postavku temperature.	Provjerite da ste odabrali ispravnu debljinu folije, zatim propustite foliju još jednom.	
Folija ne izlazi iz stroja	Došlo je do zaglavljivanja	Pokrenite otpusnu polugu i rukom izvadite foliju	
Zaglavljivanje	Foliju ste umetnuli otvorenom stranom prema naprijed		
	Foliju niste centrirali na ulazu		
	Folija nije bila ravno postavljena na ulazu		
	Koristili ste praznu foliju		
Folija je oštećena nakon plastificiranja	Oštećeni valjci ili ljepljivi sloj na valjcima	Propustite listove za čišćenje kroz stroj da biste provjerili valjke i očistili ih	
Tipka za čišćenje svijetli i nakon što je list za čišćenje prošao kroz laminator	Laminator ne može čitati retke na listu za čišćenje	Ručno pritisnite tipku za čišćenje da biste isključili osvjetljenje	

## POHRANA I ČIŠĆENJE

Iskopčajte stroj iz zidne utičnice. Pričekajte da se ohladi. Vanjski dio plastifikatora očistite lagano navlaženom krpom. Nemojte koristiti otapala niti zapaljive materijale da biste očistili stroj. Možete koristiti i maramice za čišćenje. Kad se stroj zagrije - maramicama očistite sve ostatke s valjaka. Za najveći učinak preporučujemo redovito čišćenje stroja maramicama za čišćenje. (Narudžbeni kodovi maramica za čišćenje su # 5320604)

## UKAZI NA PLASTIFIKATORJU

<b>A</b>	Stikalo za vklop/izklo	<b>G</b>	Izhodna reža za folijo
<b>B</b>	Indikatorska lučka	<b>H</b>	Ročaji za prenašanje
<b>C</b>	Gumb za vklop	<b>I</b>	Izhodni pladenj
<b>D</b>	Gumbi za izbiro folijskih žepkov (  , 80, 100, 125 mikronov)	<b>J</b>	Očistite indikator/gumb opozorilnega sistema za čiščenje
<b>E</b>	Ročka za sprostitvev	<b>K</b>	Vhodna nosilna polica
<b>F</b>	Vhodna reža za folijo		

## ZMOGLJIVOST

### Delovanje

Širina za vstavljanje	A3 = 318 mm A4 = 240 mm
Debelina folijskih žepkov (min.)	75 mikronov
Debelina folijskih žepkov (maks.)	125 mikronov
Čas za zagon (približno)	1 minuta
Čas ohlajevanja	60-90 minut
Hitrost plastificiranja (+/- 5 %)	pribl. 50 cm/min (stalna hitrost)
Število valjev	2

Označba pripravljenosti	Lučka in pisk
Ročka za sprostitvev	Da
Hladno plastificiranje	Da

### Tehnični podatki

Napetost / Frekvenca / Tok (v Amperih)	A3 = 220-240 V AC, 50/60 Hz, 3,4 A A4 = 220-240 V AC, 50/60 Hz, 3,4 A
Moč	A3 = 750 Wattov A4 = 750 Wattov
Največja debelina dokumentov (zmogljivost plastificiranja)	0,02" / 0,5 mm

## POMEMBNA VARNOSTNA NAVODILA - HRANITE ZA PRIHODNJO UPORABO

- Ta izdelek je treba uporabljati na ravni, stabilni površini. Vse strani izdelka morajo biti dostopne in brez ovir.
- POZOR: Zgornja površina plastifikatorja bo med delovanjem vroča. Na plastifikator ne postavljajte rok ali drugih predmetov.
- Tega izdelka ni mogoče servisirati. NE poskušajte odpreti, popraviti ali spremeniti tega izdelka. To lahko povzroči nevarnost električnega udara ali druge nevarnosti.
- Izdelek priključite v lahko dostopno vtičnico. S tem izdelkom ne uporabljajte podaljškov ali razdelilnikov.
- Ne uporabljajte izdelka, če je napajalni kabel poškodovan.
- Izdelka ne priključujte na poškodovano električno vtičnico.
- V plastifikator vedno najprej vstavite zaprti rob folije.
- Ne plastificirajte ostrih kovinskih predmetov, kot so sponge ali sponke za papir.
- Pred plastificiranjem odstranite sponge in druge kovinske predmete.
- Pred končnim plastificiranjem preizkusite plastifikator z odpadnim listom papirja.
- Da preprečite nevarnost električnega udara, izdelka ne postavljajte blizu vira vode.
- Po vsaki uporabi izdelek izklopite. Izključite izdelek, kadar ga dlje časa ne uporabljate.
- Uporabljajte samo folije, ki so namenjene uporabi pri ustrezni nastavitvi plastificiranja.
- Samolepilne folije uporabljajte samo pri nastavitvi za hladno plastificiranje.
- Ne plastificirajte toplotno občutljivih dokumentov.
- Ne plastificirajte prazne folije.
- Ne prekoračite navedene zmogljivosti izdelkov.
- Ta izdelek je namenjen samo za uporabo v zaprtih prostorih.

## FUNKCIJE IN NAPOTKI

**Auto Shut Off**

### Način Spanje

Če stroj ni aktiven 30 minut, bo funkcija Samodejnega Izklopa preklpila stroj v način pripravljenosti. Za uporabo stroja pritisnite kateri koli gumb ali vklopite in izklopite stikalo.



### Funkcija 'Sprostitvev'

Če želite folijski žep med plastificiranjem odstraniti ali prilagoditi, aktivirajte ročko za sprostitvev na zadnjem delu naprave. Žep lahko iz reže za vstavljanje odstranite samo, ko je ročka aktivirana.

### Opozorilni sistem za čiščenje Clean Alert

Ta funkcija opomni uporabnika, naj očisti valje plastifikatorja, da bo ta deloval brez zagozditve. Gumb Clean Alert bo zasvetil belo in uporabnika obvestil, naj očisti valje plastifikatorja. Ko je naprava topla, skoznjo spustite čistilni list, da očistite morebitne ostanke z valjev. Priporočljivo je, da čistilni list dvakrat spustite skozi napravo — uporabite sprednjo in hrbtno stran čistilnega lista.

Opozorilna lučka za čiščenje se bo samodejno ponastavila le, če uporabljate čistilne liste Fellowes. Za ročno ponastavitev te funkcije preprosto pritisnite gumb Clean Alert in lučka se bo izklopila.

Čeprav lahko sistem Clean Alert zaobide, je priporočljivo, da napravo redno

čistite s čistilnimi listi, da zagotovite optimalno delovanje. (Čistilni list artikla št. 5320604.)

- a boljše rezultate uporabite folijske žepke znamke Fellowes®: Enhance 80, Impress 100, ali Capture 125.
- Za samolepilne (hladne žepke) uporabite samo hladne nastavitve.
- Naprava za plastificiranje ne potrebuje nosilca. Mehanizem je brez nosilca.
- Predmet, ki ga želite plastificirati, vedno vstavite v folijski žepek ustrezne velikosti.
- Pred končnim postopkom vedno preizkusite delovanje na dokumentu podobne velikosti in debeline.
- Pripravite folijski žep in predmet za plastificiranje. Predmet vstavite na sredino žepka in naj se dotika glavnega zatesnjenege roba. Preverite, da žep ni prevelik za vaš predmet.
- Po potrebi po plastificiranju in hlajenju odvečen material okrog predmeta obrežite.
- Če uporabljate različne debeline folijskih žepkov (temperaturne nastavitve), priporočamo, da začnete z najtanjšimi žepki.

## POSTAVITEV PLASTIFIKATORJA

1. Zagotovite, da je naprava na ravni površini.
2. Preverite, ali je za napravo dovolj prostora (najmanj 50 cm) za neoviran prehod predmetov.
3. Napravo priključite v lahko dostopno vtičnico.
4. Namestite izhodni pladenj na zadnji strani naprave.

## KAKO PLASTIFICIRATE

5. Vklonite napajanje (gumb je na zadnji strani naprave).
6. Pritisnite gumb za vklop na sprednji strani enote. Gumbi na nadzorni plošči enkrat utripnejo kot del sistema kontrolnih luči za zagotovitev pravilnega delovanja.
7. Naprava je privzeto nastavljena na vročo nastavitev 80 mikronov. Za 100 mikronov, 125 mikronov ali hladno plastificiranje pritisnite gumbe za ustrezno izbiro folije.
8. Indikatorska lučka pripravljenosti bo med segrevanjem utripala zeleno.
9. Ko je naprava pripravljena, bo zapiskala, lučka za pripravljenost pa bo zasvetila zeleno.
10. Dokument položite v odprto folijo. Prepričajte se, da je dokument na sredini glede na zapečateni rob. Uporabite ustrezno velikost folije za dokument.
11. Prepričajte se, da folijo vstavite v napravo tako, da je zapečateni rob obrnjen naprej. Folija naj bo nameščena ravno in na sredini reže, ne pod kotom.
12. Ob izstopu je lahko plastificirana folija vroča in mehka. Za najboljšo kakovost in preprečevanje zagoditve takoj odstranite folijo. Folijo položite na ravno površino, da se ohladi. Bodite previdni pri ravnanju z vročo folijo. Pred začetkom naslednjega plastificiranja vedno odstranite trenutno folijo za plastificiranje.
13. Za hladno plastificiranje pritisnite gumb za hladno plastifikacijo. Ko je plastifikator pripravljen za hladno plastifikacijo, lučka zasveti zeleno. Opomba: Če želite uporabiti hladno nastavitev po vročem plastificiranju, boste morda morali počakati 30–60 minut, da se plastifikator ohladi.

Največja priporočena uporaba: Zmerna uporaba, 30 plastifikacij dnevno. Težji papirni material lahko vpliva na navedeno uporabo.

## ODPRAVLJANJE TEŽAV

Težava	Verjeten vzrok	Rešitev	
Nadzorna plošča ni osvetljena	Naprava ni vklopljena	Napravo vklopite na zadnji strani poleg vstopnega kabla in jo vtaknite v zidno vtičnico	
LED podajalni senzor za plastificiranje utripa	Material za plastificiranje je bil napačno podan	Sprostilno ročico držite pritisnjeno navzdol in ročno odstranite predmet	
Vse LED lučke zatemnjeno utripajo	Plastificirni stroj je preklupil v način za Samodejni Izklop	Pritisnite kateri koli gumb ali vklopite in izklopite stikalo, da znova zaženete stroj	
Folijski žep dokumenta ne zapečati v celoti	Predmet je morda predebel za plastificiranje	Preverite, ali je izbrana pravilna nastavitev za preverjanje debeline in dokument znova spustite skozi	
	Temperaturna nastavitev je morda napačna.	Preverite, ali je izbrana pravilna nastavitev za debelino folijskega žepka in dokument znova spustite skozi	
Folijski žep vsebuje valove in mehurčke	Temperaturna nastavitev je morda napačna	Preverite, ali je nastavitev za debelino pravilno izbrana in dokument znova spustite skozi	
Folijski žep se je izgubil v napravi	Žep je zagozden	Obrnite ročko za sprostitvev in predmet izvlcite z roko	
Zagodenje	Žep ste v napravo vstavili z odprtim delom naprej		
	Žep ob vstavljanju dokumenta v napravo ni bil poravnan na sredino		
	Žep ob vstavljanju dokumenta v napravo ni bil poravnan		
	Uporabili ste prazen žep		
Žep je po plastificiranju poškodovan	Poškodovani valjčki ali samolepilni valjčki	Skozi napravo spustite liste za čiščenje, da preverite in očistite valjčke	
Gumb za čiščenje še vedno sveti, čeprav je bil čistilni list že spuščen skozi plastifikator	Plastifikator ne more brati vrstic na čistilnem listu	Ročno pritisnite gumb za čiščenje, da izklopite osvetlitev	

## HRAMBA IN ČIŠČENJE

Iz zidne vtičnice izvlcite napajalni kabel. Počakajte, da se naprava ohladi. Zunanost naprave lahko očistite z vlažno krpo. Za lesk ne uporabljajte topil ali vnetljivih materialov. Na napravi lahko uporabite liste za čiščenje. Ko je naprava topla, skoznjno spustite liste za čiščenje, da očistite morebitne ostanke na valjčkih. Za optimalno učinkovitost priporočamo, da liste za čiščenje uporabljate redno. (Kode za naročanje listov za čiščenje # 5320604)

## KOMANDE LAMINATORA

<b>A</b>	Prekidač za uključivanje/isključivanje	<b>G</b>	Izlazni otvor vrećice
<b>B</b>	Kontrolna lampica	<b>H</b>	Ručke za nošenje
<b>C</b>	Dugme za uključivanje i isključivanje	<b>I</b>	Izlazna ladica
<b>D</b>	Dugmići za izbor folije (✖, 80 mikrona, 100 mikrona, 125 mikrona)	<b>J</b>	Indikator/dugme sistema za upozorenje na potrebu čišćenja
<b>E</b>	Poluga za oslobađanje	<b>K</b>	Potporna polica na ulazu
<b>F</b>	Ulazni otvor vrećice		

## MOGUĆNOSTI

<b>Radne karakteristike</b>		Indikacija spremnosti	svetlosna sa zvučnim signalom
Širina ulaza	A3 = 318 mm A4 = 240 mm	Poluga za oslobađanje	da
Debljina folije (min.)	75 mikrona (0,075 mm)	Hladna laminacija	da
Debljina folije (maks.)	125 mikrona (0,125 mm)	<b>Tehnički podaci</b>	
Vreme zagrevanja (približno)	1 minut	Voltaža / Frekvencija / Struja (Amperi)	A3 = 220-240V AC, 50/60Hz, 3,4A A4 = 220-240V AC, 50/60Hz, 3,4A
Vreme hlađenja	60 do 90 minuta	Snaga	A3 = 750 vati A4 = 750 vati+
Brzina laminacije (+/- 5 %)	pribl. 50 cm/min (fiksirana brzina)	Maks. debljina dokumenta (kapacitet laminacije)	0,02" / 0,5mm
Broj valjaka	2		

## VAŽNA BEZBEDNOSNA UPUTSTVA – SAČUVATI ZA BUDUĆU UPOTREBU

- Ovaj proizvod treba koristiti na ravnoj, stabilnoj površini. Sve strane proizvoda moraju biti dostupne i bez prepreka.
- OPREZ: Gornja površina laminatora će biti vruća tokom rada. Nemojte stavljati ruke ili druge predmete na laminator.
- Ovaj proizvod ne može se održavati. NE pokušavajte da otvorite, popravite ili modifikujete ovaj proizvod. U suprotnom slučaju postoji opasnost od strujnog udara ili drugih opasnosti.
- Isključite proizvod u lako dostupnu utičnicu. Sa ovim proizvodom nemojte koristiti produžne kablove ili razvodnike za struju.
- Nemojte koristiti proizvod ako je oštećen kabl za napajanje.
- Nemojte priključivati ovaj proizvod na oštećenu električnu utičnicu.
- Uvek prvo ubacite zapečaćenu ivicu vrećice u laminator.
- Nemojte laminirati oštre metalne predmete kao što je municija za heftalicu ili spajalice za papir.
- Pre laminiranja uklonite spajalice i druge predmete.
- Pre konačnog laminiranja proverite laminat listom papira.
- Da biste sprečili rizik od strujnog udara, ne stavljajte proizvod blizu izvora vode.
- Isključite proizvod nakon svake upotrebe. Isključite proizvod iz struje ako ga ne koristite duži vremenski period.
- Koristite samo vrećice dizajnirane za upotrebu na odgovarajućem podešavanju laminacije.
- Samolepljive vrećice treba koristiti samo sa podešavanjem za hladno laminiranje.
- Nemojte laminirati dokumente osetljive na toplotu.
- Nemojte laminirati praznu vrećicu.
- Nemojte prekoračivati navedene performanse proizvoda.
- Ovaj proizvod je namenjen samo za upotrebu u zatvorenim prostorijama.

## FUNKCIJE I SAVETI

**Auto Shut Off**

### Automatsko isključivanje

Ako uređaj nije aktivan 30 minuta, funkcija Automatsko isključivanje stavlja uređaj u stanje pripravnosti. Sva LED svetla prigušeno trepere. Da biste koristili uređaj, pritisnite bilo koje dugme ili ponovo uključite napajanje.



### Funkcija „Release“ (oslobađanje)

Da oslobodite foliju tokom laminacije, aktivirajte polugu za oslobađanje koja je smeštena na poleđini mašine. Folija samo može da se ukloni iz otvora za ulaz kada je ručka aktivirana.

### Sistem upozorenja na potrebu čišćenja

Ova funkcija podseća korisnika da očisti valjke za laminator da bi se sprečilo zaglavljivanje. Dugme za upozorenja na potrebu čišćenja će svetleti belo i obavestavati korisnika da očisti valjke za laminator. Kada je mašina topla, provucite list za čišćenje kroz mašinu da biste očistili sve ostatke sa valjaka. Preporučuje se da koristite prednju i zadnju stranu lista za čišćenje da dvaput prođete kroz mašinu.

Lampica za upozorenje na potrebu čišćenja će se automatski resetovati samo kada se koristi sa listom za čišćenje marke Fellowes. Da biste ručno resetovali ovu funkciju, jednostavno pritisnite dugme upozorenje na potrebu čišćenja (Clean Alert) i svetlo će se ugasiti.

Iako se sistem upozorenja na potrebu čišćenja može zaobići, preporučuje se da se listovi za čišćenje redovno koriste sa mašinom kako bi se obezbedile optimalne performanse. (List za čišćenje br. proizvoda 5320604).

- Da biste postigli najbolje rezultate, koristite folije marke Fellowes<sup>®</sup>: Enhance 80, Impress 100, ili Capture 125.
- Za samolepljive folije (za hladnu laminaciju) koristite samo podešavanja za hladnu laminaciju.
- Kod ove mašine nije neophodan nosilac za laminaciju. To je mehanizam bez nosioca (carrier-free).
- Predmet laminacije uvek stavite u foliju odgovarajuće veličine.
- Uvek izvršite probnu laminaciju predmeta slične veličine i debljine pre završnog procesa.
- Pripremite foliju i predmet za laminaciju. Stavite predmet u foliju centrirano i uz vodeću zavarenu ivicu. Uverite se da folija nije prevelika za predmet.
- Ako je neophodno, isecite višak materijala oko predmeta nakon što završite sa laminacijom i nakon što se predmet ohladi.
- Kada radite sa različitim debljinama folije (podešavanja temperature), preporučujemo da počnete sa najtanjim folijama.

## PODEŠAVANJE LAMINATORA

1. Proverite da li je mašina na stabilnoj podlozi.
2. Proverite da li ima dovoljno slobodnog prostora (min. 50 cm) iza mašine, tako da predmeti laminacije mogu da prolaze neometano.
3. Priključite mašinu na lako dostupnu strujnu utičnicu.
4. Postavite izlaznu ladicu na zadnji deo mašine.

## KAKO SE LAMINIRA?

5. Uključite napajanje (nalazi se na zadnjem delu mašine).
6. Pritisnite dugme za uključivanje i isključivanje na prednjoj strani. Dugmad na kontrolnoj tabli će jednom zasvetlucati kao deo sistema kontrolnog svetla za potvrđivanje ispravne funkcije.
7. Mašina je podešena na standardnu toplinu od 80 mikrona. Za 100 mikrona, 125 mikrona ili hladno laminiranje pritisnite odgovarajuću dugmad za izbor vrećice.
8. Tokom zagrevanja indikator spremnosti će svetlucati zeleno.
9. Kada bude spremna, mašina će se oglasiti zvučnim signalom, a indikator spremnosti će svetleti zeleno.
10. Stavite dokument u otvorenu vrećicu. Uverite se da je dokument centriran uz zapečaćenu ivicu. Koristite odgovarajuću veličinu vrećice za dokument.  
Maksimalno preporučeno korišćenje: Umereno korišćenje, 30 laminacija dnevno. Teži materijali papira mogu da utiču na navedeno korišćenje.
11. Uverite se da vrećica prvo uđe sa zapečaćenom ivicom u mašinu. Vrećicu držite pravo i centralno unutar otvora, a ne pod uglom.
12. Nakon izbacivanja iz uređaja laminirana vrećica može biti vruća i meka. Za najbolji kvalitet i za sprečavanje zaglavlivanja odmah uklonite vrećicu. Stavite vrećicu na ravnu površinu da se ohladi. Budite pažljivi pri rukovanju vrućom vrećicom. Uvek uklonite laminiranu vrećicu pre početka sledećeg laminiranja.
13. Za hladno laminiranje pritisnite dugme za hladno laminiranje. Kada je laminator spreman za hladno laminiranje, svetlo će stalno svetlucati zeleno. Napomena: Da biste koristili hladno podešavanje nakon vrućeg laminiranja, možda ćete morati da sačekate 30-60 minuta da se laminator ohladi.

## REŠAVANJE PROBLEMA

Problem	Mogući uzrok	Rešenje
Nadzorna ploča ne svetli.	Mašina nije uključena.	Na poledini uključite mašinu tako što ćete povezati ulazni priključak sa utičnicom.
LED svetlo senzora za pravilno ubacivanje treperi	Laminirani list nije pravilno ubačen	Držite dole ručicu za otpuštanje i rukom uklonite predmet
Sva LED svetla prigušeno trepere	Laminator je prešao u režim Automatsko isključivanje	Pritisnite bilo koje dugme ili isključite i ponovno uključite napajanje za restartovanje uređaja
Folija ne oblaže predmet u celosti.	Možda je predmet previše tanak za laminaciju.	Proverite da li je debljina materijala koji se provlači pravilno izabrana i ponovo ga provucite.
	Temperatura možda nije pravilno podešena.	Proverite da li je debljina folije pravilno izabrana i ponovo je provucite.
Folija je naborana ili je ispod nje dopreo vazduh.	Temperatura možda nije pravilno podešena.	Proverite da li je debljina folije pravilno izabrana i ponovo je provucite.
Folija je nestala u mašini.	Folija je izgužvana.	Koristite polugu za oslobađanje i predmet izvucite ručno.
Gužvanje	Folija je bila korišćena tako da se prvo uvlači „otvoreni deo“.	
	Folija nije centrirana na ulazu.	
	Folija nije postavljena pravo na ulazu.	
	Korišćena je prazna folija.	
Folija je oštećena nakon laminacije.	Valjci su oštećeni ili je na valjcima lepljiva materija.	Provucite listove za čišćenje kroz mašinu da proverite i očistite valjke.
Dugme za čišćenje nastavlja da svetli nakon što list za čišćenje prođe kroz laminator	Laminator ne može da čita linije na listu za čišćenje	Ručno pritisnite dugme za čišćenje da biste isključili osvetljenje

## SKLADIŠTENJE I ČIŠĆENJE

Isključite mašinu iz zidne utičnice. Sačekajte da se mašina ohladi. Spoljašnji deo mašine se može čistiti vlažnom krpom. Nemojte da koristite rastvarače ili zapaljive materije za poliranje mašine. Kod čišćenja mašine mogu se koristiti listovi za čišćenje. Kada je mašina topla, provucite listove kroz mašinu da biste očistili bilo kakve ostatke sa valjaka. Za optimalan rad je preporučljivo da se mašina redovno čisti listovima za čišćenje. (Kôd za naručivanje listova za čišćenje je br. 5320604.)

## ضوابط التشغيل

A	مفتاح التشغيل / إيقاف التشغيل	G	فتحة خروج الحقيبة
B	ضوء المؤشر	H	مقايض الحمل
C	زر الطاقة	I	درج الخروج
D	زر اختيار الغلاف (✳️ 80 ميكرون، 100 ميكرون، 125 ميكرون)	J	مؤشر / زر نظام التنبيه التنظيف
E	ذراع التحرير	K	رف دعم الدخول
F	فتحة دخول الكيس		

## القدرات

الأداء	عرض الإدخال	مقاس A3 = 318 مم مقاس A4 = 240 مم	مقاس A3 = 220 إلى 240 فولت تيار متردد، 60/50 هرتز، 3.4 أمبير مقاس A4 = 220 إلى 240 فولت تيار متردد، 60/50 هرتز، 3.4 أمبير
سمك اللوح (كحد أدنى)	سمك اللوح (كحد أقصى)	75 ميكرون	الجهود الكهربائي / التردد / التيار (أمبير)
وقت التدفئة (المقدر)	وقت التبريد	125 ميكرون	القوة الكهربائية
سرعة التشغيل (5% +/-)	عدد البكرات	1 دقيقة	الحد الأقصى لسمك المستند (قدرة التشغيل)
إشارة الاستعداد	إشارة الاستعداد	60 إلى 90 دقيقة	0.02 بوصة / 0.5 مم
		50 سم في الدقيقة (سرعة ثابتة)	
		2	
		ضوء وصوت تنبيه	

## تعليمات هامة للسلامة - حافظ على اتباعها في المستقبل



- يجب استخدام هذا المنتج على سطح مستوي وثابت. يجب أن تكون جميع جوانب المنتج سهلة الوصول وخالية من العوائق.
- تنبيه: يكون السطح العلوي لجهاز التشغيل الحار ساخنًا أثناء التشغيل. لا تضع يديك أو أي أشياء أخرى فوق ماكينة التشغيل.
- لا يتم توفير الخدمة لهذا المنتج. لا تحاول فتح هذا المنتج أو إصلاحه أو تعديله. فقد يؤدي القيام بذلك إلى خطر التعرض للصدمات الكهربائية أو مخاطر أخرى.
- قم بتوصيل المنتج بمنفذ يسهل الوصول إليه. لا تستخدم أسلاك التمديد أو مقابس التيار الكهربائي مع هذا المنتج.
- لا تستخدم المنتج في حالة تلف سلك الطاقة.
- لا تقم بتوصيل هذا المنتج بأي منفذ كهربائي تالف.
- قم دائمًا بإدخال الحافة المغلقة للكيس في ماكينة التشغيل أولاً.
- لا تقم بتغليف الأشياء المعدنية الحادة مثل الدبابيس أو المشابك الورقية.
- قم بإزالة الدبابيس والأشياء المعدنية الأخرى قبل التشغيل.
- اختبر التشغيل باستخدام ورقة قصاصات قبل التشغيل النهائي.
- لتفادي خطر التعرض لصدمة كهربائية، لا تضع المنتج بالقرب من مصادر المياه.
- أوقف تشغيل المنتج بعد كل استخدام. افصل المنتج في حالة عدم استخدامه لفترة زمنية طويلة.
- استخدم فقط الأكياس المصممة للاستخدام في مكان التشغيل المناسب.
- يجب استخدام الأكياس ذاتية اللصق فقط مع إعداد التشغيل على البارد.
- لا تقم بتغليف المستندات التي تتأثر بالحرارة.
- جنب تغليف الكيس وهو فارغ.
- لا تتجاوز أداء المنتجات المذكورة.
- هذا المنتج مخصص للاستخدام الداخلي فقط.

## المميزات والنصائح

## إيقاف

## التشغيل التلقائي



## إيقاف التشغيل التلقائي

إذا كانت الآلة غير نشطة لمدة 30 دقيقة، فإن وظيفة إيقاف التشغيل التلقائي سوف توضع الآلة على وضع الاستعداد. تومض جميع مصابيح LED إضاءة خافتة. لتشغيل الآلة، اضغط على أي زر أو أدر زر التشغيل لإعادة تشغيل الآلة.

## وظيفة "التحرير"

لتحرير اللوح خلال تفعيل التبريد، يقع ذراع التحرير خلف الآلة. يمكن إزالة اللوح فقط من فتحة الدخول عند تفعيل اللوح.

## نظام التنبيه التنظيف

تذكر هذه الميزة المستخدم بتنظيف بكرات التشغيل لضمان أداء خال من الانحشار. سيضيء زر التنبيه بالتنظيف باللون الأبيض لإعلام المستخدم بأهمية تنظيف بكرات التشغيل. عندما يكون الجهاز دافئًا، قم بتشغيل ورقة التنظيف عبر الجهاز لتنظيف أي بقايا من البكرات، يوصى باستخدام الجانبين الأمامي والخلفي لورقة التنظيف للتشغيل عبر الماكينة مرتين.

سيتم إعادة ضبط ضوء التنبيه بالتنظيف تلقائيًا فقط عند استخدامه مع ورقة تنظيف من نوع Fellowes. لإعادة ضبط هذه الوظيفة يدويًا، ما عليك سوى الضغط على زر التنبيه بالتنظيف، وسوف ينطفئ الضوء.

على الرغم من إمكانية تجاوز نظام التنبيه التنظيف، يوصى باستخدام أوراق التنظيف مع الجهاز بانتظام لضمان الحصول على الأداء الأمثل. (صنف التنظيف رقم 5320604).

• لنتائج أفضل، استخدم ألواح للعلامة التجارية® Fellowes: Enhance 80, Impress 120, أو Capture 125.

• للألواح ذاتية الالتصاق (الألواح الباردة) استخدم فقط إعدادات التشغيل البارد.

• لا تحتاج هذه الآلة إلى حامل للتغليف، فهي آلية بدون حامل.

• ضع دائمًا العنصر المراد تغليفه داخل لوح حجمه مناسب.

• اختبر دائمًا التشغيل مع حجم وسمك مماثل قبل المرحلة النهائية.

• قم بتحضير اللوح والعنصر المراد تغليفه. ضع العنصر داخل اللوح بحيث يكون متمركزًا ولا ملامسًا للحافة الأمامية المغلقة، تأكد من أن اللوح ليس كبيرًا جدًا على هذا العنصر.

• وإذا لزم الأمر، قم بتهديب المادة الزائدة حول العنصر بعد التشغيل والتبريد

• عند العمل مع درجات سمك مختلفة للألواح (إعدادات درجة الحرارة)، فإنه من الأفضل البدء أولاً بالألواح الرقيق.

## إعداد آلة التغليف

1. تأكد من أن الآلة على سطح مستو.
2. تحقق من وجود مسافة كافية (كحد أدنى 50 سم) خلف الآلة للسماح للعنصر بالمرور خلالها بحرية.
3. قم بتوصيل الجهاز بمقبس طاقة رئيسي سهل الوصول إليه.
4. ركب درج الخروج في الجزء الخلفي من الماكينة.

## كيفية التغليف

5. قم بتشغيل الطاقة (من الجانب الخلفي للماكينة).
  6. اضغط على زر الطاقة الموجود في مقدمة الوحدة. ستومض أزرار لوحة التحكم مرة واحدة كجزء من نظام فحص الضوء لضمان عمل الوحدة بصورة صحيحة.
  7. يتم ضبط الجهاز افتراضياً على إعداد ساخن بمقدار 80 ميكرون. للحصول على تغليف 100 ميكرون أو 125 ميكرون أو على البارد، اضغط على أزرار اختيار الكيس الموافقة لذلك.
  8. سيومض ضوء مؤشر الاستعداد باللون الأخضر أثناء التسخين.
  9. عندما تكون الماكينة جاهزة، فإنها تصدر صفيراً ويتحول ضوء مؤشر الاستعداد إلى اللون الأخضر الثابت.
  10. تضع المستند في الكيس المفتوح. تأكد من أن المستند متمركز على الحافة المغلقة. استخدم حجم الكيس المناسب للمستند.
  11. تأكد من دخول الكيس إلى الحافة المغلقة للماكينة أولاً. حافظ على وضع الكيس في اتجاه مستقيم وفي المنتصف داخل الفتحة. وليس بزاوية.
  12. عند الخروج، قد يكون الكيس المغلف ساخناً وناعماً. للحصول على أفضل جودة ومنع الانحناء، قم بإزالة الكيس على الفور. ضع الكيس على سطح مستو حتى يبرد. توخّ الحذر أثناء التعامل مع الأكياس الساخنة. احرص دائماً على إزالة كيس التغليف قبل البدء في التغليف التالي.
  13. للتغليف البارد، اضغط على زر التغليف البارد. عندما تكون ماكينة التغليف جاهزة للتغليف البارد، يتحول الضوء إلى اللون الأخضر الثابت. ملحوظة: لاستخدام الإعداد البارد بعد التغليف الساخن، قد تضطر إلى الانتظار لمدة 30-60 دقيقة حتى تبرد ماكينة التغليف.
- الحد الأقصى للاستخدام الموصى به: الاستخدام المتوسط. 30 ورقة (ورق) تغليف كل يوم. وقد يكون للمواد الورقية الأثقل تأثير على الاستخدام المُسرع.

## استكشاف المشكلات وإصلاحها

المشكلة	السبب المحتمل	الحل
لوحة التحكم لا تضيء.	لم يتم تشغيل الآلة.	ضع الآلة على الجزء الخلفي بالقرب من فتحة توصيل ومقبس حائط.
يومض مصباح LED الخاص بمستشعر تليقيم التغليف.	لم يتم تليقيم التغليف.	اضغط مع الاستمرار على ذراع التحرير وقم بإزالة العنصر باستخدام اليد.
تومض جميع مصابيح LED إضاءة خافتة.	توجهت آلة التغليف إلى وضع إيقاف التشغيل التلقائي.	اضغط على أي زر أو أدر زر التشغيل لإعادة تشغيل الآلة.
اللوح لا يفلق تماماً على العنصر.	قد يكون العنصر سميك جداً ليتم تغليفه.	تحقق من تحديد سمك المرور بشكل صحيح وقم بالمرور مرة أخرى.
	قد تكون إعدادات درجة الحرارة غير صحيحة.	تحقق من تحديد سمك اللوح بشكل صحيح وقم بالمرور مرة أخرى.
يوجد باللوح موجات أو فقاعات.	قد تكون إعدادات درجة الحرارة غير صحيحة.	تحقق من تحديد سمك اللوح بشكل صحيح وقم بالمرور مرة أخرى.
فُقد اللوح داخل الآلة.	تكسد اللوح	
	تم استخدام اللوح من النهاية المفتوحة أولاً.	
	لم يكن اللوح متمركزاً على الدخول.	تشغيل ذراع التحرير واسحب العنصر باستخدام اليد.
	لم يكن اللوح مباشرة على وضع الدخول.	
	تم استخدام لوح فارغ.	
تلف اللوح بعد التغليف	بكرات نالفة أو لاصق على البكرات	تمرير أوراق تنظيف خلال الآلة لاختبار وتنظيف البكرات
زر التنظيف يظل مضيئاً بعد مرور ورقة التنظيف من ماكينة التغليف	ماكينة التغليف غير قادرة على قراءة الخطوط على ورقة التنظيف	اضغط يدوياً على زر التنظيف لإيقاف تشغيل الإضاءة

## التخزين والتنظيف

قم بإغلاق الآلة على الحائط، اترك الآلة لتبرد. يمكن تنظيف الجزء الخارجي من الآلة بقطعة قماش مبللة. لا تستخدم المذيبات أو المواد القابلة للاشتعال لتلميع الآلة. يمكن استخدام أوراق التنظيف مع الآلة. عندما تكون الآلة دافئة - قم بتمرير الأوراق خلال الآلة لتنظيف أية بقايا على البكرات. لأداء مثالي، فمن المرجح استخدام أوراق التنظيف مع الآلة بانتظام. (رموز طلب أوراق التنظيف #5320604)

בקרי הלמינציה

<b>A</b>	מתג הדלקה / כיבוי	<b>G</b>	חריץ היציאה של השקית
<b>B</b>	נורית חייו	<b>H</b>	ידיות נשיאה
<b>C</b>	כפתור הפעלה	<b>I</b>	מגש יציאה
<b>D</b>	לחצני בחירת מארז (80 מיקרון, 100 מיקרון, 125 מיקרון)	<b>J</b>	מחונן / כפתור מערכת התראת ניקוי
<b>E</b>	ידית שחרור	<b>K</b>	מדף תמיכה לכניסה
<b>F</b>	חריץ הכנסת שקית		

תכונות ויכולות

ביצועים	ציון זמינות	נורה וצפוף
פורמט	ידית שחרור	כן
רוחב כניסה	למינציה קרה	כן
עובי המארז (מינימום)	נתונים טכניים	
עובי המארז (מקסימום)	מתח / תדירות / אמפראז (אמפר)	A3 = 220-240 וולט זרם חילופין, 50/60 הרץ, 3.4 אמפר
זמן התחממות (משוער)	הספק	A4 = 220-240 וולט זרם חילופין, 50/60 הרץ, 3.4 אמפר
זמן צינון	עובי מרבי למסמר (קבולת למינציה)	A3 = 750 ואט
מהירות הלמינציה (+/- 5%)		A4 = 750 ואט
מספר הגלגלות		0.02 אינץ' / 0.5 מ"מ

הוראות בטיחות חשובות - שימרו לשימוש עתידי 

יש להשתמש במוצר זה על משטח שטוח ויציב. כל הצדדים של המוצר חייבים להיות נגישים ונלא מכשולים.

זהירות: המשטח העליון של מכונת הלמינציה יהיה חם במהלך הפעלתה. אין להניח ידדים או חפצים אחרים על גבי מכשיר הלמינציה.

מוצר זה אינו ניתן לטיפול. אין לנסות לפתוח, לתקן או לשנות מוצר זה. ניסיון לעשות כן עשוי להביא לסכנת התחשמלות או סכנה אחרת.

יש לחבר את המוצר לשקל להגיע אליו. אין להשתמש בכבלים מאריכים או ברצועות חשמל עם מוצר זה.

אין להשתמש אם כבל החשמל פגום.

אין לחבר מוצר זה לשקע חשמל פגום.

תמיד יש להכניס תחילה את הקצה האטום של השקית לתוך מכשיר הלמינציה.

אין לבצע למינציה של חפצי מתכת חדים כגון סיכות או מהדקי נייר.

יש להסיר סיכות וחפצי מתכת אחרים לפני הלמינציה.

יש לבדוק את הלמינציה עם שקית מיותרת לפני הלמינציה הסופית.

כדי למנוע את הסיכון להתחשמלות, אין להניח את המוצר קרוב למקור מים.

יש לכבות את המוצר לאחר כל שימוש. יש לנתק את המוצר כאשר אינו בשימוש למשך פרק זמן ממושך.

יש להשתמש רק בשקיות המיועדות לשימוש בהגדרת הלמינציה המתאימה.

יש להשתמש בשקיות עם הדבקה עצמית רק בהגדרת הלמינציה הקרה.

אין לעשות למינציה למסמכים רגישים לחום.

אין לבצע למינציה של שקית ריקה.

אין לחרוג מביצועי המוצרים שצוינו.

מוצר זה מיועד לשימוש בחללים סגורים בלבד.

תכונות וטיפים

- למרות שניתן לעקוף את מערכת התראת הניקוי, מומלץ להשתמש בדפי ניקוי במכשיר באופן קבוע כדי להבטיח ביצועים מיטביים. (פריט דף ניקוי מס' 5320604).
- לקבלת התוצאות המיטביות, הפעילו מארזים של חברת Fellowes® Capture 125, Impress 100, Enhance 80.
- עבור מארזים דביקים (מארזים קרים), הפעילו רק את המצב הקר.
- מכשיר זה אינו זקוק לגרר לצורך ביצוע למינציה. המנגנון הוא מנגנון חופשי מגרר (carrier-free).
- הקפידו תמיד להציב את הפריט המיועד ללמינציה לתוך מארז בגודל המתאים.
- בדקו תמיד את הלמינציה באמצעות חומר בגודל ועובי דומים לפני ביצוע הפעולה הסופית.
- הכינו את המארז ואת הפריט לפני הלמינציה. הציבו את הפריט בתוך מארז כשהוא ממורכז ונוגע בקצה הסגור, המוביל. ודאו כי המארז אינו גדול מדי עבור הפריט.
- במקרה הצורך, גזרו חומר מיותר מסביב לפריט לאחר הלמינציה והקירור.
- בעת העבודה עם מארזים בעוביים שונים (הגדרות טמפרטורה), מומלץ להתחיל במארז הדק ביותר.

**כיבוי אוטומטי**  
אם המכשיר אינו פעיל במשך 30 דקות, פונקציית הכיבוי האוטומטי תציב את המכשיר במצב המתנה. כל הנורות יבהבו באור מעומעם. כדי להפעיל את המכשיר יש ללחוץ על כל אחד מהלחצנים או על מתג ההפעלה.



**פונקציית 'שחרור'**  
כדי לשחרר מארז במהלך הלמינציה, הפעילו את ידית השחרור, הממוקמת בחלקו האחורי של המכשיר. ניתן להוציא את המארז מתוך חריץ הכניסה רק כאשר ידית השחרור מופעלת.



**מערכת התראת ניקוי**  
תכונה זו מזכירה למשתמש לנקות את הגלילים של מכשיר הלמינציה כדי למנוע היתקעות. כפתור התראת הניקוי יידלק בלבן ויודיע למשתמש שעליו לנקות את הגלילים של מכשיר הלמינציה. כשהמכשיר חם, העבירו דרכו דף ניקוי כדי לנקות שאריות מהגלילים. מומלץ להעביר את דף הניקוי במכשיר פעמיים, פעם אחת עם הצד הקדמי שלו ופעם אחת עם הצד האחורי.

נורית התראת הניקוי תתאפס אוטומטית רק אם השתמשתם בדף ניקוי של Fellowes. כדי לאפס ידנית את הפונקציה הזו, פשוט לחצו על כפתור התראת הניקוי, והנורית תיכבה.

1. ודאו כי המכשיר עומד על משטח יציב.

2. בדקו שיש מרווח מספיק (לפחות 50 ס"מ) מאחורי המכשיר, כדי שהפריטים יוכלו לעבור דרכו בחופשיות.

3. חברו את המכשיר אל שקע חשמלי נגיש.

4. יש לחבר את מגש היציאה לחלק האחורי של המכשיר.

5. הפעילו את המכשיר (המתג ממוקם בחלקו האחורי).

6. לחצו על לחצן ההדלקה בחזית המכשיר. לחצני לוח הבקרה יבהבו פעם אחת כחלק ממערכת בדיקת נורות כדי להבטיח תפקוד תקין.

7. ברירת המחדל להפעלת המכשיר היא 80 מיקרון ולמינציה חמה. כדי לבחור 100 מיקרון, 125 מיקרון, או למינציה קרה, לחצו על הלחצנים המתאימים לברירת המארז.

8. נורית החיווי של מצב מוכן תהבהב בירוק בזמן שהמכשיר מתחמם.

9. כשהמכונה תהיה מוכנה, היא תצפץ ונורית החיווי Ready תעבור להאיר בירוק באופן רציף.

10. צריך להכניס את המסמך לתוך השקית הפתוחה. יש לוודא שהמסמך ממוקם במרכז, מול הקצה האטום. השתמשו בגודל השקית שמתאים למסמך.

11. יש לוודא שהשקית נכנסת למכשיר עם הקצה האטום קודם. חשוב להקפיד שהשקית תהיה ישרה וממוקמת במרכז בתוך החרוץ, לא בזווית.

12. עם היציאה, שקית הלמינציה עשויה להיות חמה ורכה. לאיכות הטובה ביותר ולמיניעת היתקעות, יש להסיר את השקית מיד. הניחו את השקית על משטח שטוח לצורך התקררות. היזהרו בעת טיפול בשקית חמה. יש להסיר תמיד את שקית הלמינציה לפני התחלת הלמינציה הבאה.

13. לחצו על כפתור הלמינציה הקרה. כאשר מכשיר הלמינציה מוכן ללמינציה קרה, הנורית תאיר בירוק יציב. הערה: כדי להשתמש בהגדרה הקרה לאחר למינציה חמה, ייתכן שיהיה צורך להמתין 30-60 דקות עד שמכשיר הלמינציה יתקרר.

שימוש מרבי מומלץ: שימוש בינוני, 30 למינציות ביום. מוצרי נייר כבדים יותר עלולים להשפיע על השימוש המומלץ.

## פתרון בעיות

בעיה	סיבה אפשרית	פתרון
אין תאורה בלוח הבקרה	המכשיר אינו מופעל	הפעילו את המכשיר במתג שמאחוריו, ליד כניסת הכבל, ובשקע החשמל
נורית המהבהבת בחיישן הזנת הלמינציה	תקלה בהזנת החומר ללמינציה	לחצו על ידית השחרור והוציאו את הפריט ידנית
כל הנוריות מהבהבות באור מעומעם	מכשיר הלמינציה נכנס למצב כיבוי עצמי	לחצו על כל אחד מהלחצנים או על מתג ההפעלה כדי להפעיל מחדש את המכשיר
המארז אינו אוטם לגמרי את הפריט	ייתכן שהפריט עבה מדי ללמינציה	בדקו שנבחר עובי פריט מתאים והעבירו אותו שוב את תהליך הלמינציה
יש במארז גלים או בועות	ייתכן שלא נבחרה הטמפרטורה הנכונה	בדקו שנבחר עובי המארז המתאים והעבירו אותו שוב את תהליך הלמינציה
המארז אבד בתוך המכשיר	המארז גורם לחסימה	הפעילו את ידית השחרור ומשכו את הפריט ידנית
נוצרה חסימה	המארז הוכנס מקצהו הפתוח	
	המארז לא היה ממוקם בעת שהוכנס	
	המארז לא היה ישר בעת שהוכנס	
	נעשה שימוש במארז ריק	
המארז פגום לאחר הלמינציה	הגלגלות פגומות או שיש חומר דביק על הגלגלות	העבירו גליונות ניקוי דרך המכשיר כדי לבדוק ולנקות את הגלגלות
כפתור הניקוי נשאר מואר לאחר שגיליון הניקוי עבר דרך מכשיר הלמינציה	מכשיר הלמינציה לא מסוגל לקרוא את השורות על דף הניקוי	לחצו ידנית על כפתור הניקוי כדי לכבות את התאורה

## אחסון וניקוי

כבו את המכשיר בשקע החשמלי. הניחו למכשיר להתקרר. ניתן לנקות את צידו החיצוני של המכשיר במטלית לחה. אין להשתמש בחומרים מסיסים או דליקים לצחצוח המכשיר. ניתן להשתמש בגליונות עם המכשיר. כאשר המכשיר חם - העבירו את הגליונות במכשיר כדי לנקות כל חומר שנותר על הגלגלות. להבטחת ביצועים מיטביים, מומלץ להשתמש בגליונות ניקוי במכשיר באופן סדיר. (המק"ט להזמנת גליונות ניקוי הוא #5320604)

# PRODUCT REGISTRATION / WORLDWIDE WARRANTY

**GB** Thank you for purchasing a Fellowes product. Please visit [www.fellowes.com/register](http://www.fellowes.com/register) to register your product and benefit from product news, feedback and offers. Product details can be found listed on the rating plate positioned on the rear side or underside of the machine.

Fellowes warrants all parts of the laminator to be free of defects in material and workmanship for 2 years from the date of purchase by the original consumer. If any part is found to be defective during warranty period, your sole and exclusive remedy will be repair or replacement, at Fellowes' option and expense, of the defective part. This warranty does not apply in cases of abuse, mishandling or unauthorised repair. Any implied warranty, including that of merchantability or fitness for particular purpose, is hereby limited in duration to the appropriate warranty period set forth above. In no event shall Fellowes be liable for any consequential damages attributable to this product. This warranty gives you specific legal rights. You may have other legal rights that vary from this warranty. The duration, terms and conditions of this warranty are valid worldwide, except where different limitations, restrictions or conditions may be required by local law. For more details or to obtain services under this warranty, please contact Fellowes or your dealer.

Australia Residents Only:

Our goods come with guarantees that cannot be excluded under the Australian Consumer Law. You are entitled to a replacement or refund for a major failure and for compensation for any other reasonably foreseeable loss or damage. You are also entitled to have the goods repaired or replaced if the goods fail to be of acceptable quality and the failure does not amount to a major failure. The benefits under Fellowes' Warranty are in addition to other rights and remedies under a law in relation to the machine.

**FR** Merci d'avoir acheté un produit Fellowes. Veuillez visiter [www.fellowes.com/register](http://www.fellowes.com/register) pour enregistrer votre produit et recevoir les dernières nouvelles, commentaires et offres concernant les produits. Les détails concernant le produit figurent sur la plaque signalétique à l'arrière ou sur le dessous de la machine.

Fellowes garantit que les pièces de la plastifieuse ne présenteront aucun défaut de matière ou de fabrication pendant 2 ans à compter de la date d'achat par le premier utilisateur. En cas de défaut pendant la période de garantie, votre recours unique et exclusif sera la réparation ou l'échange, au choix et aux frais de Fellowes, de la pièce défectueuse. Cette garantie ne s'applique pas en cas d'utilisation abusive, de mauvaise manipulation ou de réparation non autorisée. Toute garantie implicite, y compris la garantie de qualité marchande ou d'aptitude à une utilisation particulière, est ainsi limitée dans le temps à la période de garantie appropriée présentée ci-dessus. Fellowes ne sera en aucun cas responsable des dommages indirects attribuables à ce produit. Cette garantie vous donne des droits légaux spécifiques. Il est possible que vous ayez d'autres droits légaux différents de ceux conférés par cette garantie. La durée et les conditions de cette garantie sont valides dans le monde entier, sauf lorsque des limitations, restrictions ou conditions différentes peuvent être exigées par la loi locale. Pour obtenir un complément d'information ou des services aux termes de la présente garantie, veuillez contacter Fellowes ou votre revendeur.

**ES** Gracias por comprar un producto Fellowes. Visite [www.fellowes.com/register](http://www.fellowes.com/register) para registrar su producto y beneficiarse de noticias, información y ofertas sobre productos. Se pueden encontrar los detalles acerca del producto en la placa situada en la parte trasera o inferior de la máquina.

Fellowes garantiza durante 2 años desde la fecha de compra del consumidor original que todas las partes de la encuadernadora carecen de defectos materiales y de fabricación. Si se encontrara alguna parte defectuosa durante el periodo de garantía, se reparará o sustituirá la parte defectuosa a cuenta de Fellowes. Esta garantía no se aplica en caso de abuso, mala utilización o reparación no autorizada. Toda garantía implícita, incluyendo la de mercancía o adecuación para un fin concreto, se limita por la presente en duración al periodo de garantía apropiado establecido más arriba. En ningún caso Fellowes se hará responsable por cualquier daño consecutivo atribuible a este producto. Esta garantía otorga derechos legales específicos. Puede tener otros derechos legales aparte de los de esta garantía. La duración, términos y condiciones de esta garantía son válidos en todo el mundo, excepto cuando las leyes locales puedan exigir limitaciones, restricciones o condiciones diferentes. Para más detalles o para obtener servicios de esta garantía, contactar con Fellowes o su distribuidor.

**DE** Vielen Dank, dass Sie sich für ein Produkt von Fellowes entschieden haben. Bitte registrieren Sie Ihr Produkt auf der Website [www.fellowes.com/register](http://www.fellowes.com/register), damit wir Sie über Produktneuheiten, Feedback und Angebote informieren können. Die Produktdaten finden Sie auf dem Typenschild an der Rück- bzw. Unterseite des Geräts.

Fellowes gewährt auf alle Teile des Geräts eine Garantie gegen Herstellungs- und Materialfehler für 2 Jahre ab dem Kaufdatum durch den Erstkäufer. Wird ein Teil des Geräts während der Gewährleistungsfrist als defekt gefunden, wird dieses nach Fellowes' Ermessen und auf dessen Kosten entweder repariert oder ausgetauscht. Andere Gewährleistungsansprüche bestehen nicht. Die Garantiesprüche entfallen, falls das Produkt bestimmungsfremd gebraucht, falsch gehandhabt oder unbefugt repariert wird. Jede Art gesetzlicher Gewährleistung, einschließlich der Gewährleistung der Durchschnittsqualität oder der Eignung für einen bestimmten Zweck, ist hierdurch auf die oben angegebene Garantiefrist beschränkt. In keinem Fall haftet Fellowes für Folgeschäden, die auf dieses Produkt zurückzuführen sind. Diese Garantie bietet Ihnen bestimmte Rechtsansprüche, gegebenenfalls haben Sie auch andere Rechtsansprüche, die von dieser Garantie abweichen. Die Dauer, Bestimmungen und Konditionen dieser Garantie gelten weltweit, außer dort, wo durch die regionale Gesetzgebung eventuell andere Haftungsbeschränkungen, Einschränkungen oder Bedingungen vorgeschrieben sind. Für weitere Angaben oder für Leistungsansprüche im Rahmen dieser Garantie wenden Sie sich bitte an Fellowes oder Ihre zuständige Vertretung.

**IT** Grazie per aver acquistato un prodotto Fellowes. Registrare il prodotto sul sito [www.fellowes.com/register](http://www.fellowes.com/register) per conoscere tutte le novità, le informazioni e le offerte sui prodotti. I dati relativi al prodotto sono riportati nella targhetta posizionata sul lato posteriore o sotto la macchina.

Fellowes garantisce l'assenza di difetti materiali e di lavorazione della plastificatrice e dei suoi componenti per 2 anni dalla data di acquisto da parte del cliente originale. Se durante il periodo di garanzia vengono rilevati difetti in un componente, il rimedio unico ed esclusivo sarà la riparazione o la sostituzione, a discrezione e a spese di Fellowes, del componente difettoso. Questa garanzia non si applica in caso di utilizzo errato, manipolazione impropria o riparazione non autorizzata. Qualsiasi garanzia implicita, compresa quella di vendibilità o idoneità a un particolare scopo, viene qui limitata in durata al periodo di garanzia indicato sopra. In nessun caso Fellowes può essere ritenuta responsabile per danni indiretti attribuibili a questo prodotto. Questa garanzia conferisce all'utente diritti legali specifici. L'utente può essere detentore di altri diritti legali diversi da quelli indicati dalla presente garanzia. La durata, i termini e le condizioni della presente garanzia sono validi in tutto il mondo, tranne nei casi in cui le normative locali impongano limiti, restrizioni o condizioni diverse. Per ulteriori informazioni o per ottenere l'assistenza prevista dalla garanzia, contattare Fellowes o il rivenditore.

**NL** Hartelijk dank voor de aanschaf van een Fellowes product. Ga naar [www.fellowes.com/register](http://www.fellowes.com/register) om uw product te registreren en om gebruik te maken van productnieuws, feedback en aanbiedingen. Op het typeplaatje op de achter- of onderkant van de machine treft u de productgegevens aan.

Fellowes garandeert dat alle onderdelen van de lamineermachine vrij zijn van materiaal- en fabricagefouten gedurende een periode van 2 jaar vanaf de datum van aankoop door de oorspronkelijke gebruiker. Wanneer een defect optreedt tijdens de garantieperiode zal Fellowes het defecte onderdeel naar goeddunken kostenloos repareren of vervangen. Deze garantie is niet van toepassing in het geval van misbruik, onoordeelkundig gebruik of onbevoegde reparatie. De duur van deze garantie hangt af van de aard van het gebruik. De garantie geldt voor een bepaald doel, is hierbij beperkt tot voornoemde garantieperiode. Fellowes aanvaardt geen enkele aansprakelijkheid voor enige gevolgschade veroorzaakt door dit product. Deze garantie verleent u bepaalde statutaire rechten. Het kan zijn dat u andere statutaire rechten bezit die van deze garantie afwijken. De duur, bepalingen en voorwaarden van deze garantie gelden wereldwijd, behalve waar andere beperkingen, restricties of voorwaarden zijn opgelegd door de lokale wetgeving. Voor meer informatie, of om aanspraak te maken op deze garantie, kunt u contact opnemen met Fellowes, of met uw distributeur.

**SE** Tack för att du köpt en Fellowes produkt. Gå in på [www.fellowes.com/register](http://www.fellowes.com/register) för att registrera din produkt och läs om produktnyheter, få feedback och erbjudanden. Produktinformationen finns på klassificeringsskylten som sitter på bak- eller undersidan av maskinen.

Fellowes garanterar att alla delar på lamineringsmaskinen är fria från fel och gällande material och utförande i 2 år från den ursprungliga kundens inköpsdatum. Om någon del är defekt under garantiperioden erbjuder Fellowes sig att efter eget gottfinnande bekosta en reparation eller ett byte av den delen. Denna garanti gäller i nte i händelse av vanvård, felaktig hantering eller obehörig reparation. Eventuella implicita garantier, inklusive säljbarhet och lämplighet för ett visst syfte, begränsas härmed i varaktighet till den vederbörliga garantiperioden som anges ovan. Fellowes ansvarar under inga omständigheter för eventuella följdskador som kan hänföras till denna produkt. Denna garanti ger dig särskilda juridiska rättigheter. Du kan ha andra juridiska rättigheter, som skiljer sig från denna garanti. Denna garanti varaktighet och villkor gäller globalt, förutom där andra begränsningar, restriktioner eller villkor kan gälla enligt lokal lagstiftning. För mer information eller för service under denna garanti, var god kontakta Fellowes eller din försäljare.

**DK** Tak, fordi du har købt et Fellowes-produkt. Besøg [www.fellowes.com/register](http://www.fellowes.com/register) for at registrere dit produkt og nyde godt af produktnyheder, feedback og tilbud. Produktdetaljer kan findes på typeskiltet, der er placeret på bagsiden eller undersiden af maskinen.

Fellowes garanterer, at samtlige laminatorens komponenter er fri for materiale- og produktionsfej i 2 år fra købsdatoen for den oprindelige køber. Såfremt det i garantiperioden konstateres, at en komponent er defekt, vil afhjælpningen fra Fellowes' side være begrænset til reparation eller udskiftning af den defekte komponent for Fellowes' regning. Garantien bortfalder i tilfælde af misbrug, forkert betjening eller uautoriseret reparation. Varigheden af eventuelle underforståede garantier, herunder salgbarhed eller egnethed til et bestemt formål, er begrænset til den ovenfor anførte garantiperiode. Fellowes påtager sig intet ansvar for eventuelle følgeskader, der kan tilregnes dette produkt. Denne garanti giver køberen visse rettigheder. Køberen kan have mere omfattende rettigheder, end det fremgår af garantien. I det omfang lokale love og bestemmelser ikke fastsætter andet, gælder varigheden af og vilkårene i denne garanti på verdensplan. Du kan få yderligere oplysninger eller service i henhold til denne garanti ved at kontakte Fellowes eller din forhandler.

**FIN** Kiitos, että ostit Fellowes-tuotteen. Käy osoitteessa [www.fellowes.com/register](http://www.fellowes.com/register) rekisteröidäksesi tuotteen ja hyötyäksesi tuoteuutisista, palautteesta ja tarjouksista. Tuotteen tiedot on luetteloitu laitteen taka- tai alapuolella olevassa merkinnässä.

Fellowes takaa, että laminaattorin kaikkien osien materiaalit ja työtaito ovat virheettömiä 2 vuotta alkuperäisestä ostopäivämäärästä. Mikäli jokin osa ilmenee virheelliseksi takuukauden aikana, sinun ainoa ja ehdoton oikeutesi on virheellisen osan huolto tai vaihtaminen Fellowesin harkinnan ja tarjonnan mukaan. Tämä takuu ei kata tapauksia, joissa laitteistoa on käytetty väärin, huolimattomasti tai huollettu luvattomasti. Kaikki hiljaiset takuut, mukaan lukien takuut kaupallisesti hyväksyttävästä laadusta tai soveltuvuudesta tiettyyn tarkoitukseen, on täten rajattu kestoaltaan yllä mainitun ja asiaankuuluvan takuukauden mukaisesti. Fellowes ei ota missään tapauksessa vastuuta tästä tuotteesta johtuvista vahingoista. Tämä takuu antaa sinulle tiettyjä laillisia oikeuksia. Sinulla saattaa olla muita laillisia oikeuksia, jotka poikkeavat tästä takuusta. Tämän takuun kesto, ehdot ja edellytykset ovat voimassa maailmanlaajuisesti, pois lukien paikallisten lakien vaatimat rajoitukset, estot ja edellytykset. Saadaksesi lisätietoja tai tämän takuun kattamia palveluita, ota yhteyttä Fellowesin tai jälleenmyyjäsi.

**NO** Takk for at du har kjøpt et Fellowes-produkt. Besøk oss på [www.fellowes.com/register](http://www.fellowes.com/register) for å registrere produktet ditt og slik at du kan få tilgang til informasjon om nyheter, spesielle tilbud og tilbakemeldinger. Detaljer om produktet finner du på produktplaten som er plassert under maskinen på høyre side.

Fellowes garanterer at alle deler i lamineringsmaskinen er frie for feil både når det gjelder materiale og produksjon i to år fra dato for førstegangs kjøp. Dersom det forekommer feil på noen deler under garantiperioden, vil denne ene og alene bli reparert eller erstattet av Fellowes uten kostnader for kunden. Denne garantien gjelder ikke dersom utstyret er misbrukt, vandalisert eller reparert av uautorisert personell. Enhver implisitt garanti, innbefattet omsettelighet eller egnethet for et spesielt formål, er herved begrenset til varigheten av perioden nevnt over. Fellowes skal ikke i noe tilfelle gjøres ansvarlig for skader som følger av bruk av dette produktet. Denne garantien gir deg et sett lovmessige rettigheter. Du kan ha andre rettigheter som er fravikende fra denne garantien. Varigheten, betingelsene og forholdene som gjelder for denne garantien gjelder over hele verden, med unntak at begrensninger for forhold som er regulert av lokal lovgivning. For nærmere detaljer, evt. informasjon om tjenester under denne garantien, ta kontakt med Fellowes eller din forhandler.

**PL** Dziękujemy za zakupienie produktu marki Fellowes. Prosimy odwiedzić stronę internetową [www.fellowes.com/register](http://www.fellowes.com/register), aby zarejestrować nabyty produkt i korzystać z powiadomień o nowych produktach, informacji zwrotnych i ofert. Szczegóły dotyczą produktu są podane na tabliczce znamionowej umieszczonej z tyłu lub pod spodem urządzenia.

Firma Fellowes gwarantuje, że wszystkie części laminatora będą wolne od wad materiałowych i wykonania przez okres 2 lat od daty zakupu przez pierwotnego klienta. Jeśli w okresie gwarancji zostanie stwierdzone, że jakikolwiek część jest wadliwa, wyłącznym zadośćuczynieniem będzie naprawa lub wymiana wadliwej części, wedle wyboru i na koszt firmy Fellowes. Niniejsza gwarancja nie ma zastosowania w przypadku uszkodzenia wynikającego z nieprawidłowego wykorzystania, nieoprawnej obsługi lub nieautoryzowanej naprawy. Wszelkie gwarancje doręczymy, w tym przydatności handlowej lub możliwości zastosowania w określonym celu, zostają niniejszym ograniczone czasowo do właściwego okresu gwarancji określonego powyżej. W żadnym wypadku firma Fellowes nie będzie ponosić odpowiedzialności za jakiegokolwiek szkody wtórne, które można by przypisać temu produktowi. Niniejsza gwarancja nadaje użytkownikowi określone prawa. Użytkownikowi mogą przysługiwać inne prawa, które różnią się od postanowień niniejszej gwarancji. Czas trwania, warunki i zasady niniejszej gwarancji obowiązują na całym świecie, z wyjątkiem gdy inne ograniczenia, restrykcje lub warunki zgodnie z lokalnie obowiązującym prawem. W celu uzyskania bardziej szczegółowych informacji lub usług wynikających z niniejszej gwarancji należy skontaktować się z firmą Fellowes lub lokalnym dystrybutorem.

**RU** Благодарим Вас за приобретение изделия компании Fellowes. Посетите веб-сайт [www.fellowes.com/register](http://www.fellowes.com/register), зарегистрируйте приобретенное изделие и оставьте в курсе последних новостей, отзывов потребителей и предложений. Информация об изделии размещена на паспортной табличке, расположенной на задней панели либо в нижней части устройства.

Компания Fellowes выступает гарантом качества материала и безукоризненной работы всех деталей ламинатора в течение 2 лет с даты непосредственного приобретения устройства. В случае выявления дефектных частей в течение гарантийного периода компания Fellowes за свой счет устраняет дефект путем замены либо ремонта неисправной детали. Данная гарантия не распространяется на неисправности, являющиеся следствием нарушения правил эксплуатации станка, либо его несанкционированного ремонта. Гарантийные обязательства, касающиеся товарного состояния и эксплуатационной пригодности устройства, действуют в течение ограниченного периода времени, см. выше. Компания Fellowes не несет ответственность за ущерб, нанесенный в результате эксплуатации данного станка. Настоящая гарантия предоставляет ее владельцу определенный перечень законных прав. Владелец гарантии может обладать другими законными правами, не имеющими отношения к содержанию данного гарантийного документа. Длительность и условия настоящей гарантии действуют во всех странах мира в рамках местного законодательства. Для получения подробной информации о порядке гарантийного обслуживания обратитесь к представителю компании Fellowes либо вашему региональному дилеру.

# PRODUCT REGISTRATION / WORLDWIDE WARRANTY

**GR** Σας ευχαριστούμε που αγοράσατε ένα προϊόν της εταιρείας Fellowes. Παρακαλούμε επισκεφθείτε την ηλεκτρονική διεύθυνση [www.fellowes.com/register](http://www.fellowes.com/register) για να κάνετε εγγραφή του προϊόντος σας και να επωφεληθείτε από ειδήσεις, σχόλια και προσφορές σχετικά με τα προϊόντα. Λειτουργίες σχετικά με τα προϊόντα αναγράφονται στην πινακίδα στοιχείων που υπάρχει στο πίσω μέρος ή τη βάση του μηχανήματος.

Η εταιρεία Fellowes εγγυάται ότι όλα τα μέρη της συσκευής πλαστικοποίησης είναι ελεύθερα ελαττωμάτων στα υλικά και την εργασία 2 έτη από την ημερομηνία αγοράς από τον αρχικό καταναλωτή. Εάν οποιοδήποτε μέρος εντοπιστεί ότι είναι ελαττωματικό κατά τη διάρκεια της περιόδου εγγύησης, η μόνη και αποκλειστική αποζημίωση θα είναι η επισκευή ή η αντικατάσταση του ελαττωματικού μέρους, κατά τη διακριτική ευχέρεια και με δαπάνες της Fellowes. Αυτή η εγγύηση δεν ισχύει στις περιπτώσεις κακής χρήσης, κακού χειρισμού ή μη εξουσιοδοτημένης επισκευής. Για τη παρούσα, οποιαδήποτε έμμεση εγγύηση, συμπεριλαμβανομένης εκείνης της εμπροσφυομέτρησης ή της καταλληλότητας για συγκεκριμένο σκοπό, περιορίζεται ως προς τη διάρκεια στην κατάλληλη περίοδο εγγύησης, όπως προορίζεται παραπάνω. Η εταιρεία Fellowes δεν φέρει απολύτως καμία ευθύνη για τυχόν παρεπόμενες ζημιές, οι οποίες θα εκκωφανθούν στο προϊόν αυτό. Η εγγύηση αυτή σας εκχωρεί συγκεκριμένα έννομα δικαιώματα. Ενδέχεται να έχετε και άλλα έννομα δικαιώματα, διαφορετικά από τα προβλεπόμενα στην εγγύηση αυτή. Η διάρκεια, οι όροι και οι προϋποθέσεις της παρούσας εγγύησης ισχύουν παγκοσμίως, με εξαίρεση όπου επιβάλλονται διαφορετικοί περιορισμοί, περιοριστικές διατάξεις ή προϋποθέσεις από την τοπική νομοθεσία. Για περισσότερες λεπτομέρειες ή για τη λήψη υπηρεσιών στο πλαίσιο της παρούσας εγγύησης, επικοινωνήστε με την εταιρεία Fellowes ή την τοπική αντιπροσωπεία.

**TR** Bir Fellowes ürünü satın aldığınız için teşekkür ederiz. Lütfen [www.fellowes.com/register](http://www.fellowes.com/register) adresini ziyaret ederek ürününüzü kaydedin ve ürün haberleri, geri bildirim ve tekliflerden yararlanın. Ürün ile ilgili ayrıntılı bilgileri, makinenin arka tarafında veya altında bulunan anma değerleri plakasında bulabilirsiniz.

Fellowes, son tüketici tarafından satın alınm tarihinin itibaren geçerli olmak üzere laminasyon makinesinin tüm parçaları için 2 yıllık malzeme ve işçilik garantisi sağlamaktadır. Garanti süresi boyunca herhangi bir arıza parça bulunursa, tek ve yegane çözümünüzü masrafları Fellowes tarafından karşılanmak üzere arzalı parçaları onarmak veya değiştirmek. Arzanın hatalı kullanımı, yanlış taşıma veya izinsiz onarımın kaynaklandığı durumlarda, bu garanti geçerli değildir. Ticari olarak satılabilirlik ya da belli bir amaca uygunluk garantisini de dahil olmak üzere tüm dolaylı garantiler, yalnızca yukarıda belirtilen makul garanti süresi boyunca geçerlidir. Fellowes, hiçbir durumda bu türden kaynaklanan dolaylı zararlar için sorumluluğu kabul etmez. Bu garanti size belirli yasal hakları tanırlar. Bu garantiden farklı başka yasal haklarınız olabilir. Bu garantinin süresi, şartları ve hükümleri, yerel yasaların farklı sınırlamaları, kısıtlamaları veya kısıtlamaları gerektirdiği yerler dışında tüm dünya çapında geçerlidir. Daha ayrıntılı bilgi veya bu garanti kapsamında hizmet alabilmeniz için, lütfen Fellowes'a veya bayinize başvurun.

**CZ** Děkujeme, že jste si zakoupili výrobek společnosti Fellowes. Navštivte stránky [www.fellowes.com/register](http://www.fellowes.com/register) a zaregistrujte svůj výrobek a využijte výhod novinek o produktech, reakci a nabídek. Uđade o výrobku jsou uvedeny na typovém štítku na zadní či spodní straně zařízení.

Společnost Fellowes ručí za veškeré vady materiálu a zpracování všech částí laminátoru po dobu dvou let od data nákupu původním zákazníkem. Pokud bude k poruše kterékoliv části během záručního doby, jedním a výlučným prostředkem bude oprava nebo výměna vadného dílu na základě rozhodnutí společnosti Fellowes. Tato záruka se nevztahuje na nesprávné použití, špatné zacházení nebo neoprávněnou opravu. Jakákoliv domnělá záruka, včetně prodejnosti nebo vhodnosti pro určitý účel, se tímto omezuje na příslušné záruční období, které je stanoveno výše. Společnost Fellowes nebude v žádném případě odpovídat za následné škody, které by mohly být spojovány s tímto výrobkem. Toto záruka vám uděluje zvláštní zákonná práva. Můžete mít další zákonná práva, která se liší od této záruky. Doba a podmínky této záruky jsou platné na celém světě, kromě zemí, ve kterých jsou omezeny, výhrady nebo podmínky stanoveny místními předpisy. Chcete-li se dozvědět podrobnější informace nebo využít služeb v rámci této záruky, obraťte se laskavě na společnost Fellowes nebo na jejího obchodního zástupce.

**SK** Ďakujeme, že ste si zakúpili výrobok značky Fellowes. Navštívte lokalitu [www.fellowes.com/register](http://www.fellowes.com/register), na ktorej zaregistrujete svoj produkt a budete dostávať novinky o produktoch, spätnú väzbu a ponuky. Podrobné informácie o výrobku sa nachádzajú na typovom štítku na zadnej alebo spodnej strane zariadenia.

Spoločnosť Fellowes zaručuje, že všetky súčasti zariadenia budú bez chýb materiálu a výroby počas 2 rokov od dátumu nákupu pôvodným spotrebiteľom. Ak sa počas záručnej doby pokazi niektorá časť, budete mať výhradný nárok na opravu alebo výmenu chybného dielu, podľa rozhodnutia spoločnosti Fellowes a na jej náklady. Táto záruka sa nevztahuje na prípady zlého zaobchádzania, nesprávnej manipulácie alebo neodvolenej opravy. Všetky implikované záruky vrátane záruky predajnosti alebo vhodnosti na konkrétny účel sa týmto obmedzujú na dobu trvania podľa príslušnej vyššie uvedenej záručnej doby. Spoločnosť Fellowes v žiadnom prípade nezodpovedá za následné škody, ktoré by boli spôsobené týmto produktom. Táto záruka vám udeluje konkrétne zákonné práva. Můžete mať iné zákonné práva, ktoré sa líšia od tejto záruky. Doba trvania a podmienky tejto záruky sú platné na celom svete okrem prípadov, kde miestne právne predpisy vyžadujú iné obmedzenia alebo podmienky. So žiadosťou o ďalšie informácie alebo záručný servis sa obráťte na spoločnosť Fellowes alebo na predajcu.

**HU** Köszönjük, hogy Fellowes terméket vásárolt. Kérjük, látogasson el a [www.fellowes.com/register](http://www.fellowes.com/register) honlapra és regisztrálja a termékét, így mindig értesül a terméküdjönösről, visszajelzésekéről és ajánlatokról. A termék részletes leírása a gép hátoldalán vagy alján található géptörzslapon olvasható.

A Fellowes a vásárlástól számított 2 évig garanciát vállal az eredeti vásárló számára arra, hogy a laminálóép alkatrészei mind anyagukat, mind kivitelezésüket tekintve nem hibásodnak meg. Ha a jótállás ideje alatt bármelyik alkatrészt meghibásodik, a vevő egyetlen és kizárólagos jogorvoslat az, hogy a Fellowes saját választása alapján és költségére a meghibásodott alkatrészt kijavítja vagy kicseréli. Ez a jótállás nem vonatkozik a helytelen használat, rossz kezelési vagy a jogosulatlan javítás eseteire. Minden beleértett jótállás - ide értve a forgalomképességet vagy egy adott célra való megfelelést - a fent meghatározott megfelelő jótállási időszak tartamára korlátozódik. A Fellowes semmilyen körülmények között nem tartozik felelősséggel a termék használatából adódó bármilyen kárért. Ez a jótállás meghatározott törvénybe foglalt jogokat ad Önnek. Lehetnek olyan jogai is, amelyek különbözőek a jótállásban foglaltaktól. A jótállás időtartama és feltételei világszerte érvényesek, kivéve azokat az országokat, ahol a helyi törvények másfajta korlátozásokat, megszorításokat vagy feltételeket írnak elő. Ha további tájékoztatást szeretne kapni a jótállás keretében elérhető szolgáltatásokról, lépjen kapcsolatba Fellowes kereskedőjével.

**PT** Obrigado por adquirir equipamento da Fellowes. Visite [www.fellowes.com/register](http://www.fellowes.com/register) para registar o seu equipamento e beneficiar de novidades sobre equipamento, feedback e ofertas. É possível encontrar detalhes sobre o equipamento na chapa de especificações existente na traseira ou a parte de baixo do aparelho.

A Fellowes garante que todos os componentes do aparelho estão livres de defeitos de material e de fabrico por 2 anos a partir da data de aquisição pelo consumidor original. Se qualquer componente apresentar defeitos durante o período de garantia, os seus únicos soluções disponíveis serão a reparação ou a substituição, opção à escolha da Fellowes que assume todos os custos do componente defeituoso. Esta garantia não se aplica em casos de má utilização, manuseamento inadequado ou reparação não autorizada. Toda e qualquer garantia implícita, incluindo a comercialização ou adequação para um fim específico, encontra-se limitada ao período de garantia adequado acima estipulado. A Fellowes não assume, em situação alguma, qualquer responsabilidade por quaisquer danos consequentes imputáveis a este produto. Esta garantia confere-lhe direitos legais específicos. É possível que disponha de outros direitos legais que variem dos constantes nesta garantia. A duração, termos e condições desta garantia são válidos a nível mundial, excepto onde limitações, restrições ou condições diferentes sejam exigidas pela legislação local. Para obter mais pormenores ou para obter serviços cobertos por esta garantia, contacte a Fellowes ou o seu distribuidor.

**BG** Благодарим ви, че закупихте продукт на Fellowes. Моля, посетете [www.fellowes.com/register](http://www.fellowes.com/register), за да регистрирате своя продукт и да се възползвате от известия за продуктите, отзиви и оферти.

Подробна информация за продукта може да бъде открита върху табелката с основни данни, поставена на задната или долна страна на машината. Fellowes гарантира, че всички части на ламинатора са изработени качествено от изправни материали и дава 2-годишна гаранция за тях от датата на покупка, извършена от първоначалния потребител. Ако някоя от частите даде дефект по време на гаранционния период, единствено и изключително решение на проблема е ремонт или замяна на дефектната част по преценка на Fellowes и за неяна сметка. Тази гаранция не важи в случай на злоупотреба, неправилна употреба или неразрешен ремонт. Всяка косвена гаранция, включително за търговско качество или годност за определена цел, е ограничена до определения гаранционен период, посочен по-горе. Fellowes е освободена от всякаква отговорност за случайни повреди на този продукт. Гаранцията ви дава определени законни права. Може да имате други законни права, които се различават от тази гаранция. Продължителността и общите условия на тази гаранция са валидни навсякъде по света, освен където местният закон изисква различни срокове, ограничения или условия. За повече информация или за да бъдете обслужени съгласно гаранцията, моля, свържете се с Fellowes или със своя дилър.

**RO** Vă mulțumim pentru achiziționarea unui produs Fellowes. Vă rugăm să vizitați pagina [www.fellowes.com/register](http://www.fellowes.com/register) pentru a înregistra produsul dumneavoastră și pentru a beneficia de știri, reacții și oferte de produse.

Detaliile produsului se găseș pe plăcuța de identificare a acestuia, situată pe partea din spate sau dedesubtul aparatului. Fellowes garantează că toate piesele laminatorului nu prezintă defecte materiale sau de construcție timp de 2 ani de la data achiziționării de către primul client. Dacă se determină că o piesă este defectă pe parcursul perioadei de garanție, singura despăgiure, exclusivă, va fi reprezentată de repararea sau înlocuirea piesei defecte, la latitudinea și pe cheltuiala Fellowes. Această garanție nu se aplică în cazul abuzului, manipularii necorespunzătoare sau a reparațiilor neautorizate. Orice garanție implicită, inclusiv cea de vândabilitate sau potrivire pentru un anumit scop, este prin prezentul document limitată la perioada de garanție corespunzătoare, stabilită mai sus. Fellowes nu va fi în nicio situație răspunzătoare pentru orice fel de daune consecutive, ce ar putea fi atribuite acestui produs. Această garanție vă asigură drepturi legale specifice. Există posibilitatea să aveți și alte drepturi legale diferite de cele din cadrul acestei garanții. Durata, termenii și condițiile acestei garanții sunt valabile la nivel mondial, cu excepția situației în care diferite limitări, restricții sau condiții ar putea fi impuse de legislația locală. Pentru mai multe detalii sau pentru a obține servicii în baza acestei garanții, vă rugăm să contactați Fellowes sau distribuitorul dumneavoastră.

**HR** Hvala vam na kupnji proizvoda tvrtke Fellowes. Posjetite web stranicu [www.fellowes.com/register](http://www.fellowes.com/register) da biste registrirali uređaj i saznali novosti o proizvodima, povratne informacije i ponude. Pojednosti o proizvodu možete pronaći na natpisnoj pločici postavljenoj na stražnjoj ili donjoj strani stroja.

Tvrtka Fellowes jamči da u trajanju od 2 godine od datuma prodaje prvobitnom kupcu nijedan dio plastifikatora nema oštećenja u materijalu niti izradi. Ukoliko tijekom jamstvenog perioda dođe do oštećenja bilo kojeg dijela, jedino i isključivo vi imate pravo, prema Fellowesovoj presudbi, na besplatnan popravak ili zamenu oštećenog dijela. Ovo se jamstvo ne primjenjuje u slučaju neispravnog korištenja, neodgovarajućeg rukovanja ili neovlaštenog popraviljanja. Svako prešutno jamstvo, uključujući jamstvo u pogledu uzdrživosti odnosno pogodnosti za određenu svrhu, ovdje je ograničeno na trajanje u prethodno navedenom jamstvenom periodu. Tvrtka Fellowes ni u kom slučaju neće biti odgovorna za bilo koju posljednju štetu povezanu s ovim proizvodom. Ovo vam jamstvo daje posebna zakonska prava. Možete steći i druga zakonska prava koja se razlikuju od ovog jamstva. Trajanje, odredbe i uvjeti ovog jamstva vrijede širom svijeta, izuzev tamo gdje mjenski zakoni propisuju drugačija ograničenja, zabrane ili uvjete. Za više pojedinosti ili korištenje usluga u okviru ovog jamstva obratite se tvrtki Fellowes ili vašem distributeru.

**SI** Zahvaljujemo se vam za nakup izdelka Fellowes. Za registracijo izdelka in pregled novic o izdelku, povratnih informacijah in ponudbah obiščite spletno mesto [www.fellowes.com/register](http://www.fellowes.com/register). Podrobnosti o izdelku najdete na ploščici s specifikacijami na zadnji strani ali spodnjem delu naprave.

Podjetje Fellowes jamči, da so vsi deli laminatorja brez napak v materialu in izdelavi 2 leti od dneva nakupa prvega uporabnika. Če se v času trajanja garancijske dobe kateri koli del okvari, je vaša edina možnost popravila ali zamenjava okvarjenega dela na stroju menja in na stroške podjetja Fellowed. Ta garancija ni veljavna v primeru zlorabe, neprilne rabe ali nepooblaščenega popravila. Katera koli implicirana garancija, vključno garancija o ustreznosti prodaje ali ustreznosti za določeno nameno uporabe, je tukaj v trajanju omejena na ustrezno garancijsko obdobje, navedeno zgoraj. Podjetje Fellowes v nobenem primeru ne prevzema odgovornosti za poškodbe, ki so posledica uporabe tega izdelka. Ta garancija vam daje določene pravne pravice. Morda vam pripadajo tudi druge pravne pravice, ki se razlikujejo od te garancije. Trajanje in pogoji te garancije so veljavni povsod po svetu, razen v državah, kjer zakonsko veljajo drugačne omejitve ali pogoji. Za več pojedinosti ali za servis v sklopu te garancije se obrnite na podjetje Fellowes ali vašega prodajalca.

**SR** Zahvaljujemo što ste nabavili proizvod Fellowes. Posetite [www.fellowes.com/register](http://www.fellowes.com/register) da biste registrirali proizvod i iskoristili prednosti o kojima možete saznati više u vestima o proizvodu, povratnim informacijama i ponudama. Detalji o proizvodu navedeni su na natpisnoj pločici koja se nalazi na poleđini ili donjoj strani mašine.

Fellowes daje garanciju na delove laminatora bez nedostataka što se tiče materijala i izrade u periodu od dve (2) godine od dana nabavke od strane krajnjeg korisnika. Ako se tokom garancijskog perioda primete nedostaci na bilo kom delu proizvoda, isključivo i samo u vašoj odgovornosti je da popravite ili zamenite deo sa nedostacima o trošku i po mogućnošću proizvođača Fellowes. Ova garancija ne važi u slučaju zloupotrebe, pogrešnog rukovanja ili neovlašćenog popravke. Bilo kakva podrazumevana garancija, uključujući garanciju podnesnosti za prodaju ili određenu namenu, ovdje putem se vremenski ograničava na prethodno navedeni garancijski period. Fellowes ni u jednom slučaju neće biti odgovoran za bilo kakvu posledičnu štetu koja bi mogla da se pripiše proizvodu. Ovom garancijom dodeljujete vam se posebna zakonska prava. Možda čete imati druga zakonska prava na osnovu ovog ugovora. Trajanje, odredbe i uslovi ove garancije važe širom sveta, osim kada su različita ograničenja, restrikcije ili uslovi predviđeni lokanim pravom. Molimo da se obratite proizvođaču Fellowes ili vašem prodavcu ako su vam potrebne detaljnije informacije ili servis u garantnom roku.

**AR** نشكرك لشراءك منتجات Fellowes. يرجى زيارة [www.fellowes.com/register](http://www.fellowes.com/register) لتسجيل منتجك والاستفادة من أخبار المنتج، والملاحظات، والعروض. يمكن الاطلاع على تفاصيل المنتج المدرجة على لوحة التصنيف الموجودة على الجانب الخلفي أو الجانب السفلي للآلة.

تضمن شركة Fellowes خلو جميع أجزاء آلة التغليف من عيوب المادة والتصنيع لمدة عامين بدءاً من تاريخ الشراء للمستهلك الأصلي. في حالة اكتشاف عيب في أي قطعة خلال فترة الضمان، فسيتصرف التخصيص الوحيد والحصري المقدم لك على إصلاح القطعة المعيبة أو استبدالها، وفقاً لما تراه شركة Fellowes وعلى نفقتنا. لا ينطبق هذا الضمان في حالات سوء الاستخدام، أو التناوله، أو الإصلاح الغير مصرح به. بموجب هذا، يكون أي ضمان ضمني، بما في ذلك قابلية التسويق أو اللئامة لأي غرض خاص، قاصراً في محته على فترة الضمان المحددة أعلاه. لن تكون شركة Fellowes مسؤولة على الإطلاق عن أي تلفيات نسيبئة منسوبة إلى هذا المنتج. يحتك هذا الضمان حقوقاً قانونية محددة. قد يكون لديك حقوق قانونية أخرى تختلف عن هذا الضمان. نسيبئة مدة هذا الضمان وشروطه وأحكامه في جميع أنحاء العالم، فيما عدا في الأماكن التي يتصلب فيها القانون المحلي تطبيق قيود أو شروط أو أحكام مختلفة. لزيو من التفاصيل أو للحصول على خدمة بموجب هذا الضمان، الرجاء الاتصال بشركة Fellowes أو بالوكيل الذي تتعامل معه.

**HB** تודה על רכישת מוצר מבית Fellowes. אנא בדקו את המוצר באתר [www.fellowes.com/register](http://www.fellowes.com/register) כדי לרשום את המוצר בבסיסי הנתונים ומדורים על מוצרינו, מידע והצעות. ניתן למצוא את פרטי המוצר בלוחית הידיעה, הממוקמת ביד המוצר או התחתון של המכונה.

אחריות מוגבלת חברת Fellowes, Inc. (להלן: "פולד") אחראית לכך שרכיבי המכונה חופשיים מפרטים חומריים ומפגמי עבודה ומספקת תמיכה ושירות למשך שנתיים מיום הרכישת המקורית על "הרכון המקורי". חברת פולד אחראית לכך שלחייב המכשיר חופשיים מפרטים חומריים ומפגמי עבודה למשך תקופה של שנים מיום הרכישת המוצר על ידי הרכון המקורי. אם רכבת כלשהו נמצא פגום מובחר תקופת האחריות, התרופה היחידה והבלעדית המסמדת לרשות תורה תיקון או החלפה של הרכיב הפגום, בכריחה של פולד וכל חשבונה. האחריות לא תחול במקרים של שימוש לא הולם, שימוש לרעה, אי עמידה בתנאי השימוש במוצר, הפעלת המכונה באמצעות ספק כוח שלא הולם (השונה מהמתאר על התווית) או תיקון בלתי-מומחה. חברת פולד שומרת לעצמה את הזכות לגבות מהצרכנים תשלום תמורת כל עלות נוספת הנדרשת לפולד לצורך אספקת הרכיבים או החלפתם מחוץ למדינה. חברת המגשרה המוגדרת על ידי מושוק מורשה. כל אחריות שתבעת, לרוב לחירות או להתאמה למטרה מסוימת, מוגבלת בזמן פרק זמן הנמתח למשך אחריות מוגדרת לעיל. בשום מקרה לא תהיה תחלת מחברת, פולד תחילת קבע נזקים מקריים או אגרנטים שניתנים ליימור לצורך זה. אחריות זו מעניקה לך זכויות משפטיות ספציפיות. משך הזמן, התנאים והניתוח של אחריות זו תופים בחלק העלום, לרבות, ליימור שאשר מוגבלות, בחירות, או תנאים אחרים נדרשים על פי החוק המקומי. לקבלת פרטים נוספים או לקבלת שירות תחת אחריות זו, או לצורך קשר עמו או עם המשווק שלכם.



**GB** This product is classified as Electrical and Electronic Equipment. Should the time come for you to dispose of this product please ensure that it is not mixed with general household waste. For proper treatment, recovery and recycling, please take this product to a designated collection point. Please contact your local authority for further details of your nearest designated collection point.

**FR** Ce produit est classé comme équipement électrique et électronique. Si vous souhaitez mettre ce produit au rebut, veuillez vous assurer qu'il ne soit pas mélangé avec des déchets ménagers généraux. Pour un traitement, une récupération et un recyclage adéquats, veuillez apporter ce produit dans un point de collecte désigné. Veuillez prendre contact avec vos autorités locales pour davantage d'informations concernant votre point de collecte désigné le plus proche.

**ES** Este producto está clasificado como Equipo eléctrico y electrónico. Si llega el momento en el que necesita desechar este producto, asegúrese de que no se mezcle con los residuos domésticos comunes. Para el correcto tratamiento, valorización y reciclado, lleve este producto a un punto de recogida designado. Póngase en contacto con una autoridad local para obtener más información sobre el punto de recogida designado más cercano.

**DE** Dieses Produkt wurde als ein elektrisches und elektronisches Gerät klassifiziert. Sollte für Sie der Zeitpunkt der Entsorgung dieses Produkts gekommen sein, stellen Sie bitte sicher, dass es nicht mit dem gewöhnlichen Hausmüll entsorgt wird. Für angemessene Aufbereitung, Verwertung und Wiederaufbereitung bringen Sie dieses Produkt bitte zu einer entsprechenden Sammelstelle. Für weitere Details zu Ihrer am nächsten gelegenen Sammelstelle kontaktieren Sie bitte Ihre Behörden vor Ort.

**IT** Questo prodotto è classificato come Apparecchiatura Elettrica ed Elettronica. Nel caso in cui sia necessario smaltire questo prodotto, accertarsi che non venga inserito tra i rifiuti domestici. Per un trattamento, recupero e riciclaggio appropriati, conferire questo prodotto presso un punto di raccolta designato. Contattare gli enti locali per maggiori dettagli sul punto di raccolta designato più vicino.

**NL** Dit product is geclassificeerd als elektrische en elektronische apparatuur. Wanneer de tijd komt waarop dit product moet worden afgevoerd, dient u ervoor te zorgen dat het niet bij het algemene huishoudelijke afval wordt gedaan. Breng dit product naar een aangewezen inzamelpunt, zodat het op de juiste wijze kan worden behandeld, teruggewonnen en gerecycled. Neem contact op met de plaatselijke autoriteiten voor meer informatie over het dichtstbijzijnde aangewezen inzamelpunt.

**SE** Denna produkt är klassificerad som elektrisk och elektronisk utrustning. När det är dags för dig att kassera denna produkt bör du se till att inte blanda samman den med allmänt hushållsavfall. För att behandla, återhämta och återvinna denna produkt ordentligt bör du ta den till en designerad insamlingspunkt. Kontakta din lokala myndighet för mer information om din närmaste designerade insamlingspunkt.

**DK** Dette produkt er klassificeret som elektrisk og elektronisk udstyr. Hvis tiden er inde for at dette produkt skal kasseres, så sørg for at det ikke bliver blandet sammen med almindelig husholdningsaffald. Bring venligst produktet til et indsamlingssted til korrekt behandling, genindvinding og genbrug. Kontakt de lokale myndigheder for at få flere oplysninger om det nærmeste indsamlingssted.

**FIN** Tämä tuote luokitellaan sähkö- ja elektroniikkalaitteeksi. Jos sinun on hävitettävä tämä tuote, varmista, ettei sitä hävitetä lajittelemattomien kotitalousjätteiden mukana. Vie tämä tuote erityiseen jätteenkeruupisteeseen, joka hoitaa käytetyn laitteen asianmukaisen käsittelyn, talteenoton ja kierrätyksen. Voit pyytää lisätietoja lähimmästä virallisesta jätteenkeruupisteestä paikallisilta viranomaisilta.

**NO** Dette produktet klassifiseres som elektrisk og elektronisk utstyr. Dersom det skulle bli aktuelt for deg å avhende produktet ber vi deg forsikre deg om at det ikke kastes i husholdningsavfallet. For riktig avhending, gjenvinning og resirkulering, vennligst ta dette produktet med til et dertil egnet returpunkt. Vennligst kontakt dine lokale myndigheter for ytterligere detaljer om ditt nærmeste innsamlingssted.

**PL** Ten produkt jest sklasyfikowany jako sprzęt elektryczny i elektroniczny. Przy jego utylizacji należy dopilnować, by nie został wyrzucony razem z odpadami domowymi. Należy dostarczyć go do odpowiedniego punktu zbiórki odpadów, gdzie zostanie poddany właściwemu przetworzeniu, odzyskowi i recyklingowi. Szczegółowe informacje na temat najbliższego punktu zbiórki odpadów można uzyskać, kontaktując się z lokalnymi władzami.

**RU** Данное изделие классифицировано как электрическое и электронное оборудование. По истечении срока эксплуатации изделия не утилизируйте его вместе с бытовыми отходами. Для обеспечения надлежащей обработки, вторичного использования и переработки изделие следует сдать в специализированный пункт приема. Для получения детальной информации касательно ближайшего специализированного пункта приема утильсырья обратитесь в местные органы власти.



**GR** Αυτό το προϊόν είναι ταξινομημένο ως Ηλεκτρικός και Ηλεκτρονικός Εξοπλισμός. Όταν έρθει η ώρα για την απόρριψη του προϊόντος, βεβαιωθείτε ότι δεν θα απορριφθεί με τα γενικά οικιακά απορρίμματα. Για τη σωστή επεξεργασία, ανάκτηση και ανακύκλωση, παραδώστε το προϊόν σε ένα κατάλληλο κέντρο συλλογής. Παρακαλούμε επικοινωνήστε με την αρμόδια τοπική αρχή για περαιτέρω λεπτομέρειες σχετικά με το πλησιέστερο κέντρο συλλογής.

**TR** Bu ürün, Elektriksel ve Elektronik Ekipman olarak sınıflandırılmıştır. Bu ürünün atılacağı an geldiğinde bu ürünün ev atığı ile karışmadığından emin olun. Uygun muamele, geri kazanım ve geri dönüşüm için lütfen bu ürünü belirlenmiş toplama noktasına götürün. Belirlenmiş en yakın toplama noktanızın ayrıntıları için yerel yetkililere danışın.

**CZ** Tento výrobek je klasifikován jako elektrické a elektronické zařízení. Bude-li třeba tento výrobek již zlikvidovat, dbejte prosím na to, aby nebyl vyhozen do běžného domovního odpadu. Náležitě zpracování, využití a recyklaci tohoto výrobku zajistí určené sběrné místo. Pro další informace o nejbližším určeném sběrném místě se obraťte na příslušný místní úřad.

**SK** Tento produkt je klasifikovaný ako elektrické a elektronické zariadenie. Ak dôjde k likvidácii tohto produktu, zaistite, aby nebol zlikvidovaný spolu so všeobecným odpadom z domácnosti. Na účely správneho spracovania, zhodnotenia a recyklácie zanezte tento produkt na určené zberné miesto. Ďalšie informácie o najbližšom určenom zbernom mieste vám poskytne váš miestny úrad.

**HU** Ez a termék Elektromos és elektronikus berendezés besorolású. Ha elértezt az idő a termék leselejtesésére, akkor ügyeljen rá, hogy a termék ne kerüljön az általános háztartási hulladékok közé. A megfelelő kezelés, feldolgozás és újrahasznosítás érdekében, kérjük, juttassa el a terméket egy kijelölt hulladékgyűjtő helyre. A legközelebbi kijelölt hulladékgyűjtő hellyel kapcsolatos információkért forduljon a helyi hatóságokhoz.

**PT** Este produto está classificado como Equipamento Elétrico e Eletrónico. Quando tiver que eliminar este produto, assegure-se de que não o mistura com o lixo doméstico geral. Para informação sobre tratamento adequado, recuperação e reciclagem, entregue este produto num ponto de recolha designado. Contacte a sua autoridade local para mais detalhes sobre o ponto de recolha mais próximo de si.

**BG** Този продукт е класифициран като електрическо и електронно оборудване. Ако трябва да изхвърлите този продукт, се уверете, че не е смесен с общите битови отпадъци. За правилно третиране, оползотворяване и рециклиране предайте този продукт на специализиран пункт за събиране на отпадъци. Моля, обърнете се към вашите местни власти за повече подробности относно най-близкия специализиран пункт за събиране на отпадъци.

**RO** Acest produs este clasificat drept echipament electric și electronic. Dacă va veni timpul să eliminați acest produs, vă rugăm să vă asigurați că nu este amestecat cu deșeurile menajere. Pentru tratarea, recuperarea și reciclarea corespunzătoare, vă rugăm să duceți acest produs la un punct de colectare desemnat. Vă rugăm să contactați autoritățile locale pentru mai multe detalii despre cel mai apropiat punct de colectare desemnat.

**HR** Proizvod je klasificiran kao električna i elektronička oprema. Ako odlažete proizvod, nemojte ga odlagati zajedno s uobičajenim kućnim otpadom. Odnosite proizvod na predviđeno mjesto za prikupljanje radi pravilne obrade, oporabe i reciklaže. Za detaljne informacije o najbližem mjestu za prikupljanje obratite se lokalnoj upravi.

**SI** Proizvod je klasificiran kao električna i elektronička oprema. Ako odlažete proizvod, nemojte ga odlagati zajedno s uobičajenim kućnim otpadom. Odnosite proizvod na predviđeno mjesto za prikupljanje radi pravilne obrade, oporabe i reciklaže. Za detaljne informacije o najbližem mjestu za prikupljanje obratite se lokalnoj upravi.

**SR** Ovaj proizvod je klasifikovan kao električna i elektronska oprema. Kada dođe vreme za odlaganje ovog proizvoda u otpad, postarajte se da ne bude izmešan sa komunalnim otpadom. U cilju odgovarajuće obrade, iskorišćavanja i reciklaže, odnesite ovaj proizvod na naznačeno mesto za prikupljanje. Obratite se lokalnom nadležnom organu za dodatne podatke o najbližem mestu za prikupljanje.

**AR** هذا المنتج مصنف كجهاز إلكتروني كهربائي. وإذا حان الوقت للتخلص منه، فيرجى التأكد من ألا يختلط مع النفايات المنزلية العامة. ولمعالجة هذا المنتج وإصلاحه وإعادة تدويره بالطريقة المناسبة، يرجى أخذه إلى نقطة تجميع مخصصة لذلك. ويرجى الاتصال بالهيئة المحلية المختصة للاطلاع على مزيد من التفاصيل عن أقرب نقطة تجميع معنية.

**HB** Mוצר זה מסווג כציוד חשמלי ואלקטרוני. במידה ויגיע המועד להשליך מוצר זה, אנא הקפידו שלא להשליכו עם הפסולת הביתית הכללית. לטיפול, אחזור ומחזור נאותים, נא להביא מוצר זה אל אתר איסוף ייעודי. נא ליצור קשר עם הרשות המקומית לקבלת פרטים לגבי אתר האיסוף הייעודי הקרוב ביותר אליך.







## CUSTOMER SERVICE & SUPPORT

[www.fellowes.com](http://www.fellowes.com)

Europe Freephone: 00800-1810-1810

Benelux: +31-(0)-13-458-0580

Deutschland: +49 (0)511 545489-0

France: +33 (0) 1 78 64 91 00

Italia: +39-071-730041

Polska: +48 (22) 205-21-10

España/Portugal: +34-91-748-05-01

United Kingdom: +44 (0) 1302 836836

Australia: 1800 33 11 77

New Zealand (Toll Free): 0800 45 14 70

## UK Declaration of Conformity

### Fellowes Ltd.

Unit 2 Ontario Drive, New Rossington, Doncaster, DN11 0BF, England declares that the product model(s) Saturn conforms to the requirements of:

Restriction of the Use of Certain Hazardous Substances in Electrical and Electronic Equipment Regulations 2012

Electromagnetic Compatibility Regulations 2016

The Waste Electrical and Electronic Equipment Regulations 2013

Electrical Equipment (Safety) Regulations 2016

Safety: BS EN 62368-1: 2014/A11:2017

EMC: BS EN 55014-1:2017 / A11:2020  
BS EN 55014-2: 2015  
BS EN 61000-3-2: 2019  
BS EN 61000-3-3: 2013 / A1:2019

John Fellowes  
President & CEO

Itasca, Illinois, USA  
Year Affixed: 2023

## Declaration of Conformity

### Fellowes Benelux B.V.

Gesworenhoekseweg 3a, 5047 TM Tilburg, The Netherlands declares that the product model(s) Saturn conforms to the requirements of:

[2011/65/EU+2015/863/EU] Restriction of Hazardous Substances Directive

[2014/30/EU] Electromagnetic Compatibility Directive

[2012/19/EU] Waste on Electrical and Electronic Equipment (WEEE) Directive

[2014/35/EU] Low Voltage Directive

Safety: EN 62368-1: 2014/A11:2017

EMC: EN 55014-1:2017 / A11:2020  
EN 55014-2: 2015  
EN 61000-3-2: 2019  
EN 61000-3-3: 2013 / A1:2019

John Fellowes  
President & CEO

Itasca, Illinois, USA  
Year Affixed: 2023



1789 Norwood Avenue, Itasca, Illinois 60143 • 1-800-955-0959 • [www.fellowes.com](http://www.fellowes.com)

