

Руководство ПОЛЬЗОВАТЕЛЯ

Монохромный лазерный принтер
Серия P2500



- Благодарим вас за покупку продукции Deli.
- Пожалуйста, обратите внимание на внешний вид фактического изделия (внешний вид продукции на иллюстрации может отличаться в зависимости от модификации модели P2500);
- В целях защиты Ваших прав и законных интересов, пожалуйста, внимательно прочитайте следующую информацию.
- Для получения дополнительной информации, пожалуйста, посетите: ru.deliprinter.com

Описание функций каждой модели продукции (сравнительная таблица функций)

Функция Модель	Двухсторонняя печать	Mobile APP	Функция Wi-Fi	Функция Ethernet	USB-соединение
P2500DNW	●	●	●	●	●
P2500DW	●	●	●	—	●
P2500DN	●	●	—	●	●
P2500D	●	—	—	—	●

•"●" означает поддержку функции, "—" означает ее отсутствие.

•Изменение или расширение линейки продукции может выполняться без предварительного уведомления.

•Все изображения продуктов в данном руководстве приведены в качестве примера для модели P2500DNW, внешний вид может отличаться в зависимости от модели продукции.

Обеспечение запасными частями (детальями) и расходными материалами

После остановки производства данных печатающих устройств некоторые запасные части (детали) и расходные материалы (тонер-картриджи) будут предоставляться в течение 5 лет.

Рекомендации по размещению продукта

Рекомендуется размещать устройство в отдельном месте с хорошей вентиляцией.

Рекомендации по использованию вторичной бумаги

С целью сохранения ресурсов и защиты окружающей среды, Вы также можете использовать вторичную бумагу хорошего качества.

Рекомендации по нулевому энергопотреблению

Реализация нулевого энергопотребления для данного продукта возможна только при отключении от сети.

Содержание

Вступление	1
Меры предосторожности и безопасности.....	1
Информация о данном руководстве пользователя.....	1
Общая информация по технике безопасности	2
Место установки оборудования	2
Электробезопасность	3
Гарантийный ремонт.....	4
Тонер-картриджи	5
Ремонт и обслуживание.....	5
Лазерная безопасность	5
Выделение озона при работе	6
Радиопомехи	6
Краткий обзор.....	9
▲ Вид принтера спереди	9
▲ Вид принтера сзади.....	9
▲ Панель управления.....	9
Статус LED-индикатора.....	10
Кнопки	10
Значения LED-индикаторов рабочего режима и ошибок	12
Первый запуск	14
1. Откройте упаковку принтера	14
2. Установите тонер-картридж.....	14
3. Загрузите бумагу в лоток для бумаги	15
4. Включите питание	16
Первичная настройка	18
Установите драйвер принтера	18
Подключение устройства.....	18
Сетевое подключение	19
Использование помощника	20
1. Управление устройствами	20
2. Настройки.....	21
3. Очередь на печать.....	22
4. Обслуживание.....	23
5. Покупки	24
6. Поддержка	24
7. Сканирование	24
8. Беспроводное соединение.....	24
Материалы для печати	25
Спецификации материалов для печати	25
Загрузка бумаги в лоток.....	25
Загрузите бумагу в устройство ручной подачи бумаги	26

Печать на конвертах.....	27
Параметры печати.....	27
Предпочтительное размещение печати.....	27
Бумага/Качество.....	29
Расширенные функции.....	29
Веб-интерфейс.....	32
Подтвердите IP-адрес.....	32
1. Статус устройства.....	34
2. Конфигурация устройства.....	34
3. Сеть.....	35
4. Закажите расходные материалы.....	37
5. Пароль для входа.....	38
Обслуживание.....	39
Замена тонер-картриджа.....	39
Устранение неисправностей.....	41
Информация на ЖК-дисплее и режим работы LED-индикаторов.....	45
Устранение замятия бумаги.....	54
Очистка лотка для бумаги/Устранение бумаги, застрявшую в устройстве ручной подачи.....	54
Устранение замятия бумаги внутри устройства.....	55
Устранение замятия бумаги в задней части устройства (внутри блока фиксатора).....	56
Приложение.....	65
Сертификат безопасности материала (MSDS).....	65
Технические характеристики продукции.....	65

Вступление

Меры предосторожности и безопасности

Перед эксплуатацией оборудования, пожалуйста, внимательно прочитайте следующие инструкции и обращайтесь к данной информации по мере необходимости для обеспечения стабильной и безопасной работы оборудования.

Разработка и тестирование печатной продукции и расходных материалов Deli осуществляется строго в соответствии с требованиями безопасности, включая оценку и сертификацию органами безопасности, соответствие нормам электромагнитных полей и установленным экологическим стандартам. Проверка безопасности, воздействия окружающей среды, а также рабочих характеристик этого устройства проводилась только с использованием материалов для печати Deli.

Предупреждение: несанкционированное внесение изменений, включая добавление новых функций или подключение внешних устройств, могут оказать влияние на нормальное использование продукции. Для получения детальной информации, пожалуйста, обратитесь в сервисный центр Deli.





Особое уведомление:

- В данном руководстве в качестве примера для иллюстрации используется модель P2500DNW. Функции приобретенного вами оборудования могут отличаться.
- Информация о продукции может быть изменена без предварительного уведомления.
- Для получения дополнительной информации о продукции, пожалуйста, посетите официальный сайт Deli: ru.deliprinter.com
- Обязательно внимательно прочтите Руководство по безопасности продукции, и только после этого читайте настоящее Руководство пользователя.
- В случае несоблюдения инструкций в «Руководстве по безопасности продукции», Deli не несет ответственности за любые убытки, вызванные эксплуатацией с нарушением правил.

Информация о данном руководстве пользователя

Пожалуйста, внимательно и полностью прочитайте данное руководство пользователя. Следуйте всем инструкциям по технике безопасности, чтобы обеспечить правильную работу оборудования. Производитель не несет никакой ответственности в случае несоблюдения этих инструкций.

■ Знаки, используемые в данном руководстве пользователя

Знак	Значение
	Этот символ используется чтобы предупредить пользователя о том, что неправильное использование данного продукта может привести к смерти или серьезной травме.
	Знак "Внимание, высокая температура", в случае использования этого знака обратите внимание на опасность горячих поверхностей.
	Знак "Не дотрагиваться", в случае использования этого знака дотрагиваться до компонента строго запрещено.
 Обратите внимание	Знак "Действуйте осторожно", в случае использования этого знака, пользователь должен действовать более осторожно. Неправильная эксплуатация может привести к повреждению оборудования или потере

	данных.
▲ Примечание	Этот знак указывает на пояснения, которые помогут пользователю использовать устройство с большей эффективностью и комфортом.

Общая информация по технике безопасности

Deli оставляет за собой право вносить изменения в изделие в любое время.

Пластиковая упаковка устройства и его комплектующих - это не игрушка, не храните пластиковый упаковочный пакет в легкодоступном для детей месте во избежание опасности удушья.

Для пользователей с кардиостимуляторами, в случае сбоев в работе кардиостимулятора при приближении к этому устройству, пожалуйста, немедленно отойдите от устройства и обратитесь за медицинской помощью.

При условии соблюдения инструкций, если данное оборудование не может использоваться нормально, пожалуйста, действуйте согласно указаниям, содержащимся в Руководстве. Неправильная эксплуатация может привести к повреждению оборудования или увеличению объема повреждений.

Ничто в данном руководстве не может влиять на условия гарантии данного оборудования, и никакие гарантийные условия не могут быть добавлены.

Несоблюдение инструкций по технике безопасности, приведенных в данном руководстве, может привести к аннулированию условий гарантии изделия.

Если вы используете это оборудование в стране или регионе, отличных от страны или региона, где было приобретено оборудование, то нормальное использование оборудования может быть невозможным.

Не удаляйте и не повреждайте предупреждающие надписи на поверхности данного оборудования или внутри него.

Место установки оборудования

Поместите устройство на устойчивый, ровный стол или комод. Не кладите устройство на передвижной стол, комод или тележку во избежание повреждения устройства или получения травм в следствие падения устройства; особенно в случае присутствия детей, убедитесь, что устройство расположено в безопасном месте.

Пожалуйста, не размещайте устройство в местах с активным движением людей, особенно в узких проходах или подобных местах, во избежание случайного опрокидывания или падения устройства, что может привести к повреждению устройства или получению травм.

В случае падения устройства, немедленно отключите питание и отсоедините кабель питания, затем отправьте устройство в авторизованный пункт ремонта Deli для осуществления проверки или ремонта специалистами.

Пожалуйста, правильно расположите шнуры питания и другие кабели, подключенные к данному оборудованию, чтобы об них нельзя было споткнуться, в противном случае это может привести к травмам или повреждению оборудования.

Пожалуйста, разместите устройство в помещении с температурой окружающей среды от 10 до 32 градусов, влажностью от 20% до 80% и отсутствием конденсата.

Это устройство может нормально работать при температуре окружающей среды от 10 до 32 градусов и влажности от 30% до 70%.

Не помещайте данное оборудование ни в одно из следующих условий, в противном случае

это может привести к неправильной работе оборудования, его повреждению или даже к возгоранию.

- Прямые солнечные лучи, высокая температура, вблизи открытого огня или источников тепла, резкое изменение температуры;
- Вблизи источников воды (включая конденсат, который может образовываться при работе кондиционеров, холодильников и вентиляторов), во влажной среде;
- Пыльная среда, вблизи агрессивных газов или химических веществ и т.д.

Пожалуйста, разместите это оборудование в хорошо проветриваемом помещении. Пожалуйста, убедитесь, что вокруг оборудования достаточно свободного места (как показано на рисунке ниже).

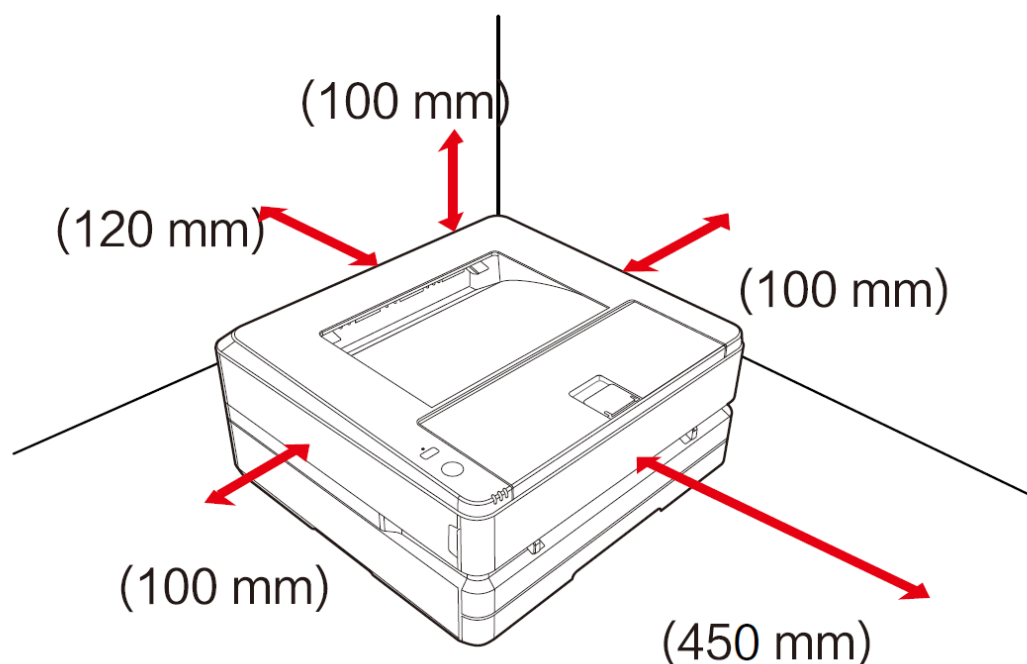

Пожалуйста, не забудьте оставить достаточно места для открытия крышки и емкости для бумаги.

Пожалуйста, не блокируйте и не закрывайте какие-либо части устройства, особенно вентиляционные отверстия и т.д., во избежание затруднения вентиляции устройства, что может привести к его повреждению и даже пожару.

Пожалуйста, не размещайте устройство в закрытых шкафах во избежание перегрева устройства или даже возгорания.

Пожалуйста, не кладите устройство скатерти, ковры или другие мягкие поверхности во избежание перегрева или возгорания устройства.

Пожалуйста, не кладите какие-либо предметы на устройство, и не вставляйте какие-либо предметы в зазоры в корпусе устройства.

Электробезопасность

Пожалуйста, убедитесь, что это оборудование подключено к заземленному источнику питания переменного тока, который соответствует диапазону номинального напряжения, указанному на этикетке. Если вы не уверены в этом, пожалуйста, обратитесь к профессиональному электрику. Использование несоответствующих источников питания

переменного тока может привести к повреждению оборудования, возгоранию или травмам персонала.

Пожалуйста, используйте оригинальный кабель питания и разъем питания для подключения устройства к сети.

Пожалуйста, не используйте кабели питания сторонних производителей, поскольку это может привести к возгоранию или получению травм.

Пожалуйста, убедитесь, что розетки установлены профессиональными электриками и хорошо заземлены. Не меняйте вилки шнура питания без необходимости, в противном случае это может привести к повреждению оборудования или возгоранию.

Если вам необходимо использовать удлинитель, пожалуйста, обязательно используйте удлинитель, соответствующий последним государственным стандартам.

Прежде чем вынимать вилку из розетки, пожалуйста, выключите питание на задней панели устройства.

Не подключайте это оборудование к электрическим розеткам, управляемым автоматическим таймером, и не используйте одну и ту же цепь с мощными электроприборами, такими как кондиционеры, копировальные аппараты, микроволновые печи, индукционные плиты и т.д., В противном случае это может привести к перегрузке цепи и даже к возгоранию.

При подключении и отключении кабеля питания держитесь за вилку, а не за шнур.

Не подключайте и не отсоединяйте кабель питания мокрыми руками, иначе это может привести к поражению электрическим током.

Не натягивайте кабель питания слишком сильно, не наступайте на кабель питания и не используйте поврежденный кабель питания, иначе это может привести к возгоранию.

Пожалуйста, не используйте это оборудование в грозовую погоду.

При возникновении любой из следующих ситуаций, пожалуйста, немедленно выключите устройство, выньте вилку из розетки и позвоните на горячую линию Deli.

- Устройство издает необычный шум или запах.
- Износ вилки электропитания или кабеля питания.
- Отключение автоматического выключателя или предохранителя цепи.
- Повреждение любой детали устройства.
- В устройство попала вода.

В случае возникновения следующих ситуаций немедленно отключите кабель питания, обратитесь в ремонтную мастерскую Deli и передайте устройство специалисту Deli для последующего ремонта.

- Попадание жидкости в устройство.
- Устройство попало под дождь или в воду.
- Перегрев устройства, задымление, аномальные звуки и аномальный резкий запах.

Гарантийный ремонт

В этом оборудовании нет никаких деталей, которые пользователи могли бы отремонтировать самостоятельно. Не пытайтесь самостоятельно разбирать или ремонтировать данное оборудование, в противном случае это может привести к поражению электрическим током. Гарантия не распространяется на повреждения оборудования, вызванные самостоятельной разборкой или ремонтом данного оборудования.

Пожалуйста, используйте оригинальные тонер-картриджи Deli; использование тонер-картриджей других производителей может привести к повреждению оборудования.

Гарантия не распространяется на повреждения устройства, вызванные использованием оригинальных тонер-картриджей других производителей.

В случае возникновения неисправности, позвоните на сервисную горячую линию Deli; в случае если это действительно необходимо, отправьте устройство в авторизованную ремонтную мастерскую Deli для проведения технического обслуживания специалистом.

Тонер-картриджи

При замене тонер-картриджа, пожалуйста, поместите тонер-картридж на ровную устойчивую поверхность, чтобы предотвратить падение, в противном случае это может привести к утечке тонера.

Не пытайтесь открывать или разбирать тонер-картридж; картридж не содержит компонентов для самостоятельного обслуживания пользователем!

Самостоятельное открытие или разборка тонер-картриджа может привести к утечке тонера!

Пожалуйста, используйте мягкую сухую ткань или бумажное полотенце, для удаления вытекшего тонера.

Не пытайтесь использовать горячую воду для удаления вытекшего тонера, в противном случае это может привести к конденсации.

Не пытайтесь использовать пылесос для очистки вытекшего тонера, в противном случае это может привести к разбрызгиванию тонера или возгоранию внутри пылесоса!

Если вы по ошибке вдохнули или проглотили тонер, пожалуйста, немедленно обратитесь к врачу! В случае попадания тонера на кожу, сразу же снимите испачканную тонером одежду и промойте кожу большим количеством воды. В случае попадания тонера в глаза, сразу же промойте их большим количеством воды в течение не менее 15 минут и немедленно обратитесь к врачу!

Не размещайте тонер-картридж в месте, доступном для детей, независимо от того, новый он или использованный.

Рекомендуется поместить использованные тонер-картриджи в пластиковые пакеты и утилизировать их надлежащим образом согласно соответствующим законам и правилам.

Запрещается помещать тонер-картридж в огонь во избежание его взрыва!

Ремонт и обслуживание

Перед выполнением чистки и технического обслуживания обязательно отсоедините шнур питания.

Используйте мягкую сухую ткань или бумажное полотенце, чтобы очистить устройство снаружи или внутри.

Никогда не используйте какие-либо жидкости, аэрозоли или чистящие средства для очистки устройства снаружи или внутри, поскольку это может привести к возгоранию или поражению электрическим током.

Во время или непосредственно после использования устройства некоторые внутренние компоненты могут быть очень горячими, пожалуйста, подождите не менее 10 минут и дайте устройству полностью остыть, прежде чем прикасаться к его внутренним деталям.

Лазерная безопасность

Данное устройство является лазерным устройством класса 1, которое соответствует стандарту лазерного излучения GB7247.1-2012/IEC60825-1: 2007. Этикетка, показанная на изображении ниже, находится на заводской табличке изделия.

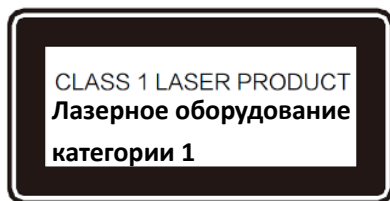

Технические характеристики
полупроводникового лазера
Длина волны лазера: 770-800 нм
Максимальная мощность: 12 МВт

В этом устройстве используется лазер. Из-за опасности повреждения глаз, только квалифицированному обслуживающему персоналу разрешается снимать крышку или ремонтировать это оборудование.

Внимание: осуществление управления, настроек или процедур, отличных от указанных в этом документе, может привести к рискам облучения.

Выделение озона при работе

Данное устройство не выделяет значительного (превышающего установленные значения по безопасности) количества озона, выделяемый объем зависит от объема печати; озон тяжелее воздуха, поэтому устанавливайте принтер в хорошо проветриваемом помещении.

Радиопомехи

Это оборудование соответствует стандарту GB/T 9254-2008

Примечание: для того чтобы использовать данное устройство вместе с промышленным, научным и медицинским (ISM) оборудованием, возможно потребуются ограничить внешнее излучение от ISM-оборудования или принять специальные компенсирующие меры.

- Частота использования: 2,4–2,4835 ГГц.
- Эквивалентная изотропно-излучаемая мощность (EIRP):
- При усилении антенны <10 дБи: <100 мВт или <20 дБм
- Максимальная спектральная плотность мощности:
- При усилении антенны <10 дБи: <10 дБм/МГц (EIRP)
- Допустимое отклонение несущей частоты: 20 мд
- Мощность внеполосного излучения (за пределами диапазона частот 2,4–2,4835 ГГц)
«-80dBm/Hz(EIRP)

Для получения других технических показателей, таких как рассеянное излучение, пожалуйста, обратитесь к документу 2002/353.

Не допускается самовольное изменение частоты передачи, увеличение мощности передачи (в том числе установка радиочастотного усилителя мощности), а также самовольное подключение внешней антенны или использование других передающих антенн. При использовании устройство не должно создавать вредных помех для различных соответствующих служб связи; в случае обнаружения помех следует принять меры по их устранению перед началом использования.

При использовании микромощного радиооборудования, устройство должно быть устойчивым к помехам от различных радиослужб или помехам от оборудования промышленного, научного и медицинского назначения.

Не следует использовать вблизи самолетов и аэропортов.

Только устройства, поддерживающие подключение через Wi-Fi, включают модуль радиопередатчика с кодом модели: СМІТ ID: 2020DP4478

Предупреждение.



Этот символ указывает на то, что изделие нельзя выбрасывать вместе с другими отходами. Более целесообразно отправлять ненужное оборудование в специально отведенные пункты сбора, чтобы утилизировать ненужное электрическое и электронное оборудование.



Это оборудование предназначено для использования в помещении, а не на открытом воздухе.



Предназначено исключительно для безопасного использования в нетропическом климате.



Предназначено исключительно для безопасного использования в районах ниже 2000 м над уровнем моря.



Опасность источника тепла: Этот знак в данном руководстве пользователя или на оборудовании указывает на опасность горячих поверхностей. Неправильная эксплуатация может привести к травмам или увечьям персонала.



Опасность: Этот знак предупреждает об опасности. Неправильная эксплуатация может привести к травмам или увечьям.



Трогать категорически запрещено: этот знак предупреждает об опасности. Неправильная эксплуатация может привести к травмам или увечьям персонала.



Это оборудование полностью соответствует требованиям стандарта электронной промышленности Китая SJ / T11364-2014.

Наименование и содержание токсичных и вредных веществ или элементов в устройстве

Название детали	Токсичные вещества					
	Свинец (Pb)	Ртуть (Hg)	Кадмий (Cd)	Шестивалентный хром (Cr(VI))	Полибромированные дифенилы (ПБД)	Полибромированный полифениленовый эфир (ПБДЭ)
Пластмассовые части	○	○	○	○	○	○
Металлические части	×	○	○	○	○	○
Провода и кабели	×	○	○	○	○	○
Блок печатной платы	×	○	○	○	○	○
Стекланные компоненты	○	○	○	○	○	○
Картридж и тонер	○	○	○	○	○	○
Упаковочные	○	○	○	○	○	○

материалы						
-----------	--	--	--	--	--	--

Примечания:

Данная форма подготовлена в соответствии с положениями SJ/T11364-2014.

1. ○: указывает на то, что содержание вредного вещества во всех однородных материалах детали ниже предельного значения, указанного в стандарте GB/T26572.
2. ×: указывает на то, что содержание вредного вещества хотя бы в одном из однородных материалов детали превышает предельное значение, указанное в GB/T 26572.
3. Все детали, отмеченные в форме знаком «×», соответствуют требованиям ЕС ROHS, и их содержание не может быть полностью исключено при существующих технических условиях.
4. Контрольная отметка для периода использования в целях защиты окружающей среды зависит от рабочей температуры и влажности среды при использовании изделия.

Краткий обзор

▲ Вид принтера спереди

1. Выход печати
2. Передняя крышка
3. Лоток для выхода бумаги, перегородка для бумаги
4. Отсек для бумаги
5. Ручной податчик бумаги
6. Панель управления
7. Тонер-картридж

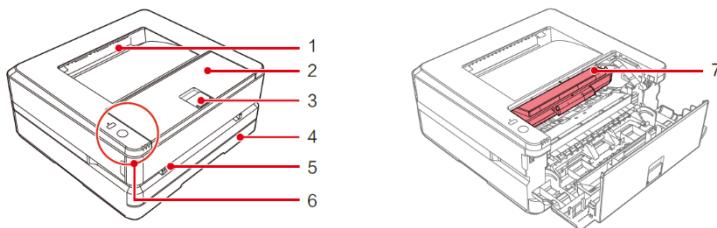

▲ Вид принтера сзади

1. USB-порт
2. Проводной сетевой порт
3. Задняя крышка
4. Выключатель питания
5. Разъем питания

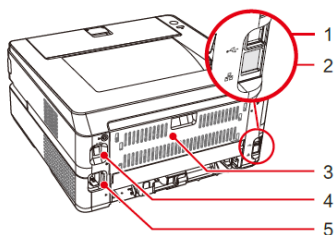

▲ Панель управления

Индикатор прямого беспроводного подключения

Кнопка Wi-Fi

Для устройств, которые не поддерживают функцию WI-FI, вторая кнопка - это кнопка (отмена)

Кнопка функции

Индикатор состояния

Индикатор сети

Индикатор ошибки

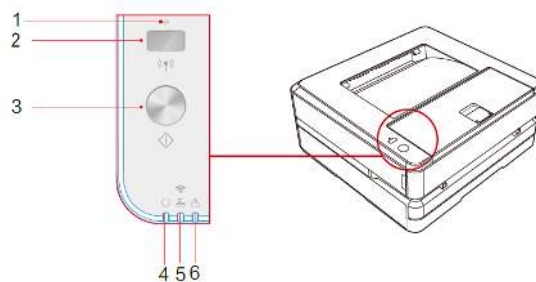





▲ Примечание

Применимо только к P2500DNW, изображения приведены для справки, фактический вид продукции может отличаться.

Статус LED-индикатора

▲ Состояние светодиодного индикатора ▲

 Индикатор состояния	—Отображение рабочего состояния устройства.
 Индикатор сети	—Отображение статус сетевого подключения устройства.
 Индикатор тонера	—Отображение состояния содержимого тонера поддерживается только устройствами, подключенными через USB.
 Индикатор ошибки	—Отображение состояния ошибки устройства.
 Индикатор прямого беспроводного подключения	—Отображение состояния прямого беспроводного подключения устройства.



▲Примечание

Значения различных световых индикаторов Вы можете найти в разделе «Значения LED-индикаторов рабочего режима и ошибок» на следующей странице. Также, пожалуйста, обращайтесь внимание на подсказки помощника на компьютере.

Кнопки

▲Примечание

В зависимости от режима работы устройства функции, выполняемые при нажатии этой кнопки будут отличаться.

Значок	Текущий статус принтера	Функция при нажатии кнопки
 (Wi-Fi) (Для устройств, которые не поддерживают Wi-Fi, эта кнопка является кнопкой отмены)	Функция Wi-Fi включена	Нажмите кнопку сети: включите функцию мобильного подключения. Нажмите и удерживайте кнопку переключения между сетями не менее 5 секунд (пока на дисплее не появится сообщение о выполнении подключения WPS): установите соединение WPS (Wi-FiProtectedSetup).
	Функция Wi-Fi отключена	Нажмите кнопку Wi-Fi, чтобы включить функцию Wi-Fi.
	Wi-Fi подключен	Нажмите и удерживайте кнопку Wi-Fi не менее 10 секунд: выключите функцию Wi-Fi.
 (Кнопка функции)	Состояние готовности	Нажмите и удерживайте кнопку функции не менее 3 секунд: распечатать отчет.
	Режим Сон	Нажмите и удерживайте кнопку функции: вернитесь в состояние готовности.
	Состояние ошибки	Нажмите и удерживайте функциональную клавишу: вы можете продолжить

		<p>выполнение текущей задачи.</p> <p>Нажмите и удерживайте кнопку функции не менее 3 секунд: отменить задачу печати.</p>
	Выполняется задача печати	<p>Нажмите и удерживайте функциональную клавишу не менее 3 секунд, чтобы отменить задание печати.</p>
	Когда бумага помещена в ручной подачик бумаги	<p>Нажмите и удерживайте функциональную клавишу не менее 3 секунд, чтобы перейти в режим очистки.</p>

Значения LED-индикаторов рабочего режима и ошибок

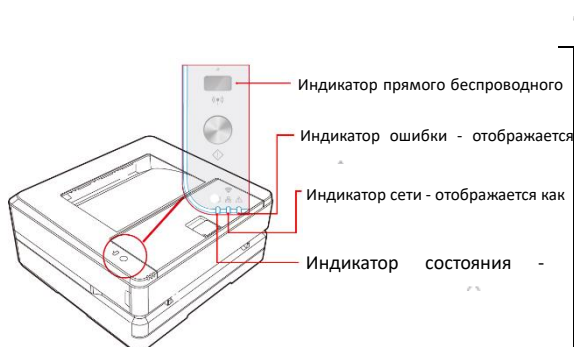













Тип LED-лампы	
Мигает красный 1	Медленно мигает
Мигает красный 2	Загорается очень быстро Не загорается более 3 секунд
Мигает красный 3	Медленно загорается Не загорается в течение 3 секунд
Мигает красный 4	Загорается в течение 3 секунд Не загорается в течение 1 секунды
Мигает красный 5	Быстро мигает
Мигает красный 6	Быстро мигает
Мигает красный 7	Быстро загорается Не загорается в течение 5 секунд
Мигает красный 8	Быстрое мигание 2 раза Не загорается в течение более 1 секунды

▲ Примечание

Быстрое мигание: 0,25 с, цикл 0,5 с Быстрое мигание: 0,5 с, цикл 1 с Медленно мигает: 1 с, цикл 2 с

Статус LED-лампы	Режим работы	Значение или причина
	Загорается или мигает 6	Во время запуска и обновления прошивки.
	Загорается	Режим ожидания, нормальная работа клавиш.
	Мигает 1	Указывает на то, что устройство запущено.
	Мигает 2	Это происходит, когда температура внутри оборудования повышается. После снижения температуры охлаждение автоматически прекратится. Пожалуйста, подождите, пока

		устройство не остынет.
	Мигает 7	Режим Сон
	Мигает 7	В устройстве произошла ошибка фиксации. Перезагрузите принтер. Если проблема возникнет снова, пожалуйста, свяжитесь со службой поддержки Dell.
	Мигает 1	Произошла системная ошибка [error code]. Перезагрузите принтер. Следуйте инструкциям на дисплее.
	Загорается	Устройство использует проводное или беспроводное соединение для подключения к сети.
	Мигает 2	Указывает на то, что устройство использует проводное или беспроводное соединение для подключения к сети, но все еще не подключено к сети. Также используется для индикации того, что точка беспроводного доступа не найдена.
	Мигает 8	Указывает на то, что устройство начало подключаться к сети с использованием WPS-соединения (настройка защиты Wi-Fi). Устройство по-прежнему не подключено к сети.
	Загорается	Указывает на то, что устройство подключено к мобильному устройству через функцию мобильного подключения.
	Мигает 2	Указывает на то, что устройство подключено к мобильной сети, а точка беспроводного доступа отсутствует. Соединение с сетевым устройством по-прежнему не установлено.
	Мигает 8	Указывает на то, что устройство использует мобильное соединение для начала подключения к сети. Устройство по-прежнему не подключено к сети.
	Мигает 6	Указывает на то, что идет инициализация функции беспроводного подключения.
	Мигает 5	Указывает на сбой WPS-соединения. Устройство обнаружило маршрутизатор, но не смогло установить соединение.
	Мигает 6	Указывает на сбой WPS-соединения. Поскольку более двух маршрутизаторов одновременно запустили настройку защиты Wi-Fi, произошла ошибка конфликта сессий.

Первый запуск

1. Откройте упаковку принтера

А. Откройте упаковку принтера и проверьте комплектность поставки

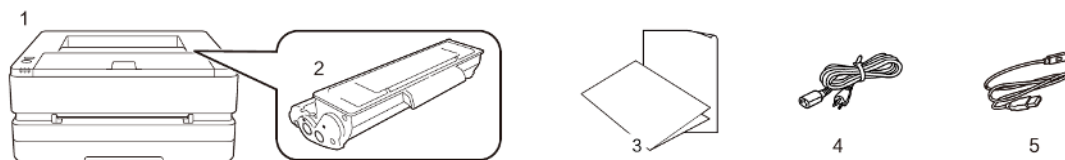

В случае если какая-либо деталь отсутствует или повреждена, пожалуйста, обратитесь к нашему дистрибьютеру или в сервисный центр.

(1) Принтер

(2) Руководство по технике безопасности, краткое руководство, гарантийный талон

(3) Кабель питания

(4) USB-кабель

(5) Тонер-картридж (предварительно установленный)

В. Снимите защитную клейкую ленту с устройства

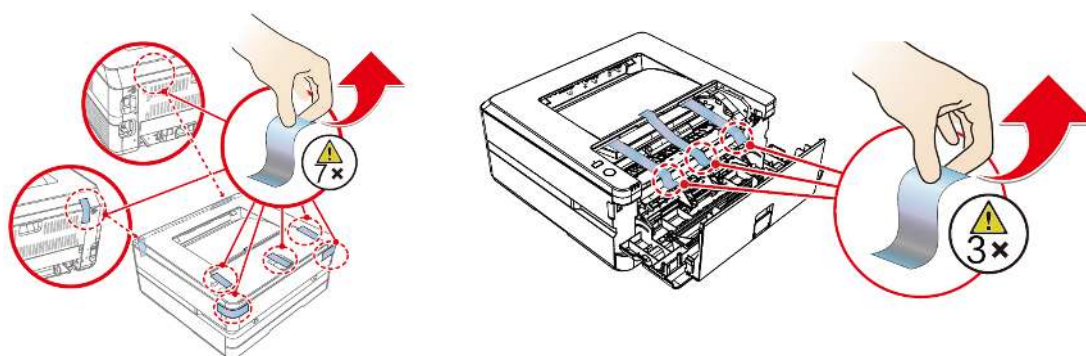

2. Установите тонер-картридж

А. Откройте переднюю крышку, извлеките тонер-картридж и встряхните его 5–6 раз вперед, назад, влево и вправо, чтобы равномерно распределить тонер.

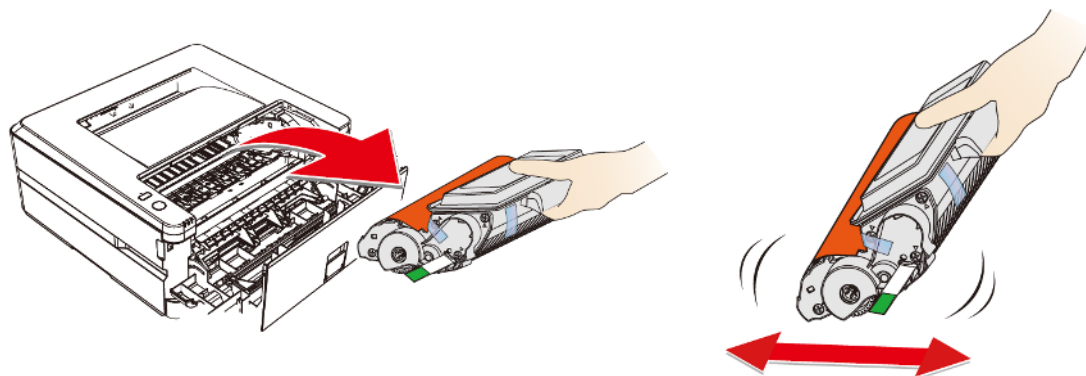

В. Извлеките уплотнитель

Аккуратно потяните в направлении стрелки и снимите уплотнитель.

Чтобы не испачкать руки тонером, при извлечении уплотнителя не прикасайтесь к частям, на которые не указывает зеленая стрелка.

После снятия защитной полоски не встряхивайте тонер-картридж. В противном случае тонер может попасть в воздух.

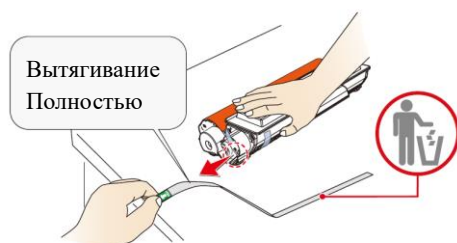

С. Снимите защитную клейкую ленту и удалите защитную бумагу.

Не прикасайтесь руками к фотобарабану тонер-картриджа, поскольку это может повлиять на качество печати.

Не ставьте тонер-картридж вертикально, поскольку это может повлиять на качество печати или рабочие характеристики принтера.

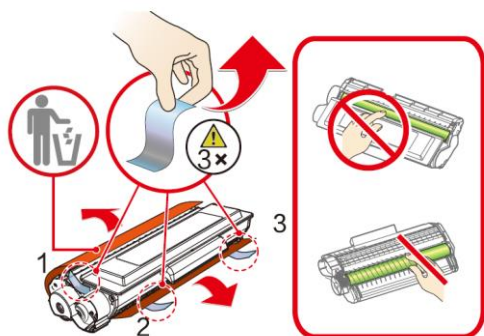

D. Установите тонер-картридж и закройте переднюю крышку.

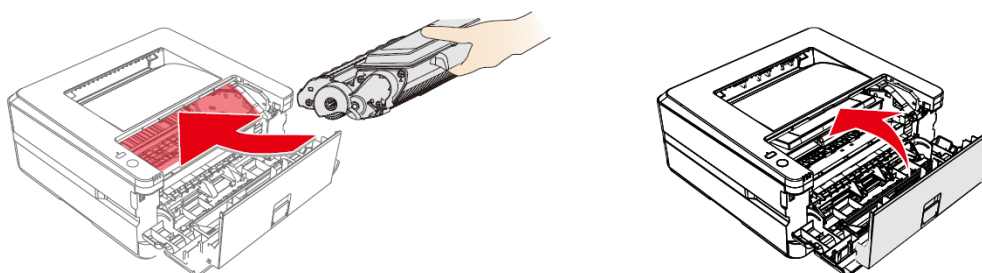

3. Загрузите бумагу в лоток для бумаги

A. Хорошо разделите листы бумаги, чтобы избежать их склеивания

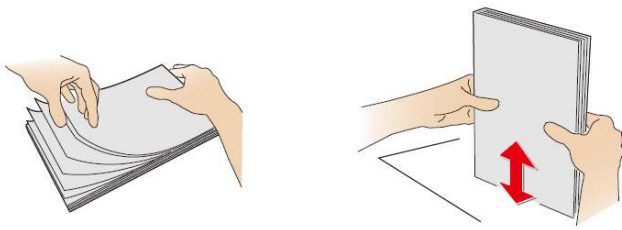

В. Отрегулируйте положение направляющей по ширине бумаги

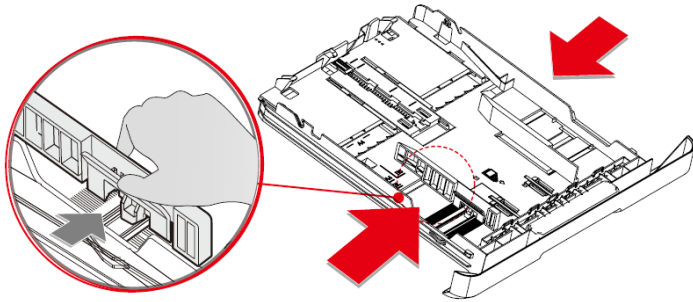

С. Загрузите бумагу, высота бумаги не должна превышать индикаторную линию.

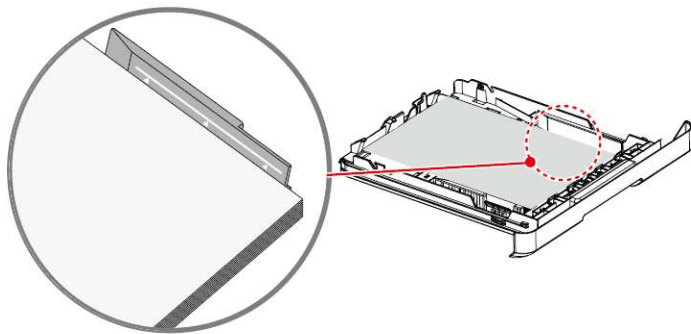

Д. Загрузка лотка для бумаги

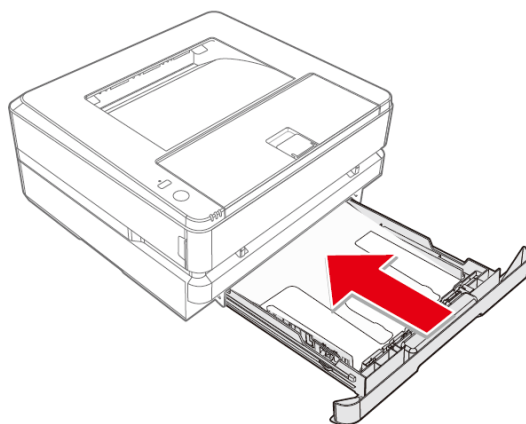

4. Включите питание

Прежде чем отсоединить электрическую вилку от сетевой розетки, выключите устройство с помощью выключателя питания на его задней панели.

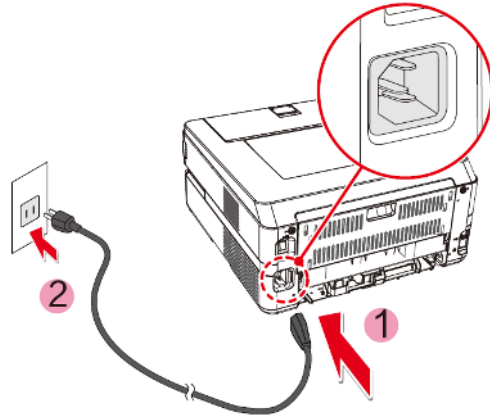

Первичная настройка

Установите драйвер принтера

Системные требования

Windows® 10 (64/32-разрядная версия)	Windows Vista (64/32-разрядная версия)
Windows® 8.1 (64/32-разрядная версия)	Windows XP SP3 (32-разрядная версия)*
Windows® 7 (64/32-разрядная версия)	

*Windows XP SP3 (32-разрядная версия) поддерживает только драйвер

Вы можете установить драйвер для принтера с предоставленного диска или загрузить его со следующего веб-сайта.

ru.deliprinter.com

Следуйте инструкциям на экране для установки.

Найдите и дважды щелкните на значок «Setup».

Нажмите «Установить», чтобы перейти к следующему шагу.

Внимательно прочитав пользовательское соглашение, нажмите «Согласен», чтобы перейти к следующему шагу.

Нажмите «Продолжить», чтобы завершить установку и начать подключение принтера.

Подключение устройства

▲Примечание

Если Вы выбрали [Wired Connection] или [USB Connection], убедитесь, что сетевой кабель или USB-кабель подключены к устройству. В случае выбора [Wireless Connection] или [Wired Connection] Ваш персональный компьютер должен быть заранее подключен к локальной сети (в той же локальной сети, что и принтер).

Для принтера невозможно одновременно использовать беспроводное и проводное соединение, принтер выберет проводное подключение по умолчанию. Если вы хотите выбрать беспроводное соединение, убедитесь, что сетевой кабель не подключен.

🖱️ USB-соединение

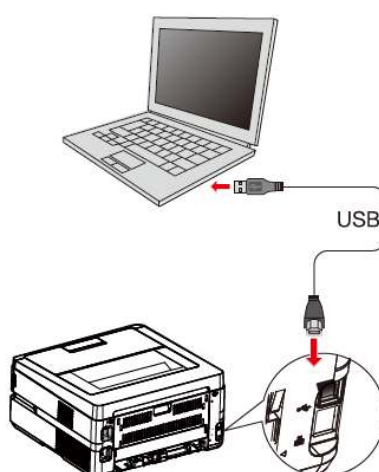

▲Примечание

Когда компьютер и принтер подключены через USB, то помощник, установленный на компьютере, автоматически выполнит установку драйвера принтера.

Сетевое подключение

• Проводное подключение принтера к беспроводному маршрутизатору

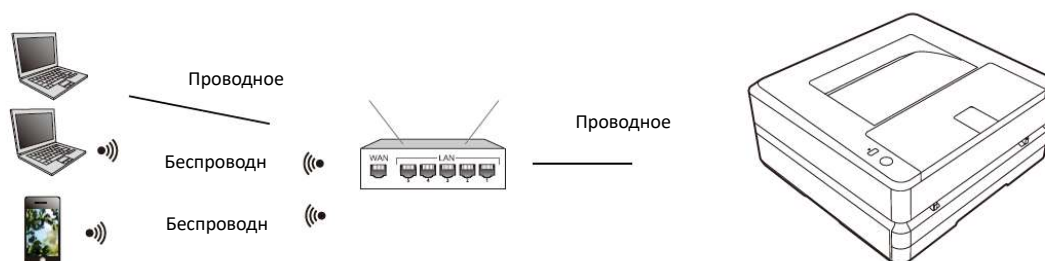

1. Подключите принтер к беспроводному маршрутизатору с помощью сетевого кабеля
2. Подключите Ваш компьютер или смартфон к беспроводному маршрутизатору
3. Используйте помощник на Вашем компьютере, чтобы добавить принтер

[См. «Помощник — Управление устройствами»](#)

• Беспроводное подключение принтера к беспроводному маршрутизатору

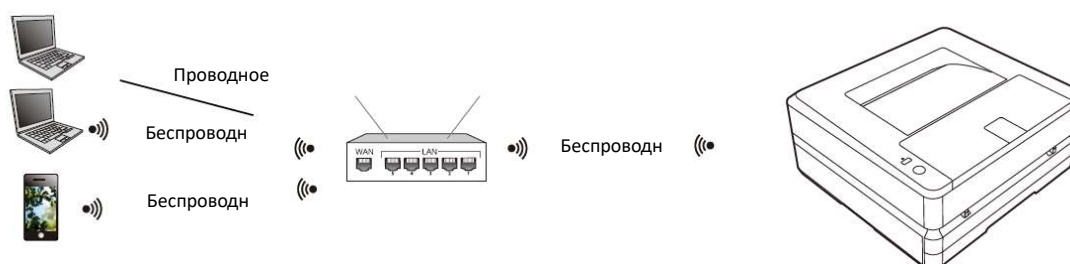

1. Выполните беспроводное подключение принтера к беспроводному маршрутизатору
[Пожалуйста, обратитесь к разделу «Настройки беспроводной локальной сети»](#)
[Или обратитесь к разделу «Беспроводное подключение»](#)
2. Подключите Ваш компьютер или смартфон к беспроводному маршрутизатору
3. Используйте помощник на Вашем компьютере, чтобы добавить принтер

[См. «Помощник — Управление устройствами»](#)

• Мобильное подключение принтера

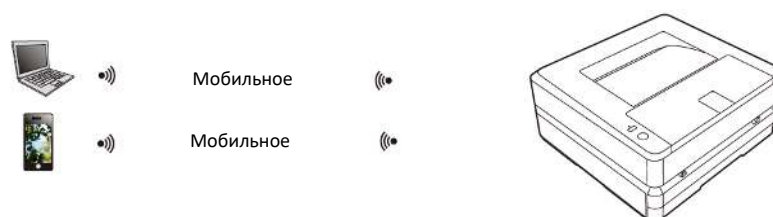

1. Включите мобильное подключение принтера

Нажмите кнопку сети  .

2. Подключитесь к беспроводной сети используя имя устройства «DELI_P2500DNW_XXXXXX» или другое наименование моделей Deli на своем компьютере или смартфоне.

▲Примечание

«DELI_P2500DNW_XXXX»: имя данной беспроводной сети должно совпадать с именем сети (SSID) в описании конфигурации принтера.

Нажимайте кнопку функции  в течении не менее 3 секунд: распечатать отчет.

3. Используйте помощник на Вашем компьютере, чтобы добавить принтер.

[См. «Помощник — Управление устройствами»](#)

[См. «Загрузка мобильных приложений»](#)

Использование помощника

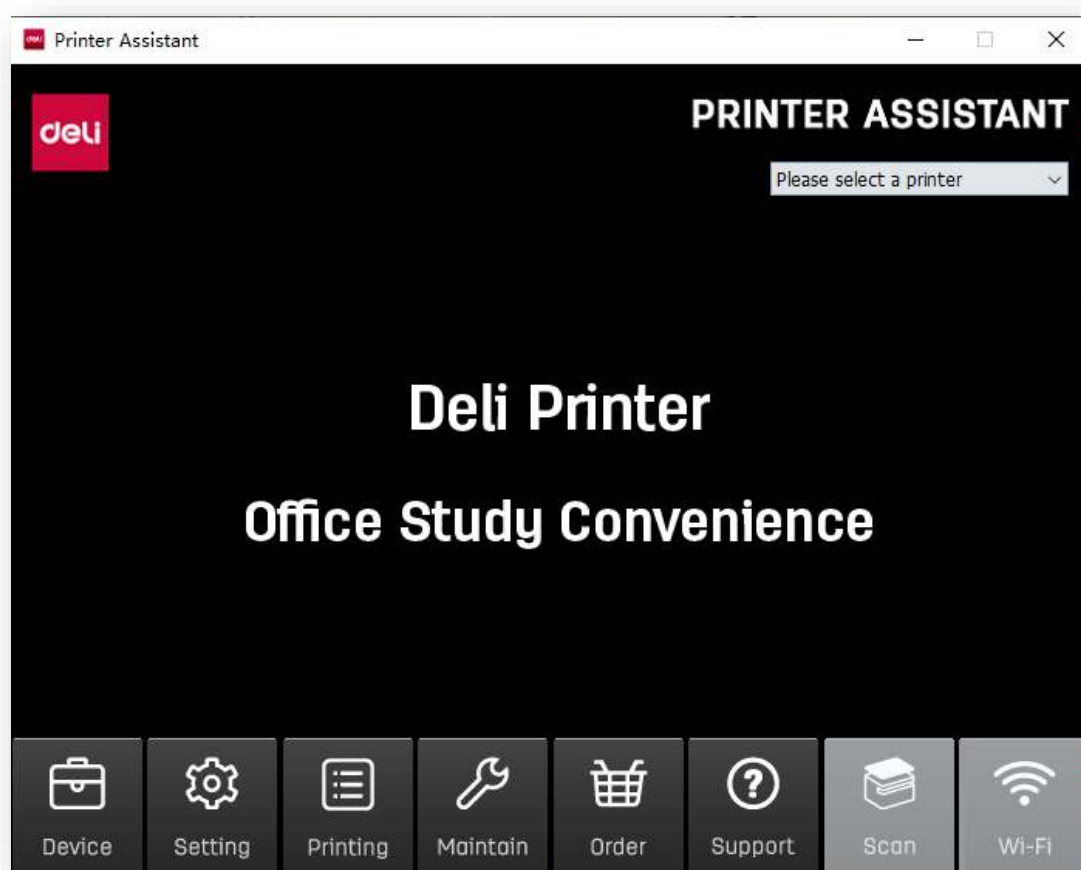

1. Управление устройствами

Вы можете добавлять или удалять принтеры.

Нажмите, чтобы добавить принтер вручную, вы можете добавить принтер по ip-адресу или

по USB вручную.

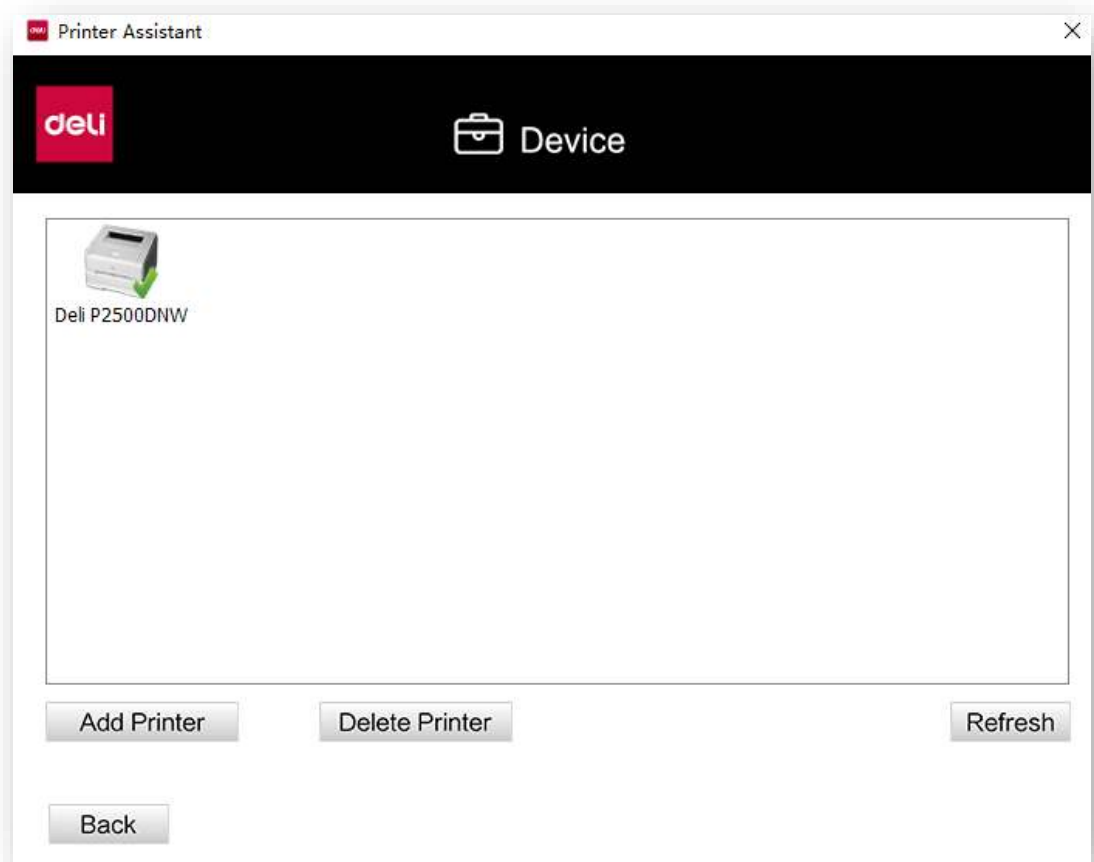

Нажмите на «Добавить принтер» (Add Printer) для автоматического поиска принтеров в том же сегменте сети. Если принтер находится в другом сегменте сети, нажмите «Add Manually», чтобы выбрать настройку поиска сегмента сети, добавьте указанный IP-адрес и выполните добавление через USB тремя различными способами. Для удаления выберите принтер, который нужно удалить и нажмите «Удалить принтер» (Delete Printer).

2. Настройки

Можно выполнить общую настройку программного обеспечения

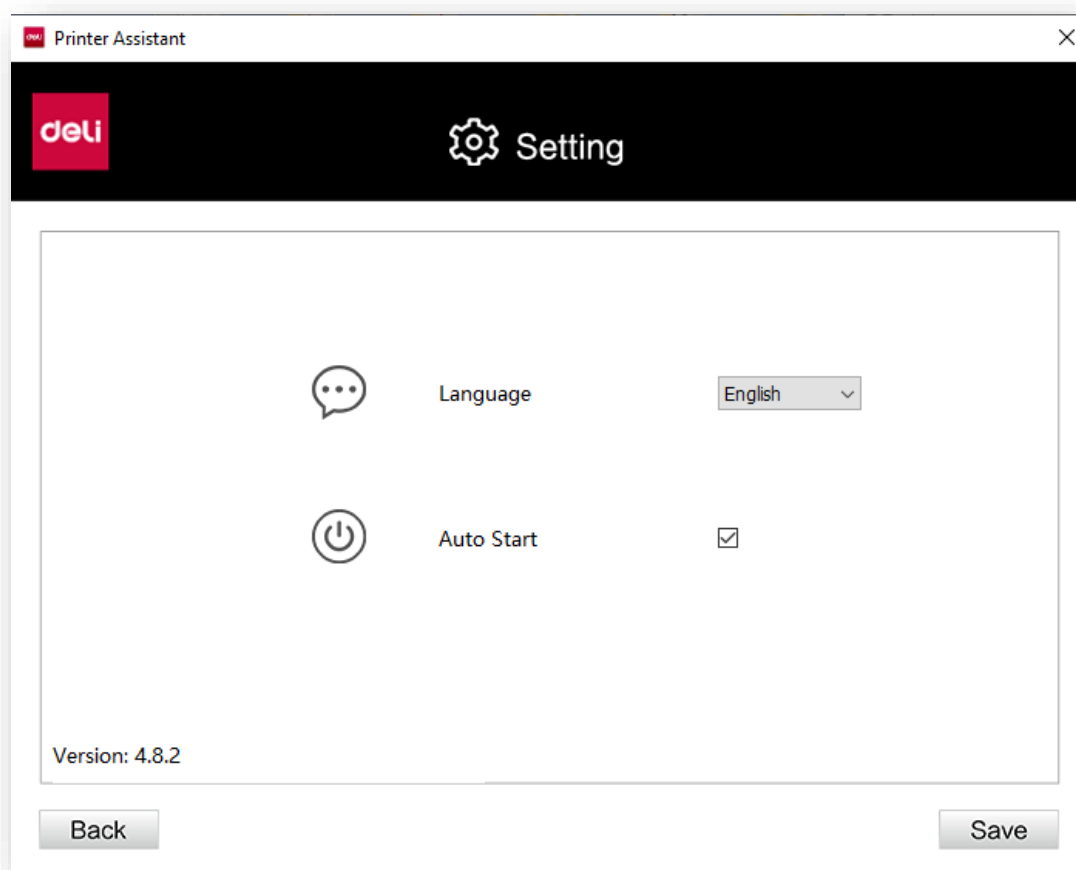

Язык: измените язык программного обеспечения на китайский или английский

Автоматически запускать при включении: поставьте ✓, чтобы включить эту функцию

Запрос на обновление встроенного ПО: вы можете установить время запроса на обновление встроенного ПО на Нет/Ежедневно/Еженедельно.

Запрос на обновление приложения: вы можете установить время запроса на обновление приложения на Нет/Ежедневно/Еженедельно. Нажмите «Проверить сейчас» справа, чтобы проверить, является ли текущая версия последней; в случае если это не последняя версия, вы можете выполнить обновление.

3.Очередь на печать

Вы можете просмотреть документ, который находится в очереди печати.

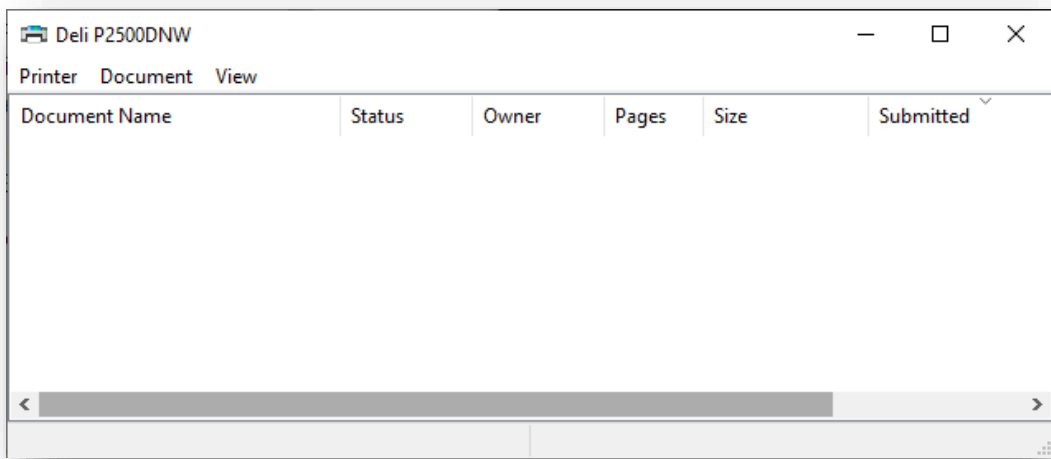

4.Обслуживание

Можно задать настройки устройства.

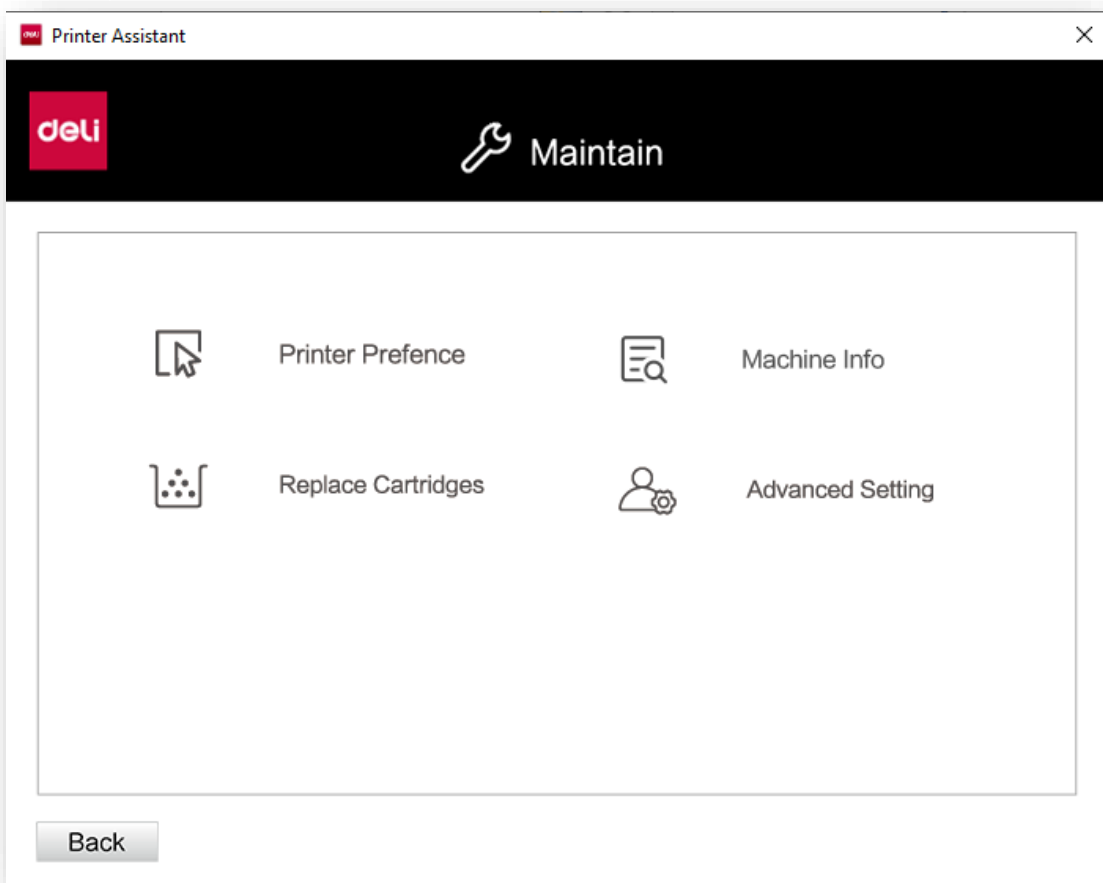

Свойства принтера: включая «Общие», «Доступ», «Порт», «Дополнительно», «Управление цветом», «Безопасность», «Настройки устройства».

Предпочтения системы: включая настройки конфигурацию, бумаги/качества, функции расширения и дополнительных функций. См. «Настройки печати».

Замена тонер-картриджа: после нажатия будут показаны конкретные шаги по замене тонер-картриджа.

Обновление прошивки: проверьте, является ли версия прошивки принтера последней версией, если нет, вы можете выполнить ее обновление.

5. Покупки

Нажмите, чтобы перейти на страницу покупок.

6. Поддержка

Нажмите, чтобы перейти на веб-страницу с руководством пользователя и FQA.

7. Сканирование

P2500 не имеет функции сканирования.

8. Беспроводное соединение

Нажмите «Next», выберите беспроводную сеть и введите пароль для подключения устройства к беспроводной сети.

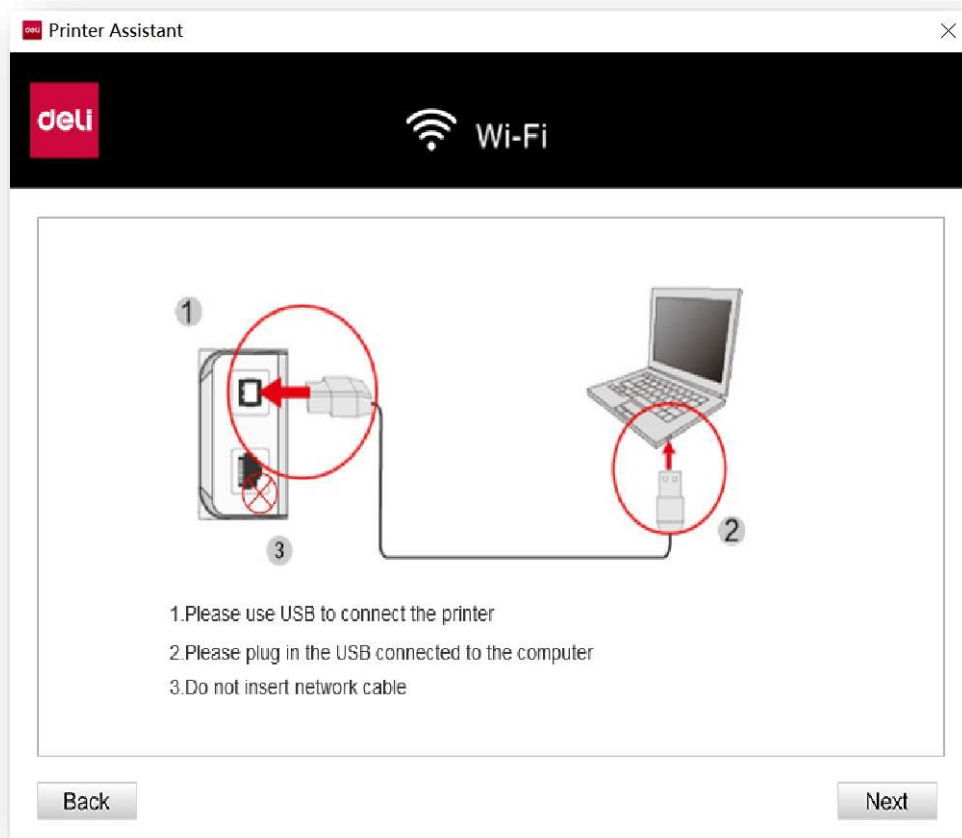

Материалы для печати

Спецификации материалов для печати

В лоток для бумаги можно поместить обычную бумагу или гербовую бумагу.

Отсек для бумаги	
Размер бумаги	Leagl, Executive, Folio, A4, A5, B5(JIS), B6(JIS), B5(ISO), B6(ISO), 32K, Letter
Толщина бумаги	60- 120g/m ²
Объем бумаги	150 листов (75 г/м2)
Ручной податчик бумаги	
Формат бумаги	В устройство ручной подачи бумаги можно помещать все типы бумаги, которые могут быть помещены в лоток, а так же следующие: А6, специальные конверты для чеков по налогу на добавленную стоимость, конверт № 10, конверт Monarch, конверт C5, конверт C6, конверт C5/C6, конверт DL, конверт C5, Конверт C6,
Толщина бумаги	60-165g/m ²
Вес	1 лист

▲ Внимание

Неподходящая бумага

Не загружайте бумагу указанную ниже в лоток.

- Влажная, обработанная любой жидкостью, грязная бумага или бумага с покрытием.
- Листы, скрепленные скобами , скотчем или клеем.
- Бумага, с приклеенными стикерами.
- Согнутая, мятая или порванная бумага.
- Скрученная бумага.

▲ Примечание

Хранение бумаги

- При хранении бумаги, пожалуйста, избегайте высокой температуры, влажности и попадания прямых солнечных лучей. Пожалуйста, храните бумагу в горизонтальном положении.

Загрузка бумаги в лоток

» См. «Загрузите бумагу в лоток».

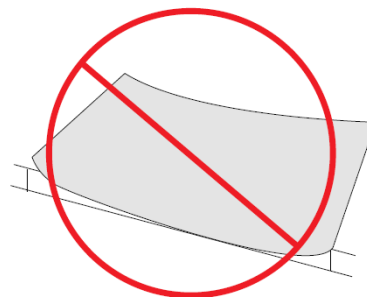

2 мм или более

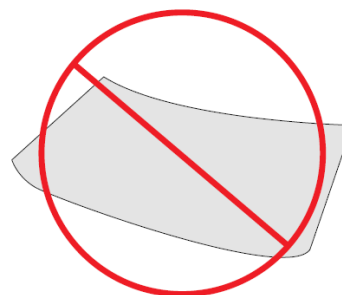

Загрузите бумагу в устройство ручной подачи бумаги

1. Перейдите к настройкам печати принтера.
» **Пожалуйста, обратитесь к разделу "Настройки печати".**
 2. Выберите формат бумаги, который вы хотите использовать, в разделе [Paper Size].
 3. Выберите [Paper Soures] в разделе [Manual Paper Feed]
o
 4. Нажмите [OK].
 5. Распечатайте документ.
 6. Индикатор  (статус) на устройстве мигает.
- Загрузите бумагу в устройство ручной подачи.
7. Установите перегородку для бумаги в соответствующее положение. Не сгибайте бумагу.

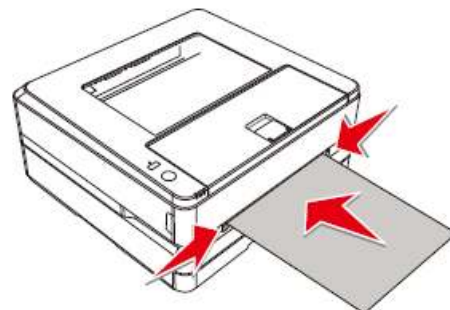

▲ Внимание

Не загружайте 2 или более листов бумаги одновременно, это может привести к замятию бумаги. В устройство ручной подачи можно загрузить только 1 лист бумаги. (Как показано на рисунке выше)

▲ Примечание

- Вы также можете вставить бумагу в устройство ручной подачи перед описанным выше шагом 1.

Вставьте бумагу горизонтально

- Для достижения наилучших результатов печати поместите бумагу горизонтально в устройство ручной подачи бумаги.

Загрузка предварительно отпечатанной бумаги

Если вы хотите выполнить печать на предварительно отпечатанной бумаге (например, бланках или фирменных бланках), поместите предварительно отпечатанную бумагу лицевой стороной вверх, верхней частью бумаги вперед (к устройству) в устройство ручной подачи бумаги. При использовании лотка для печати обязательно извлеките бумагу из устройства ручной подачи. В противном случае при выборе лотка устройство посчитает, что бумага, вставленная в устройство ручной подачи, застряла.

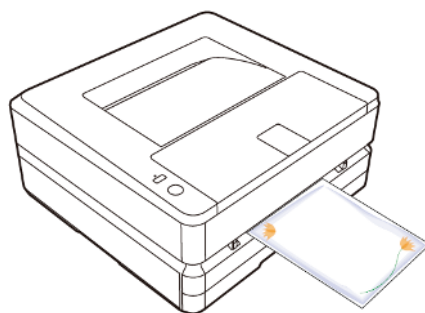

Печать на конвертах

Используйте ручной устройство подачи бумаги для печати непосредственно на конверте.

▲ Внимание

Не используйте самоклеящиеся конверты, конверты в форме окошка или конверты с металлическими застёжками.

1. Перейдите к настройкам печати принтера.

» [Пожалуйста, обратитесь к разделу «Настройки печати»](#) .

2. Выберите формат бумаги, который вы хотите использовать, в разделе [Paper Size].

3. В разделе [Manual Paper Feed] выберите [Paper Soures].

4. Нажмите [OK].

5. Распечатайте документ.

6. Индикатор состояния  на устройстве мигает. Загрузите конверт в устройство ручной подачи бумаги. Короткая сторона должна быть обращена в направлении устройства.

Поверхность для печати должна быть обращена вверх, а язычок конверта должен быть обращен вниз с левой стороны.

7. Установите перегородку для бумаги в соответствующее положение. Не сгибайте бумагу. Короткая сторона должна быть обращена в направлении устройства, печатаемой поверхностью вверх, а язычок конверта должен находиться слева и быть обращен вниз.

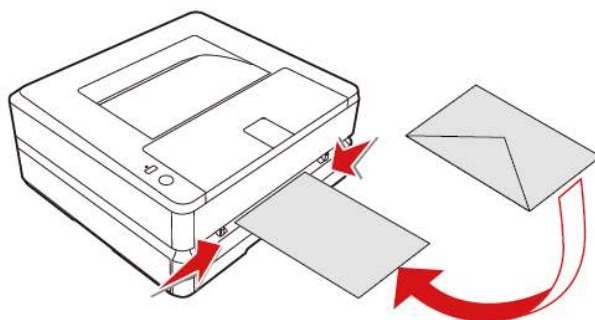

▲ Внимание

Не вставляйте 2 или более конвертов одновременно, это может привести к замятию бумаги.

В устройство ручной подачи можно вставить только 1 конверт.

▲ Примечание

Перед описанным выше шагом 1 вы также можете вставить конверт в устройство подачи бумаги вручную.

Параметры печати

Предпочтительное размещение печати

Ориентация:

Используется для изменения ориентации страницы.

Двухсторонняя печать:

Функция двусторонней печати доступна при выборе [Print on Both Sides]. Вы можете выбрать книжную или альбомную ориентацию страницы.

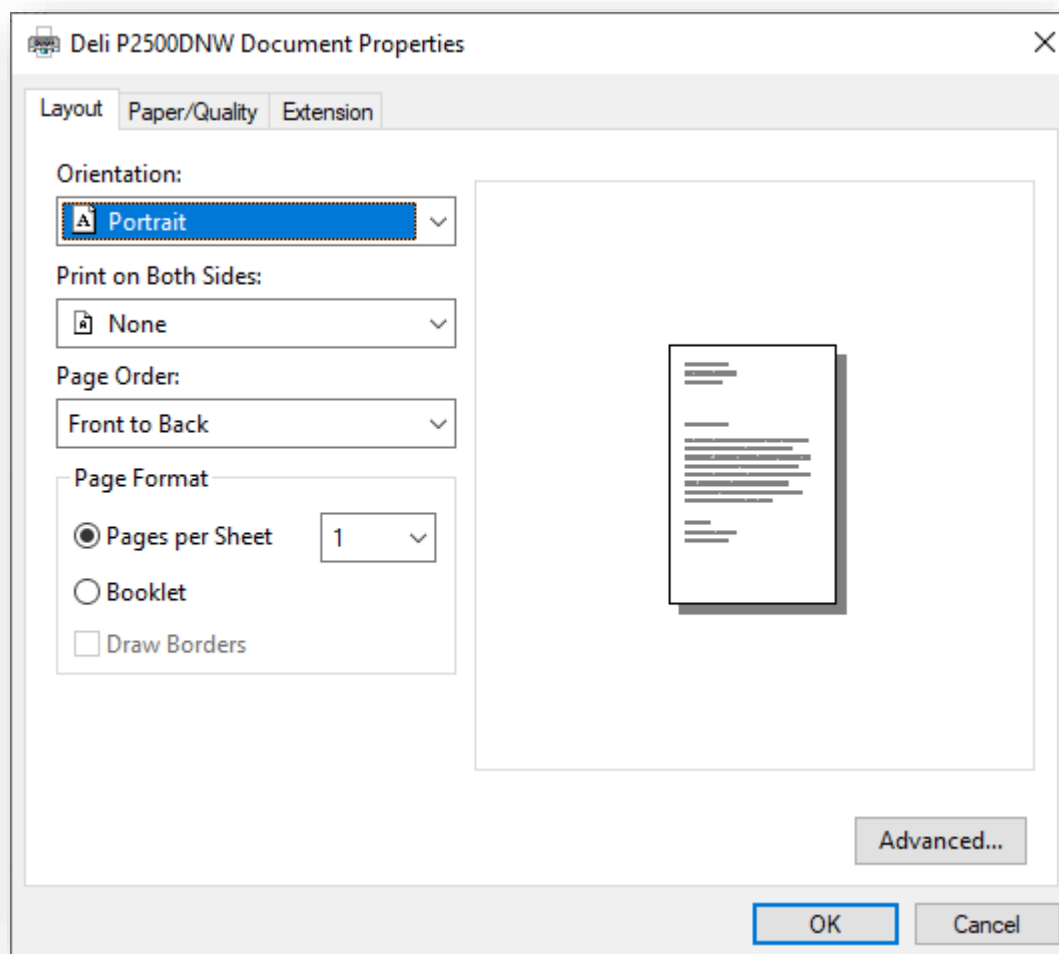

Повернуть по ширине



Повернуть по длине

Поддерживаемые форматы бумаги: Letter, Legal, Folio, A4

Поддерживаемое качество печати: Текст, Текст и Фото.

Порядок страниц:

Во время печати больших документов установите порядок страниц от начала до конца, порядок страниц на выходе — 1, 2, 3....

Установите порядок страниц с конца к началу, порядок страниц на выходе— ...3,2,1.

Формат страницы:

Количество страниц для печати на листе: на одном листе бумаги можно распечатать документ на несколько страниц, количество страниц на листе можно установить на 1, 2, 4, 6, 9, 16.

Блокнот: документы на несколько страниц можно распечатать в форме блокнота.

Бумага/Качество

Источник бумаги: вы можете выбрать источник бумаги: Автоматический выбор, Лоток для бумаги, Ручная подача.

Тип бумаги: вы можете выбрать тип бумаги: Обычная бумага, Тонкая бумага, Плотная бумага.

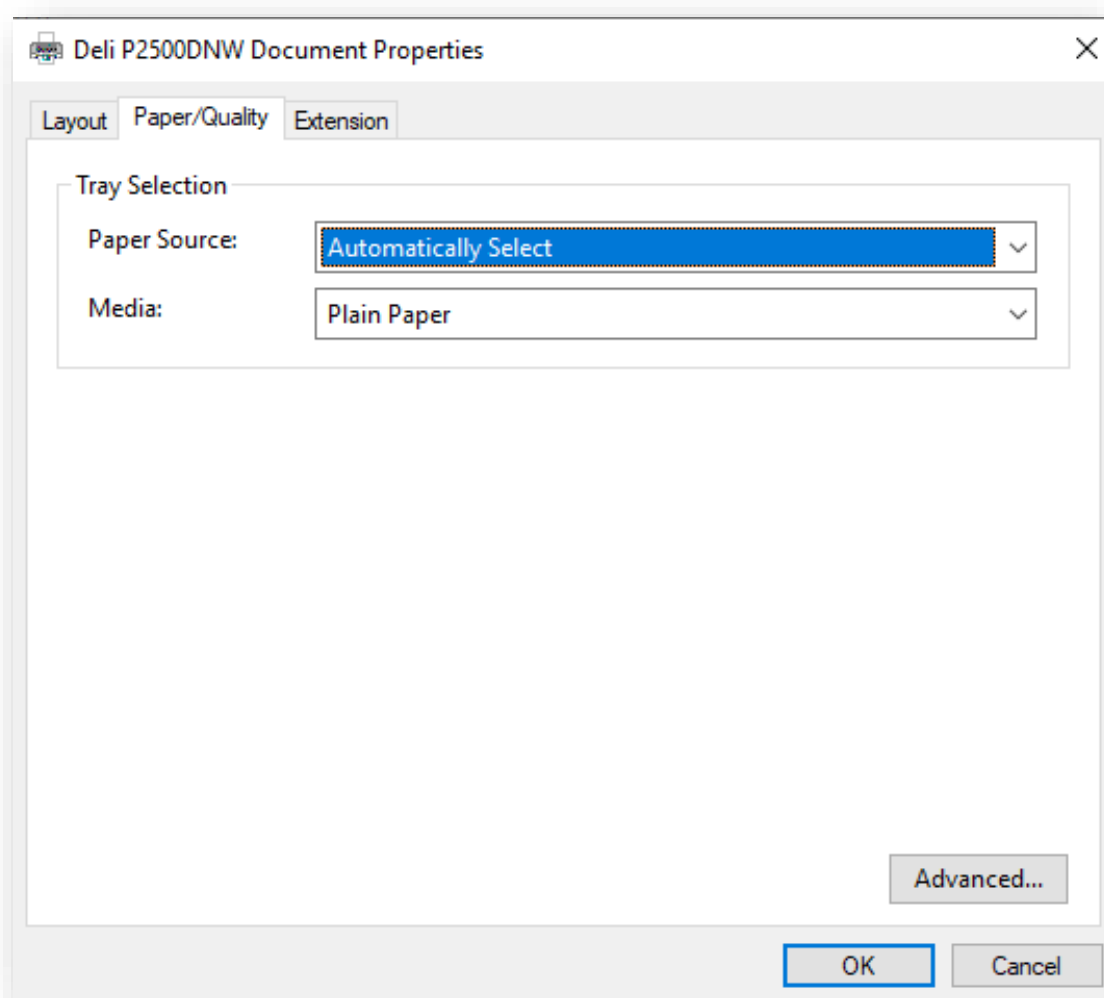

Расширенные функции

Качество печати:

Выберите параметры качества печати, соответствующие вашим задачам. Выберите [Text], если хотите распечатать текстовый документ. Выберите [Text and Picture], если вы хотите

напечатать документ в котором содержатся текст и фотографии. Выберите [Picture], если вы хотите напечатать фотографии.

Резкость: поставьте «Резкость», если хотите повысить резкость изображения.

Экономия тонера: поставьте , если вы хотите сэкономить тонер.

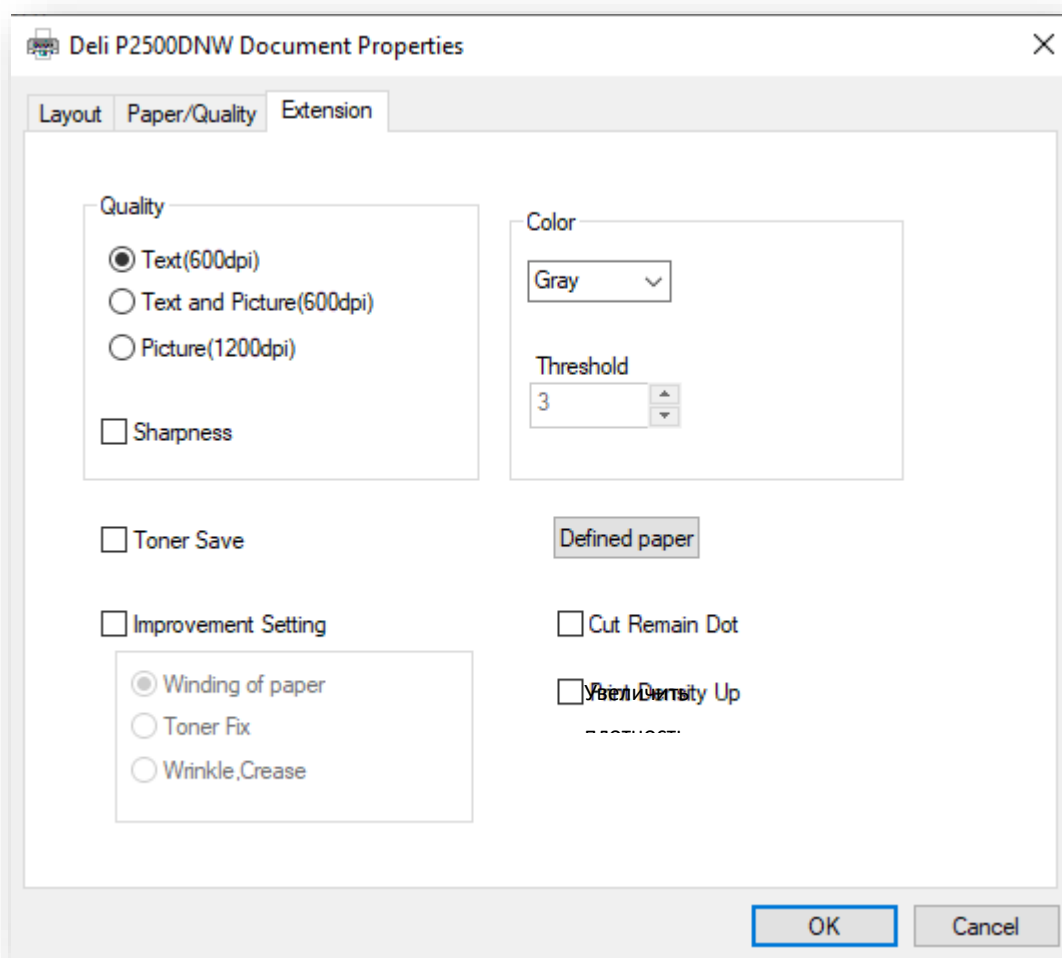

Подтвер

Отмена

Цвет:

Вы можете выбрать из опций [Mono] или [Gray]. Если вы выбрали [Mono], можно установить пороговое значение для черного. Отрегулируйте [Threshold], затем выберите нужный уровень. Если вы выбрали [Gray], при печати будет регулироваться уровень серого тона.

Улучшенные настройки:

Доступны различные методы улучшения изображения. Если у вас возникли проблемы во время вывода на печать, попробуйте применить эти настройки для улучшения.

Дополнительную информацию см. в разделе Устранение неполадок при различных

проблемах.

Уменьшить скручивание бумаги

Качество печати:»Пожалуйста, обратитесь к разделу «Улучшение качества печати» .

Улучшенное закрепление тонера

» См. «Улучшение качества печати (плохое закрепление)».

Улучшенное предотвращение

морщинистости бумаги

» См. «Улучшение качества печати (складки или сгибы)».

Уменьшить пропуски

» См. «Улучшение качества печати (пропуски)».

Увеличение плотности печати

» См. «Улучшение качества печати (размытие или тусклость)».

Дополнительные настройки

Вы можете войти в интерфейс расширенных настроек в правом нижнем углу страниц Конфигурация и Бумага/Качество.

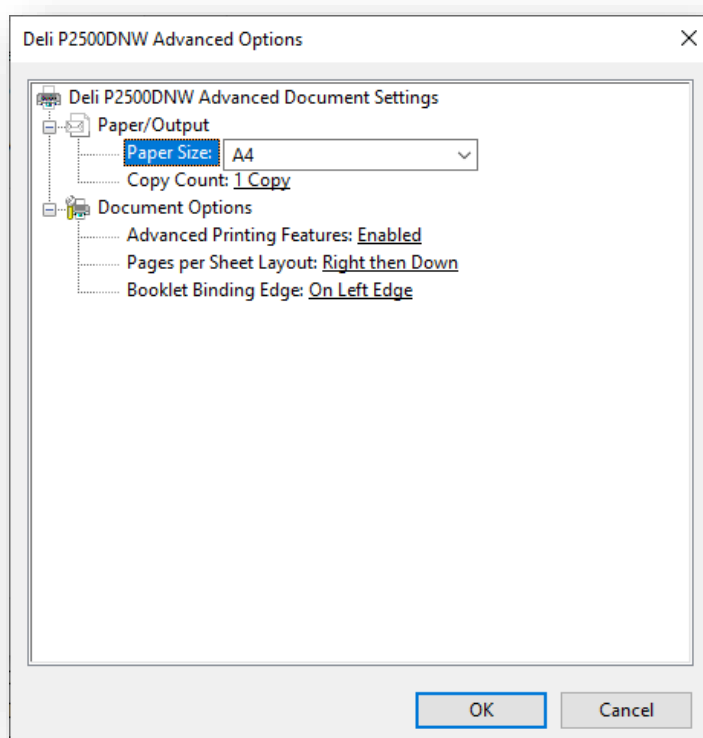

Формат:

Выберите размер бумаги для печати. Включая 32K, A4, A5, B5(ISO), B5(JIS), B6(ISO), B6 (JIS), Executive, Letter.

Число копий:

Задайте необходимое число копий для печати. Если вам необходимо задать вывод документа как 1, 2, 3, 1, 2, 3..., поставьте ✓ в настройках; если вам необходимо задать вывод документа как 1, 1, 1, 2, 2, 2, 3, 3, 3..., уберите в ✓ в настройках.

Разметка страницы при печати:

Данный режим форматирования документа применяется, когда вам необходимо напечатать несколько страниц на одном листе бумаги, и может быть установлен следующим образом: вправо и вниз, вниз и вправо, влево и вниз, вниз и влево.

Переплет:

Данный режим форматирования применяется во время печати документа на несколько в виде буклета, доступные опции: по левому краю и по правому краю.

Веб-интерфейс

Веб-интерфейс доступен во всех операционных системах. Доступ к веб-интерфейсу можно получить через браузер на компьютере и задать различные настройки устройства. Доступ к веб-интерфейсу возможен, если устройство подключено к сети проводным или беспроводным соединением.

▲Примечание

- Перед началом операции, пожалуйста, убедитесь, что компьютер и устройство подключены к одной сети.
- Когда устройство подключено к сети, загорается индикатор  (сеть).

Подтвердите IP-адрес

Для доступа к веб-интерфейсу необходимо указать текущий IP-адрес устройства. В случае если требуется выполнить подтверждение IP-адреса устройства. Вы также можете распечатать отчет о конфигурации для проверки IP-адреса. (Нажмите и удерживайте кнопку функции не менее 3 секунд, чтобы принтер мог распечатать отчет о конфигурации)

Configuration Report	
Device Information	
Model Name	P2500DNW
Serial Number	0000000000000000
Firmware Version	X.XX.XXX(XXXXXXXXXXXX)
Printable Page	60000
Total Printed Page	0
Supply Information	
Cartridge Status	Installed
Cartridge S/N	XXXXXXXXXX
Actual number of Printed pages	XXX
Average coverage	7.1%
Theoretical printed pages	XXX
Toner Remain	100%
Device Configuration	
Language	English
Default Paper Size	A4
Default Paper Type	Plain
EWS Access Path	http://XXX.XXX.XXX.XXX/
Network Information	
:	
:	
:	



IP-адрес устройства

Доступ к веб-интерфейсу

- Запустите браузер на компьютере, который подключен к сети Интернет.

▲Примечание

Соответствующие браузеры

- Рекомендуется использовать следующие браузеры.

Windows®: Internet Explorer® (версия 8.0 или выше)

- Введите IP-адрес устройства в адресную строку браузера.

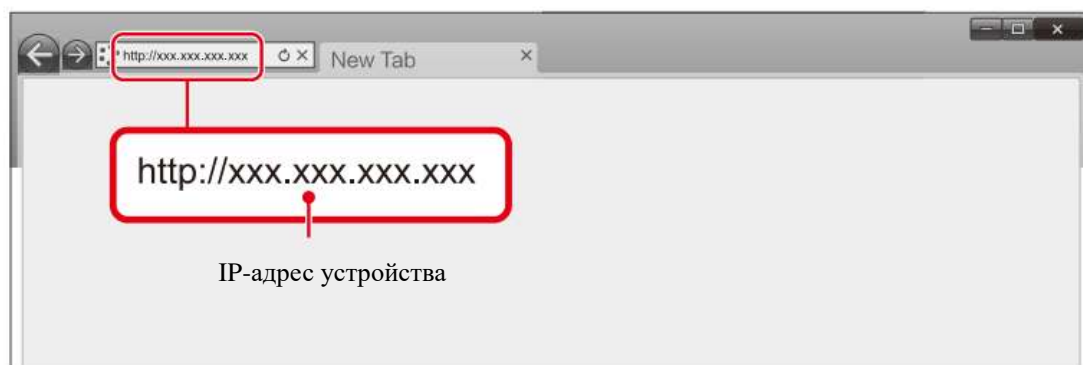

IP-адрес устройства

Отобразится следующий экран.

Для просмотра настроек, отличных от [Device Status] и [Order Supplies], необходимо войти в систему посредством ввода вашего пароля.

Пароль по умолчанию — «admin».

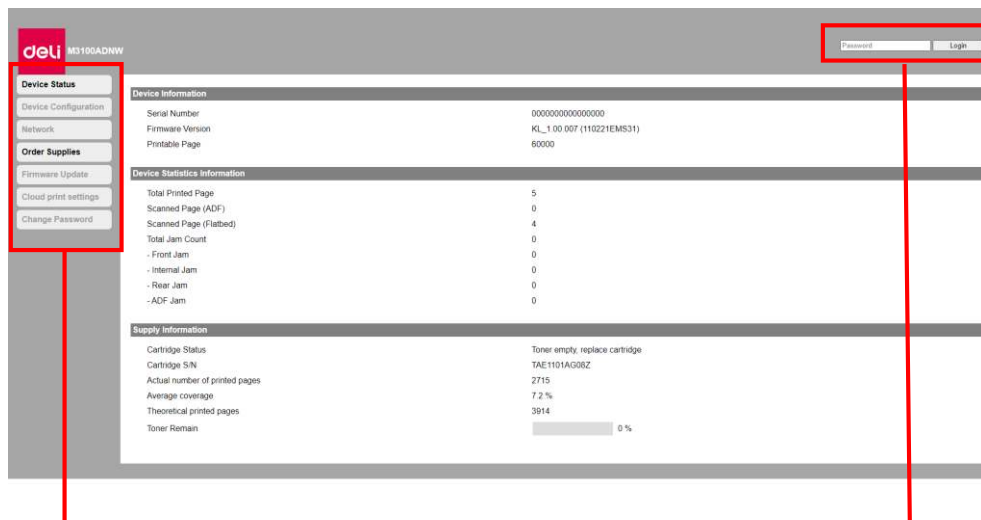

Нажмите на следующий элемент, чтобы

Вход/Выход

1. Статус устройства

Вы можете проверить состояние оборудования, включая информацию об оборудовании, статистику оборудования и информацию о расходных материалах.

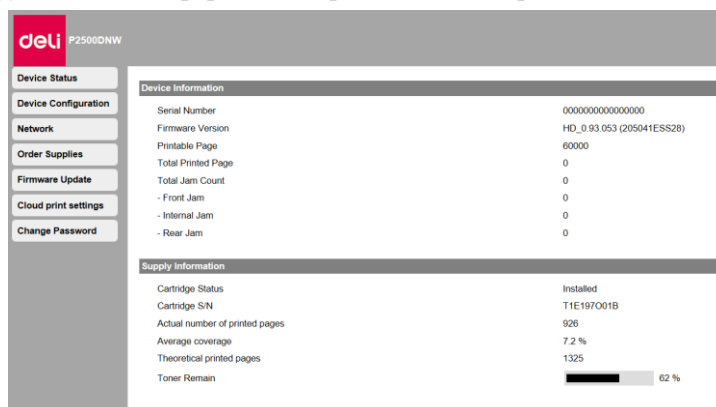

2. Конфигурация устройства

1. Параметры бумаги

Источник бумаги/Формат бумаги/Тип бумаги

2. Печать отчетов

Вы можете распечатать отчет о конфигурации.

▲Примечание

Вы также можете распечатать отчет о конфигурации используя панель управления.

3. Техническое обслуживание

Чистка принтера.

▲Примечание

Вы также можете выполнить чистку принтера используя панель управления.

4. Сброс настроек

Можно выполнить восстановление настроек по умолчанию.

▲Примечание

После выполнения сброса до заводских настроек устройство будет автоматически перезапущено. (Вызов веб-интерфейса будет прерван из-за разрыва сетевого соединения)

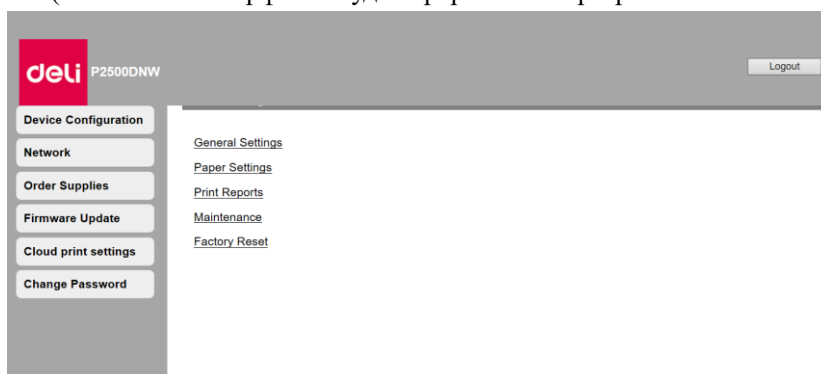

3. Сеть

При необходимости можно подтвердить или установить статус сети. Если вы не разбираетесь в сетевом администрировании, пожалуйста, используйте настройки по умолчанию.

▲Примечание

Будьте осторожны, если вы хотите назначать IP-адрес вручную. Если IP-адрес введен неверно, вы не сможете подключиться к этому устройству. Если вы не можете подключиться к устройству после изменения конфигурации, перезагрузите устройство. При изменении сетевого подключения данного устройства вызов веб-интерфейса будет недоступен. При необходимости переподключите веб-интерфейс.

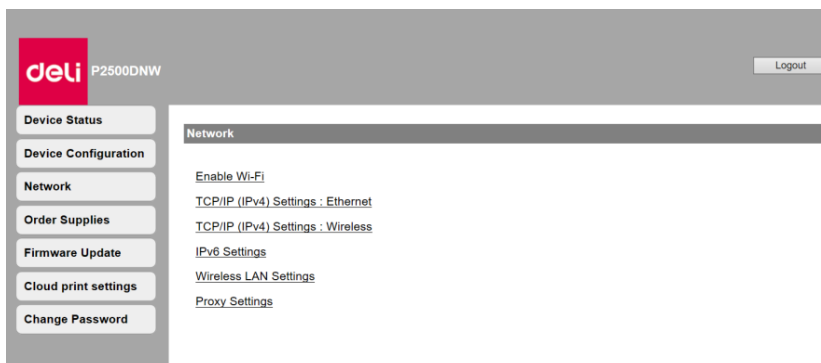

1. Включите Wi-Fi

Вы можете включить/отключить функцию беспроводного соединения.

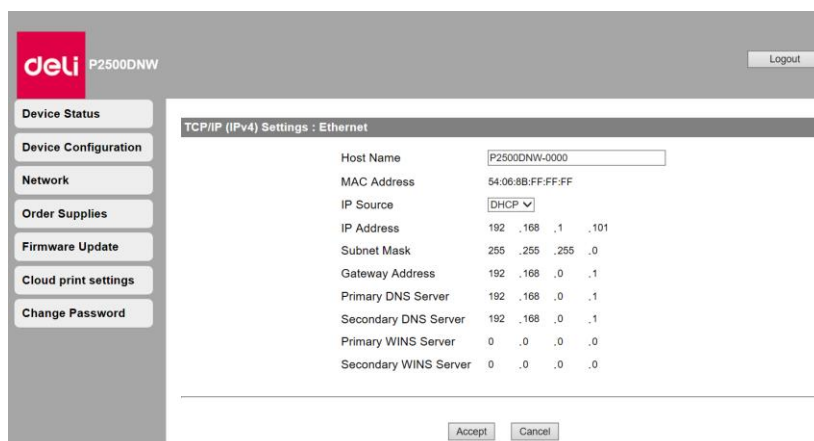

▲ Примечание

Даже если функция беспроводного соединения отключена, она будет включена при подключении через мобильную сеть.

При беспроводном подключении к устройству, если Wi-Fi отключен, вызов веб-интерфейса будет отключен и вы не сможете выполнять операции через веб-интерфейс.



2. Настройки TCP/IP (IPv4): Ethernet/беспроводная связь

Вы можете изменить IP-адрес и другие конфигурации.

▲ Примечание

Начальное значение получения IP-адреса - DHCP.



3. Настройки IPv6

Вы можете установить имя хоста в этом режиме, просмотреть его IP-адрес и длину префикса.



4. Настройки беспроводной локальной сети

Вы можете изменить настройки подключения, установив сетевое имя (SSID) / режим безопасности / формат пароля / пароль беспроводного соединения.

▲Примечание

Если вы подключаетесь к устройству по беспроводной сети, после изменения Wi-Fi подключения в данных настройках доступ к веб-интерфейсу будет отключен.

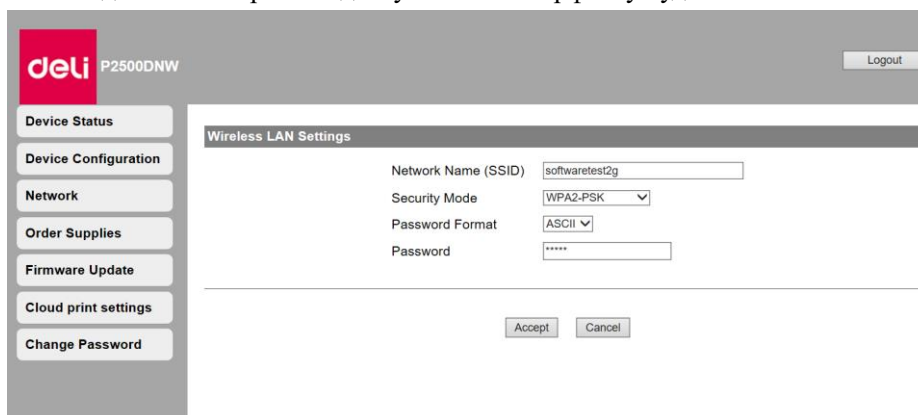

5. Прокси-сервер

Вы можете подключиться к сети через прокси-сервер.

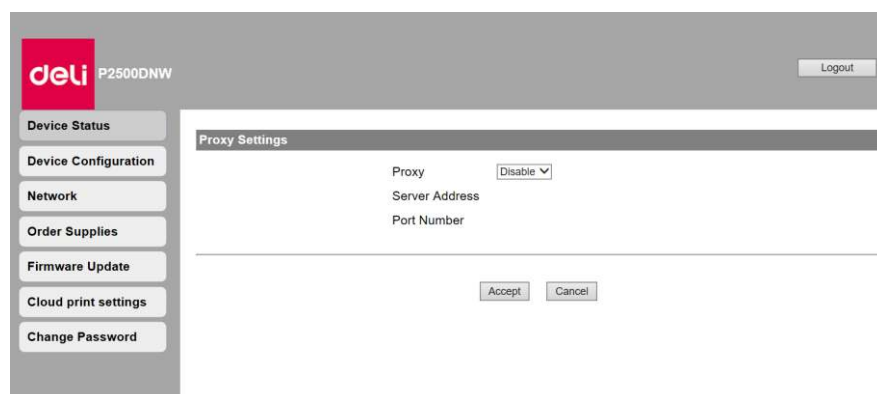

4. Закажите расходные материалы

После нажатия вы напрямую перейдете на страницу заказа расходных материалов.

Вы также можете сразу перейти на ru.deliprinter.com для покупки расходных материалов.

5. Пароль для входа

Вы можете изменить пароль для входа в веб-интерфейс.

▲Примечание

Запишите ваш пароль, чтобы не забыть его.

Пароль может содержать только буквенно-цифровые символы, количество символов: 1–32.

Пароль по умолчанию «admin» обеспечивает полный доступ ко всем функциям настроек, но к нему могут получить доступ третьи лица, поэтому рекомендуется изменить пароль.

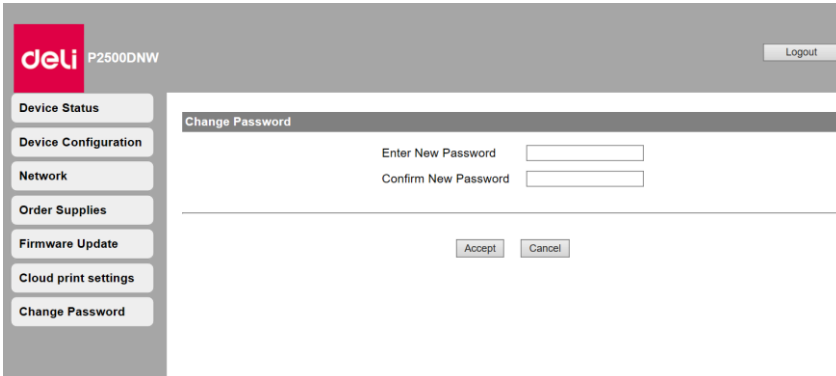

The screenshot shows the web interface for a deli P2500DNW device. The top left corner features the 'deli' logo and the model number 'P2500DNW'. A 'Logout' button is located in the top right corner. On the left side, there is a vertical menu with the following options: Device Status, Device Configuration, Network, Order Supplies, Firmware Update, Cloud print settings, and Change Password. The 'Change Password' option is currently selected. The main content area is titled 'Change Password' and contains two input fields: 'Enter New Password' and 'Confirm New Password'. Below these fields are two buttons: 'Accept' and 'Cancel'.

Обслуживание

Замена тонер-картриджа

▲ Внимание

Используйте только оригинальные тонер-картриджи Deli.

Оригинальные расходные материалы можно приобрести у официальных дистрибьюторов в вашем регионе, или через службу заказов Компании. Другие (не оригинальные) расходные материалы могут привести к повреждению устройства. Ознакомьтесь с инструкциями на упаковке и действуйте в соответствии с инструкциями на упаковке расходных материалов.

▲ Примечание

Для приобретения расходных материалов перейдите на следующий веб-сайт: ru.deliprinter.com

1. Откройте переднюю крышку устройства, откройте устройство.

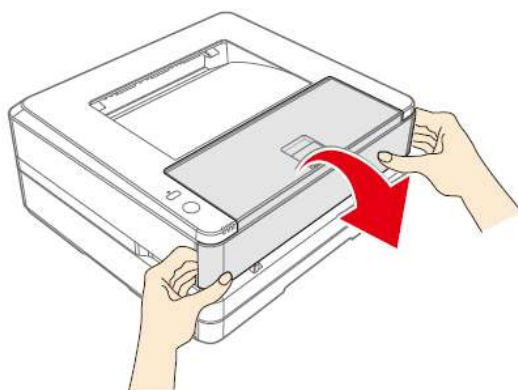

2. Возьмитесь за ручку посередине и извлеките тонер-картридж.



Опасность

Рассыпание тонера

Осторожно извлеките тонер-картридж из устройства, чтобы не рассыпать тонер. Храните открытые или использованные тонер-картриджи в оригинальной упаковке или пластиковом пакете во избежание рассыпания тонера. При утилизации тонер-картриджей не помещай их в огонь. Храните тонер-картриджи в недоступном для детей месте.

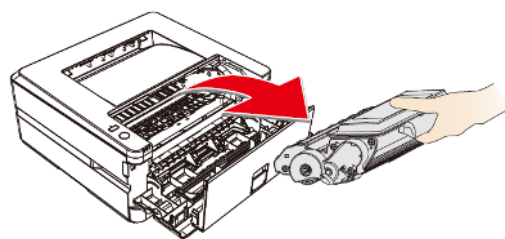

3. Достаньте новый тонер-картридж с тонером из упаковки.

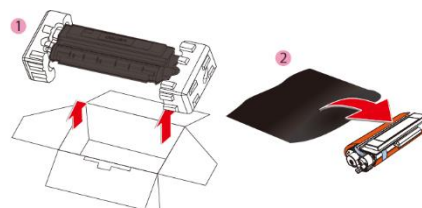

4. Откройте переднюю крышку, извлеките тонер-картридж и встряхните его 5–6 раз вперед, назад, влево и вправо, чтобы равномерно взболтать тонер для улучшения качества печати.

Рассыпание тонера

Не пытайтесь разобрать тонер-картридж.

При попадании тонера в воздух, избегайте его контакта с кожей или попадания в глаза.

Никогда не вдыхайте тонер в случае его попадания в воздух. Используйте холодную воду для удаления тонера с одежды или предметов; использование горячей воды приведет к засыханию тонера.

Никогда не используйте пылесос для уборки рассыпавшегося тонера.

5. Снимите уплотнитель с левой стороны тонер-картриджа.

 Опасность

Рассыпание тонера

Не трясите тонер-картридж после удаления уплотнителя. В противном случае тонер может попасть в воздух.

6. Снимите клейкую ленту и удалите защитную бумагу.

▲ Внимание

Не прикасайтесь руками к фотобарабану тонер-картриджа, поскольку это может повлиять на качество печати.

Не ставьте тонер-картридж вертикально, поскольку это может повлиять на качество печати или рабочие характеристики принтера.

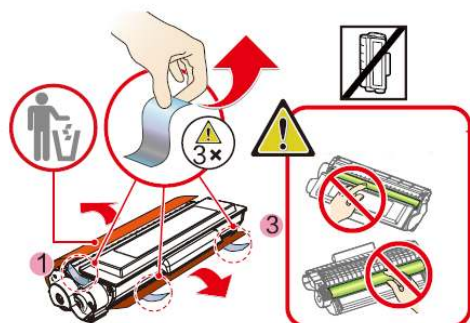
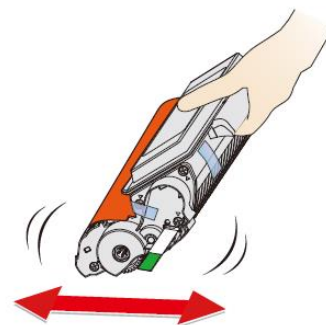

Пожалуйста, не прикасайтесь к фотобарабану.

7. Установите тонер-картридж



Опасность

Рассыпание тонера

Не подвергайте тонер-картридж воздействию высоких температур, во избежание рисков взрыва.

Храните тонер-картридж в недоступном для детей месте.

В случае рассыпания тонера, уберите его тканью или щеткой.

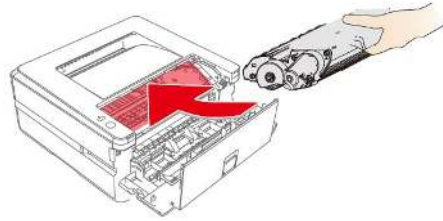

8. Закройте переднюю крышку.



Внимание

Если передняя крышка не закрывается это значит что тонер-картридж загружен неправильно. Извлеките тонер-картридж и установите его должным образом.

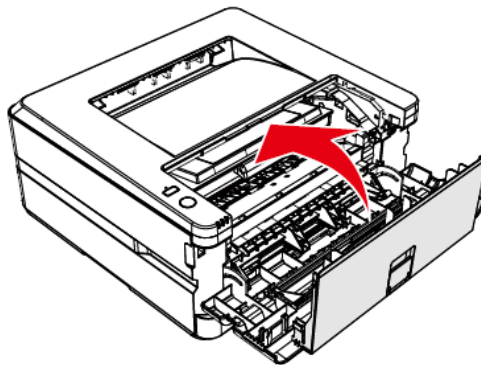

Сброс настроек

1. Выключите устройство

2. Включите устройство и одновременно нажмите и удерживайте  (кнопка функции) и



(кнопка Wi-Fi), пока не загорится индикатор состояния. Не отпускайте кнопку.

3. Затем поочередно будет мигать индикатор состояния/индикатор ошибки и индикатор прямого беспроводного подключения. Отпустите обе кнопки одновременно.

4. В течение 3 секунд после повторного отпускания кнопки нажмите и удерживайте 

(кнопка Wi-Fi), затем  (кнопка функции) и продолжайте удерживать обе кнопки более 5 секунд. Устройство автоматически перезагрузится, и заводские настройки будут восстановлены.

Устранение неисправностей

Вы можете самостоятельно устранить следующие проблемы.

Если вам нужна дополнительная помощь, сервисный центр Deli может предоставить вам последние версии драйверов, руководства, обновленные ответы на часто задаваемые вопросы и советы по устранению неполадок. Пожалуйста, посетите следующий веб-сайт: ru.deliprinter.com

Проблема	Решение
Индикатор кнопки функции не загорается	<ol style="list-style-type: none"> 1. Проверьте, включено ли устройство. 2. Проверьте, вставлена ли вилка питания. 3. Проверьте, включен ли выключатель питания. 4. Перезапустите принтер, если LED-индикатор по-прежнему не загорается, обратитесь в сервисный центр Deli.
В процессе установки драйвера возникает ошибка или происходит сбой	<ol style="list-style-type: none"> 1. Убедитесь, что текущая версия системы компьютера поддерживает текущую версию драйвера. 2. Убедитесь, что вы запускаете программу установки с правами администратора. 2. Зайдите в панель управления, удалите драйвер и установите его заново. 3. Закройте программное обеспечение для управления безопасностью (360, Tencent Security Manager, Kingsoft Internet Security и т.д.), затем переустановите драйвер.
Установка драйвера завершена, ошибка добавления принтера при USB-подключении	<ol style="list-style-type: none"> 1. Убедитесь, что USB-кабель не имеет видимых повреждений. В случае повреждения замените USB-кабель. 2. Войдите в раздел Принтер на компьютера, подключите и отсоедините USB-кабель и посмотрите, отображается устройство (включая неизвестные устройства). Если в процессе подключения и отключения устройства не отображаются, это означает, что возникла проблема с USB-кабелем. Пожалуйста, замените USB-кабель. 3. Если во время подключения и отключения кабеля принтер идентифицируется как неизвестное устройство или устройство другого типа, используйте помощник, чтобы добавить принтер через USB-подключение вручную. 4. Если вам не удастся добавить принтер через USB вручную, переустановите драйвер. См. «Ошибка или сбой во время установки драйвера».
Установка драйвера завершена, ошибка добавления принтера при подключении через сеть	<ol style="list-style-type: none"> 1. Убедитесь, что принтер и компьютер подключены к одной сети и сеть работает нормально. 2. Проверьте IP-адрес принтера и добавьте принтер вручную с помощью помощника. 3. Если проблема не устранена, переустановите драйвер. См. «Ошибка или сбой во время установки драйвера».
Отправка задания, принтер не работает	<ol style="list-style-type: none"> 1. Убедитесь, что принтер включен и нормально работает (можно перезагрузить принтер и компьютер). 2. Проверьте подключение принтера и компьютера.

	<p>3. Убедитесь, что вы выбрали соответствующий принтер. После отправки задания на принтер проверьте элемент «Печать» в помощнике. Если показан статус принтера "офлайн", это означает, что выбран неправильный принтер, необходимо добавить принтер еще раз. (Если в очереди на печать отображается принтер с подключением через USB-кабель, для соединения принтера и компьютера вам необходимо использовать кабель USB. Если принтер подключен сетевым кабелем, задание на печать не будет отправлено на принтер).</p> <p>4. Если после выполнения описанных действий ошибка не исчезла, переустановите драйвер. См. «Ошибка или сбой во время установки драйвера».</p>
Произошло замятие бумаги	<p>Устранить замятие бумаги</p> <p>Устройство оснащено датчиками для быстрого распознавания замятия бумаги. В случае замятия бумаги принтер сразу же прекратит подачу бумаги. Пожалуйста, проверьте три указанные зоны и извлеките застрявшую бумагу: лоток для бумаги, зона рядом с тонер-картриджем, зона с задней стороны устройства (фиксатор, внутренний блок).</p> <p>Удалите застрявшую бумагу из лотка для бумаги » См. «Устранение замятия бумаги в лотке для бумаги» .</p> <p>Удалите застрявшую бумагу из устройства » См. «Устранение замятия бумаги в устройстве».</p> <p>Удалите застрявшую бумагу с задней стороны устройства (внутри узла фиксатора) » См. «Устранение замятия бумаги в задней части устройства (внутри узла фиксатора)».</p>
Сетевое подключение принтера в норме, но значок принтера отображается как "офлайн"	<p>1. Проверьте и пропируйте IP-адрес принтера, чтобы убедиться, что сеть работает нормально.</p> <p>2. Если сеть работает нормально, попробуйте отключить параметр SNMP (как описано далее) Список принтеров -> нажмите правой кнопкой мыши на данный принтер -> Свойства -> Порт -> Настройки порта, уберите ✓ для элемента «Включить SNMP».</p>
Помощник и ошибка строки меню принтера	«Информация ЖК-дисплея и режим работы LED-индикаторов».
Проблема с качеством изображения после печати	Качество печати:»Пожалуйста, обратитесь к разделу «Улучшение качества печати»
Другие вопросы	<ul style="list-style-type: none"> • Если тонер-картридж не использовался в течение длительного времени, при первой или нескольких первых листах при печати могут появиться белые линии или изображение может быть тусклым. • В зависимости от типа или формата бумаги скорость печати

	<p>может снижаться. При печати слишком большого количества изображений подряд устройство может остановиться или замедлиться для регулирования качества изображения или температуры устройства.</p> <ul style="list-style-type: none">• При использовании бумаги неподходящего типа или формата может произойти скручивание, замятие бумаги или искажение изображения, также могут загибаться края листа. <p>Если возникает подобная проблема, попробуйте использовать новую бумагу; обязательно используйте бумагу рекомендованного типа и формата.</p> <ul style="list-style-type: none">• Не размещайте тонер-картридж вертикально и не трясите его вверх и вниз. (Возможно рассыпание тонера).• В зависимости от материала конвертов или того, как склеены края, возможны ошибки по время печати конвертов (например, смятие). Рекомендуется использовать длинноволокнистую бумагу. Обязательно проведите тестирование, прежде чем начать массовую печать.• Если вам нужна другая помощь, Deli может предоставить вам последние версии драйверов, руководств, обновленные ответы на часто задаваемые вопросы и советы по устранению неполадок. Посетите следующий веб-сайт: ru.deliprinter.com.
--	------------------------------------------------------------------------------------------------------------------------------------------------------------------------------------------------------------------------------------------------------------------------------------------------------------------------------------------------------------------------------------------------------------------------------------------------------------------------------------------------------------------------------------------------------------------------------------------------------------------------------------------------------------------------------------------------------------------------------------------------------------------------------------------------------------------------------------------------------------------------------------------------------------------------------------------------------------------------------------------------------------------------------------------------------------------------------------------------------------------------------------------------------------------------------------------------------------------------------------------------------------------------------------------



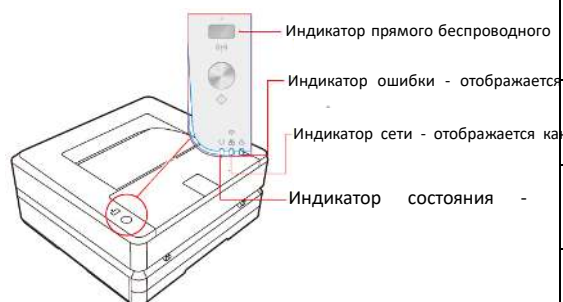





Информация на ЖК-дисплее и режим работы LED-индикаторов









Тип LED-лампы







Мигание тип 1	Медленно мигает
Мигание тип 2	Загорается очень быстро Не загорается более 3 секунд
Мигание тип 3	Медленно загорается Не загорается в течение 3 секунд
Мигание тип 4	Загорается в течение 3 секунд Не загорается в течение 1 секунды
Мигание тип 5	Быстро мигает
Мигание тип 6	Быстро мигает
Мигание тип 7	Быстро загорается Не загорается в течение 5 секунд
Мигание тип 8	Быстрое мигание 2 раза Не загорается в течение более 1 секунды

Состояние пера	Работа LED-индикаторов	Статус устройства или возможные причины	Просмотреть
В лотке нет бумаги	В зависимости от режима , будет мигать и загораться индикатор	1. Загрузите бумагу в лоток для бумаги. 2. Нажмите (Кнопка функции), чтобы продолжить выполнение исходной задачи печати. Нажмите и удерживайте (Кнопка функции) не менее 3 секунд, чтобы отменить задачу печати.	«Загрузите бумагу в лоток для бумаги».
В устройстве	В зависимости от	1. Разместите бумагу в	«Загрузка бумаги в

<p>ручной подачи нет бумаги</p>	<p>режима , будет мигать и загораться индикатор </p>	<p>устройстве ручной подачи. 2.Нажмите  (Кнопка функции), чтобы продолжить выполнение исходной задачи печати. Нажмите  и удерживайте  (Кнопка функции) не менее 3 секунд, чтобы отменить задачу печати.</p>	<p>устройство ручной подачи».</p>
<p>Произошло замятие бумаги внутри устройства</p>	<p> И  загораются</p>	<p>Произошло замятие бумаги внутри устройства. 1. Откройте переднюю крышку устройства и лоток для бумаги. 2. Удалите замятую бумагу. 3. Закройте переднюю крышку и поставьте лоток для бумаги на место. 4.Нажмите  (Кнопка функции), чтобы продолжить выполнение исходной задачи печати. Нажмите и удерживайте  (Кнопка функции) не менее 3 секунд, чтобы отменить задачу печати. Данная ошибка может возникнуть, если формат бумаги, выбранный в настройках печати, не соответствует формату загруженной бумаги, либо бумага плохого качества или</p>	<p>«Устранение замятия бумаги внутри устройства».</p>

		повреждена. Убедитесь, что тип бумаги в настройках печати совпадает с типом загруженной бумаги, и в случае необходимости, загрузите новую или подходящую бумагу.	
Произошло замятие бумаги внутри устройства	 И  загораются	<p>В лотке для бумаги произошло замятие бумаги.</p> <ol style="list-style-type: none"> 1. Откройте лоток для бумаги. 2. Удалите замятую бумагу. 3. Установите лоток для бумаги на место. 4. Нажмите  (Кнопка функции), чтобы продолжить выполнение исходной задачи печати. <p>Нажмите и удерживайте  (Кнопка функции) не менее 3 секунд, чтобы отменить задачу печати.</p> <p>Данная ошибка может возникнуть, если формат бумаги, выбранный в настройках печати, не соответствует формату загруженной бумаги, либо бумага плохого качества или повреждена. Убедитесь, что тип бумаги в настройках печати совпадает с типом загруженной бумаги, и в случае</p>	«Устраните замятие бумаги в лотке/устройстве ручной подачи».







		необходимости, загрузите новую или подходящую бумагу.	
Произошло замятие бумаги в задней части	<p style="text-align: center;">○ И △ загораются</p>	<p>Произошло замятие бумаги в задней части.</p> <ol style="list-style-type: none"> 1. Откройте заднюю крышку устройства. 2. Удалите застрявшую в задней части устройства бумагу. 3. Закройте заднюю крышку устройства. 4. Нажмите  (Кнопка функции), чтобы продолжить выполнение исходной задачи печати. <p>Нажмите и удерживайте  (Кнопка функции) не менее 3 секунд, чтобы отменить задачу печати.</p> <p>Данная ошибка может возникнуть, если формат бумаги, выбранный в настройках печати, не соответствует формату загруженной бумаги, либо бумага плохого качества или повреждена. Убедитесь, что тип бумаги в настройках печати совпадает с типом загруженной бумаги, и в случае необходимости, загрузите новую или подходящую бумагу.</p>	«Устранение замятия бумаги в задней части устройства (внутри блока фиксации)» . ”
Формат бумаги не соответствует параметрам печати	Индикатор ○ мигает в соответствии с режимом 1 и индикатор △ мигает в	Формат бумаги, установленный в настройках печати, не соответствует формату	«Спецификации бумаги» в разделе «Настройки печати» .

	соответствии с режимом 3	<p>бумаги, загруженной в лоток.</p> <p>Проверьте формат бумаги, установленный в настройках печати и в лотке для бумаги.</p> <p>Нажмите  (Кнопка функции), чтобы продолжить выполнение исходной задачи печати.</p> <p>Нажмите и удерживайте  (Кнопка функции) не менее 3 секунд, чтобы отменить задачу печати.</p>	
Источники бумаги не совместимы	 И  загораются	<p>Источники бумаги не совместимы. Если бумага загружена в устройство ручной подачи, а устройство получит задание печати на подачу бумаги из лотка, возникает эта ошибка.</p> <p>Проверьте источник бумаги в настройках печати.</p> <p>Извлеките бумагу из устройства ручной подачи бумаги и загрузите бумагу в лоток.</p> <p>Нажмите  (Кнопка функции), чтобы продолжить выполнение исходной задачи печати.</p> <p>Нажмите и удерживайте  (Кнопка функции) не менее 3 секунд, чтобы отменить задачу печати.</p>	«Спецификации бумаги» в разделе «Настройки печати» .
Сбой	Индикатор  мигает	Формат бумаги,	«Спецификации

<p>двусторонней печати</p>	<p>в соответствии с режимом 1 и индикатор  мигает в соответствии с режимом 3</p>	<p>выбранный в настройках двусторонней печати, не соответствует формату бумаги, загруженной в лоток. При возникновении ошибки «сбой двусторонней печати» принудительно отмените задание на печать.</p>	<p>бумаги» в разделе «Настройки печати» .</p>
<p>Неправильные настройки формата бумаги Пожалуйста, проверьте настройки печати</p>	<p>Индикатор  мигает в соответствии с режимом 1 и индикатор  мигает в соответствии с режимом 3</p>	<p>Неправильные настройки формата бумаги Проверьте формат бумаги в настройках, затем повторно начните печать.</p>	<p>«Спецификации бумаги» в разделе «Настройки печати» .</p>
<p>Крышка открыта, проверьте Крышка устройства полностью закрыта?</p>	<p> И  загораются</p>	<p>Передняя крышка не полностью закрыта. Убедитесь, что передняя крышка полностью закрыта.</p>	
<p>Устройство имеет недостаточный объем памяти и не может распечатать всё</p>	<p>Индикатор  мигает в соответствии с режимом 1 и индикатор  мигает в соответствии с режимом 3</p>	<p>Память устройства заполнена. Невозможно выполнить печать всех документов. В случае возникновения этой ошибки, попробуйте выполнить следующие действия. Попробуйте выполнить печать, разделив файл. Изменить настройки качества копирования</p>	
<p>Неверные настройки печати. Пожалуйста, проверьте формат бумаги и</p>	<p>Индикатор  мигает в соответствии с режимом 1 и индикатор  мигает в соответствии с режимом 3</p>	<p>Параметры двусторонней печати не соответствуют требованиям. Убедитесь, что установленные</p>	<p>«Двусторонняя печать» .</p>

качество печати		параметры печати соответствуют требованиям, и измените их. Форматы бумаги для режима двусторонней печати: Letter, Legal, Folio, A4. Поддерживаемое качество печати: Текст, Текст и Фото.	
Ошибка тонер-картриджа Проверьте тонер-картридж	<p>○ загорается и мигает в соответствии с режимом 4 ▲</p>	<p>Вставлен грязный или несоответствующий требованиям тонер-картридж Используйте мягкую сухую ткань для очистки поверхности микросхемы тонер-картриджа или замените текущий тонер-картридж на оригинальный тонер-картридж. Если эта ошибка возникает часто, попробуйте заменить текущий тонер-картридж на новый.</p>	«Замена тонер-картриджа» .
Тонер-картридж не обнаружен			
Низкий уровень тонера	<p>○ загорается и мигает в соответствии с режимом 3 ▲</p>	<p>Низкий уровень тонера. Пожалуйста, заранее купите новые тонер-картриджи на сайте ru.deliprinter.com.</p>	«Замена тонер-картриджа» .
Тонер закончился, дальнейшая печать приведет к ухудшению качества	<p>○ загорается и мигает в соответствии с режимом 4 ▲</p>	<p>Уровень тонера в тонер-картридже очень низкий, дальнейшая печать приведет к ухудшению качества печати. Пожалуйста, заранее купите новые тонер-картриджи на</p>	«Замена тонер-картриджа» .

		сайте ru.deliprinter.com .	
Тонер закончился, замените тонер-картридж.	○ загорается и мигает в соответствии с режимом 5 ▲	Закончился тонер в картридже, замените тонер-картридж на новый. Пожалуйста, заранее купите новые тонер-картриджи на сайте ru.deliprinter.com .	«Замена тонер-картриджа» .
Срок службы оборудования истек! Пожалуйста, позвоните в службу поддержки клиентов.	○ загорается и мигает в соответствии с режимом 3 ▲	Данное устройство превысило свой расчетный срок службы! В случае возникновения каких-либо вопросов или необходимости замены устройства на новое, обратитесь в сервисный центр Deli.	
Перегрев внутри оборудования. Пожалуйста подождите.	○ загорается и мигает в соответствии с режимом 2 ▲	Внутренняя часть устройства перегрелась, принтер автоматически переходит в режим охлаждения. В это время скорость печати замедляется или печать прекращается. Когда температура устройства нормализуется, устройство автоматически выйдет из режима охлаждения.	
Ошибка фиксатора.	Мигает ○ в соответствии с режимом 5, мигает  в соответствии с режимом 5, мигает ▲ в соответствии с режимом 5	Возникла ошибка фиксатора. Не прикасайтесь к задней крышке устройства. Выключите устройство и не прикасайтесь к его задней части. • Во избежание получения ожогов отсоедините кабель	

		питания, подождите не менее 40 минут и дайте устройству остыть, затем обратитесь в авторизованный сервисный центр.	
Ошибка[XXXX]	<p>Мигает  в соответствии с режимом 1, мигает  в соответствии с режимом 1, мигает  в соответствии с режимом 1</p>	<p>Произошла ошибка системы.</p> <p>Выключите устройство, затем убедитесь, что оно находится в устойчивом положении и что среда использования соответствует требованиям к температуре и прочим спецификациям, затем, как минимум через 10 секунд, перезапустите устройство.</p> <ul style="list-style-type: none"> • В случае если данная ошибка возникает часто, перейдите на веб-сайт ru.deliprinter.com для получения обновленной информации об устранении неполадок. <p>Если проблема не может быть решена, отсоедините кабель питания и обратитесь в авторизованный сервисный центр.</p>	
<p>Неисправность двигателя вентилятора. Пожалуйста, проверьте двигатель вентилятора.</p>	<p>Мигает  в соответствии с режимом 1, мигает  в соответствии с режимом 1, мигает  в соответствии с режимом 1</p>	<ul style="list-style-type: none"> • Проверьте состояние вентилятора. <p>В случае обнаружения загрязнений, перезапустите устройство после того, как удалите их.</p> <ul style="list-style-type: none"> • Если проблема не 	

		может быть решена, отсоедините кабель питания и обратитесь в авторизованный сервисный центр.	
--	--	----------------------------------------------------------------------------------------------	--

Устранение замятия бумаги

▲ Внимание

- Убедитесь, что бумага, которую вы используете, соответствует спецификациям, рекомендованным Deli.
- » См. «Материалы для печати» .
- Убедитесь, что бумага в лотке ровная. Если бумага скручена, замените бумагу.
- Убедитесь, что в лотке достаточное количество бумаги, слишком большое количество бумаги может вызвать ее замятие. (В лоток для бумаги можно загрузить 150 листов обычной бумаги.)
- Конверты в устройство возможно загружать только из узла ручной подачи.
- Вытащите бумагу из слота вывода печати и поднимите упорную пластину. (Удалите всю бумагу, на которой была выполнена печать.)

Очистка лотка для бумаги/Устранение бумаги, застрявшую в устройстве ручной подачи

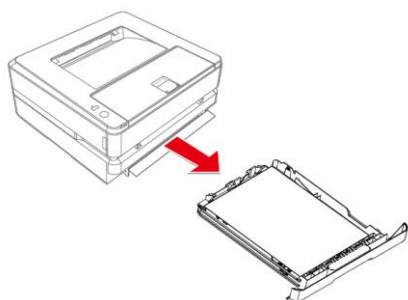

1. Снимите лоток для бумаги с устройства.

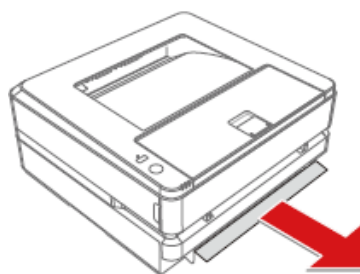

2. Осторожно извлеките застрявшую бумагу.



3. Должным образом вставьте лоток для бумаги в устройство.

4. Нажмите  (Кнопка функции), чтобы перезапустить остальные задачи печати. Если вам нужно отменить задачу печати, нажмите и удерживайте  (Кнопка функции) не менее 3 секунд.

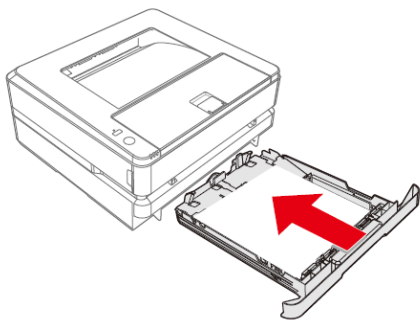

Устранение замятия бумаги внутри устройства

1. Откройте переднюю крышку.

2. Возьмитесь за ручку посередине и извлеките тонер-картридж.

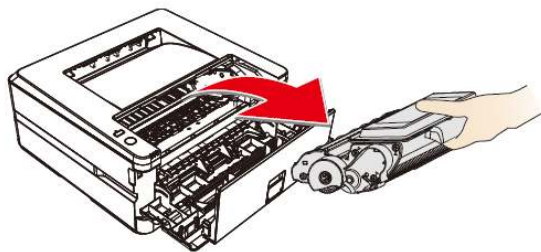
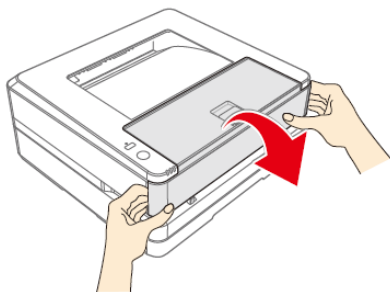

Опасность

Рассыпание тонера

Никогда не открывайте тонер-картридж. При попадании тонера в воздух, избегайте его контакта с кожей или попадания в глаза.

Никогда не вдыхайте тонер в случае его попадания в воздух. Используйте холодную воду для удаления тонера с одежды или предметов; использование горячей воды приведет к засыханию тонера.

Никогда не удаляйте рассыпавшийся тонер с помощью пылесоса.

3. Осторожно извлеките застрявшую бумагу.

4. Должным образом установите тонер-картридж в устройство.

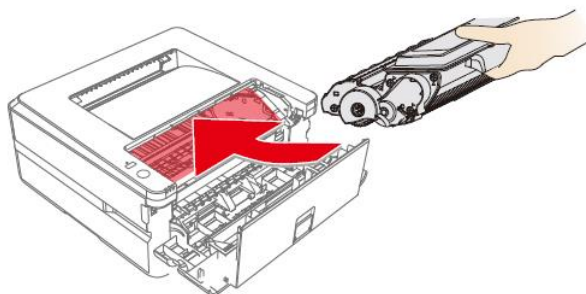
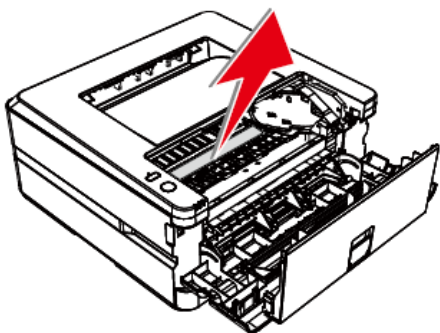

5. Закройте переднюю крышку.

6. Нажмите  (кнопка функции), чтобы

перезапустить оставшиеся задачи печати. Если вам нужно отменить задачу печати, нажмите и удерживайте  (Кнопка функции) не менее 3 секунд.

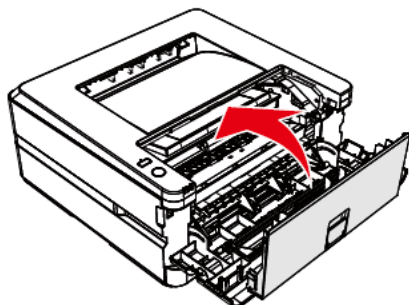

▲ Внимание

- Если передняя крышка устройства не закрывается, это означает что тонер-картридж установлен неправильно. Извлеките тонер-картридж и должным образом поставьте его на место.
- Будьте осторожны, чтобы не повредить фотобарабан после извлечения тонер-картриджа. Повреждение тонер-картриджа приведет к ухудшению качества печати.

Устранение замятия бумаги в задней части устройства (внутри блока фиксатора)

1. Откройте заднюю крышку устройства.

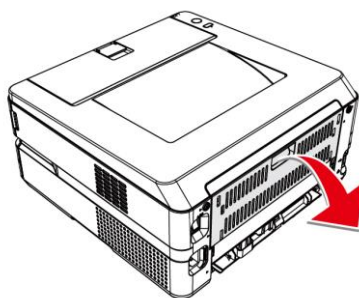



Опасно! Высокая температура внутренних компонентов устройства

Во время работы устройства блок фиксатора внутри устройства и детали вокруг него нагреваются.

Не прикасайтесь к этим деталям, если вы включили устройство.

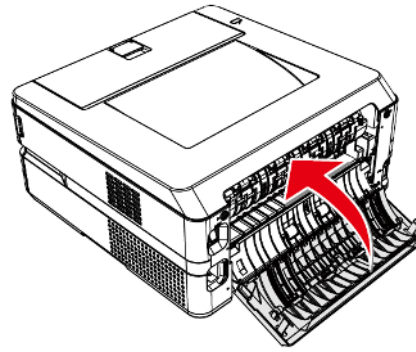
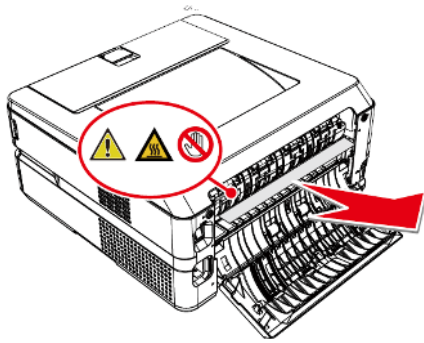
2. Осторожно извлеките застрявшую бумагу.
3. Затем закройте заднюю крышку.



4. Нажмите  (кнопка функции), чтобы перезапустить оставшиеся задачи печати.
Если вам нужно отменить задачу печати, нажмите и удерживайте  (кнопка функции) не менее 3 секунд.

Ниже приведены рекомендации по устранению различных проблем с качеством изображения.

Пример проблемы с качеством изображения	Рекомендации
<div data-bbox="280 1005 528 1283" data-label="Image"> </div> <p data-bbox="319 1308 478 1335">Размытое или</p>	<ul style="list-style-type: none"> • Возьмитесь за ручку в центре и извлеките тонер-картридж. Несколько раз встряхните тонер-картридж вперед-назад, чтобы обеспечить равномерное распределение тонера. Если вы будете сильно трясти или бить тонер-картридж, существует вероятность высыпания тонера. Не трясите тонер-картридж вверх-вниз. <div data-bbox="837 1249 1109 1503" data-label="Image"> </div> <ul style="list-style-type: none"> • Если на ЖК-дисплее отображается сообщение «Низкий уровень тонера», замените тонер-картридж. » Пожалуйста, обратитесь к разделу «Недостаточно тонера» в разделе «Сообщение на ЖК-дисплее и рабочее состояние индикаторов» и «Замена тонер-картриджей». • Проверьте условия размещения устройства. Такие факторы внешней среды, как высокая влажность и высокая температура, могут стать причиной данной проблемы с качеством печати. » См. «Место размещения устройства» и «Технические спецификации продукции». • Если вся страница слишком тусклая, возможно включен

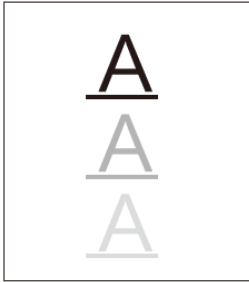
	<p>режим Черновик. Отключите режим Черновик во вкладке Вид.</p> <p>Выполните замену тонер-картриджа на новый.</p> <p>» См. «Замена тонер-картриджа» .</p> <p>» См. «Расширенные функции» в «Настройки печати» .</p>
 <p>Серый фон</p>	<ul style="list-style-type: none"> • Убедитесь, что материал для печати соответствует данным характеристикам. » См. «Технические характеристики материалов для печати» . • Проверьте условия размещения устройства. Высокая/низкая температура, высокая/низкая влажность и другие внешние факторы могут увеличить вынос гранул тонера. » См. «Место размещения устройства» и «Технические спецификации продукции». • Выполните замену тонер-картриджа на новый. » См. «Замена тонер-картриджа» .
 <p>Остаточное изображение символов/линий</p>	<ul style="list-style-type: none"> • Убедитесь, что материал для печати соответствует данным характеристикам. Бумага с шероховатой поверхностью или толстые/тонкие/низкосортные/влажные материалы для печати могут вызвать проблемы. » См. «Технические характеристики материалов для печати» . • Убедитесь, что настройки типа материалов для печати на драйвере соответствуют фактическому типу материалов. » См. «Технические характеристики материалов для печати» , «Спецификации бумаги» в «Настройках печати» . • Эта проблема может исчезнуть сама по себе. После печати нескольких страниц эта проблема может быть устранена, особенно если устройство не использовалось в течении долгого времени. • Выполните замену тонер-картриджа на новый. » См. «Замена тонер-картриджа» . • Возможно, блок фиксатора загрязнен. Обратитесь в сервисный центр Deli. • Попробуйте «Улучшить настройки» в настройках принтера. » См. «Расширенные функции» в «Настройки печати» .



Непропечатанные области

- Убедитесь, что материалы для печати соответствуют данным спецификациям. Бумага с шероховатой поверхностью или толстые/тонкие/низкосортные/влажные материалы для печати могут вызвать проблемы.

» См. «Технические характеристики материалов для печати» .

- Убедитесь, что настройки типа материалов для печати на драйвере соответствуют фактическому типу материалов.

» См. «Технические характеристики материалов для печати» .

» «Спецификации бумаги» в разделе «Настройки печати» .

- Эта проблема может исчезнуть после печати нескольких страниц, особенно если устройство не использовалось в течение длительного времени.

- Выполните замену тонер-картриджа на новый.

» См. «Замена тонер-картриджа» .

- Возможно, блок фиксатора загрязнен, обратитесь в сервисный центр Deli.

- Попробуйте «Улучшить настройки» в настройках принтера.

» См. «Расширенные функции» в «Настройках печати» .

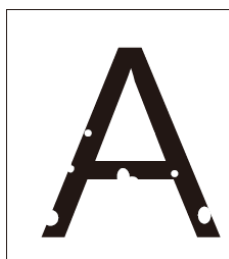

Неравномерная подача
бумаги

- Убедитесь, что материал для печати соответствует данным характеристикам.

» См. «Технические характеристики материалов для печати» .

- Для параметра [Paper Type] выберите [Thick paper].

» См. «Спецификации бумаги» в разделе «Настройки печати» .

- Выберите более тонкую бумагу, чем та, которую вы используете сейчас.

- Проверьте место и условия расположения устройства, такие факторы, как высокая/низкая влажность и т.д.

» См. «Размещение устройства» .

- Выполните замену тонер-картриджа на новый.

» См. «Замена тонер-картриджа» .

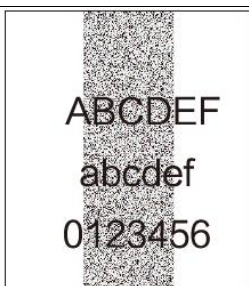

Пятна тонера



- Убедитесь, что материал для печати соответствует данным характеристикам. Бумага с шероховатой поверхностью или материалы для печати большой толщины могут стать причиной этой проблемы.

» См. «Технические характеристики материалов для печати» .



- Проверьте условия размещения устройства. Такие факторы окружающей среды как высокая/низкая температура и высокая/низкая влажность увеличивают количество фоновых теней.

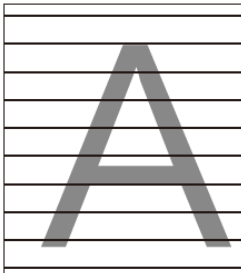

» См. «Размещение устройства» .

- Эта проблема может возникнуть в случае загрязнения внутренних компонентов устройства. Эта проблема может исчезнуть сама собой после печати нескольких страниц.

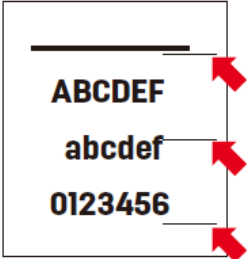
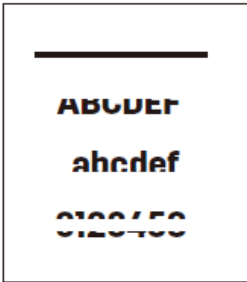
	<ul style="list-style-type: none"> • тонер-картриджа может быть поврежден. Выполните замену тонер-картриджа на новый. » См. «Замена тонер-картриджа» . • Держите тонер-картридж с тонером за ручку, и слегка встряхните его слева-направо, как показано на рисунке. Не трясите картридж сильно, так как это может привести к просыпанию тонера. Возможно, блок фиксатора загрязнен. Обратитесь в сервисный центр Deli. 
 <p data-bbox="248 1155 560 1227">Вертикальные непропечатанные полосы</p>	<ul style="list-style-type: none"> • Убедитесь, что материал для печати соответствует данным характеристикам. Бумага с шероховатой поверхностью или толстые/тонкие/низкосортные/влажные материалы для печати могут вызвать проблемы. » См. «Технические характеристики материалов для печати» . • Убедитесь, что в настройках принтера выбран правильный тип материала для печати. » См. «Спецификации бумаги» в разделе «Настройки печати» . • Проверьте условия размещения устройства. Такие факторы окружающей среды как высокая/низкая температура и высокая/низкая влажность увеличивают количество фоновых теней. • Убедитесь, что куски бумаги не застряли внутри устройства. • Эта проблема может исчезнуть сама по себе. После печати нескольких страниц эта проблема может быть устранена, особенно если устройство не использовалось в течении долгого времени. • тонер-картридж может быть поврежден. Выполните замену тонер-картриджа на новый. » См. «Замена тонер-картриджа» .
 <p data-bbox="269 1986 539 2016">Вертикальные черные</p>	<ul style="list-style-type: none"> • Убедитесь, что в настройках принтера выбран правильный тип материала для печати. » См. «Спецификации бумаги» в разделе «Настройки печати» . • Проверьте условия размещения устройства. Такие факторы окружающей среды как высокая/низкая температура и высокая/низкая влажность увеличивают количество фоновых теней.

<p>полосы</p>	<ul style="list-style-type: none"> • Убедитесь, что куски бумаги не застряли внутри устройства. • Эта проблема может исчезнуть сама по себе. После печати нескольких страниц эта проблема может быть устранена, особенно если устройство не использовалось в течении долгого времени. • Блок тонер-картриджа может быть поврежден. Выполните замену тонер-картриджа на новый. <p>» См. «Замена тонер-картриджа» .</p>
 <p>Белые линии или полосы, проходящие через страницу.</p>	<p>Проверьте условия размещения устройства. Высокая температура, низкая температура, высокая влажность, низкая влажность и другие условия могут привести к сбоям при печати.</p> <p>» См. «Размещение устройства» .</p> <p>Если проблема исчезнет после печати нескольких страниц, пожалуйста, замените тонер-картриджа на новый.</p> <p>» См. «Замена тонер-картриджа» .</p>
 <ul style="list-style-type: none"> • Интервалы установлены на 94 мм <p>Повторяющиеся белые пятна на черном тексте и изображении</p>  <ul style="list-style-type: none"> • На бумаге с интервалом 94 мм появляются черные пятна. 	<p>Сначала выполните чистку</p> <ol style="list-style-type: none"> 1. Загрузите бумагу в лоток для бумаги. 2.Нажмите и удерживайте кнопку подачи бумаги в течение 5 секунд, и принтер автоматически перейдет в режим очистки. Эта проблема может исчезнуть сама по себе. После печати нескольких страниц эта проблема может быть устранена, особенно если устройство не использовалось в течении долгого времени. тонер-картридж может быть поврежден. Выполните замену тонер-картриджа на новый. <p>» См. «Замена тонер-картриджа» на стр. 29.</p>

 <p>Черный след от тонера, проходящий через всю страницу</p>	<p>Убедитесь, что материал для печати соответствует данным характеристикам.</p> <p>Бумага с шероховатой поверхностью или толстые/тонкие/низкосортные/влажные материалы для печати могут вызвать проблемы.</p> <p>Эта проблема может исчезнуть сама по себе, печать нескольких страниц может ее устранить эту проблему, особенно если устройство долгое время не использовалось.</p> <p>Не используйте бумагу со скрепками или скобами, они могут привести к повреждению тонер-картриджа.</p> <p>Если тонер-картриджа подвергается воздействию прямых солнечных лучей или комнатного освещения, или если он был помещен в среду с чрезвычайно высокой или низкой температурой, тонер-картриджа может быть поврежден.</p>
 <p>Белые линии или полосы, проходящие через страницу</p>	<p>Проверьте условия размещения устройства. Высокая температура, низкая температура, высокая влажность, низкая влажность и другие условия могут привести к сбоям при печати.</p> <p>» См. «Размещение устройства» .</p> <p>Если проблема исчезнет после печати нескольких страниц, пожалуйста, замените тонер-картриджа на новый.</p> <p>» См. «Замена тонер-картриджа» .</p>
 <p>Вертикальные белые полосы</p>	<ul style="list-style-type: none"> • Возьмитесь за ручку в центре и извлеките тонер-картридж. Несколько раз встряхните тонер-картридж вперед-назад, чтобы обеспечить равномерное распределение тонера. Если вы будете сильно трясти или бить тонер-картридж, существует вероятность высыпания тонера. Не трясите тонер-картридж вверх-вниз.  <ul style="list-style-type: none"> • тонер-картридж может быть поврежден. Вставьте новый тонер-картридж. <p>» См. «Замена тонер-картриджа» .</p>

 <p>Перекос страницы</p>	<ul style="list-style-type: none"> • Убедитесь, что бумага или другой материал для печати загружены в лоток для бумаги должным образом и что ограничитель находится в правильном положении. » См. «Загрузите бумагу в лоток» . • Правильно установите направляющие для бумаги. » См. «Загрузите бумагу в лоток» . • Возможно, лоток для бумаги переполнен. Попробуйте уменьшить количество бумаги в лотке для бумаги. » См. «Загрузите бумагу в лоток» . • Проверьте тип и качество материала для печати. » См. «Технические характеристики материалов для печати» .
 <p>Скручивание или измятие бумаги</p>	<ul style="list-style-type: none"> • Проверьте тип и качество бумаги. Высокая температура и высокая влажность вызывают скручивание бумаги. » См. «Технические характеристики материалов для печати» . • Если вы редко пользуетесь принтером, возможно, бумага слишком долго находилась в лотке для бумаги, что привело к ее деформации. Вы можете перевернуть бумагу в лотке. Вы также можете полностью развернуть бумагу в лотке, и затем повернуть ее на 180°. » См. «Загрузите бумагу в лоток» . • Попробуйте «Улучшить настройки» в настройках принтера; » См. «Улучшенные настройки» в разделе «Настройки печати» .
 <p>Морщинистость или перегиб</p>	<ul style="list-style-type: none"> • Проверьте тип и качество бумаги. Высокая/низкая температура, а также высокая/низкая влажность могут привести к образованию складок на бумаге. » См. «Технические характеристики материалов для печати» . • Убедитесь, что бумага загружена правильно. » См. «Загрузите бумагу в лоток» . <p>Переверните бумагу и снова загрузите ее в лоток, или попробуйте повернуть бумагу на 180° в лотке подачи бумаги.</p> <ul style="list-style-type: none"> • Проверьте тип и качество материала для печати. Использование бумаги низкого качества может стать причиной этой проблемы. » См. «Технические характеристики материалов для печати» . • Убедитесь, что материал для печати соответствует данным характеристикам. Бумага с шероховатой поверхностью или тонкие материалы для печати могут стать причиной этой проблемы. • Попробуйте «Улучшить настройки» в настройках принтера. » См. «Улучшенные настройки» в разделе «Настройки печати» .

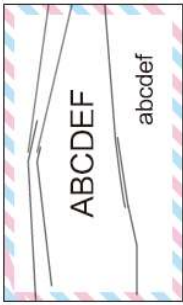
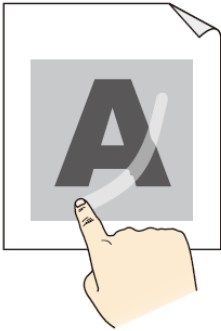
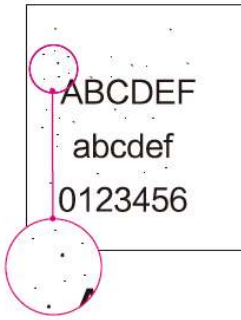
 <p>Перегиб конверта</p>	<ul style="list-style-type: none"> • В зависимости от типа конверта, существует риск сморщивания или появления заломов. Обязательно проведите проверку перед тем, как начать массовую печать. • Убедитесь, что в настройках принтера [Paper Size] выбран конверт #10. <p>» См. «Спецификации бумаги» в разделе «Настройки печати» .</p>
 <p>Плохая фиксация</p>	<ul style="list-style-type: none"> • Проверьте тип и качество бумаги. Низкие температуры могут привести к плохому закреплению изображения на бумаге. <p>» См. «Технические характеристики материалов для печати» .</p> <p>Проверьте тип и качество материала для печати. Использование бумаги низкого качества может стать причиной этой проблемы.</p> <p>» См. «Технические характеристики материалов для печати» .</p> <ul style="list-style-type: none"> • Убедитесь, что материал для печати соответствует данным характеристикам. Бумага с шероховатой поверхностью или материалы для печати большой толщины могут стать причиной этой проблемы. • Если этот метод не обеспечивает достаточного результата, выберите [Thick paper] для параметра [Paper Type]. <p>»См. «Бумага/качество» в разделе «Настройки печати» .</p> <p>Попробуйте «Улучшить настройки» в настройках принтера.</p> <p>» См. «Расширенные функции» в «Настройках печати» .</p>
 <p>Черные точки с интервалом 64 мм</p>	<ul style="list-style-type: none"> • Сначала выполните чистку <ol style="list-style-type: none"> 1 Загрузите бумагу в лоток для бумаги. 2 Поместите бумагу формата A4 или Letter в лоток. 3 Нажмите и удерживайте кнопку подачи бумаги в течение 5 секунд, и принтер автоматически перейдет в режим очистки.

Приложение

Сертификат безопасности материала (MSDS)

Чтобы получить сертификаты безопасности материалов (MSDS) для расходных материалов, содержащих химические вещества (например, тонер), пожалуйста, перейдите на следующий веб-сайт ru.deliprinter.com

Технические характеристики продукции

Технические данные	
Внешние размеры (Ширина X Длина X Высота)	376x367x182mm
Вес (с тонер-картриджем)	7.7kg
Требования по электропитанию	AC 220-240V; 50HZ
Потребляемая мощность	
Режим Сон	Около 2,3 Вт
Номинальная потребляемая мощность	Около 946 Вт
Рабочая температура	от 10°C до 32°C
Рабочая влажность	30–70 % (без конденсата)
Принтер	
Технология печати	Черно-белый лазерный принтер
Стандартный язык принтера	GDI
Время печати первой страницы (режим готовности ISO)	около 8 секунд
Разрешение печати	до 1200x1200dpi
Скорость печати	до 28 страниц в минуту (A4)
Бумага (лоток для бумаги)	
Входной объем	Обычная бумага (70г/м2): до 150 листов
Выходной объем	Обычная бумага (70г/м2): до 50 листов
Размер бумаги	32K,A4,a5, B5(ISO),B5(JIS),B6(ISO),B6(JIS), Executive,Letter.
Тип бумаги	Обычная бумага (60-120 г/м2)
Бумага (устройство ручной подачи)	
Входной объем	1 лист
Выходной объем	Ширина: 89-216 мм длина: 148-356 мм
Тип бумаги	Обычная бумага/плотная бумага: 60-165 г/м2 Конверт: Специальный конверт для чеков по налогу на добавленную стоимость, конверт №10, Конверт Monarch, конверт C5, конверт C6, конверт C5/C6, конверт DL
Бумага (лоток автоматической подачи документов)	
Входной объем	Обычная бумага (70 г/м2): до 35
Выходной объем	Обычная бумага (70 г/м2): до 35
Размер бумаги	Leagl, Executive, Folio, A4, Letter

Вес	60-90g/m ²
Персональный компьютер/Сетевые подключения	
Тип соединения	USB2.0 (высокая скорость)
	LAN 10BASE-T/100BASE-TX
	Беспроводная локальная сеть IEEE802.11g/n
Поддерживаемые операционные системы	Windows® 7 (64/32-разрядная версия) Windows® 10 (64/32-разрядная версия)
	Windows XP (32-разрядная версия) *Windows Vista (64/32-разрядная версия)
	Windows 8.1 (32-разрядная или 64-разрядная версия)
	Linux Ubuntu 12.04LTS

Уполномоченное изготовителем для осуществления действий при подтверждении соответствия и для возложения ответственности за несоответствие продукции требованиям технического регламента Таможенного союза лицо:

ООО «Мерлион»

Адрес: 143401, Московская область, город Красногорск, бульвар Строителей, дом 4, корпус 1, этаж 8, кабинет 819

Импортер:

ООО «Мерлион»

Адрес: 143401, Московская область, город Красногорск, бульвар Строителей, дом 4, корпус 1, этаж 8, кабинет 819

Дата производства указана на упаковке изделия

Срок службы устройства: 3 года

ДЭЛИ ГРУП КО., ЛТД.

Адрес: Женжианг Нингбо Нингхай Дэли Индастриал Зоун, Китай

www.deliprinter.com / ru.deliprinter.com

Сделано в Китае

DELI GROUP CO.,LTD

Address: Zhejiang Ningbo Ninghai Deli Industrial Zone, China

www.deliprinter.com / ru.deliprinter.com

Made in China