

**OFFICE KIT**

УНИЧОЖИТЕЛЬ

**S218****ХАРАКТЕРИСТИКИ**





|  |  |
|--|--|
| Модель   | Office Kit S218                                      |
| Вид резки  | перекрёстный   |
| Размер частицы, мм:                                  | 1,9x13   |
| Уничтожаемые материалы:                              | бумага, скобы, скрепки,<br>пластиковые карты, CD/DVD |
| Датчик пуска:  | автоматический                                       |
| Реверс/Форвард:                                      | автоматический/механический                          |
| Уровень шума:  | 58 дБ  |
| Уровень секретности DIN-66399:                       | P-5, O-4, T-5  |
| Ширина загрузки, мм:                                 | 228  |
| Емкость корзины, литры:                              | 30   |
| Максимальное кол-во уничтожаемых листов:             | 25 (A4, 70 г/м <sup>2</sup> )                        |
| Кол-во уничтожаемых листов A4, 80 г/м <sup>2</sup> : | 22   |
| Скорость резки, мм/сек:                              | 40   |
| Мощность, Вт:  | 350  |
| Габариты ШxГxВ, мм:                                  | 360x286x602  |
| Вес, кг:   | 17,38  |

\* допускается наличие частиц не соответствующих заявленным параметрам в объеме не более 3% от общего кол-ва частиц

**ИНСТРУКЦИЯ ПО ЭКСПЛУАТАЦИИ**

- Высокий уровень секретности
- Большое количество уничтожаемых листов
- Авто старт/стоп/реверс
- Подсветка корзины
- Защита двигателя от перегрева и перегрузки
- Удобные ролики для передвижения

## Работа с аппаратом:

1. Включите уничтожитель в сеть. Установите переключатель ON/OFF в режим ON.
2. Нажмите кнопку  на передней панели уничтожителя. Загорится зеленый индикатор готовности . Уничтожитель готов к работе.
3. Вставьте бумагу в слот для подачи бумаги. Для уничтожения CD/DVD дисков и пластиковых карт, используйте тот же слот, но не уничтожайте более 1-го CD/DVD диска или 1-ой пластиковой карты за раз.
4. В случае замятия автоматически сработает функция Reverse (Реверс). Если замятие не устранено, используйте принудительный Реверс, нажав на панели уничтожителя кнопку . В случае, если бумага втянута большей частью, целесообразно использовать функцию Forward (Форвард) для принудительного вращения ножей и уничтожения застрявшей бумаги. Для этого нажмите  на передней панели уничтожителя.
5. Чтобы выключить уничтожитель установите переключатель on/off в режим off. Если вы не используете аппарат более 5 секунд, включается режим энергосбережения. Для продолжения работы нажмите .

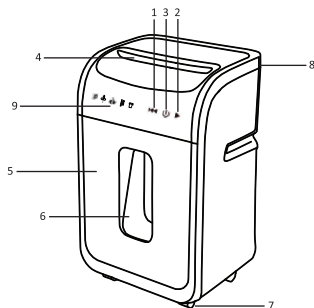

1. Режим Reverse (вращение ножей назад)
2. Режим Forward (вращение ножей вперед)
3. Кнопка Пуск/Стоп
4. Слот для бумаги, CD/DVD дисков и пластиковых карт





5. Корзина
6. Окно корзины с подсветкой
7. Ролики для передвижения
8. Переключатель ON/OFF
9. Световая индикация

При возникновении проблем в работе уничтожителя, проверьте приведенные ниже решения:



### • Шредер не работает:

1. Убедитесь, что уничтожитель подключен к сети и розетка находится в рабочем состоянии.
2. При длительном непрерывном использовании возможен перегрев двигателя, при котором предусмотрено автоматическое отключение. После остывания двигателя можно продолжать работу.
3. В случае превышения рекомендуемого максимального кол-ва уничтожаемых листов возможна перегрузка. Аппарат оснащен защитой от перегрузки, предусмотрено автоматическое отключение. Не уничтожайте больше листов, чем указано в инструкции.
4. Датчик активации уничтожителя расположен вблизи центра отверстия для подачи. Располагайте уничтожаемые материалы непосредственно в центре этой области, особенно это касается мелких фрагментов бумаги, пластиковых карт и т.д.
5. Своевременно очищайте корзину уничтожителя.

### • Световая индикация:

1. При выдвинутой корзине загорится данный индикатор . Задавите корзину.
2. При переполненной корзине загорится данный индикатор . Очистите корзину.
3. При перегрузке загорится данный индикатор . Дождитесь, пока индикатор погаснет. После этого можно продолжать работу.
4. При перегреве двигателя загорится данный индикатор . Дождитесь, пока индикатор погаснет. После этого можно продолжать работу.
5. Данный индикатор  информирует о включении уничтожителя и загорается во время измельчения.

### • Как устранить замятие бумаги в шредере:

1. В случае замятия автоматически сработает функция Reverse (Реверс). Если замятие не устранено, используйте принудительный Реверс, нажав на панели уничтожителя кнопку .
2. В случае, если бумага втянута большей частью, целесообразно использовать функцию Forward (Форвард) для принудительного вращения ножей и уничтожения застрявшей бумаги. Для этого нажмите  на передней панели уничтожителя.



Прочитайте инструкцию перед использованием.



Не вводите руки в рабочие области.



Не кладите подложки, веревки и другие легковоспламеняющиеся вещества.



Не предназначено для использования детьми.



Не оставляйте постоянно открытыми в рабочее состояние.



Не допускать попадания жидкостей, газоструй, волос в зону, расположенную рядом с рабочими отверстиями.