



# Серия **RISO SF**

## **5450 / 5350 / 5250 / 5050**

## **5430 / 5330 / 5230 / 5130 / 5030**

### **Руководство пользователя**

Описание аппарата	<b>1</b>
Основные операции	<b>2</b>
Функции изготовления мастеров	<b>3</b>
Функции для печати	<b>4</b>
Полезные функции	<b>5</b>
Настройка рабочих условий	<b>6</b>
RISO Console	<b>7</b>
Замена расходных материалов	<b>8</b>
Техобслуживание	<b>9</b>
Поиск и устранение неисправностей	<b>10</b>
Приложение	<b>11</b>



As an **ENERGY STAR**<sup>®</sup> Partner, RISO KAGAKU CORP. has determined that this product meets the **ENERGY STAR**<sup>®</sup> guidelines for energy efficiency.

**For SF5450U, SF5430U and SF5130U**  
**Duplicator Model: SF5450U, SF5430U and SF5130U**  
**RFID System Model: 050-34901**  
**Contains FCC ID: RPARFR6**

This device complies with Part 15 of the FCC Rules. Operation is subject to the following two conditions: (1) this device may not cause harmful interference, and (2) this device must accept any interference received, including interference that may cause undesired operation.

The user is cautioned that unauthorized changes or modifications not approved could void the user's authority to operate the equipment.

NOTE: This equipment has been tested and found to comply with the limits for a Class B digital device, pursuant to part 15 of the FCC Rules. These limits are designed to provide reasonable protection against harmful interference in a residential installation. This equipment generates, uses and can radiate radio frequency energy and, if not installed and used in accordance with the instructions, may cause harmful interference to radio communications. However, there is no guarantee that interference will not occur in a particular installation. If this equipment does cause harmful interference to radio or television reception, which can be determined by turning the equipment off and on, the user is encouraged to try to correct the interference by one or more of the following measures:

- Reorient or relocate the receiving antenna.
- Increase the separation between the equipment and receiver.
- Connect the equipment into an outlet on a circuit different from that to which the receiver is connected.
- Consult the dealer or an experienced radio/TV technician for help.

**Contains IC: 4819A-RFR6**

Operation is subject to the following two conditions: (1) this device may not cause interference, and (2) this device must accept any interference, including interference that may cause undesired operation of the device.

CAN ICES-3(B)/NMB-3(B)

---

Perchlorate Material-special handling may apply, See [www.dtsc.ca.gov/hazardouswaste/perchlorate](http://www.dtsc.ca.gov/hazardouswaste/perchlorate)  
This product may contain certain substances which are restricted when disposed.  
Therefore, be sure to consult your contracted service dealer.

**Для модели SF5350E, SF5050E, SF5230E и SF5030E**

Данный продукт включает в себя систему RFID (радиочастотная идентификация).



Устройство класса 1 в соответствии с Директивой ЕС по возобновляемой энергии (RE)

**Nur SF5350E, SF5050E, SF5230E und SF5030E**  
**MASCHINENLÄRM INFORMATION**

Maschinenlärminformations-Verordnung 3. GSGV:

Der höchste Schalldruckpegel beträgt 70 dB(A) oder weniger gemäß EN ISO 7779.

**Hinweis:**

Das Gerät ist nicht für die Benutzung am Bildschirmarbeitsplatz gemäss BildscharbV vorgesehen.

**RISO KAGAKU CORPORATION LONDON OFFICE**

610 Centennial Park, Centennial Avenue, Elstree, Herts, WD6 3TJ U.K.

**Для моделей SF5350A, SF5250A, SF5330A, SF5230A, SF5130A и SF5030A**

**Внимание**

Это продукт класса А. В бытовых условиях этот продукт может вызывать радиопомехи, и в этом случае пользователю, возможно, придется принять адекватные меры.

# Введение

Благодарим за приобретение этого печатающего аппарата.

Аппарат представляет собой цифровой дупликатор, обеспечивающий четкую печать при удобстве управления, сопоставимом с обычной копировальной машиной.

Можно быстро напечатать несколько листов при небольших затратах.

Аппарат оснащен множеством полезных функций, которые доступны только дупликаторам.

## ■ Описание содержания данного руководства

- Создание копий данного руководства или отдельных его частей без разрешения RISO KAGAKU CORPORATION строго запрещено.
- Содержание данного руководства может быть изменено в дальнейшем без предварительного уведомления в целях усовершенствования изделия.
- Обратите внимание, что производитель не несет ответственности за последствия, вызванные использованием данного руководства и эксплуатацией аппарата.

## ■ Товарные знаки

- , RISO и **riso iQualitySystem** являются товарными знаками или зарегистрированными товарными знаками RISO KAGAKU CORPORATION в США и других странах.
- Microsoft и Windows являются зарегистрированными товарными знаками или товарными знаками Microsoft Corporation в США и/или других странах.
- Прочие официальные названия и/или товарные знаки являются зарегистрированными товарными знаками или товарными знаками соответствующих компаний.



Этот аппарат сертифицирован организацией Color Universal Design Organization (CUDO) для производства с учетом технологии Color Universal Design, которая повышает различимость цветов для большего числа людей независимо от индивидуальных особенностей цветовосприятия.

---

## Описание руководств пользователя

---

### Руководства пользователя, поставляемые для этого аппарата

---

С аппаратом поставляются следующие руководства пользователя.

Перед использованием аппарата внимательно изучите эти руководства.

Кроме того, обращайтесь к ним по мере необходимости, если в ходе использования аппарата возникают вопросы. Рекомендуем постоянно пользоваться этими руководствами при использовании аппарата.

#### ■ Руководство пользователя аппарата RISO серии SF (данное руководство)

В этом руководстве пользователя описан порядок выполнения базовых операций аппарата, а также использования расширенных функций печати и прочих полезных функций.

Кроме того, в нем описаны меры предосторожности при работе, порядок использования и замены расходных материалов, а также порядок поиска и устранения неисправностей в случае их возникновения.

#### ■ Руководство пользователя RISO Printer Driver

Это руководство пользователя содержится в виде файла PDF на прилагаемом диске DVD-ROM.

В нем описан порядок работы при выполнении печати на аппарате с компьютера и различные настройки.

#### ■ Руководство пользователя RISO Utility Software

Это руководство пользователя содержится в виде файла PDF на прилагаемом диске CD-ROM.

В нем описан порядок использования функций RISO COPY COUNT VIEWER и RISO USB PRINT MANAGER.

---

## Описание символов

---



Предупреждения и предостережения для обеспечения мер безопасности.



Важные замечания, требующие особого внимания. Внимательно прочитайте и следуйте указаниям.



Дополнительное пояснение, содержащее полезную информацию.



Обозначает справочные страницы.

---

## Описание экранов и иллюстраций

---

Экраны и иллюстрации в этом руководстве могут отличаться от фактических в зависимости от особенностей условий эксплуатации, например от модели и условий установки дополнительных компонентов.

## Содержание

<b>Введение</b> .....	<b>1</b>
<b>Описание руководств пользователя</b> .....	<b>2</b>
Руководства пользователя, поставляемые для этого аппарата.....	2
Описание символов .....	2
Описание экранов и иллюстраций.....	2
<b>Содержание</b> .....	<b>3</b>
<b>Меры предосторожности</b> .....	<b>7</b>
Предупредительные значки .....	7
Место для установки.....	7
Подсоединение питания.....	7
Подсоединение заземляющего провода.....	7
Обращение с аппаратом .....	8
Краска .....	8
Расположение наклеек с предупреждениями .....	9
<b>Перед началом использования</b> .....	<b>9</b>
Меры предосторожности при установке .....	9
Меры предосторожности при использовании.....	10
Расходные материалы .....	10
Печать данных оригиналов .....	11
Программное обеспечение .....	11
Оригиналы .....	12
Бумага для печати .....	12
Область печати .....	14
Материалы, которые нельзя распечатывать .....	14

## Глава 1 Описание аппарата

<b>Названия и функции компонентов</b> .....	<b>16</b>
Сторона подачи бумаги.....	16
Сторона приема бумаги.....	17
Дополнительные компоненты .....	18
Панель управления.....	19
<b>Жидкокристаллические дисплеи</b> .....	<b>21</b>
Основной экран изготовления мастеров.....	21
Основной экран печати .....	21
<b>Порядок выполнения печати</b> .....	<b>22</b>
“Процесс изготовления мастера” и “Процесс печати”.....	22
Описание функции [Автопечать].....	22

## Глава 2 Основные операции

<b>Подготовка к печати</b> .....	<b>24</b>
Установка лотка подачи бумаги и бумаги .....	24
Установка приемного лотка.....	25
<b>Размещение оригиналов</b> .....	<b>28</b>
При использовании стекла экспозиции .....	28
При использовании автоматического податчика оригиналов .....	28

<b>Печать бумажных оригиналов</b> .....	<b>29</b>
При отображении экрана аутентификации .....	30
<b>Печать с компьютера</b> .....	<b>31</b>
Если для параметра [Автопечать] установлено другое значение, кроме [Вкл.] .....	32
<b>Печать с помощью USB флэш-накопителя</b> .....	<b>33</b>

## Глава 3 Функции изготовления мастеров

---

<b>Функции изготовления мастеров</b> .....	<b>36</b>
<b>Обработка изображений, подходящая для оригинала [LINE/PHOTO] [PENCIL]</b> .....	<b>36</b>
[LINE/PHOTO] .....	36
[PENCIL].....	37
<b>Выбор способа обработки перехода цвета на фотоснимках [Растровый процесс]</b> .....	<b>37</b>
<b>Регулировка уровня сканирования оригинала [SCANNING LEVEL]</b> .....	<b>38</b>
<b>Использование оригинала книжного типа [BOOK]</b> .....	<b>38</b>
<b>Экономия краски [INK SAVING]</b> .....	<b>39</b>
<b>Увеличение или уменьшение размера оригинала [Размер]</b> .....	<b>39</b>
[Стандартное отношение] .....	39
[Масштаб] .....	40
<b>Размещение двух копий оригиналов на одном листе бумаги [2-UP]</b> .....	<b>40</b>

## Глава 4 Функции для печати

---

<b>Функции для печати</b> .....	<b>44</b>
<b>Регулировка скорости печати [SPEED]</b> .....	<b>44</b>
<b>Регулировка плотности печати [DENSITY]</b> .....	<b>45</b>
<b>Регулировка положения оттиска [PRINT POSITION]</b> .....	<b>46</b>
Регулировка положения в горизонтальном направлении .....	46
Регулировка положения в вертикальном направлении .....	46

## Глава 5 Полезные функции

---

<b>Полезные функции</b> .....	<b>50</b>
<b>Печать сортированных оригиналов [Программа]</b> .....	<b>50</b>
Настройка [Один оригинал] .....	51
Настройка [Неск. оригиналов] .....	51
Отмена функции [Программа] .....	52
Регистрация функции [Программа] .....	52
Вызов функции [Программа] .....	52
Изменение настроек функции [Программа] .....	53
Удаление функции [Программа] .....	53
<b>Предотвращение размывания краски [IDLING]</b> .....	<b>54</b>
<b>Предотвращение копирования конфиденциальных документов [CONFIDENTIAL]</b> .....	<b>54</b>

## Глава 6 Настройка рабочих условий

---

<b>Настройка рабочих условий [Режим польз. уст.]</b> .....	<b>56</b>
Основные операции функции [Режим польз. уст.] .....	56
Список элементов настройки .....	57
<b>Подключение к сети</b> .....	<b>65</b>
Подключение к сети IPv4.....	65
Подключение к сети IPv6.....	66
<b>Использование функции аутентификации</b> .....	<b>67</b>
[Регистрация пользователя] .....	67
[Выключено].....	69
[Ограничить суммарный счетчик] [Ограничить счетчик мастеров] .....	69
[Удалить суммарный счетчик] [Удалить счетчик мастеров] .....	70
[Сброс счетчика].....	70
[Установка даты] .....	71
[Удалить ошибку счетчика].....	71
[Вывод отчета счетчика].....	71
[Настройка отчета счетчика] .....	72
[Параметр удаления проверки подлинности] .....	73
<b>Отображение суммарных счетчиков [Счетчик]</b> .....	<b>74</b>
<b>Регулировка условий подачи и приема бумаги [Контроль специальной бумаги]</b> .....	<b>75</b>
Регулировка подачи специальной бумаги [Качество бумаги] .....	75
Регулировка приема бумаги для специальной бумаги [Раздел. вентилятор] [Всасыв. вентил.] .....	75

## Глава 7 RISO Console

---

<b>RISO Console</b> .....	<b>78</b>
Доступ к RISO Console.....	78
Вход в систему .....	78
Выход из системы .....	78
<b>Меню [Monitoring]</b> .....	<b>79</b>
Экран вкладки [General].....	79
Экран вкладки [System] .....	79
Экран вкладки [User].....	79
<b>Меню [Printer]</b> .....	<b>80</b>
<b>Меню [Network]</b> .....	<b>81</b>
Экран [Network setting].....	81
Экран [SNMP Setting] .....	81
Экран [SMTP Setting].....	81

## Глава 8 Замена расходных материалов

---

Настройка рулона мастер-пленки .....	84
Замена тубы с краской .....	86
Удаление мастера в бокс для использованных мастеров .....	88
Замена барабана .....	89
Извлечение барабана .....	89
Установка барабана .....	90
Сбор и удаление израсходованных расходных материалов .....	91
Туба с краской .....	91
Втулка мастер-пленки .....	91
Использованные мастера .....	91

## Глава 9 Техобслуживание

---

Техобслуживание .....	94
Печатающая термоголовка .....	94
Корпус .....	94
Стекло экспозиции и панель крышки стекла экспозиции .....	95
Дополнительный автоматический податчик оригиналов .....	95
Прижимной ролик .....	96

## Глава 10 Поиск и устранение неисправностей

---

Если отображается сообщение .....	98
Как читать сообщение .....	98
Сообщение .....	99
Мигает индикатор [H], и на цифровом дисплее отображается [H] .....	106
Индикатор [H] не горит, и на цифровом дисплее отображается код ошибки .....	107
Поиск и устранение неисправностей .....	108

## Глава 11 Приложение

---



Дополнительные принадлежности .....	118
Технические характеристики .....	119
Указатель .....	125

## Меры предосторожности





В этом разделе содержится информация, с которой необходимо ознакомиться перед использованием аппарата. Прочитайте этот раздел, прежде чем приступить к работе с аппаратом.

## Предупредительные значки

Следующие предупредительные значки используются для обеспечения надлежащей работы с аппаратом, а также для предотвращения рисков получения травм пользователем и повреждения имущества.

 <b>Внимание</b>	<p>Обозначает, что неправильные действия при игнорировании этого символа могут привести к смерти или получению тяжелых травм.</p>
 <b>Осторожно</b>	<p>Обозначает, что неправильные действия при игнорировании этого символа могут привести к получению травм или повреждению имущества.</p>

Пример графического изображения

	<p>Символ  обозначает запрещенные действия. Определенные действия, которые запрещены, указаны внутри пиктограммы или рядом с ней. Пиктограмма, показанная слева, обозначает, что запрещается разбирать устройство.</p>
	<p>Символ  обозначает обязательные действия или указания. Необходимые указания обозначены внутри пиктограммы. Пиктограмма, показанная слева, обозначает необходимость отсоединения шнура питания.</p>

## Место для установки

### Осторожно

- Запрещается размещать аппарат на неустойчивой поверхности, например на шаткой или наклонной поверхности. В результате падения или опрокидывания аппарата можно получить травму.
- Не размещайте аппарат в местах с высоким содержанием влаги или пыли в воздухе. Невыполнение этих требований может привести к возгоранию или поражению электрическим током.

## Подсоединение питания

### Внимание

- Используйте аппарат в сетях, соответствующих указанному номинальному напряжению. Кроме того, при использовании аппарата подключайте его к розетке, емкость которой превышает указанную номинальную силу тока. Номинальные значения напряжения и силы тока см. в пункте “Источник питания” в таблице технических характеристик в конце данного руководства.
- Не используйте разветвители и удлинители с несколькими розетками. Это может привести к возгоранию или поражению электрическим током. 
- Не допускайте царапин, повреждений или механических воздействий шнура питания. Не ставьте на шнур питания тяжелые предметы, не тяните и не сгибайте с усилием шнур питания, чтобы не повредить его. Это может привести к возгоранию или поражению электрическим током. 
- Прилагаемый шнур питания предназначен только для использования с этим аппаратом. Не используйте его с другими электрическими изделиями. Это может привести к возгоранию или поражению электрическим током.
- Не беритесь за шнур питания влажными руками, вставляя его в розетку или извлекая из нее. Это может привести к поражению электрическим током.

### Осторожно

- Извлекая шнур питания, не тяните за шнур (возьмитесь за штепсель). Если шнур будет поврежден, это может привести к возгоранию или поражению электрическим током.
- Если аппарат не используется длительное время, например в течение нескольких выходных дней подряд и т. д., извлеките шнур питания из розетки в целях безопасности.
- Не реже одного раза в год извлекайте шнур питания и очищайте его контакты и область вокруг них. Скопление пыли в этих местах может привести к возгоранию.

## Подсоединение заземляющего провода

### Внимание

- Перед подключением шнура питания к розетке обязательно подсоедините заземляющий провод. Перед отсоединением заземляющего провода обязательно извлеките шнур питания из розетки. В случае утечки тока, если не подсоединен заземляющий провод, может произойти возгорание или поражение электрическим током. При отсутствии возможности подсоединения заземляющего провода обратитесь к дилеру или в уполномоченный центр обслуживания. 

## Обращение с аппаратом



### Внимание

- Не ставьте на аппарат емкости с водой или металлические предметы. При попадании воды или металлических предметов в аппарат может произойти возгорание или поражение электрическим током.
- Не пользуйтесь воспламеняющимися аэрозолями и жидкостями вблизи аппарата. При контакте распыленного газа или воспламеняющейся жидкости с электрическими компонентами внутри механической системы может произойти возгорание или поражение электрическим током.
- Не допускайте проникновения или попадания инородных материалов, например металлических деталей или легковоспламеняющихся веществ, внутрь аппарата через отверстия. Это может привести к возгоранию или поражению электрическим током.
- Не снимайте крышки аппарата. Внутри аппарата имеются секции, находящиеся под высоким напряжением. Снятие крышек может привести к поражению электрическим током.
- Не разбирайте и не модифицируйте аппарат. Это может привести к возгоранию или поражению электрическим током. 
- Если аппарат сильно нагревается, выделяет дым или запах, незамедлительно выключите его питание, извлеките шнур питания из розетки и обратитесь к дилеру или в уполномоченный центр обслуживания. Невыполнение этих требований может привести к возгоранию или поражению электрическим током. Для получения дополнительной информации обратитесь к дилеру или в уполномоченный центр обслуживания. 
- При попадании внутрь аппарата инородных материалов незамедлительно выключите питание основного блока, извлеките шнур питания из розетки и обратитесь к дилеру или в уполномоченный центр обслуживания. Дальнейшее использование аппарата без принятия надлежащих мер может привести к возгоранию или поражению электрическим током. 



### Осторожно

- Если требуется переместить аппарат, обратитесь к дилеру или в уполномоченный центр обслуживания. При самостоятельных попытках перемещения аппарата он может опрокинуться и причинить травмы.
- Запрещается выполнять какие-либо действия (регулировку, ремонт и т. д.), не описанные в этом руководстве. Если требуется регулировка или ремонт, обратитесь к дилеру или в уполномоченный центр обслуживания.
- Обеспечьте хорошую вентиляцию во время печати.
- Не прикасайтесь к работающим секциям аппарата. Это может привести к получению травм.
- Не просовывайте пальцы и другие части тела в отверстия вокруг лотка подачи бумаги или приемного лотка. Это может привести к получению травм.
- При выполнении каких-либо действий руками внутри основного блока соблюдайте осторожность и не прикасайтесь к выступающим частям или к краям металлической пластины. Это может привести к получению травм.
- При выполнении каких-либо действий руками внутри основного блока соблюдайте осторожность и не прикасайтесь к захватчику разделителя бумаги или захватчикам удаления мастеров. Можно поранить руки об острые края захватчиков.
- При очистке прижимного валика выключите питание аппарата.
- Вокруг барабана и внутри основного блока может остаться краска после извлечения барабана. Соблюдайте осторожность, чтобы не испачкать руки и одежду краской. При попадании краски на руки и т. д. незамедлительно смойте ее водой с мылом.
- Не ставьте барабан вертикально. Это может привести к загрязнению пола и других поверхностей.

## Краска



### Осторожно

- При попадании краски в глаза немедленно промойте их большим количеством воды.
- При попадании краски на кожу тщательно смойте ее водой с мылом.
- При случайном проглатывании не пытайтесь вызвать рвоту. Выпейте большое количество воды или молока и дождитесь улучшения самочувствия.
- Если состояние не улучшается, немедленно обратитесь к врачу.
- Используйте краску только для печати.
- Храните краску в местах, недоступных для детей.

## Расположение наклеек с предупреждениями

На аппарате размещено несколько наклеек с предупреждениями для обеспечения безопасной работы. Следуйте указаниям на этих наклейках для безопасного использования аппарата.

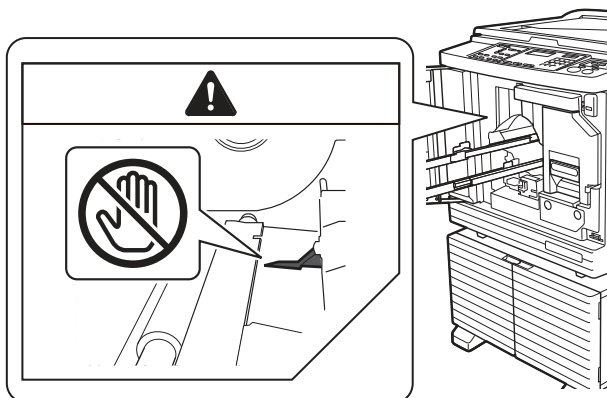

## Перед началом использования

В этом разделе содержатся меры предосторожности, которые необходимо соблюдать, и информация, с которой необходимо ознакомиться перед использованием аппарата.

## Меры предосторожности при установке

### ■ Необходимое пространство

Для установки аппарата требуется следующее пространство.

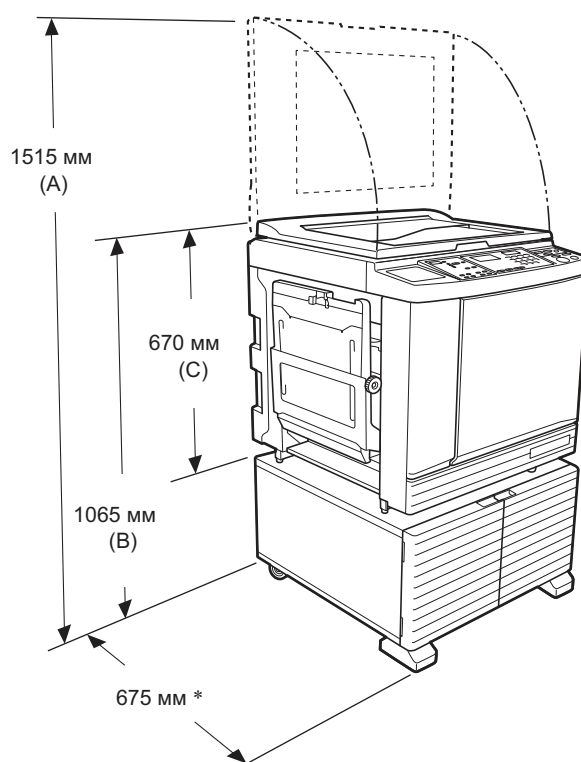

При установке дополнительного автоматического податчика оригиналов используйте следующие значения от (A) до (C) на приведенном выше рисунке.

(A) 1440 мм

(B) 1100 мм

(C) 705 мм

\* Глубина основного блока указана с учетом специальной стойки (RISO Stand D Type III) и стабилизаторов.

Вид сверху

• При использовании

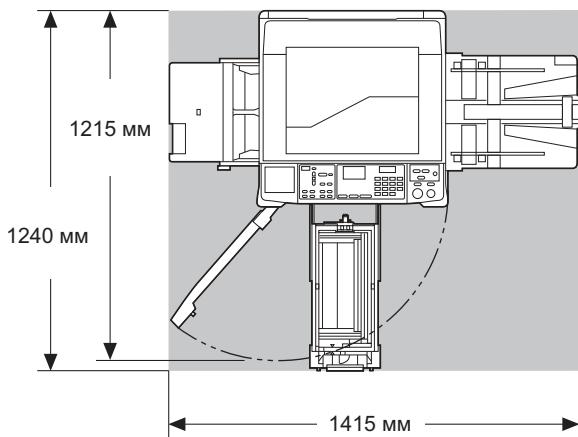

• При хранении

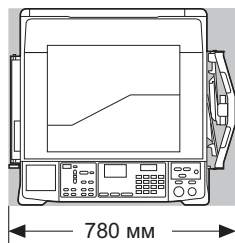

### ■ Место для установки

- Место для установки аппарата будет определено во время консультации при поставке.
- Не меняйте место установки аппарата. Если требуется переместить аппарат, обратитесь к дилеру или в уполномоченный центр обслуживания.
- Запрещается устанавливать аппарат в следующих местах. Несоблюдение этой меры предосторожности может привести к неисправности, поломке или несчастному случаю.
  - Под воздействием прямых солнечных лучей и вблизи окон (при необходимости закройте окна шторами)
  - Места с резкой сменой температуры
  - Места с повышенной температурой и влажностью, а также места с пониженной температурой и сухим воздухом
  - Вблизи источников огня и нагревательных приборов, прямого холодного воздуха (например, от кондиционера), прямого горячего воздуха (например, от обогревателя), а также в местах переноса горячего воздуха
  - Места с плохой влагонепроницаемостью и вентиляцией
- Выберите место, в котором после установки аппарат будет находиться в строго горизонтальном положении. (Показатель горизонтальности для установки: 10 мм или менее в длину и в ширину)
- Далее приведены надлежащие условия для установки.
  - Диапазон температур: от 15°C до 30°C
  - Диапазон влажности: от 40% до 70% (без конденсации)



## Меры предосторожности при использовании

### ■ Подсоединение питания

- Надежно подсоединяйте шнур питания для предотвращения слабого контакта на разъеме питания.
- Устанавливайте аппарат вблизи от розетки.



### ■ Использование

- Не выключайте питание и не извлекайте шнур питания во время работы.
- Не открывайте крышки и не двигайте аппарат во время работы.
- Не применяйте силу при открывании и закрывании крышек.
- Не ставьте на аппарат тяжелые предметы.
- Не допускайте чрезмерного сотрясения аппарата.
- Аппарат содержит высокоточные детали и приводные механизмы. Выполняйте только процедуры, описанные в этом руководстве.

## Расходные материалы

- Рекомендуется использовать краску и рулоны мастер-пленки, указанные компанией RISO.
- Подлинная краска и рулоны мастер-пленки RISO обеспечивают максимальные характеристики и максимальный срок службы, а высокие рабочие характеристики оборудования RISO можно получить при использовании подлинных расходных материалов RISO. Тем не менее, качество любых расходных материалов со временем может ухудшиться. Рекомендуется использовать краску и рулоны мастер-пленки сразу после приобретения и в течение 24 месяцев после даты производства. Дата производства указана на тубе с краской и внутри втулки мастер-пленки. Подлинные расходные материалы RISO передают информацию о сроке службы расходных материалов, на основании которых аппарат может выполнить регулировку относительно срока службы расходных материалов, например времени, оставшегося до истечения этого срока.
- Храните бумагу, рулоны мастер-пленки и тубы с краской в соответствии с указаниями, которые содержатся на каждом контейнере.
- Запрещается хранить эти компоненты в следующих местах.
  - Под воздействием прямых солнечных лучей и вблизи окон (при необходимости закройте окна шторами)
  - Места с резкой сменой температуры
  - Места с повышенной температурой и влажностью, а также места с пониженной температурой и сухим воздухом



## Печать данных оригиналов

Для печати данных оригиналов, созданных на компьютере, доступны три способа.

### ■ Подключение к компьютеру с помощью кабеля USB

Для подключения требуется доступный в продаже кабель USB. Используйте кабель стандарта USB 2.0 длиной не более 3 м.

- ! ▶ При подключении с помощью кабеля USB питание аппарата и компьютера должно быть включено.
- ▶ При использовании концентратора USB правильная работа аппарата не гарантируется.
- ▶ Максимальное допустимое напряжение на входном и выходном разъемах USB составляет 5 В.

### ■ Подключение к компьютеру по сети

Используйте доступный в продаже кабель Ethernet (экранированная витая пара с поддержкой стандарта 10BASE-T или 100BASE-TX).

- ! ▶ Для подключения SF5430/5330/5230/5130/5030 к сети требуется дополнительный сетевой комплект (📖 118).

### ■ Использование USB флэш-накопителя

- Используйте USB флэш-накопитель, совместимый с классом запоминающих устройств большой емкости. Некоторые USB флэш-накопители могут работать неправильно.
- Используйте USB флэш-накопитель, отформатированный в формате FAT.
- Правильная работа USB флэш-накопителей с функцией защиты не гарантируется.

- ! ▶ Подключайте и отключайте USB флэш-накопитель медленно, соблюдая требуемый порядок действий.
- ▶ Сохранность данных, находящихся на USB флэш-накопителе, в случае природных катаклизмов или непредвиденных обстоятельств не гарантируется. Рекомендуется создавать резервные копии всех важных документов на компьютере.

## Программное обеспечение

В комплекте с аппаратом поставляется следующее программное обеспечение на дисках DVD-ROM и CD-ROM:

### ■ RISO Printer Driver (Драйвер принтера RISO)

Это специальный драйвер принтера, с помощью которого можно напечатать оригинал с компьютера.

Драйвер принтера необходимо установить до выполнения печати первого тиража.

Для получения дополнительной информации см. руководство пользователя (файл PDF) на диске DVD-ROM.

### ■ RISO Utility Software (Утилиты RISO)

На диске CD-ROM содержатся следующие две отдельные программы:

- RISO USB PRINT MANAGER (ДИСПЕТЧЕР USB-ПЕЧАТИ RISO)  
Можно управлять информацией о данных оригинала на USB флэш-накопителе с помощью компьютера.
- RISO COPY COUNT VIEWER (СРЕДСТВО ПРОСМОТРА СЧЕТЧИКА КОПИЙ RISO)  
Можно управлять дискретными данными копии, которые сохранены на USB флэш-накопителе, с помощью функции [Вывод отчета счетчика] (📖 71).  
Для получения дополнительной информации см. руководство пользователя (файл PDF) на диске CD-ROM.

## Оригиналы

### ■ Размер и вес

Допускается использование оригиналов следующего размера и веса:

#### При использовании стекла экспозиции

Размер	От 50 мм × 90 мм до 310 мм × 432 мм
Вес	Не более 10 кг

#### При использовании дополнительного автоматического податчика оригиналов

Размер	От 100 мм × 148 мм до 300 мм × 432 мм
Вес	От 50 г/м <sup>2</sup> до 128 г/м <sup>2</sup>

- При использовании автоматического податчика оригиналов не смешивайте оригиналы разного размера.
- Одновременно в автоматический податчик оригиналов можно поместить не более 50 листов оригиналов (приблизительное количество при использовании оригиналов весом не более 80 г/м<sup>2</sup>).



► Использование следующих оригиналов в автоматическом податчике оригиналов не допускается. Поместите оригинал на стекло экспозиции.

- Склеенный оригинал
  - Чрезмерно мягкий, скрученный или согнутый оригинал
  - Оригинал с клейкими участками или отверстиями
  - Порванный оригинал или оригинал с неровными краями
  - Химически обработанный оригинал (например, термобумага или копировальная бумага)
  - Прозрачный оригинал (например, пленка для проектора или калька)
  - Оригинал со следами корректирующей жидкости или клея
  - Чрезмерно тонкий оригинал (менее 50 г/м<sup>2</sup>)
  - Чрезмерно плотный оригинал (более 128 г/м<sup>2</sup>)
  - Оригинал со скользкой поверхностью (например, мелованная бумага или бумага с покрытием)
  - Оригинал со скрепками или зажимами
- Если оригинал чрезмерно мятый, скрученный или согнутый, тщательно расправьте его, чтобы можно было целиком и надежно поместить его на стекле экспозиции. Области, выступающие за края стекла экспозиции, могут быть напечатаны черным цветом.
  - Если на оригинале использована краска или корректирующая жидкость, перед размещением оригинала хорошо просушите его. Несоблюдение этого требования может привести к загрязнению стекла экспозиции и невозможности надлежащей печати.

### ■ Направление оригинала

В этом руководстве для обозначения направления оригинала используется следующая терминология.

- При размещении оригинала на стекле экспозиции:  
сторона, направленная к контрольной позиции (символ ►), называется “верхней”.

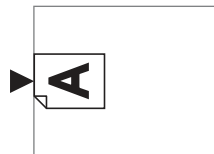

- При размещении оригинала в дополнительном автоматическом податчике оригиналов:  
передняя кромка в направлении подачи называется “верхней”.

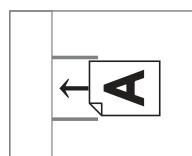

## Бумага для печати

### ■ Размер и вес

Допускается использование бумаги следующего размера и веса:

Размер	От 100 мм × 148 мм до 310 мм × 432 мм
Вес	SF5450/5350/5250/5050: От 46 г/м <sup>2</sup> до 210 г/м <sup>2</sup> SF5430/5330/5230/5130/5030: от 46 г/м <sup>2</sup> до 157 г/м <sup>2</sup>

- Следующие типы бумаги аппарат распознает как бумагу стандартного размера.

Тип: мм

A3	297 мм × 420 мм
A4	210 мм × 297 мм
A4	297 мм × 210 мм
B4	257 мм × 364 мм
B5	182 мм × 257 мм
B5	257 мм × 182 мм
Foolscap	215,9 мм × 330,2 мм

Тип: дюймы

Ledger☞	11 дюймов × 17 дюймов
Legal☞	8 1/2 дюйма × 14 дюймов
Letter☞	8 1/2 дюйма × 11 дюймов
Letter☞	11 дюймов × 8 1/2 дюйма
Statement☞	5 1/2 дюйма × 8 1/2 дюйма

- При использовании бумаги, размеры которой не соответствуют характеристикам данного аппарата, компания RISO не гарантирует правильную подачу и печать на этой бумаге.



► **Обратите внимание, что даже при использовании бумаги, размер и вес которой соответствуют техническим характеристикам аппарата, бумага может не подаваться в зависимости от типа бумаги, условий эксплуатации и хранения. Для получения дополнительной информации обратитесь к дилеру или в уполномоченный центр обслуживания.**

## ■ Предотвращение замятий бумаги и сбоев подачи бумаги

- Располагайте бумагу так, чтобы ее волокна (направление волокон) совпадали с направлением подачи бумаги.  
Если волокна бумаги направлены перпендикулярно направлению подачи бумаги, эластичность бумаги снизится, что может привести к ее замятию.

### ПРАВИЛЬНО

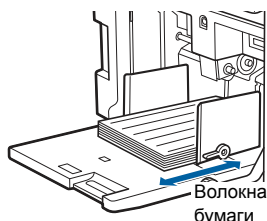

### НЕПРАВИЛЬНО

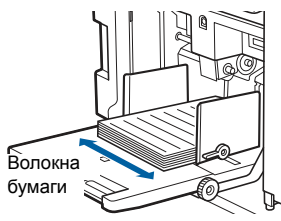

Чтобы проверить направление волокон, надорвите лист бумаги.

Направление, в котором бумага рвется прямо, соответствует направлению волокон.



Бумага рвется прямо, если надорвать ее по направлению волокон.



Бумага не рвется прямо, если надорвать ее перпендикулярно направлению волокон.

- При использовании плохо обрезанной бумаги или бумаги с шероховатой поверхностью (чертежная бумага и т. д.) разделите листы бумаги перед использованием.
- В зависимости от типа используемой бумаги во время использования аппарата может образовываться бумажная пыль. Необходимо проводить уборку и проветривать помещение в достаточной мере.

- При использовании плотной бумаги (чертежная бумага и т. д.) или бумаги со скользкой поверхностью отрегулируйте следующие компоненты:
  - Модели SF5450/5350/5250/5050
    - Рычаг настройки подачи бумаги
    - Выравниватели бумаги на приемном лотке
    - Лимб для регулировки крыльев вывода бумаги
  - Модели SF5430/5330/5230/5130/5030
    - Рычаг настройки подачи бумаги
    - Направляющие усы на приемном лотке (☞ 24 “Подготовка к печати”)
- Используйте ровную бумагу. Если необходимо использовать скрученную бумагу, разместите бумагу для печати так, чтобы сторона, закручивающаяся внутрь, была направлена вверх.



- Если поле у верхнего края напечатанного листа (передняя кромка в направлении вывода бумаги) слишком мало или если на верхнем крае напечатанного листа расположено изображение с очень большой плотностью, бумага может прилипнуть к барабану. В этом случае выберите более низкое положение печати, чтобы увеличить поле у верхнего края, или поменяйте местами верхнее и нижнее направление оригинала, а затем снова создайте мастер.

## ■ Хранение бумаги

Храните бумагу в сухом месте. При использовании влажной бумаги может произойти ее замятие или ухудшиться качество печати.

## ■ Бумага, непригодная для печати

Не используйте бумагу указанного типа, так как это может привести к ее замятию.

- Чрезмерно тонкая бумага (менее 46 г/м<sup>2</sup>)
- Чрезмерно плотная бумага (более 210 г/м<sup>2</sup>)
- Химически обработанная бумага (например, термобумага или копировальная бумага)
- Чрезмерно смятая, скрученная, согнутая или порванная бумага
- Бумага с односторонним или двусторонним покрытием
- Бумага с неровными краями
- Мелованная бумага
- Бумага с клейкими участками или отверстиями

## ■ Направление бумаги

В данном руководстве передняя кромка в направлении подачи бумаги называется “верхней”.

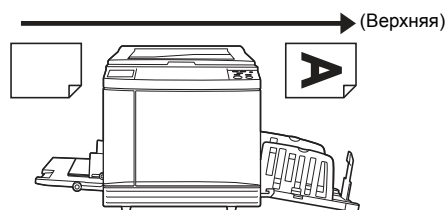

## Область печати

### ■ Максимальная область печати

Максимальная область печати аппарата определяется следующим образом.

Модель	Допустимый диапазон печати
SF5450/5430	291 мм × 425 мм
SF5350/5330	291 мм × 413 мм
SF5250/5230	251 мм × 357 мм
SF5130	210 мм × 357 мм
SF5050/5030	210 мм × 290 мм

### ■ Область изготовления мастеров

Область изготовления мастеров определяется в соответствии с размером бумаги, размещенной на лотке подачи бумаги. Областью изготовления мастеров называется область, равная размеру бумаги, за исключением поля, показанного на следующей иллюстрации.

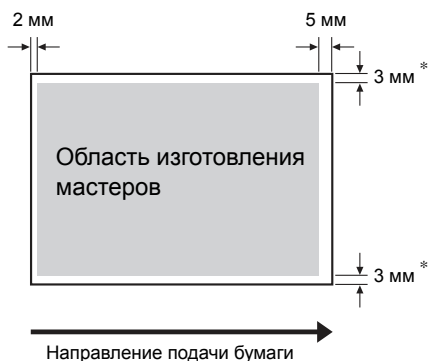

\* Указанные значения верны при использовании бумаги стандартного размера. При использовании бумаги нестандартного размера эти значения составляют 5 мм.

Учитывайте эти значения при создании оригиналов.

Такая же область изготовления мастеров применяется при печати путем отправки данных оригинала с компьютера.



- ▶ **Область изготовления мастеров не превышает максимальную область печати даже при установке бумаги большого размера.**



- ▶ При печати оригинала с небольшим полем вокруг оригинала рекомендуется уменьшить оригинал, настроив коэффициент увеличения (39).

## Материалы, которые нельзя распечатывать

Не используйте аппарат в нарушение законов или авторских прав, даже если вы делаете копии для личного пользования. Для получения дополнительной информации обратитесь в органы местного самоуправления. Старайтесь проявлять благоразумие и здравый смысл.



Глава

1

1

## Описание аппарата

## Названия и функции компонентов

### Сторона подачи бумаги

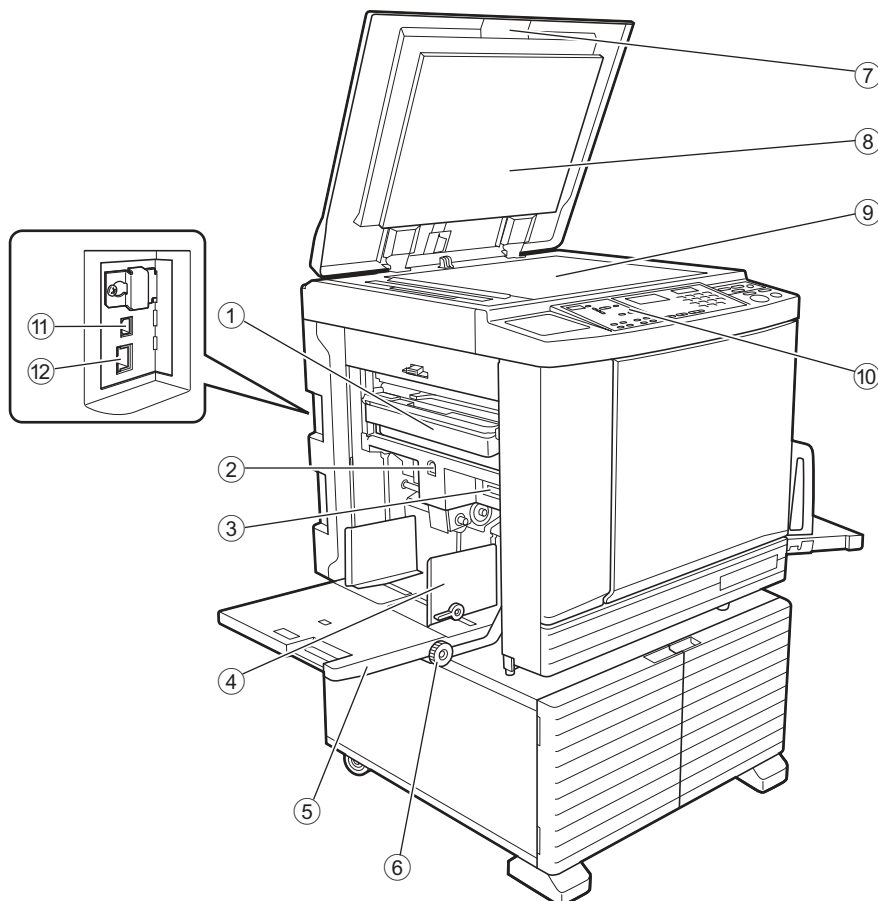

- ① **Бокс для использованных мастеров (📖 88)**  
Используется для сбора использованных мастеров.
- ② **Кнопка подъема/опускания лотка подачи бумаги (📖 24)**  
Используется для подъема или опускания лотка подачи бумаги при замене или добавлении бумаги.
- ③ **Рычаг настройки подачи бумаги (📖 24)**  
Используется для регулировки силы прижима при подаче бумаги в соответствии с типом бумаги.
- ④ **Направляющие бумаги лотка (📖 24)**  
Переместите эти направляющие в соответствии с шириной бумаги, чтобы обеспечить ровную подачу бумаги.
- ⑤ **Лоток подачи бумаги (📖 24)**  
Поместите бумагу на этот лоток.
- ⑥ **Лимб регулировки вертикальной позиции при печати (📖 46)**  
Используется для регулировки позиции при печати в вертикальном направлении.
- ⑦ **Крышка стекла экспозиции (📖 28)**  
Откройте или закройте эту крышку при размещении оригинала.
- ⑧ **Панель крышки стекла экспозиции (📖 95)**
- ⑨ **Стекло экспозиции (📖 28)**  
Разместите оригинал лицевой стороной вниз.
- ⑩ **Панель управления (📖 19)**  
Выполнение требуемых операций.
- ⑪ **USB-разъем (📖 11)**  
Вставьте кабель USB, чтобы подключить аппарат к компьютеру.
- ⑫ **Разъем LAN (📖 11)**  
Вставьте кабель Ethernet, чтобы подключить аппарат к сети.  
В зависимости от модели требуется дополнительный сетевой комплект (📖 118).

## Сторона приема бумаги

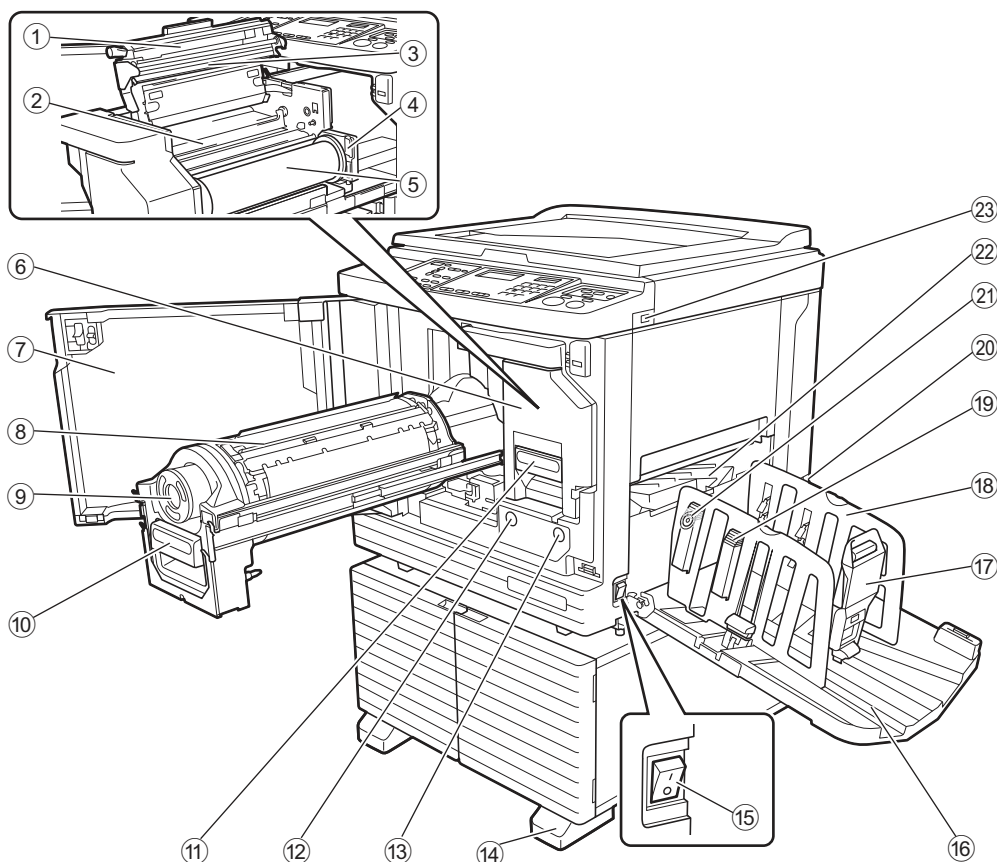

- ① **Крышка узла изготовления мастера** (📖 84)
- ② **Шторка направляющей мастера** (📖 85)
- ③ **Печатающая термоголовка** (📖 94)
- ④ **Держатель рулона мастер-пленки** (📖 85)  
Используется для фиксации установленного рулона мастер-пленки.
- ⑤ **Рулон мастер-пленки** (📖 84)
- ⑥ **Узел изготовления мастера** (📖 84)  
См. номера с ① по ⑤.
- ⑦ **Передняя дверца** (📖 84)
- ⑧ **Барaban печати** (📖 89)
- ⑨ **Туба с краской** (📖 86)
- ⑩ **Ручка барабана печати** (📖 89)  
Возьмитесь за эту ручку, чтобы извлечь барабан.
- ⑪ **Рычаг узла изготовления мастера** (📖 84)  
Возьмитесь за эту ручку, чтобы извлечь узел изготовления мастера.
- ⑫ **Кнопка освобождения барабана печати** (📖 89)  
Барабан можно извлечь, если эта кнопка горит. Если эта кнопка не горит, нажмите ее, чтобы она загорелась, затем извлеките барабан.
- ⑬ **Кнопка освобождения узла изготовления мастера** (📖 84)  
Узел изготовления мастера можно извлечь, если эта кнопка горит. Если эта кнопка не горит, нажмите ее, чтобы она загорелась, затем извлеките узел изготовления мастера.
- ⑭ **Стабилизатор**
- ⑮ **Выключатель питания** (📖 29)  
Включение и выключение питания.
- ⑯ **Приемный лоток** (📖 25)  
На этот лоток подаются напечатанные листы.
- ⑰ **Стопор бумаги** (📖 25)  
Переместите этот стопор в соответствии с размером бумаги.
- ⑱ **Направляющие приемного лотка** (📖 25)  
Переместите эти направляющие в соответствии с размером бумаги.
- ⑲ **Ручка выравнивателя бумаги** (📖 25)  
**(Только модели SF5450/5350/5250/5050)**  
Нажмите эту ручку, чтобы открыть выравниватель бумаги. Выравниватель бумаги предназначен для выравнивания напечатанных листов.
- ⑳ **Переключатель напряжения**  
**(Только модели SF5430/5330/5230/5130/5030)**  
Не прикасайтесь к переключателю в верхней части разъема подачи переменного тока (разъема для шнура питания). Случайное изменение напряжения может привести к неисправности.
- ㉑ **Лимб для регулировки крыльев вывода бумаги** (📖 26)  
**(Только модели SF5450/5350/5250/5050)**
- ㉒ **Крыло вывода бумаги** (📖 26)
- ㉓ **Разъем USB** (📖 33)  
Вставьте USB флэш-накопитель для печати.

---

## Дополнительные компоненты

---

### ■ Автоматический податчик оригиналов

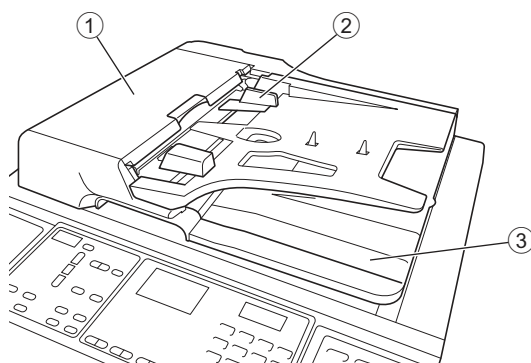

- ① **Крышка АПО (📖 105)**  
Откройте эту крышку в случае замятия бумаги, чтобы извлечь оригинал.
- ② **Направляющая оригиналов АПО (📖 28)**  
Переместите эти направляющие в соответствии с шириной оригинала, чтобы обеспечить ровную подачу оригинала.
- ③ **Приемный лоток оригиналов АПО**  
После сканирования оригинал подается на этот лоток.

## Панель управления

### ■ Главная панель

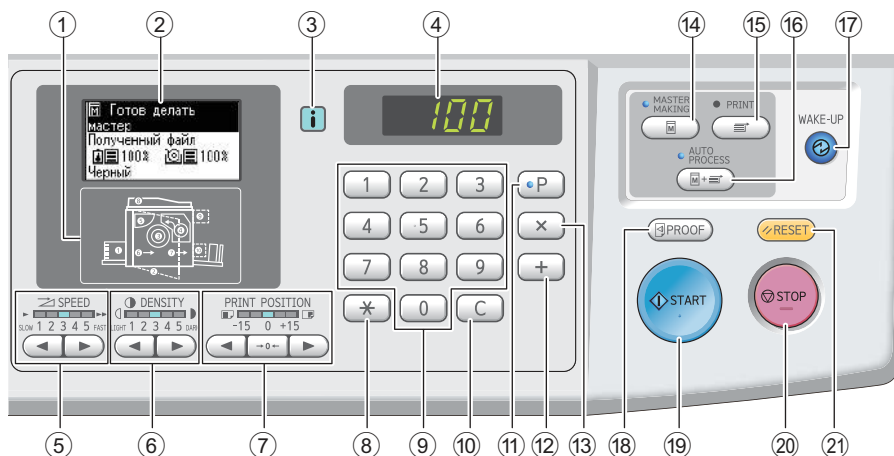

- ① **Индикатор местоположения ошибки** (📖 99)  
Указание местоположения, в котором произошла ошибка.
- ② **Дисплей** (📖 21)
- ③ **Индикатор [i]** (📖 99)  
Цвет индикатора [i] обозначает состояние аппарата.
- ④ **Цифровой дисплей**  
Отображает количество отпечатков и введенные значения различных настроек.
- ⑤ **Клавиши [SPEED (СКОРОСТЬ)]** (📖 44)  
Нажимайте эти клавиши, чтобы настроить скорость печати. Индикатор над клавишами показывает текущую скорость.
- ⑥ **Клавиши [DENSITY (ПЛОТНОСТЬ)]** (📖 45)  
Нажимайте эти клавиши, чтобы настроить плотность печати. Индикатор над клавишами показывает текущую плотность печати.
- ⑦ **Клавиши [PRINT POSITION (ПОЛОЖЕНИЕ ОТТИСКА)]** (📖 46)  
Нажимайте эти клавиши, чтобы настроить положение оттиска в горизонтальном направлении после изготовления мастера.
- ⑧ **Клавиша [\*]**  
Нажмите эту клавишу, чтобы зарегистрировать настройки [Программа] (📖 50) или перейти на экран [Программа].
- ⑨ **Цифровые клавиши**  
Нажимайте эти клавиши, чтобы ввести количество отпечатков и значения различных настроек.
- ⑩ **Клавиша [C]**  
Нажмите эту клавишу, чтобы сбросить введенные символы и цифры.
- ⑪ **Клавиша [P]** (📖 50)  
Нажмите эту клавишу для перехода на экран [Программа]. Если включена функция [Программа], индикатор клавиши горит.
- ⑫ **Клавиша [+]**  
Нажмите эту клавишу, чтобы использовать функцию [Программа] (📖 50) или [Режим польз. уст.] (📖 56).
- ⑬ **Клавиша [X]**  
Нажмите эту клавишу, чтобы использовать функцию [Программа] (📖 50) или [Режим польз. уст.] (📖 56).
- ⑭ **Клавиша [MASTER MAKING (ИЗГОТОВЛЕНИЕ МАТРИЦ)]** (📖 29)  
Нажмите эту клавишу для перехода на основной экран изготовления мастеров.
- ⑮ **Клавиша [PRINT (ПЕЧАТЬ)]**  
Нажмите эту клавишу для перехода на основной экран процесса печати.
- ⑯ **Клавиша [AUTO PROCESS (АВТООБРАБОТКА)]** (📖 22)  
Нажмите эту клавишу, чтобы включить или выключить функцию [AUTO PROCESS]. Если включена функция [AUTO PROCESS], индикатор над этой клавишей горит.
- ⑰ **Клавиша [WAKE-UP (ПРОБУЖДЕНИЕ)]**
  - Если аппарат находится в состоянии спящего режима (энергосбережения), индикатор клавиши горит. Нажмите эту клавишу, чтобы активировать аппарат.
  - Если включена функция аутентификации (📖 67), индикатор клавиши горит, когда выполнена аутентификация пользователя. Нажмите эту клавишу для отмены аутентификации.
- ⑱ **Клавиша [PROOF (КОНТРОЛЬНЫЙ ОТТИСК)]** (📖 29)  
Нажмите эту клавишу, чтобы выполнить контрольный экземпляр.
- ⑲ **Клавиша [START (СТАРТ)]**  
Нажмите эту клавишу, чтобы запустить процесс изготовления мастера и процесс печати, а также запустить различные операции. Индикатор клавиши горит, если операция доступна, и не горит, если операция недоступна.
- ⑳ **Клавиша [STOP (СТОП)]**  
Нажмите эту клавишу, чтобы остановить выполняющуюся операцию. При нажатии этой клавиши в процессе изготовления мастера операция будет остановлена после завершения процесса изготовления мастера.
- ㉑ **Клавиша [RESET (СБРОС)]**  
Нажмите эту клавишу, чтобы восстановить для текущей настройки исходное значение или сбросить сообщения об ошибках после поиска и устранения неисправностей.

## ■ Дополнительная панель

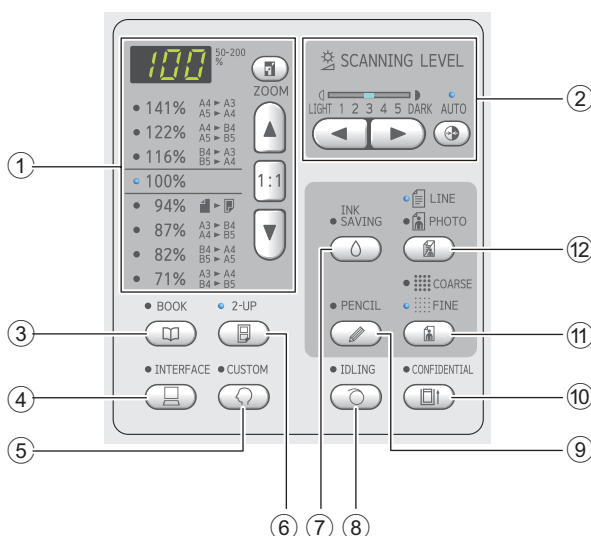

- ① **Область выбора размера при воспроизведении** (📖 39)  
Можно задать коэффициент увеличения.
- ② **Область регулировки уровня сканирования** (📖 38)  
Можно настроить уровень сканирования оригинала.
- ③ **Кнопка [BOOK (КНИГА)]** (📖 38)
- ④ **Кнопка [INTERFACE (ИНТЕРФЕЙС)]** (📖 31)  
Нажмите эту кнопку перед получением данных оригинала с компьютера. Если эта кнопка нажата, индикатор над этой кнопкой горит.
- ⑤ **Кнопка [CUSTOM (УСТАНОВКИ ПОЛЬЗОВАТЕЛЯ)]** (📖 56)  
Нажмите эту кнопку, чтобы изменить настройку по умолчанию и т. д. Во время настройки индикатор над этой кнопкой горит.
- ⑥ **Кнопка [2-UP (2 В 1)]** (📖 40)  
Нажмите эту кнопку, чтобы разместить две копии оригинала одновременно на одном листе бумаги. Если эта кнопка нажата, индикатор над этой кнопкой горит.
- ⑦ **Кнопка [INK SAVING (ЭКОНОМИЯ ЧЕРНИЛ)]** (📖 39)  
Нажмите эту кнопку, чтобы снизить объем расхода краски.
- ⑧ **Кнопка [IDLING (ХОЛОСТОЙ ХОД)]** (📖 54)  
Можно уменьшить размывание краски в начале печати, если барабан не используется в течение длительного времени. Если эта кнопка нажата, индикатор над этой кнопкой горит.
- ⑨ **Кнопка [PENCIL (КАРАНДАШ)]** (📖 37)  
Можно применить обработку изображения, подходящую для тусклых оригиналов, например для оригиналов, выполненных карандашом или проштампованных красной краской. Если эта кнопка нажата, индикатор над этой кнопкой горит.
- ⑩ **Кнопка [CONFIDENTIAL (КОНФИДЕНЦИАЛЬНЫЙ РЕЖИМ)]** (📖 54)  
Нажмите эту кнопку для удаления использованного мастера. Если эта кнопка нажата, индикатор над этой кнопкой горит.
- ⑪ **Кнопка [COARSE/FINE (ГРУБАЯ/ТОНКАЯ)]** (📖 37)  
Можно выбрать способ обработки, подчеркивающий переход цвета на фотоснимке. Индикатор над этой кнопкой горит в зависимости от выбранного способа обработки.
- ⑫ **Кнопка [LINE/PHOTO (ТЕКСТ/ФОТО)]** (📖 36)  
Можно выбрать обработку изображения, подходящую к типу оригинала. Индикатор над этой кнопкой горит в зависимости от выбранного способа обработки изображения.

## Жидкокристаллические дисплеи

В этом разделе описаны типичные элементы, отображающиеся на экране.

## Основной экран изготовления мастеров



- ① **Область сообщений**  
Можно проверить описание операции и статус аппарата.
- ② **Дисплей данных оригинала**  
При получении аппаратом данных оригинала с компьютера или USB флэш-накопителя отображается [Полученный файл].  
Если аппаратом не получены никакие данные оригинала, дисплей остается пустым.
- ③ **Информация о расходных материалах**  
Можно проверить оставшееся количество краски или рулонов мастер-пленки.
  - : Оставшееся количество краски
  - : Оставшееся количество рулонов мастер-пленки

► Если оставшееся количество 10% и менее, будет мигать индикатор оставшегося количества ().
- ④ **Цвет краски**  
Можно проверить цвет краски барабана, установленного в аппарате.

## Основной экран печати



- ① **Положение оттиска (горизонтальное направление)**  
Можно проверить, не смещено ли положение оттиска ( 46) кверху или книзу бумаги для печати.

Дисплей	Положение оттиска
	Смещено к низу
	Стандартное положение
	Смещено кверху



- Если невозможно получить эту информацию от тубы с краской или рулона мастер-пленки, она отображается следующим образом.
  - / : оставшееся количество не отображается, и индикатор мигает.
  - Цвет краски: отображается [Черный] или [Цвет].

## Порядок выполнения печати

### “Процесс изготовления мастера” и “Процесс печати”

Аппарат представляет собой цифровой дупликатор, использующий метод трафаретной печати. При трафаретной печати сначала формируются небольшие отверстия на мастере (пластине), который является основной процесса печати. Затем через эти отверстия наносится краска для переноса изображения на бумагу. В трафаретной печати понятие “процесс изготовления мастера” относится к этапам создания мастера и понятие “процесс печати” относится к этапам, в ходе которых краска наносится через созданный мастер и изображение переносится на бумагу.

В этом руководстве для обозначения “процесса изготовления мастера” и “процесса печати” используется общий термин “печать”.

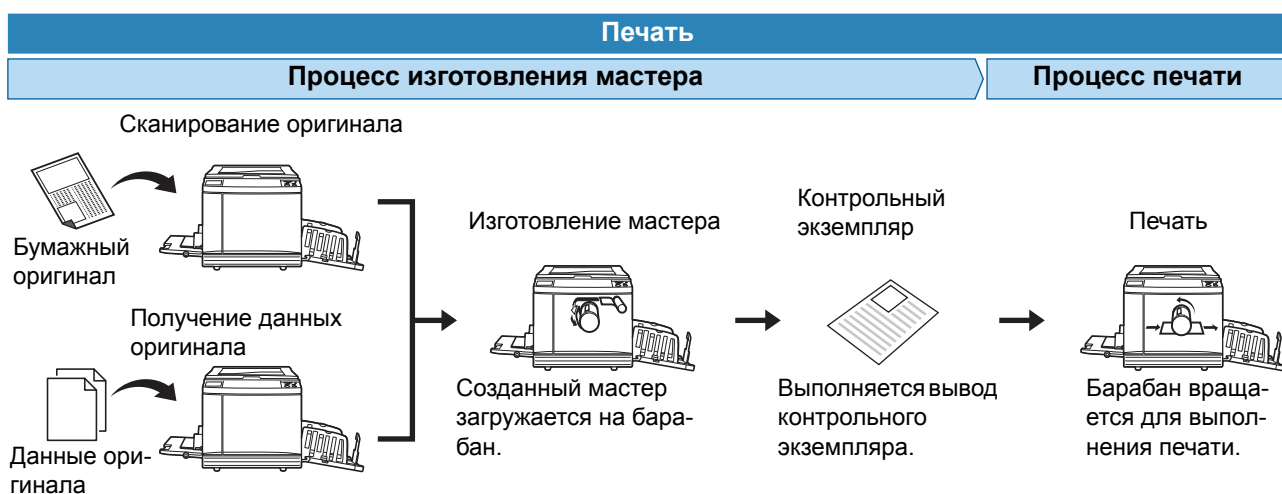

### Описание функции [Автопечать]

[Автопечать] относится к непрерывному выполнению процесса изготовления мастеров и процесса печати. Можно включить или выключить параметр [Автопечать], нажав клавишу [AUTO PROCESS] (☞ 19).

#### ■ Функция [Автопечать] включена

После процесса изготовления мастера запускается процесс печати.

После завершения процесса печати, если на дополнительном автоматическом податчике оригиналов имеется следующий оригинал, для него запускается изготовление мастера.

Если оригинал помещен на стекло экспозиции, операция останавливается после завершения процесса печати.

Используйте этот параметр, если не требуется проверять контрольный экземпляр или изменять условия печати и условия изготовления мастера.

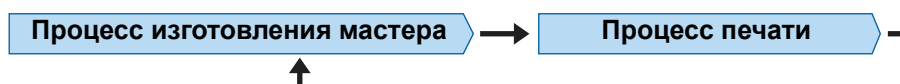

#### ■ Функция [Автопечать] выключена

Операция останавливается после каждого процесса: изготовления мастера и печати.

Используйте этот параметр, если требуется изменять условия печати после проверки контрольных экземпляров или заменять бумагу.





Глава **2**

2

**Основные операции**

## Подготовка к печати

### Установка лотка подачи бумаги и бумаги

#### 1 Откройте лоток подачи бумаги.

Удерживая лоток подачи бумаги одной рукой, откройте его до упора.

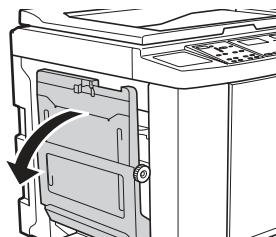

#### 2 Поместите бумагу на лоток подачи бумаги.

Укладывайте бумагу стороной для печати вверх. Используйте такую же ориентацию, как и у оригинала.

(📖 28 “Размещение оригиналов”)



- ▶ Не используйте бумагу, непригодную для печати, и не смешивайте бумагу разного размера. Это может привести к замятию бумаги или повреждению принтера.

(📖 12 “Бумага для печати”)

#### 3 Отрегулируйте направляющие бумаги лотка.

Поднимите рычаги блокировки с обеих сторон направляющих бумаги лотка, чтобы можно было сдвинуть направляющие бумаги лотка вручную.

Придвиньте направляющие бумаги лотка вплотную к краям бумаги, затем опустите рычаги блокировки с обеих сторон, чтобы зафиксировать направляющие.

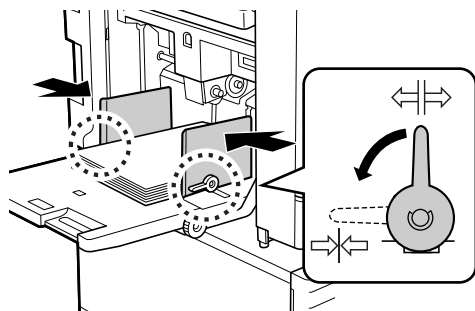

- ▶ Аппарат определяет формат по положению направляющих бумаги лотка. Если направляющие бумаги лотка придвинуты к бумаге не вплотную, не удастся правильно определить формат.

#### 4 Отрегулируйте силу прижима при подаче бумаги.

Выберите положение рычага регулировки силы прижима при подаче бумаги в соответствии с типом бумаги.

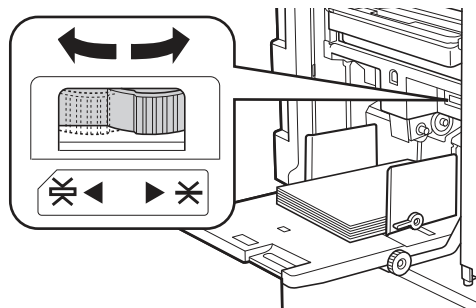

Рычаг	Тип бумаги
✳ (НОР-МАЛЬНАЯ)	Газетная бумага Высокосортная бумага
✳ (ОТКРЫТКА)	Гладкая открыточная бумага Плотная бумага, например чертежная бумага

#### ■ Добавление и замена бумаги

При добавлении и замене бумаги во время печати нажмите кнопку подъема / опускания лотка подачи бумаги (📖 16). Лоток подачи бумаги опустится, и можно будет легко извлечь и установить бумагу.

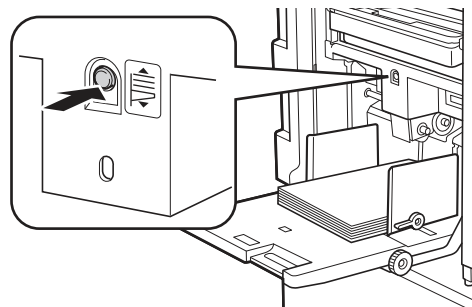

- ▶ При замене бумаги на бумагу другого типа измените положение рычага регулировки силы прижима при подаче бумаги.
- ▶ При замене бумаги на бумагу другого размера также отрегулируйте направляющие приемного лотка и стопор бумаги.



- ▶ Если бумага закончилась или извлечена полностью, лоток подачи бумаги опускается к основанию автоматически.

#### ■ Закрывание лотка подачи бумаги

##### 1 Извлеките всю бумагу.

После извлечения бумаги проверьте, опустился ли лоток подачи бумаги к основанию.

## 2 Сдвиньте направляющие бумаги лотка к краям.

Поднимите рычаги блокировки направляющих бумаги лотка и сдвиньте направляющие бумаги лотка вручную.

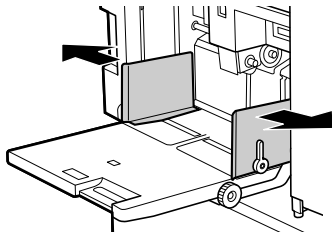

## 3 Закройте лоток подачи бумаги.

### Установка приемного лотка

## 1 Откройте приемный лоток.

Удерживая приемный лоток одной рукой, откройте его до упора.

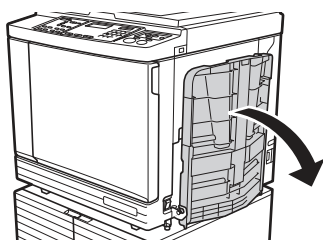

## 2 Поднимите направляющие приемного лотка и стопор бумаги.

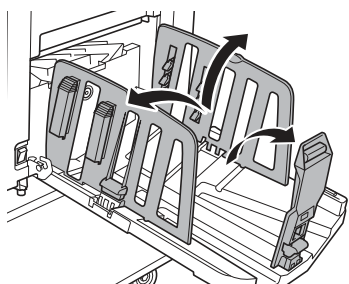

## 3 Сдвиньте направляющие приемного лотка и стопор бумаги в соответствии с форматом бумаги.

Удерживая нижние части направляющих приемного лотка и стопор бумаги, сдвиньте направляющие и стопор. Отрегулируйте положение каждого компонента, руководствуясь делениями шкалы на приемном лотке.

Стопор бумаги фиксируется со щелчком в каждом положении, соответствующем стандартному размеру типа бумаги.

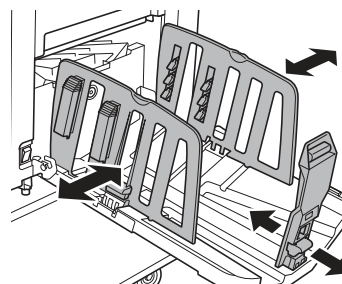

- ▶ При использовании плотной бумаги установите направляющие приемного лотка немного шире фактической ширины бумаги.
- ▶ Оптимальное положение направляющих приемного лотка зависит от таких условий, как тип бумаги, скорость печати и рабочая среда. Деления шкалы на приемном лотке используйте только для справки. При регулировке положения направляющих приемного лотка руководствуйтесь фактическим расположением напечатанных листов.
- ▶ При регулировке горизонтального положения лотка подачи бумаги также отрегулируйте положение направляющих приемного лотка. Если положение лотка подачи бумаги и направляющих приемного лотка не отрегулировано, может произойти замятие бумаги.

## 4 Отрегулируйте выравниватели бумаги. (Только модели SF5450/5350/5250/5050)

Отрегулируйте выравниватели бумаги, так чтобы напечатанные листы укладывались ровно.

- Чтобы открыть выравниватель бумаги, опустите ручку выравнивателя бумаги.
- Чтобы закрыть выравниватель бумаги, поднимите ручку выравнивателя бумаги.

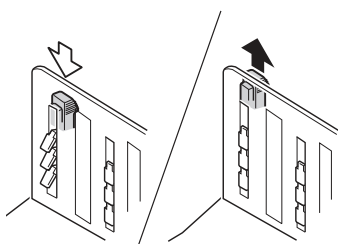

### ■ Нормальная бумага

Откройте все четыре выравнивателя бумаги.

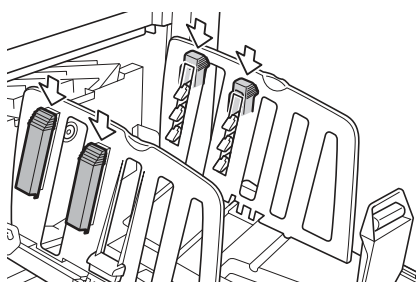

### ■ Область печати в основном находится на одной стороне страницы

Откройте выравниватели бумаги со стороны, на которой выполняется основной объем печати.

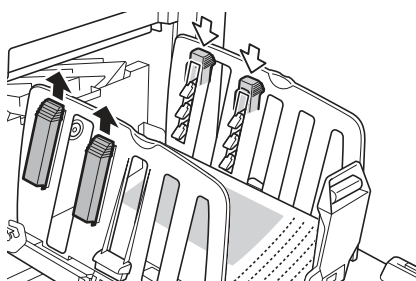

### ■ Плотная бумага

Откройте только выравниватели бумаги, расположенные ближе к аппарату.

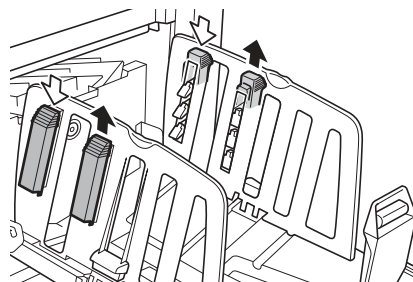

## 5 Отрегулируйте крылья вывода бумаги. (Только модели SF5450/5350/5250/5050)

Поверните лимб для регулировки крыльев вывода бумаги в положение, соответствующее типу или размеру бумаги.

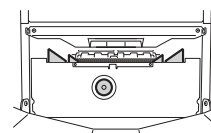

Тип бумаги	Размер бумаги	Лимб
ОБЫЧНАЯ	В4 или больше	
	Меньше В4	
ОТКРЫТКА	Любой размер	

## 6 Установите направляющие усы. (Только модели SF5430/5330/5230/5130/5030)

Опустите направляющие усы вовнутрь направляющих бумаги.

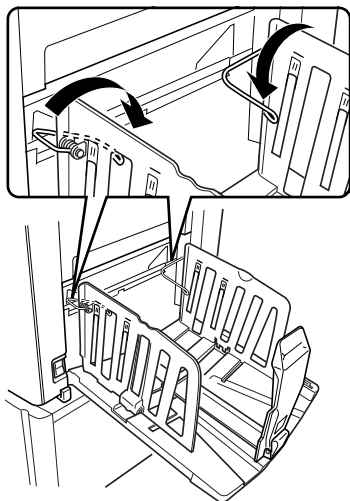

► Обычно направляющие усы должны быть опущены. При использовании плотной бумаги не требуется опускать направляющие усы.

### ■ Закрывание приемного лотка

#### 1 Извлеките все напечатанные листы.

#### 2 Сдвиньте направляющие приемного лотка и стопор бумаги к краям.

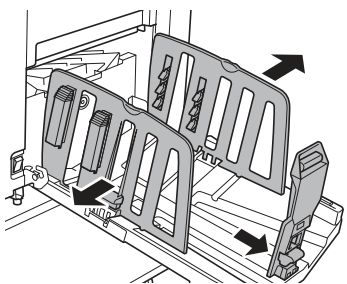

#### 3 Закройте все выравниватели бумаги. (Только модели SF5450/5350/5250/5050)

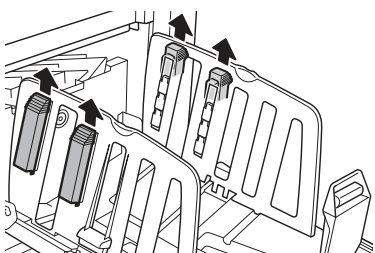

#### 4 Поднимите направляющие усы. (Только модели SF5430/5330/5230/5130/5030)

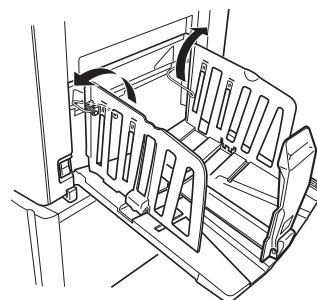

#### 5 Сложите стопор бумаги внутрь.

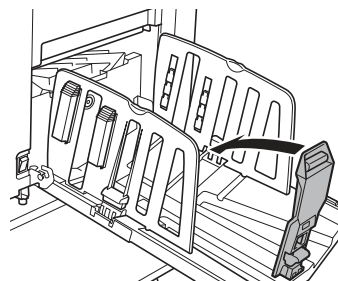

2

#### 6 Сложите направляющие приемного лотка внутрь.

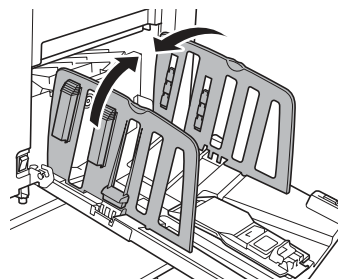

#### 7 Закройте приемный лоток.

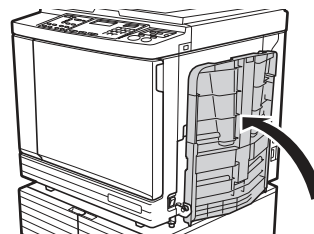

## Размещение оригиналов

Оригиналы можно сканировать с помощью стекла экспозиции или дополнительного автоматического податчика оригиналов.

### ■ Отношение оригинала к ориентации бумаги

Убедитесь, что оригинал и бумага расположены в ориентации, показанной на следующих рисунках.

#### Подача бумаги коротким краем

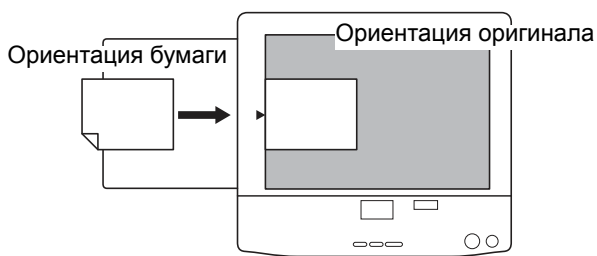

#### Подача бумаги длинным краем

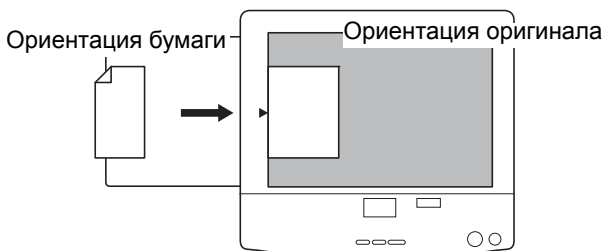

- ▶ При выборе параметра [2-UP] (📖 40) ориентация оригинала отличается от ориентации бумаги.

## При использовании стекла экспозиции

**1** Откройте крышку стекла экспозиции.

**2** Поместите оригинал на стекло экспозиции.

Поместите оригинал стороной для сканирования вниз и совместите центр оригинала с меткой [▶].

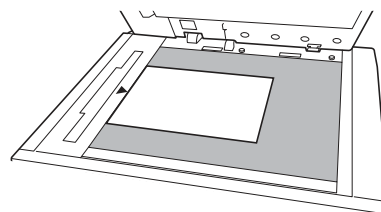

**3** Закройте крышку стекла экспозиции.

## При использовании автоматического податчика оригиналов

**1** Поместите оригиналы на автоматический податчик оригиналов.

Укладывайте оригиналы стороной для сканирования вверх.

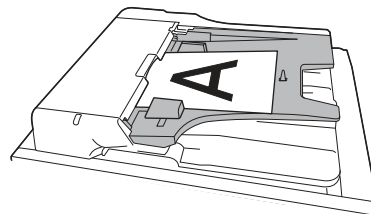

- ▶ При использовании автоматического податчика оригиналов имеются ограничения по типу и количеству оригиналов, которые можно поместить на него. (📖 12 “Оригиналы”)
- ▶ Если размер оригинала меньше допустимого для автоматического податчика оригиналов, поместите оригинал на стекло экспозиции.

**2** Отрегулируйте направляющие оригиналов АПО в соответствии с шириной оригинала.

## Печать бумажных оригиналов

В этом разделе описана процедура сканирования и печати бумажных оригиналов.

### 1 Убедитесь, что выключатель питания аппарата установлен в положение включения.

Нажмите сторону выключателя питания с меткой [ I ].



- ▶ Если при включении аппарата отображается [Экологич. режим], это значит, что используется функция [Экологич. режим] (📖 61).
- ▶ При отображении экрана аутентификации (📖 30) выполните операцию аутентификации.

### 2 Проверьте бумагу.

(📖 24 “Установка лотка подачи бумаги и бумаги”)

### 3 Проверьте приемный лоток.

(📖 25 “Установка приемного лотка”)

### 4 Разместите оригинал.

(📖 28 “Размещение оригиналов”)

### 5 Убедитесь, что отобразился основной экран изготовления мастеров.

Если отобразился другой экран, кроме основного экрана изготовления мастеров, нажмите клавишу [MASTER MAKING] (📖 19).



### 6 Проверьте настройку [Автопечать].

(📖 22 “Описание функции [Автопечать]”)

### 7 Задайте условия изготовления мастеров.

(📖 36 “Функции изготовления мастеров”)  
(📖 50 “Полезные функции”)

### 8 Введите количество копий, которые требуется напечатать, с помощью цифровых клавиш.

### 9 Нажмите клавишу [START].

Начнется изготовление мастера, и будет напечатан контрольный экземпляр.

- Если параметр [Автопечать] включен, перейдите к шагу 12.
- Если параметр [Автопечать] выключен, перейдите к шагу 10.



- ▶ Возможно, будет выполнена раскатка барабана (для проверки пригодности и стабильности краски). Эту настройку можно изменить в параметрах [Время растирания краски] меню [Режим польз. уст.] (📖 58).

### 10 Задайте условия печати.

Проверьте положение оттиска и плотность контрольного экземпляра.

(📖 44 “Функции для печати”)



- ▶ Нажмите клавишу [PROOF], чтобы проверить результат, выполнив еще один контрольный экземпляр.
- ▶ Если аппарат не используется в течение длительного времени, краска на барабане высыхает и цвета на оттиске могут получаться тусклыми или блеклыми. В этом случае необходимо выполнить несколько контрольных экземпляров, чтобы восстановить пригодность и стабильность краски. Контрольные экземпляры можно выполнять поочередно, нажимая клавишу [PROOF].

### 11 Нажмите клавишу [START].

Начнется процесс печати.



- ▶ Чтобы остановить процесс печати, нажмите клавишу [STOP].

## 12 Уберите напечатанные копии.

Сложите направляющие приемного лотка наружу для удобства извлечения напечатанных листов.

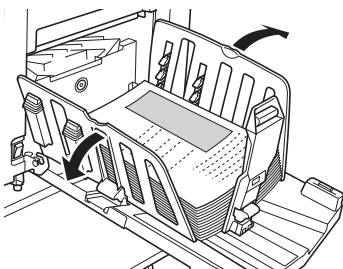

- ▶ Чтобы напечатать дополнительные копии, введите количество копий и нажмите клавишу [START].
- ▶ Чтобы начать изготовление мастера для следующего оригинала, повторите процедуру с шага 4.
- ▶ При размещении оригиналов на дополнительном автоматическом податчике оригиналов, если включен параметр [АПО полуавтомат] (67), изготовление мастера для следующего оригинала начинается автоматически. Повторите процедуру с шага 10 для каждого оригинала.
- ▶ Чтобы отменить состояние аутентификации, нажмите клавишу [WAKE-UP]. Состояние аутентификации также будет отменено по истечении времени, заданного в параметрах [Установка автоспящего режима] (58) или "Автосброс" (58).

## При отображении экрана аутентификации

При отображении следующего экрана выполните операцию аутентификации.

PIN код:



IC карта:

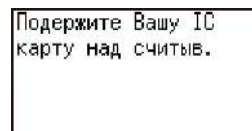

Для выполнения операции аутентификации доступны два способа.

- Ввод PIN-кода
- Использование дополнительного устройства для считывания карт

Выбор способа выполняется в параметрах [Метод проверки подлинности] (67) меню [Режим польз. уст.].

### ■ Ввод PIN-кода

#### 1 Введите PIN-код с помощью цифровых клавиш.

Введенный код отобразится в виде " \* ".

#### 2 Нажмите клавишу [START].



- ▶ Если введен неверный PIN-код, раздастся звуковой сигнал. Повторите ввод PIN-кода.
- ▶ Если вы не знаете PIN-код, обратитесь к администратору.
- ▶ Если операцию аутентификации выполняет пользователь со статусом [Выключено] (69), раздастся звуковой сигнал и отобразится код ошибки (F39). Нажмите клавишу [RESET], чтобы удалить сообщение об ошибке.

### ■ Использование дополнительного устройства для считывания карт

#### 1 Прикоснитесь зарегистрированной IC-картой к устройству для считывания карт.



- ▶ Если IC-карта считана неправильно, раздастся звуковой сигнал. Снова прикоснитесь IC-картой.
- ▶ Чтобы зарегистрировать IC-карту на аппарате, обратитесь к администратору.
- ▶ Если операцию аутентификации выполняет пользователь со статусом [Выключено] (69), раздастся звуковой сигнал и отобразится код ошибки (F39). Нажмите клавишу [RESET], чтобы удалить сообщение об ошибке.

## Печать с компьютера

На этом аппарате можно печатать данные оригиналов, созданные с помощью компьютера.

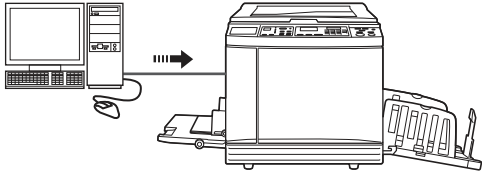

- ▶ **Перед печатью на компьютере необходимо установить драйвер принтера для этого аппарата.**

### 1 Включите питание аппарата.

Нажмите сторону выключателя питания с меткой [ I ].



- ▶ Если при включении аппарата отображается [Экологич. режим], это значит, что используется функция [Экологич. режим] (61).
- ▶ При отображении экрана аутентификации (30) выполните операцию аутентификации.

### 2 Проверьте бумагу.

(24 “Установка лотка подачи бумаги и бумаги”)

### 3 Проверьте приемный лоток.

(25 “Установка приемного лотка”)

### 4 Включите [INTERFACE].

Если индикатор [INTERFACE] не горит, нажмите клавишу [INTERFACE], чтобы включить его.

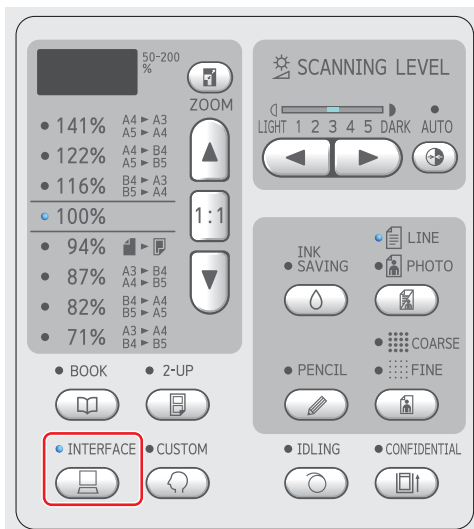

- ▶ Обратите внимание, что нажатие клавиши [INTERFACE] при мигающем индикаторе [INTERFACE] приведет к стиранию данных оригинала, получаемых в данное время или уже полученных.

### 5 Задайте условия печати в диалоговом окне [Печать] на компьютере.

Выберите название принтера в поле [Выберите принтер], затем введите количество копий в поле [Количество копий].

#### ■ Пример диалогового окна [Печать]

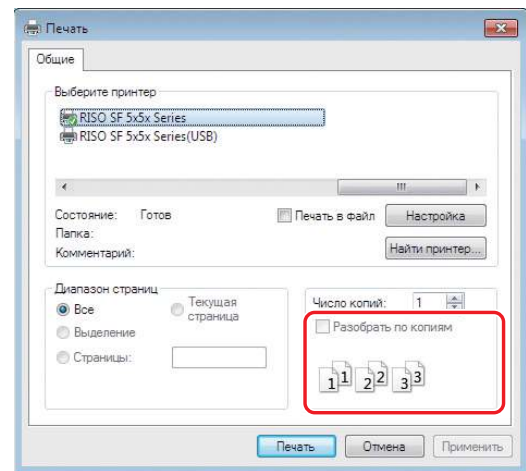

- ▶ Снимите флажок [Разобрать по копиям]. Если этот флажок установлен, изготовление мастера будет повторяться каждый раз при печати одной копии.

### 6 Выполните необходимые настройки на экране [Выбор принтера]<sup>1</sup>.

Нажмите [Параметры]<sup>1</sup> в диалоговом окне [Печать] и выполните следующие настройки.

<sup>1</sup> Названия экрана и кнопки могут различаться в зависимости от используемого программного обеспечения.

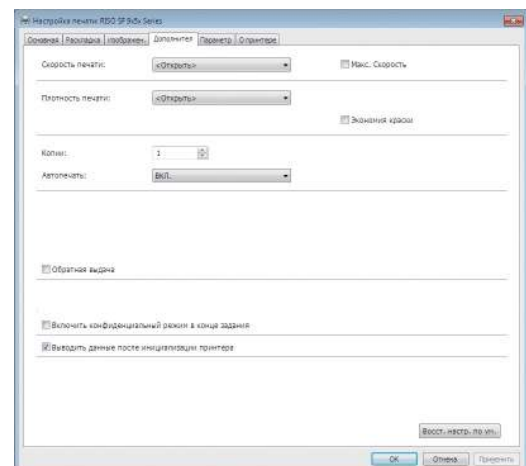

### ■ Экран вкладки [Дополнитель]

**[Автопечать]:** Перед началом изготовления мастера и процесса печати можно временно остановить операцию, чтобы проверить контрольный экземпляр, выполнить различные настройки, заменить бумагу или провести другие необходимые работы.

### ■ Другие настройки печати

Для получения дополнительной информации см. “Руководство пользователя RISO Printer Driver” (DVD-ROM).

## 7 Нажмите [OK].

Откроется диалоговое окно [Печать].

## 8 Нажмите [Печать].<sup>2</sup>

Данные оригинала будут напечатаны в соответствии с настройками драйвера принтера.

<sup>2</sup> Название кнопки может отличаться в зависимости от используемого программного обеспечения.

- Если для параметра [Автопечать] выбрано значение [ВКЛ.]: после изготовления мастеров будет запущен процесс печати.
- Если для параметра [Автопечать] установлено другое значение, кроме [ВКЛ.]: выполните необходимые операции в соответствии с настройками. (📖 32 “Если для параметра [Автопечать] установлено другое значение, кроме [ВКЛ.]”)



► Возможно, будет выполнена раскатка барабана (для проверки пригодности и стабильности краски). Эту настройку можно изменить в параметрах [Время растирания краски] меню [Режим польз. уст.] (📖 58).

## Если для параметра [Автопечать] установлено другое значение, кроме [ВКЛ.]

Операция зависит от настройки [Автопечать], выбранной в драйвере принтера.

### ■ Если выбран параметр [Пауза перед изготовлением Мастера]

Операция будет приостановлена перед изготовлением мастера каждой страницы. После изготовления мастера автоматически выполняется процесс печати.

## 1 Убедитесь, что “Полученный файл” отображается на основном экране изготовления мастеров.

Если отображился другой экран, кроме основного экрана изготовления мастеров, нажмите клавишу [MASTER MAKING] (📖 19).

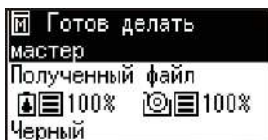

## 2 Нажмите клавишу [START].

После изготовления мастера запускается процесс печати. Операция не приостанавливается после вывода контрольного экземпляра. После завершения процесса печати операция приостанавливается, затем запускается изготовление мастера следующей страницы. Повторите шаги с 1 по 2 для каждой страницы.

### ■ Если выбран параметр [Пауза перед Печатью]

После автоматического изготовления мастера для каждой страницы выводится контрольный экземпляр, после чего операция приостанавливается.

## 1 Проверьте условия печати.

Проверьте положение оттиска и плотность контрольного экземпляра. Выполните необходимые настройки, если это требуется.

## 2 Нажмите клавишу [START].

Начнется процесс печати. После завершения процесса печати запускается изготовление мастера следующей страницы. После вывода контрольного экземпляра операция приостанавливается. Повторите шаги с 1 по 2 для каждой страницы.

### ■ Если выбран параметр [ОТКЛ]

Перед процессом изготовления мастера и перед процессом печати каждой страницы операция приостанавливается.

## 1 Убедитесь, что “Полученный файл” отображается на основном экране изготовления мастеров.

Если отображился другой экран, кроме основного экрана изготовления мастеров, нажмите клавишу [MASTER MAKING] (📖 19).

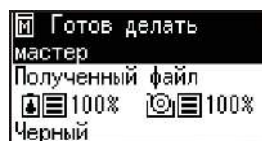

## 2 Нажмите клавишу [START].

Начнется изготовление мастера. После завершения изготовления мастера выводится контрольный экземпляр, после чего операция приостанавливается.

## 3 Проверьте условия печати.

Проверьте положение оттиска и плотность контрольного экземпляра. Выполните необходимые настройки, если это требуется.

## 4 Нажмите клавишу [START].

Начнется процесс печати. После завершения процесса печати операция приостанавливается, затем запускается изготовление мастера следующей страницы. Повторите шаги с 1 по 4 для каждой страницы.

## Печать с помощью USB флэш-накопителя

При использовании драйвера принтера можно печатать данные оригинала, сохраненные на USB флэш-накопителе, с помощью этого аппарата.

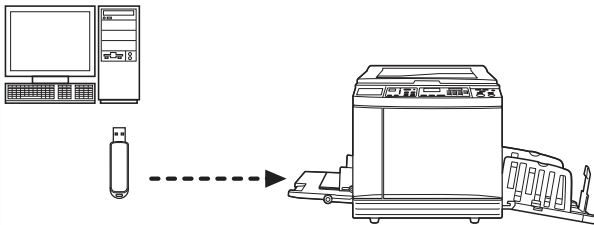

- ! **▶ Перед печатью на компьютере необходимо установить специальный драйвер принтера для USB флэш-накопителя.**
- ▶ **Не удастся напечатать данные оригиналов (файл PDF и т. д.), сохраненные другим способом, кроме описанного в пунктах 1–6 далее.**

- 1** Подсоедините USB флэш-накопитель к компьютеру.
- 2** Задайте условия печати в диалоговом окне [Печать] на компьютере.

В окне [Выберите принтер] выберите специальный драйвер принтера для USB флэш-накопителя. (К названию принтера будет добавлена метка "(USB)".)

### ■ Пример диалогового окна [Печать]

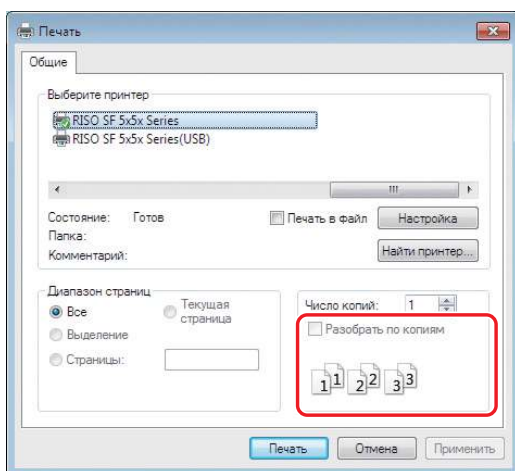

- ! **▶ Снимите флажок [Разобрать по копиям]. Если этот флажок установлен, изготовление мастера будет повторяться каждый раз при печати одной копии.**



- ▶ Настройте параметр [Копии] на панели управления аппарата. Даже если параметр [Копии] настроен в диалоговом окне, эта настройка не применяется к печати.

## 3 Выполните необходимые настройки на экране [Выбор принтера] <sup>1</sup>.

Нажмите [Параметры] <sup>1</sup> в диалоговом окне [Печать] и выполните следующие настройки.

<sup>1</sup> Названия экрана и кнопки могут различаться в зависимости от используемого программного обеспечения.

### ■ Экран вкладки [Дополнитель]

**[Автопечать]:** Перед началом изготовления мастера и процесса печати можно временно остановить операцию, чтобы проверить контрольный экземпляр, выполнить различные настройки, заменить бумагу или провести другие необходимые работы.

### ■ Другие настройки печати

Для получения дополнительной информации см. "Руководство пользователя RISO Printer Driver" (DVD-ROM).

## 4 Нажмите [OK].

Откроется диалоговое окно [Печать].

## 5 Нажмите [Печать]. <sup>2</sup>

<sup>2</sup> Название кнопки может отличаться в зависимости от используемого программного обеспечения.

## 6 Извлеките USB флэш-накопитель.

Во время сохранения компьютером данных оригинала в панели задач Windows отображается значок принтера. Когда значок принтера в панели задач исчезнет, извлеките USB флэш-накопитель из компьютера.



- ▶ **Не извлекайте USB флэш-накопитель, пока выполняется сохранение. Это может привести к потере данных или к повреждению USB флэш-накопителя.**
- ▶ Для завершения операции может потребоваться несколько минут.

## 7 Включите питание аппарата.

Нажмите сторону выключателя питания с меткой [ I ].



- ▶ Если при включении аппарата отображается [Экологич. режим], это значит, что используется функция [Экологич. режим] (61).
- ▶ При отображении экрана аутентификации (30) выполните операцию аутентификации.

## 8 Проверьте бумагу.

( 24 “Установка лотка подачи бумаги и бумаги”)

## 9 Проверьте приемный лоток.

( 25 “Установка приемного лотка”)

## 10 Вставьте USB флэш-накопитель, содержащий данные оригиналов, в разъем USB.

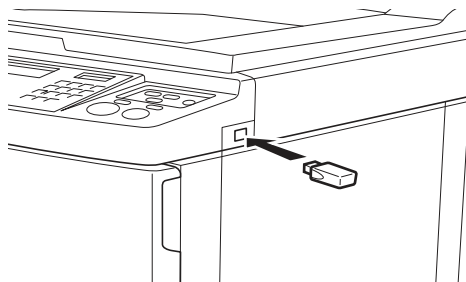

- Если для параметра [Автопечать] выбрано значение [ВКЛ.]: после изготовления мастеров будет запущен процесс печати.
- Если для параметра [Автопечать] установлено другое значение, кроме [ВКЛ.]: выполните необходимые операции в соответствии с настройками.  
( 32 “Если для параметра [Автопечать] установлено другое значение, кроме [ВКЛ.]”)



- ▶ **Во время обработки аппаратом данных оригинала на экране отображается сообщение [USB Получ. доступа...]. Не извлекайте USB флэш-накопитель, пока отображается это сообщение. Это может привести к потере данных или к повреждению USB флэш-накопителя.**

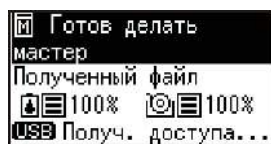

- ▶ Если для параметра [Вывод:] задано значение [USB-печать (авто обработка)] в драйвере принтера, данные оригинала на USB флэш-накопителе будут автоматически стерты после изготовления мастера.
- ▶ Если для параметра [Вывод:] задано значение [USB-печать (вручную)] в драйвере принтера, данные оригинала на USB флэш-накопителе не будут стерты после изготовления мастера. Их можно стереть с помощью прилагаемого программного обеспечения “RISO USB PRINT MANAGER”.

## 11 Извлеките USB флэш-накопитель.

Убедитесь, что сообщение [USB Получ. доступа...] не отображается, и извлеките USB флэш-накопитель.



Глава **3**

**3**

**Функции изготовления мастеров**

## Функции изготовления мастеров

Для получения дополнительной информации и данных о процедуре настройки каждой функции см. страницы, указанные в качестве справки.

### ■ Функции, связанные с обработкой изображений

**[LINE/PHOTO] [PENCIL]** (📖 36)  
Можно выбрать обработку, подходящую к типу оригинала.



**[Растровый процесс]** (📖 37)  
Можно выбрать способ обработки, подчеркивающий переход цвета на фотоснимке.

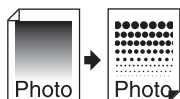

**[SCANNING LEVEL]** (📖 38)  
Можно отрегулировать уровень сканирования в соответствии с цветом бумаги и оттенком оригинала.

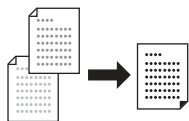

**[BOOK]** (📖 38)  
Можно удалить тень на переплете книг.

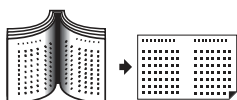

**[INK SAVING]** (📖 39)  
Можно снизить объем расхода краски.



### ■ Функции, связанные с компоновкой

**[Размер]** (📖 39)  
Можно увеличить или уменьшить размер оригинала.



**[2-UP]** (📖 40)  
Можно разложить две копии оригинала одновременно на одном листе бумаги.

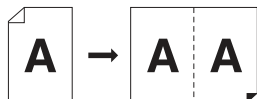

## Обработка изображений, подходящая для оригинала [LINE/PHOTO] [PENCIL]

Можно получить более четкие изображения, выбрав обработку, подходящую к типу оригинала. Выберите значение [LINE/PHOTO] или [PENCIL].



- ▶ Настройку по умолчанию можно изменить в параметрах функции [Режим сканирования оригинала] (📖 57) меню [Режим польз. уст.].

### [LINE/PHOTO]

Выберите способ обработки, подходящий к отношению символов и фотоснимков, содержащихся в оригинале.

#### 1 Нажмите клавишу [LINE/PHOTO].

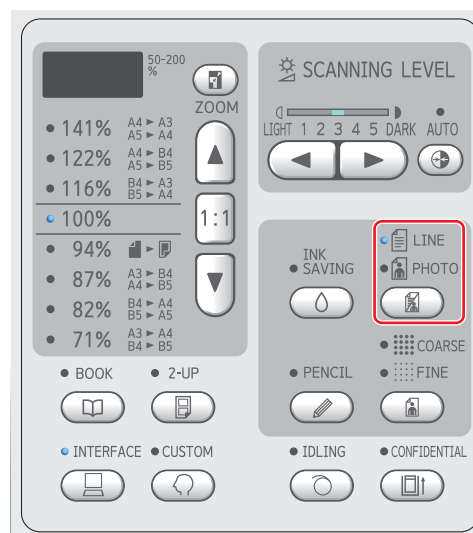

Настройка изменяется при каждом нажатии клавиши [LINE/PHOTO].

#### ■ [LINE]

Выберите эту функцию для оригиналов, которые не содержат фотоснимков.



- ▶ Не удастся использовать эту функцию с функцией [Растровый процесс] (📖 37).

#### ■ [PHOTO]

Выберите эту функцию, если четкость фотоснимков имеет большое значение.



- ▶ Не удастся использовать эту функцию с параметром [AUTO (АВТО)] в меню [SCANNING LEVEL] (📖 38).
- ▶ Можно изменить способ обработки, подчеркивающий переход цвета на фотоснимке, в меню [Растровый процесс] (📖 37).

## ■ [ ] [ ] [ ] DUO

Индикаторы [ ] LINE] и [ ] PHOTO] загораются.

Выберите эту функцию, если требуется четкость символов и фотоснимков.



- ▶ Качество изображения можно изменить в параметрах [Установка режима Комби] (61) меню [Режим польз. уст.].
- ▶ Не удастся использовать эту функцию с параметром [AUTO (ABTO)] в меню [SCANNING LEVEL] (38).
- ▶ Можно изменить способ обработки, подчеркивающий переход цвета на фотоснимке, в меню [Растровый процесс] (37).

## [PENCIL]

Выберите эту функцию для тусклых оригиналов, например для оригиналов, выполненных карандашом или проштампованных красной краской.



- ▶ Качество изображения можно изменить в параметрах [Установка режима Карандаш] меню [Режим польз. уст.] (61).
- ▶ Не удастся использовать эту функцию со следующими функциями.
  - [Растровый процесс] (37)
  - [AUTO (ABTO)] в меню [SCANNING LEVEL] (38)

### 1 Нажмите клавишу [PENCIL].

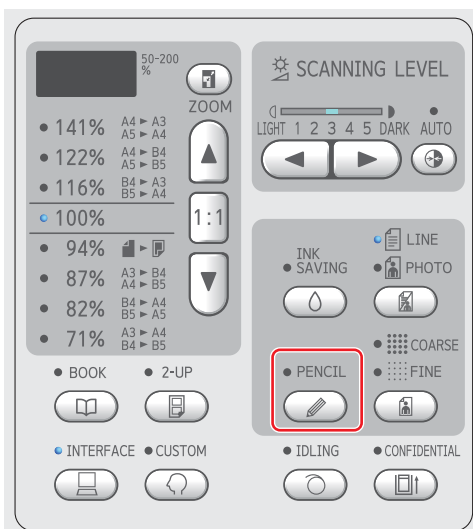

Нажмите клавишу [LINE/PHOTO], чтобы выключить функцию [PENCIL].

## Выбор способа обработки перехода цвета на фотоснимках [Растровый процесс]

Можно выбрать способ обработки, подчеркивающий переход цвета на фотоснимке.



- ▶ Функцию [Растровый процесс] можно выбрать, только если задано значение [PHOTO] или [DUO] для параметра [LINE/PHOTO] (36).

### 1 Нажмите клавишу [COARSE/FINE].

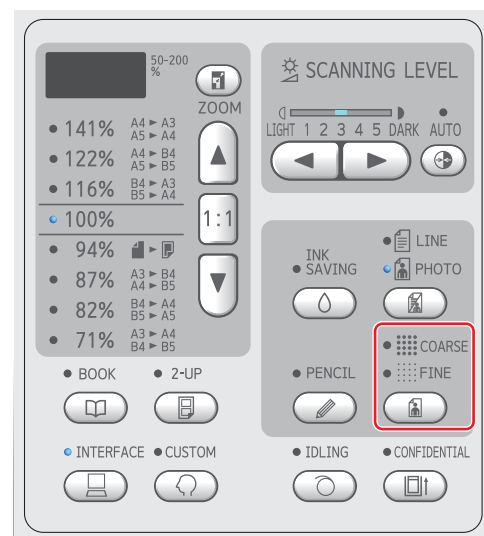

Настройка изменяется при каждом нажатии клавиши [COARSE/FINE].

### ■ [Выкл.]

Для обработки перехода цвета на фотоснимках будет использован способ псевдосмешивания цветов.

Переход цветов передается путем изменения плотности точек, которые сгруппированы случайным образом.

### ■ [ ] COARSE]/[ ] FINE]

Для обработки перехода цвета на фотоснимках будет использован способ растрового процесса.

Переход цветов передается путем изменения размера точек, которые сгруппированы упорядоченным образом.

[ ] COARSE]: эквивалент 53 линий

[ ] FINE]: эквивалент 106 линий

## Регулировка уровня сканирования оригинала [SCANNING LEVEL]

Можно отрегулировать контраст в соответствии с условиями, например цветом бумаги и оттенком оригинала.



- ▶ Настройку по умолчанию можно изменить в параметрах функции [Уровень сканирования] (📖 57) меню [Режим польз. уст.].
- ▶ Настройку [SCANNING LEVEL] не удастся изменить, если включена функция [INK SAVING] (📖 39).

### 1 Нажмите клавиши регулировки уровня сканирования.

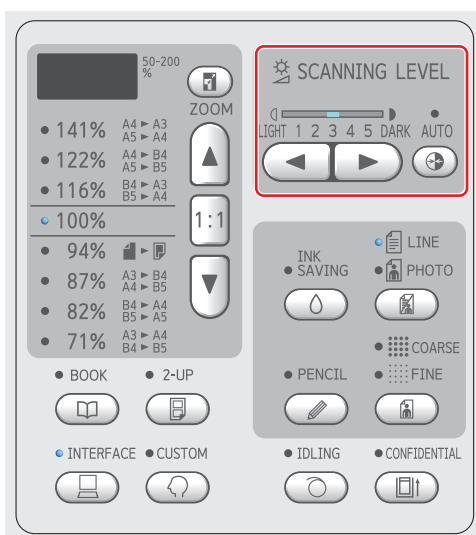

- При каждом нажатии клавиши [AUTO (АВТО)] настройка [AUTO (АВТО)] включается и выключается.
- При каждом нажатии клавиши [◀] плотность сканирования уменьшается на один уровень.
- При каждом нажатии клавиши [▶] плотность сканирования увеличивается на один уровень.

#### ■ [AUTO (АВТО)]

Эту кнопку можно выбрать, только если выбран параметр [LINE] в меню [LINE/PHOTO] (📖 36).

При выборе значения [AUTO (АВТО)] выбирается оптимальный уровень сканирования в соответствии с цветом бумаги оригинала.

#### ■ От [1] до [5]

Можно выбрать один из пяти уровней плотности сканирования.

Выберите [1], чтобы задать самую низкую плотность.

Выберите [5], чтобы задать самую высокую плотность.

## Использование оригинала книжного типа [BOOK]

При сканировании оригинала, сшитого по центру, например книги, можно удалить тень на переплете.



- ▶ **Выровняйте оригинал по центру вдоль левого края стекла экспозиции и поместите оригинал в направлении, указанном далее.**

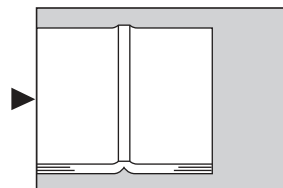

- ▶ При сканировании толстой книги поднимите шарниры крышки стекла экспозиции, чтобы равномерно прижать книгу с помощью крышки.

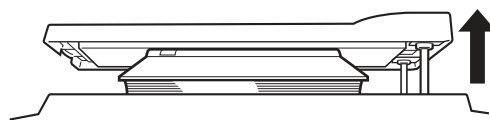

- ▶ В параметре [Оригинальный размер книги] (📖 57) меню [Режим польз. уст.] можно изменить размер оригинала, который требуется сканировать.
- ▶ В параметре [Интервал между колонк. тени корешка] (📖 57) меню [Режим польз. уст.] можно изменить диапазон, который требуется удалить.
- ▶ Не удастся использовать эту функцию со следующими функциями.
  - [2-UP] (📖 40)
  - [Быстрое изготовление мастера] (📖 60)

### 1 Нажмите клавишу [BOOK].

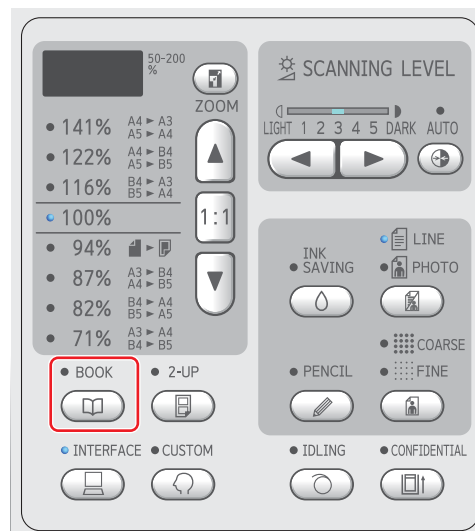

## Экономия краски [INK SAVING]

Включив функцию [INK SAVING] при изготовлении мастера, можно снизить объем расхода краски во время печати.



- ▶ Если включена функция [INK SAVING], плотность печати снижается.
- ▶ Даже если настройка функции [INK SAVING] будет изменена при выполнении печати, новая настройка не будет применена к мастеру, который уже изготовлен и загружен на барабан. Измененная настройка функции [INK SAVING] будет использована при изготовлении следующего мастера.



- ▶ Если функция [INK SAVING] включена, не удастся изменить настройки следующих функций.
  - [SCANNING LEVEL] (книжка 38)
  - [Прижим] (книжка 45)

### 1 Нажмите клавишу [INK SAVING].

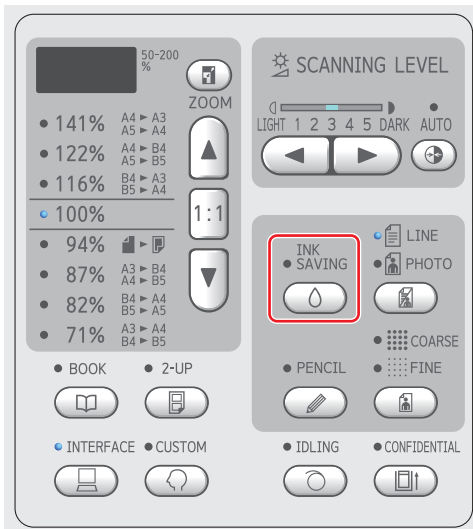

## Увеличение или уменьшение размера оригинала [Размер]

Можно выполнить сканирование оригинала, увеличив или уменьшив его размер.



- ▶ Участки изображения за пределами диапазона изготовления мастера не будут напечатаны. (книжка 14 “Область изготовления мастеров”)



- ▶ Если задан другой коэффициент увеличения, кроме [100%], функция [Быстрое изготовление мастера] (книжка 60) отключена.

Можно выбрать один из следующих двух способов настройки размера.

- [Стандартное отношение]: можно задать размер оригинала, просто выбрав степень увеличения.
- [Масштаб]: Можно задать коэффициент увеличения.

3

### [Стандартное отношение]

#### 1 Выберите коэффициент увеличения.

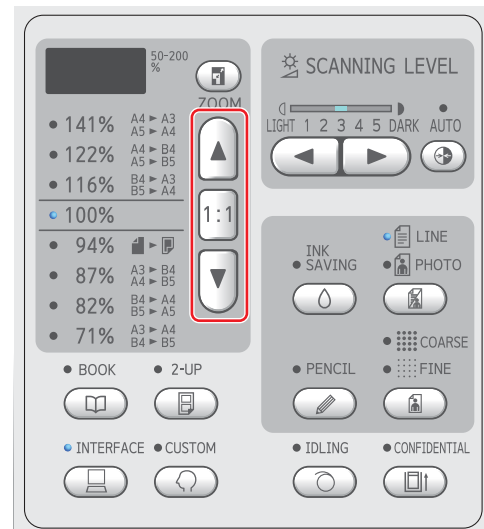

- При нажатии клавиш [▲] или [▼] загорается индикатор выбранного коэффициента увеличения.
- При нажатии клавиши [1:1] будет возвращено значение 100% для коэффициента увеличения.



- ▶ Стандартные коэффициенты различаются для разных моделей. Проверьте панель своего аппарата.

## [Масштаб]

### 1 Нажмите клавишу [ZOOM].

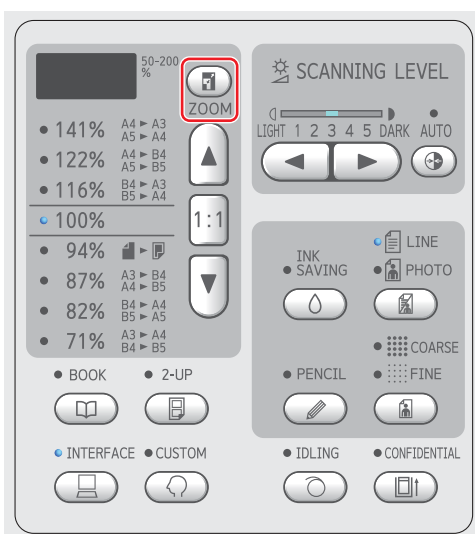

Коэффициент увеличения отображается слева от клавиши [ZOOM].

### 2 Укажите коэффициент увеличения.

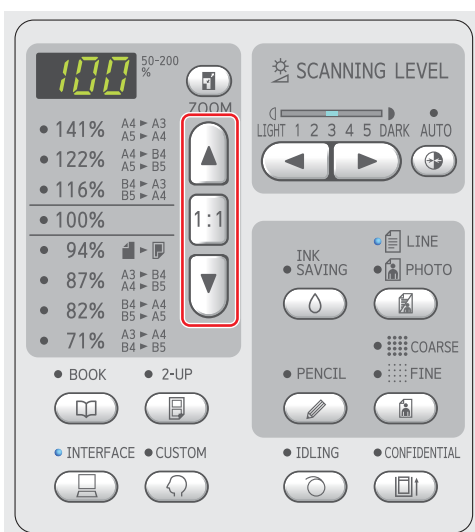

- При нажатии клавиши [▲] коэффициент увеличения будет повышен на 1 %.
- При нажатии клавиши [▼] коэффициент увеличения будет уменьшен на 1 %.
- При нажатии клавиши [1:1] будет возвращено значение 100 % для коэффициента увеличения.

## Размещение двух копий оригиналов на одном листе бумаги [2-UP]

Для обозначения процесса размещения двух копий оригиналов на одном листе бумаги используется понятие “2 в 1”.



► Не удастся использовать эту функцию со следующими функциями.

- [BOOK] (38)
- [Быстрое изготовление мастера] (60)

### ■ Окончательные изображения

Для одного оригинала:

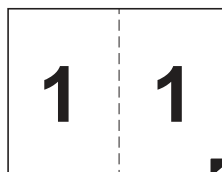

Для двух оригиналов:

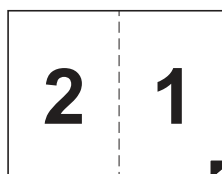

### 1 Размещение оригиналов

Разместите оригинал в направлении, указанном далее.



► При использовании двух оригиналов разместите их на дополнительном автоматическом податчике оригиналов. При размещении на стекле экспозиции они будут обработаны как один оригинал.

## 2 Установите бумагу.

Установите бумагу в направлении подачи коротким краем.

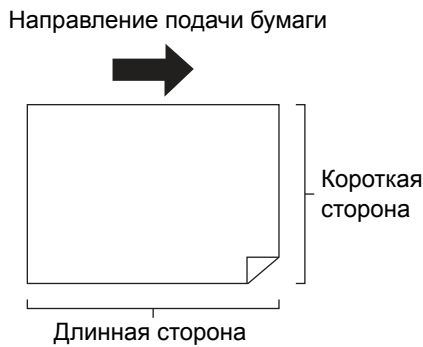

## 3 Установите приемный лоток.

(📖 25 “Установка приемного лотка”)

## 4 Убедитесь, что отображился основной экран изготовления мастеров.

Если отображился другой экран, кроме основного экрана изготовления мастеров, нажмите клавишу [MASTER MAKING] (📖 19).

## 5 Нажмите клавишу [2-UP].

## 6 Задайте другие необходимые условия изготовления мастера.

(📖 36 “Функции изготовления мастеров”)  
(📖 50 “Полезные функции”)



► Степень уменьшения и увеличения отличается от стандартных значений степени увеличения. Укажите коэффициент увеличения, приведенный в следующей таблице.

		Оригинал			
		A4	B5	A5	B6
Бумага для печати	A3	100%	116%	141%	163%
	B4	87%	100%	122%	141%
	A4	71%	82%	100%	116%
	B5	61%	71%	87%	100%

		Оригинал			
		A6	B7	A7	B8
Бумага для печати	A3	200%	---	---	---
	B4	173%	200%	---	---
	A4	138%	163%	200%	---
	B5	122%	141%	173%	200%

		Оригинал	
		Letter	Statement
Бумага для печати	Ledger	100%	127%
	Legal	77%	100%
	Letter	66%	100%
	Statement	50%	66%

## 7 Нажмите клавишу [START].

Начнется сканирование оригинала. Остальная часть процедуры аналогична выполнению обычной печати бумажных оригиналов.

(📖 29 “Печать бумажных оригиналов”)

Если оригинал помещен на стекло экспозиции, раздастся звуковой сигнал, обозначающий время ожидания. Во время звучания сигнала разместите оригинал, который требуется сканировать следующим, и нажмите клавишу [START].



► Если в течение определенного времени следующий оригинал не размещен, изготовление мастера начнется автоматически. Диапазон, сканирование которого не выполнено, будет выведен как пустое пространство. Это определенное время обозначается как [Интервал ожид. 2 в 1]. Заводское значение по умолчанию составляет 15 секунд. Эту настройку можно изменить в параметрах [Интервал ожид. 2 в 1] (📖 58) меню [Режим польз. уст.].





# Глава 4

## Функции для печати

## Функции для печати

Для получения дополнительной информации и данных о процедуре настройки каждой функции см. страницы, указанные в качестве справки.

### [SPEED] (📖 44)

Можно отрегулировать скорость печати.

### [DENSITY] (📖 45)

Можно отрегулировать плотность печати.

### [PRINT POSITION] (📖 46)

Можно отрегулировать положение оттиска.

## Регулировка скорости печати [SPEED]

Можно отрегулировать скорость печати. Скорость печати можно отрегулировать не только перед началом, но и во время процесса печати.







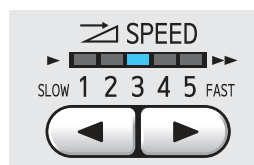

► Настройку по умолчанию можно изменить в параметрах функции [Скорость печати] (📖 57) меню [Режим польз. уст.].

### 1 Нажмите клавишу [SPEED] ([◀] или [▶]).



- При каждом нажатии клавиши [◀] скорость печати уменьшается на один уровень.
- При каждом нажатии клавиши [▶] скорость печати увеличивается на один уровень.

В следующей таблице показана зависимость между состоянием индикатора скорости печати и самой скоростью печати.

Индикатор	Скорость печати (листов в минуту)
 1 2 3 4 5	Приблизительно 60
 1 2 3 4 5	Приблизительно 80
 1 2 3 4 5	Приблизительно 100
 1 2 3 4 5	Приблизительно 120
 1 2 3 4 5	Приблизительно 130
 1 2 3 4 5	Приблизительно 150 ([Макс. скорость])*

\* Только модели SF5450/5350/5250/5050



- ▶ Функция [Макс. скорость] недоступна, если температура внутри барабана ниже 15°C.
- ▶ При использовании некоторых типов бумаги может легко произойти ее замятие. Если используется бумага такого типа, выполняйте печать на более низкой скорости.

## Регулировка плотности печати [DENSITY]

Можно отрегулировать плотность печати. Плотность печати можно отрегулировать не только перед началом, но и во время процесса печати.



- ▶ Настройку по умолчанию можно изменить в параметрах функции [Прижим] (📖 57) меню [Режим польз. уст.].
- ▶ Настройку плотности печати не удастся изменить, если включена функция [INK SAVING] (📖 39).

- 1 Нажмите клавишу [DENSITY] ([◀] или [▶]).

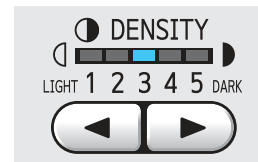

- При каждом нажатии клавиши [◀] плотность печати уменьшается на один уровень.
- При каждом нажатии клавиши [▶] плотность печати увеличивается на один уровень.

Индикатор плотности печати показывает текущий уровень плотности печати.

## Регулировка положения оттиска [PRINT POSITION]

Можно отрегулировать положение оттиска. Способы регулировки в горизонтальном направлении и в вертикальном направлении различаются.



## Регулировка положения в горизонтальном направлении

Можно отрегулировать положение оттиска в горизонтальном направлении с помощью клавиш [PRINT POSITION] ([◀] или [▶]). Положение оттиска можно отрегулировать не только перед началом, но и во время процесса печати.

### 1 Нажмите клавишу [PRINT POSITION] ([◀] или [▶]).

При каждом нажатии клавиши [◀] или [▶] изображение печати смещается на 0,5 мм.

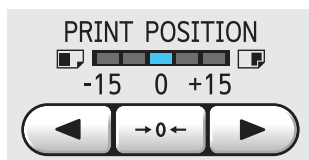

- ▶ Нажмите клавишу [→0←], чтобы вернуть изображение печати в стандартное положение.
- ▶ Чтобы вернуть изображение печати в стандартное положение во время процесса печати, нажмите и удерживайте клавишу [→0←].
- ▶ После регулировки нажмите клавишу [PROOF], чтобы проверить напечатанный лист.

- ▶ При выполнении следующих операций можно вернуть оттиск в стандартное положение по горизонтали.
  - Нажмите клавишу [RESET].
  - Выключите питание.

## Регулировка положения в вертикальном направлении

Можно отрегулировать положение оттиска с помощью лимба регулировки вертикальной позиции при печати на лотке подачи бумаги.

### 1 Опустите лоток подачи бумаги.

Нажмите кнопку подъема / опускания лотка подачи бумаги, чтобы опустить лоток подачи бумаги, пока валик подачи бумаги не отделится от бумаги.

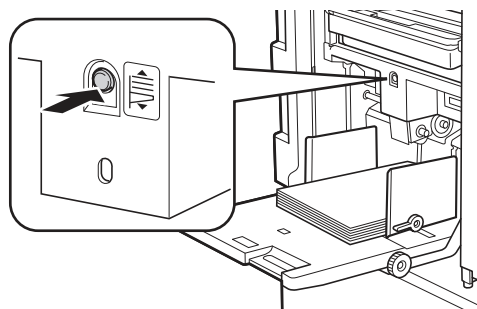

### 2 Поверните лимб регулировки вертикальной позиции при печати.

Отрегулируйте положение оттиска по вертикали, сверяясь со шкалой расстояния сдвига. Символ [▲] на шкале обозначает стандартное положение оттиска.

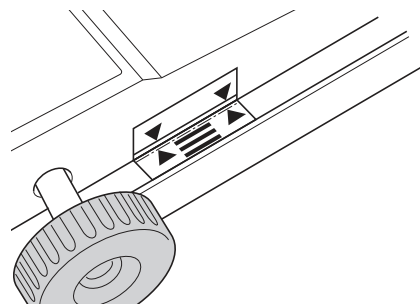

- ▶ Шкала используется только как ориентир. После регулировки нажмите клавишу [PROOF], чтобы проверить напечатанный лист.

## ■ Смещение напечатанного изображения вверх на бумаге

Поверните лимб по часовой стрелке.

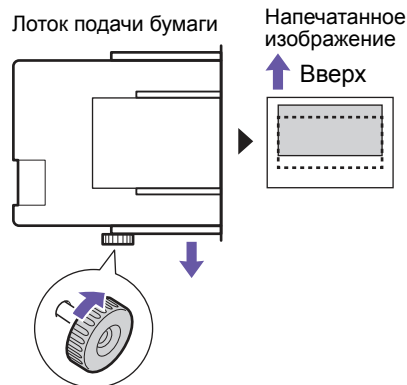

По мере смещения лотка подачи бумаги к передней части аппарата напечатанное изображение соответственно сдвигается вверх на бумаге.

### ■ Смещение напечатанного изображения вниз на бумаге

Поверните лимб против часовой стрелки.

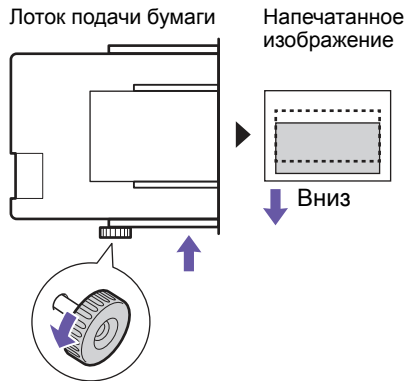

По мере смещения лотка подачи бумаги к задней части аппарата напечатанное изображение соответственно сдвигается вниз на бумаге.



- После завершения процесса печати верните лоток подачи бумаги и направляющие приемного лотка в стандартное положение. Чтобы вернуть лоток подачи бумаги в стандартное положение, поворачивайте лимб, пока край лотка подачи бумаги не выровняется с символом [▲] на шкале.

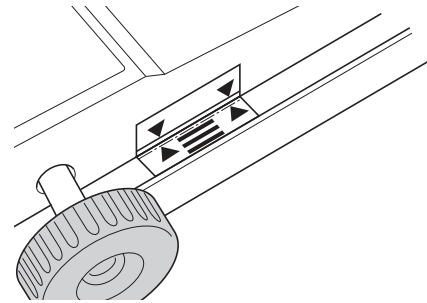

## 3 Регулировка положения направляющих приемного лотка

Отрегулируйте положение направляющих приемного лотка в соответствии с расстоянием сдвига лотка подачи бумаги. Если положение лотка подачи бумаги и направляющих приемного лотка не отрегулировано, может произойти замятие бумаги.

(📖 25 “Установка приемного лотка”)

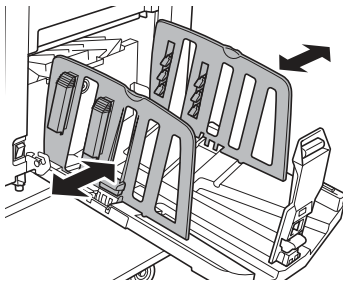





Глава **5**

**Полезные функции**

## Полезные функции

Для получения дополнительной информации и данных о процедуре настройки каждой функции см. страницы, указанные в качестве справки.

### [Программа] (50)

Можно разделить и отсортировать напечатанные листы по заданному количеству листов.

### [IDLING] (54)

Если барабан не используется в течение длительного времени, можно уменьшить размывание краски в начале печати.

### [CONFIDENTIAL] (54)

Можно удалить мастер, который уже был использован.

## Печать сортированных оригиналов [Программа]

Можно отделить определенное количество копий, которые будут напечатаны для каждого набора или каждого оригинала.

Процесс печати будет останавливаться на несколько секунд после печати заданного количества копий (для каждого набора или каждого оригинала), поэтому можно будет выполнить сортировку напечатанных листов.



► Эта функция подходит для использования с функцией [Разделение тиражей] (59), поскольку сортировка напечатанных листов выполняется каждый раз в соответствии с заданным разделением при помощи ленты. Для использования функции [Разделение тиражей] требуется дополнительный разделитель тиражей. Если разделитель тиражей не установлен, рекомендуется извлекать напечатанные листы из приемного лотка или вручную вставлять прокладочный лист во время паузы в процессе печати для каждого разделения.

### ■ Типы функции [Программа]

#### [Один оригинал]:

Можно задать определенное количество копий, которые будут напечатаны из одного оригинала для каждого “набора”.

“Наборы” можно собрать в “группу”.

Можно задать до 9999 копий × 99 наборов × 50 групп.

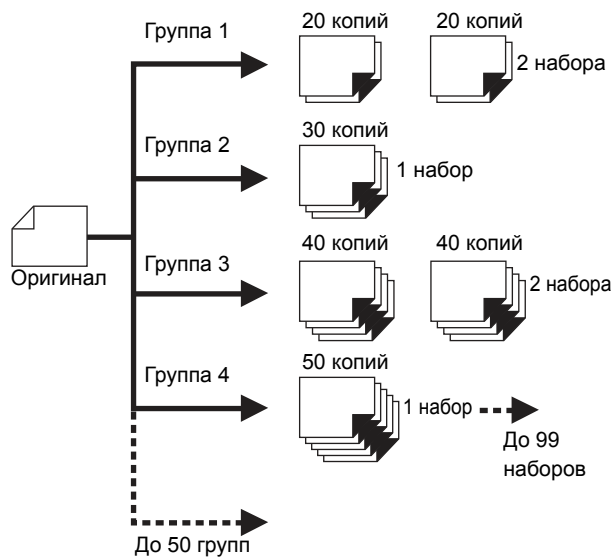

**[Неск. оригиналов]:**

Можно задать разное количество копий для нескольких оригиналов.  
Можно задать до 9999 копий × 20 оригиналов.

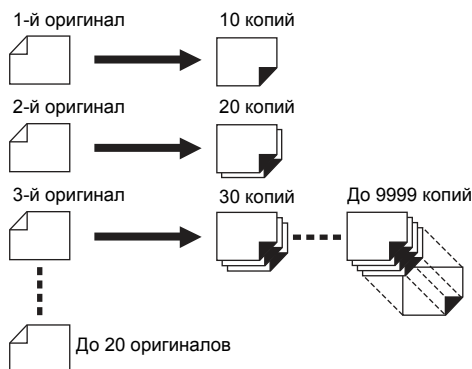

### ■ Порядок использования функции [Программа]

Доступны два следующих способа.

- Печать без регистрации настроек программы (☞ 51 “Настройка [Один оригинал]”) (☞ 51 “Настройка [Неск. оригиналов]”)
- Печать с помощью вызова зарегистрированной настройки [Программа] (☞ 52 “Вызов функции [Программа]”)

## Настройка [Один оригинал]

### 1 Нажмите клавишу [P].

Отобразится экран [Один оригинал].



- ▶ При каждом нажатии клавиши [P] экраны меняются в следующей последовательности: [Один оригинал], [Неск. оригиналов] и [Программа ВЫКЛ.].

### 2 Нажмите клавишу [+].

### 3 Введите значение в поле [Коп.].

Введите количество оттисков для первой группы с помощью цифровых клавиш.

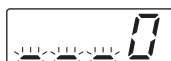
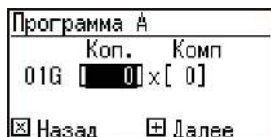

### 4 Нажмите клавишу [+].

### 5 Введите значение в поле [Комп.].

Введите количество наборов для первой группы с помощью цифровых клавиш.

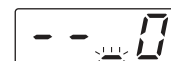
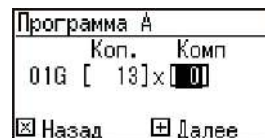

### 6 Нажмите клавишу [+].

Затем выполните настройки для следующей группы.

Повторите шаги с 3 по 6 при необходимости.



- ▶ Если требуется зарегистрировать настройки функции [Программа], перейдите к шагу 3 в пункте “Регистрация функции [Программа]” (☞ 52).

### 7 Печать.

Остальная часть процедуры аналогична выполнению обычной печати бумажных оригиналов.

(☞ 29 “Печать бумажных оригиналов”)



- ▶ Печать выполняется в обратном порядке регистрации от последней группы. (Пример: [03G] -> [02G] -> [01G])  
В этом случае печать [01G] выводится сверху напечатанных листов в приемном лотке.

5

## Настройка [Неск. оригиналов]

### 1 Дважды нажмите клавишу [P].

Отобразится экран [Неск. оригиналов].



- ▶ При каждом нажатии клавиши [P] экраны меняются в следующей последовательности: [Один оригинал], [Неск. оригиналов] и [Программа ВЫКЛ.].

### 2 Нажмите клавишу [+].

### 3 Введите значение в поле [Коп.].

Введите количество оттисков для первого оригинала с помощью цифровых клавиш.

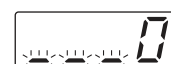
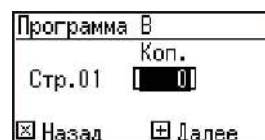

## 4 Нажмите клавишу [+].

Затем выполните настройки для следующего оригинала.  
Повторите шаги 3 и 4 при необходимости.



- ▶ Если требуется зарегистрировать настройки функции [Программа], перейдите к шагу 3 в пункте “Регистрация функции [Программа]” (52).

## 5 Печать.

Остальная часть процедуры аналогична выполнению обычной печати бумажных оригиналов.

(29 “Печать бумажных оригиналов”)



- ▶ Печать выполняется в обратном порядке регистрации от последнего оригинала. (Пример: [Стр. 03] -> [Стр. 02] -> [Стр. 01])  
В этом случае печать [Стр. 01] выводится сверху напечатанных листов в приемном лотке.

## Отмена функции [Программа]

### 1 Нажмите клавишу [P].

Индикатор клавиши [P] погаснет, и функция [Программа] выключится.



- ▶ При каждом нажатии клавиши [P] экраны меняются в следующей последовательности: [Один оригинал], [Неск. оригиналов] и [Программа ВЫКЛ.].

## Регистрация функции [Программа]

Рекомендуется зарегистрировать программу, которая часто используется.

Можно зарегистрировать до 6 программ [Один оригинал] и [Неск. оригиналов].

### 1 Задайте программу.

Выполните одну из следующих настроек.

- Шаги с 1 по 6 в пункте “Настройка [Один оригинал]” (51).
- Шаги с 1 по 4 в пункте “Настройка [Неск. оригиналов]” (51).

## 2 Нажмите клавишу [\*].

### 3 Введите номер программы.

Введите номер программы, которую требуется зарегистрировать, с помощью цифровых клавиш.

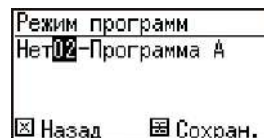

- Если введен номер программы, которая уже зарегистрирована, на цифровом дисплее отобразится экран [a] (Один оригинал) или [b] (Неск. оригиналов).
- Если введен номер программы, которая еще не зарегистрирована, экраны [a] и [b] не отобразятся.



- ▶ Если введен номер программы, которая уже зарегистрирована, настройки будут заменены. При замене настроек убедитесь, что не возникло сложностей.

## 4 Нажмите клавишу [\*].

Настройки функции [Программа] зарегистрированы. Номер и тип зарегистрированных программ ([a] или [b]) отображаются на цифровом дисплее.

- При нажатии клавиши [START] печать можно выполнить в соответствии с зарегистрированными настройками [Программа].
- Нажмите клавишу [P], чтобы выключить функцию [Программа].

## Вызов функции [Программа]

### 1 Нажмите клавишу [P].

Индикатор клавиши [P] загорится.

## 2 Нажмите клавишу [\*].

### 3 Введите номер программы.

Введите номер программы, которую требуется вызвать, с помощью цифровых клавиш.

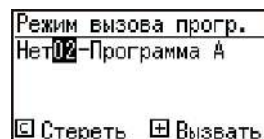

## 4 Нажмите клавишу [+].

Зарегистрированные настройки будут вызваны.

- При нажатии клавиши [START] печать можно выполнить в соответствии с вызванными настройками [Программа].
- Нажмите клавишу [P], чтобы выключить функцию [Программа].

## Изменение настроек функции [Программа]

### 1 Вызовите программу.

Выполните шаги с 1 по 4 в пункте “Вызов функции [Программа]”.

### 2 Нажмите клавишу [+].

Теперь можно изменить настройки.

### 3 Измените настройки программы.

Измените количество копий и количество наборов.

- Нажмите клавишу [C], чтобы стереть заданные значения и ввести новые с помощью цифровых клавиш.
- Нажмите клавишу [+], чтобы перейти к следующему полю ввода.
- Нажмите клавишу [×], чтобы вернуться к предыдущему полю ввода.

### 4 Нажмите клавишу [×].

В остальной части процедуры зарегистрируйте значения, выполняя шаги 3 и 4 в пункте “Регистрация функции [Программа]”.

## Удаление функции [Программа]

### 1 Нажмите клавишу [P].

Индикатор клавиши [P] загорится.

### 2 Нажмите клавишу [×].

### 3 Введите номер программы.

С помощью цифровых клавиш введите номер программы, которую требуется стереть.

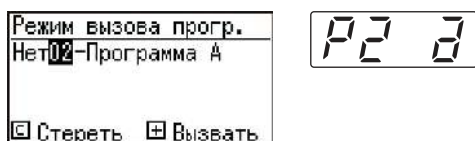

### 4 Нажмите клавишу [C].

### 5 Нажмите клавишу [START].

Указанная [Программа] будет стерта.

## 6 Нажмите клавишу [P].

Функция [Программа] выключится.

## Предотвращение размывания краски [IDLING]

Если аппарат не используется длительное время или был заменен барабан, в начале печати цвета на нескольких листах могут выглядеть тусклыми. Включите функцию [IDLING], чтобы выполнить операцию для обеспечения пригодности и стабильности краски при изготовлении мастера.

При использовании этой функции четкая печать обеспечивается с самого начала, что позволяет экономить бумагу.



► Функция [IDLING] выполняется во время изготовления мастера. При выполнении только процесса печати функция [IDLING] не выполняется.

► При выполнении функции [IDLING] для изготовления мастера требуется больше времени.



► Можно установить автоматическое выполнение функции [IDLING] во время изготовления следующего мастера, если барабан не использовался в течение длительного времени. Эту настройку можно изменить в параметрах [Время растирания краски] меню [Режим польз. уст.] (58).

### 1 Нажмите клавишу [IDLING].

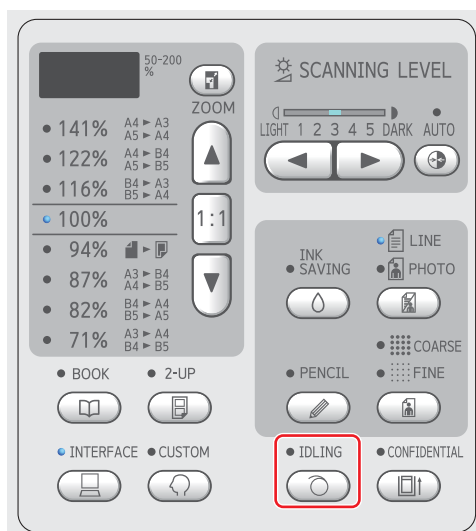

Разместите оригинал и нажмите клавишу [START], пока горит индикатор [IDLING], чтобы выполнить функцию [IDLING] во время изготовления мастера.

## Предотвращение копирования конфиденциальных документов [CONFIDENTIAL]

После печати мастер, который был изготовлен, все еще загружен в барабан в состоянии готовности к печати.

Если активен параметр [CONFIDENTIAL], изготовленный мастер удаляется. Таким образом можно предотвратить печать конфиденциальных документов.

Поскольку на барабан загружается пустой мастер, он также служит средством предотвращения высыхания краски в барабане, если печать не выполняется в течение длительного времени.

### 1 Нажмите клавишу [CONFIDENTIAL].

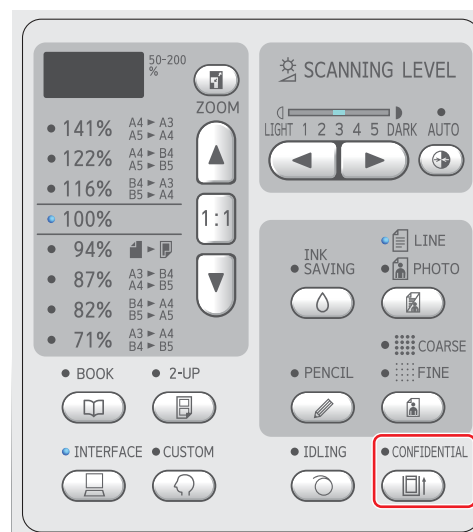

### 2 Нажмите клавишу [START].

Мастер на барабане будет удален, и вместо него будет загружен пустой мастер.



# Глава 6

## Настройка рабочих условий

## Настройка рабочих условий [Режим польз. уст.]

Можно изменить значения по умолчанию и установить системные настройки, связанные с управлением, для более удобного использования аппарата.

### Основные операции функции [Режим польз. уст.]

#### 1 Нажмите клавишу [CUSTOM].

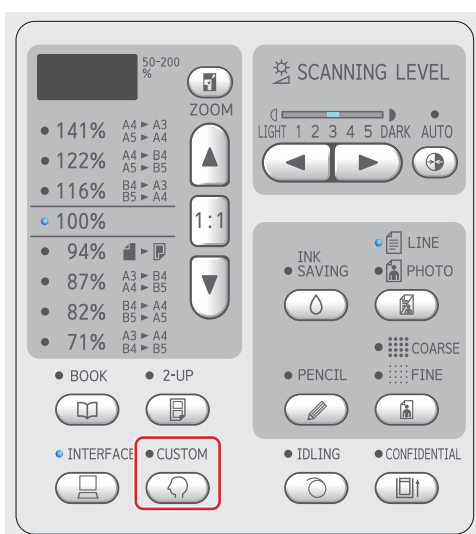

Отобразится экран меню функции [Режим польз. уст.].

#### 2 Введите номер элемента.

С помощью цифровых клавиш введите номер элемента, который требуется настроить.

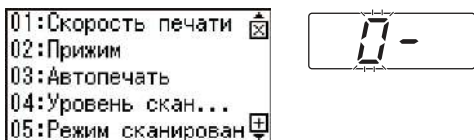

Введенный номер отобразится на цифровом дисплее.

Можно изменить меню, которое должно отображаться на экране, с помощью клавиш [x] и [+].

#### 3 Нажмите клавишу [START].

#### 4 Введите номер значения настройки.



#### 5 Нажмите клавишу [START].

Настройка будет выполнена, и отобразится экран меню [Режим польз. уст.].

Если необходимо изменить несколько элементов настройки, повторите шаги с 2 по 5.

▶ Чтобы отменить изменение, нажмите клавишу [STOP] вместо клавиши [START].

#### 6 Нажмите клавишу [START] или клавишу [CUSTOM].

Отобразится экран подтверждения.

▶ Чтобы отменить все изменения, выполненные в параметрах [Режим польз. уст.], нажмите клавишу [STOP].

#### 7 Нажмите клавишу [START].





Измененные настройки будут применены, и включится обычный режим.



▶ Чтобы вернуться на экран меню [Режим польз. уст.], нажмите клавишу [STOP] вместо клавиши [START].









## Список элементов настройки

- В следующем списке заводские настройки по умолчанию подчеркнуты.
- Элементы, отмеченные звездочкой (\*), отображаются, только если установлена дополнительная принадлежность.
- Если для параметра [Настройка проверки подлинности] (📖 67) установлено значение [Вкл.], переход по меню и изменение элементов, отмеченных символом “★”, доступно только администратору.



Номер элемента	Элемент настройки	Описание					
		0	1	2	3	4	5
1 ★	<p><b>[Скорость печати]</b> Настройку по умолчанию для скорости печати можно изменить (📖 44).</p> <p> Если для параметра [Экологич. режим] (📖 61) установлено значение [Вкл.], параметр [Скорость печати] будет иметь фиксированное значение [2] (Уровень 3).</p>	Уро- вень 1	Уро- вень 2	<u>Уро- вень 3</u>	Уро- вень 4	Уро- вень 5	
2 ★	<p><b>[Прижим]</b> Настройку по умолчанию для плотности печати можно изменить (📖 45).</p> <p> Если для параметра [Экологич. режим] (📖 61) установлено значение [Вкл.], параметр [Прижим] будет иметь фиксированное значение [0] (Уровень 1).</p>	Уро- вень 1	Уро- вень 2	<u>Уро- вень 3</u>	Уро- вень 4	Уро- вень 5	
3 ★	<p><b>[Автопечать]</b> Настройку по умолчанию [Автопечать] (📖 22) можно изменить.</p>	<u>Выкл.</u>	Вкл.				
4 ★	<p><b>[Уровень сканирования]</b> Можно изменить настройку уровня сканирования по умолчанию (📖 38).</p>	Уро- вень 1	Уро- вень 2	Уро- вень 3	Уро- вень 4	Уро- вень 5	<u>Авто</u>
5 ★	<p><b>[Режим сканирования оригинала]</b> Можно изменить настройку по умолчанию параметров [LINE/PHOTO] и [PENCIL] (📖 36).</p>	<u>Текст</u>	Фото	Комби	Карандаш		
6	<p><b>[Оригинальный размер книги]</b> В параметре [BOOK] (📖 38) можно изменить размер оригинала, который требуется сканировать. При выборе параметра [Бумага] сканирование оригинала будет выполнено в соответствии с размером бумаги, установленной в лотке подачи бумаги.</p>	Тип: мм					
		<u>Бумага</u>	A3	B4	A4	B5	
		Тип: дюймы					
		<u>Бумага</u>	Ledger	Legal	Letter		
7	<p><b>[Интервал между колонк. тени корешка]</b> В параметре [BOOK] (📖 38) можно изменить диапазон, который требуется стереть.</p>	Тип: мм					
		<u>20MM</u>	30MM	40MM	50MM	80MM	
		Тип: дюймы					
		<u>13/16"</u>	1 3/16"	1 8/16"	1 31/32"	3 1/8"	

Номер элемента	Элемент настройки	Описание					
		0	1	2	3	4	5
8 ★	<b>[Время растирания краски]</b> Можно установить автоматическое выполнение функции [IDLING] (📖 54) во время изготовления следующего мастера, если барабан не использовался в течение определенного времени.	Нет	6 ч	<u>12 ч</u>			
9 ★	<b>[Интервал ожид. 2 в 1]</b> При использовании параметра [2-UP] (📖 40), если в течение определенного времени следующий оригинал не размещен, изготовление мастера начнется автоматически. Это определенное время обозначается как [Интервал ожид. 2 в 1].	Нет	<u>15 с</u>	30 с			
10 ★	<b>[Установка автоспящего режима]</b> Можно включить переход аппарата в спящий режим, в котором снижается потребление энергии, если на аппарате не выполнялись какие-либо операции в течение определенного времени. Даже при работе в спящем режиме аппарат может получать данные оригинала с компьютера.	Нет	<u>5 МИН</u>	15 МИН	30 МИН	60 МИН	90 МИН
11 ★	<b>[Установка режима автовыключения]</b> Можно установить функцию автоматического отключения, если аппарат не использовался в течение определенного времени.	Нет	5 МИН	15 МИН	30 МИН	<u>60 МИН</u>	90 МИН
12 ★	<b>[Автосброс]</b> Можно выбрать восстановление значения к настройке по умолчанию, если аппарат не использовался в течение определенного времени.	<u>Нет</u>	3 МИН	5 МИН			
13	<b>[Качество бумаги]</b> При выборе параметра [Стандарт] бумага подается в соответствии с положением рычага настройки подачи бумаги (📖 24). При выборе параметров от параметра [Пользователь1] до параметра [Пользователь5] бумага подается в соответствии с зарегистрированными условиями подачи бумаги независимо от положения рычага настройки подачи бумаги.   ► В заводских настройках по умолчанию для параметров с параметра [Пользователь1] по параметр [Пользователь5] условия не зарегистрированы. При регистрации условий подачи бумаги обратитесь к дилеру или в уполномоченный центр обслуживания.	<u>Стандарт</u>	Пользователь1	Пользователь2	Пользователь3	Пользователь4	Пользователь5

Номер элемента	Элемент настройки	Описание					
		0	1	2	3	4	5
14 ★	<p><b>[Мин. кол-во копий]</b></p> <p>Можно установить запуск изготовления мастера, только если введенное количество напечатанных копий превышает указанное значение.</p>  <ul style="list-style-type: none"> <li>▶ Можно заблокировать настройку [Мин. кол-во копий], чтобы ее нельзя было изменить. Для получения дополнительной информации обратитесь к дилеру или в уполномоченный центр обслуживания.</li> </ul>	<u>0</u> стр.	10стр.	20стр.	30стр.	40стр.	50стр.
15 ★	<p><b>[Звук. сигнал]</b></p> <ul style="list-style-type: none"> <li>• Если для этого параметра установлено значение [Уровень 0], звуковой сигнал не раздастся.</li> <li>• Если для этого параметра установлено значение [Уровень 1], при возникновении ошибки прозвучит звуковой сигнал об ошибке.</li> <li>• Если для этого параметра установлено значение [Уровень 2], прозвучит не только звук об ошибке, но также раздастся рабочий сигнал для элементов, например клавиш, а также раздастся звуковой сигнал о завершении операции.</li> </ul>	<u>Уровень 2</u>	Уровень 1	Уровень 0			
16 ★	<p><b>[Резервирование]</b></p> <p>Если с аппаратом не выполнялись какие-либо действия после завершения операции, изготовление мастера полученных данных оригинала не начинается, пока не пройдет определенное время. Это определенное время обозначается как "резервирование".</p>	Нет	<u>15 секунд</u>	30 секунд	60 секунд		
17	<p><b>[АПО полуавтомат]</b> *</p> <p>Если для этого параметра установлено значение [Вкл.], при размещении оригинала на дополнительном автоматическом податчике оригиналов выполняются следующие операции.</p> <ul style="list-style-type: none"> <li>• После изготовления мастера работа аппарата приостанавливается.</li> <li>• Изготовление мастера для следующего оригинала автоматически запускается после процесса печати.</li> </ul>  <ul style="list-style-type: none"> <li>▶ Если включен параметр [Автопечать] (📖 22), параметр [АПО полуавтомат] выключен.</li> </ul>	<u>Выкл.</u>	Вкл.				
18	<p><b>[Разделение тиражей]</b></p> <p>Установите для этого элемента значение [Вкл.] при использовании дополнительного разделителя тиражей.</p>	<u>Выкл.</u>	Вкл.				

Номер элемента	Элемент настройки	Описание					
		0	1	2	3	4	5
19	<p><b>[Быстрое изготовление мастера]</b> Если для этого элемента установлено значение [Вкл.], можно сократить время, необходимое для изготовления мастера. Значок, отображающийся на основном экране изготовления мастеров, меняется в соответствии со значением [Выкл.] или [Вкл.].</p> <ul style="list-style-type: none"> <li>• [Выкл.]: </li> <li>• [Вкл.]: </li> </ul> <p> <b>Если при изготовлении мастера для этого элемента установлено значение [Вкл.], печать изображений выполняется с пониженным разрешением.</b></p> <p> При выборе следующих функций параметр [Быстрое изготовление мастера] отключен.</p> <ul style="list-style-type: none"> <li>• [Размер] ( 39)</li> <li>• [2-UP] ( 40)</li> <li>• [BOOK] ( 38)</li> </ul>	Выкл.	Вкл.				
20	<p><b>[Автовосстановление кол-ва копий]</b></p> <ul style="list-style-type: none"> <li>• Если для этого элемента установлено значение [Возвращать], после завершения печати на цифровом дисплее снова отображается заданное число листов. (Пример: Если при выполнении печати задано число листов "100", на цифровом дисплее отображается значение "100".)</li> <li>• Если для этого элемента установлено значение [Не возвращать], после завершения печати на цифровом дисплее по-прежнему отображается "0".</li> </ul>	Не возвращать	Возвращать				
21	<p><b>[Автовосстановление 2в1]</b></p> <ul style="list-style-type: none"> <li>• Если для этого элемента установлено значение [Возвращать], параметр [2-UP] остается включенным после завершения изготовления мастера или печати с помощью функции [2-UP].</li> <li>• Если для этого элемента установлено значение [Не возвращать], параметр [2-UP] выключается после завершения изготовления мастера или печати с помощью функции [2-UP].</li> </ul>	Не возвращать	Возвращать				
22	<p><b>[Раздел. вентилятор]</b> Отрегулируйте этот элемент при обнаружении неоднородности или размытий на напечатанных изображениях, в зависимости от состояния изображения на оригинале или от типа бумаги.</p> <p> Для получения правильных значений регулировки обратитесь к дилеру или в уполномоченный центр обслуживания.</p>	Выкл.	Уровень 1 (Низк.)	Уровень 2	Уровень 3	Уровень 4 (Высок.)	

Номер элемента	Элемент настройки	Описание					
		0	1	2	3	4	5
23	<p><b>[Всасыв. вентил.]</b> Отрегулируйте этот элемент при обнаружении неоднородности или размытий на напечатанных изображениях, в зависимости от состояния изображения на оригинале или от типа бумаги.</p>  <p>► Для получения правильных значений регулировки обратитесь к дилеру или в уполномоченный центр обслуживания.</p>	Уровень 1 (Низк.)	Уровень 2	<u>Уровень 3</u>	Уровень 4 (Высок.)		
24	<p><b>[Установка режима Комби]</b> Можно изменить обработку изображения в режиме [Комби] (📖 37). [Стандарт] Выберите этот параметр, чтобы соблюсти баланс при передаче символов и фотоснимков. Этот параметр также подходит для цветных оригиналов. [Текст] Выберите этот параметр, чтобы подчеркнуть четкость символов. Он также подходит для оригиналов, содержащих фотоснимок с четким контрастом, например здания и блеск металлических поверхностей. [Фото] Выберите этот параметр, если оригинал содержит фотоснимок, на котором важное значение имеет плавность перехода цвета, например фотографию еды или портрет. [ВКЛ/ВЫКЛ] Выберите параметр [ВКЛ], чтобы исключить цвет фона темных оригиналов, например газет.</p>	<u>Стандарт/ВЫКЛ</u>	Стандарт/ВКЛ	Текст/ВЫКЛ	Текст/ВКЛ	Фото/ВЫКЛ	Фото/ВКЛ
25	<p><b>[Установка режима Карандаш]</b> Можно изменить обработку изображения в режиме [PENCIL] (📖 37). Выберите параметр [Светлее], если в мастер включены тени смонтированного оригинала.</p>	<u>Темнее</u>	Светлее				
28 ★	<p><b>[Экологич. режим]</b> Можно снизить потребление энергии при выполнении печати с меньшим натиском по сравнению с обычной печатью. Если для этого элемента установлено значение [Вкл.], параметры [Скорость печати] и [Прижим] в меню [Режим польз. уст.] (📖 57) не удастся изменить.</p>	<u>Выкл.</u>	Вкл.				

Номер элемента	Элемент настройки	Описание					
		0	1	2	3	4	5
29 ★	<p><b>[Язык дисплея]</b> Можно изменить язык, который используется на экране.</p> <p> <b>► При изменении этой настройки обратитесь к дилеру или в полномочный центр обслуживания.</b></p>	<p>0 и т. д.</p> <p>Каждому языку присваивается номер. Можно изменить язык дисплея, выбрав необходимый номер языка.</p>					
31	<p><b>[Показать плотность]</b> Можно отрегулировать плотность изображения на экране.</p>	От Уровень 1 до <u>Уровень 5</u> и до Уровень 9					
32	<p><b>[Яркость экрана]</b> Можно отрегулировать яркость изображения на экране.</p>	Уро- вень 1	Уро- вень 2	<u>Уро- вень 3</u>	Уро- вень 4	Уро- вень 5	
50	<p><b>[Счетчик: A4/Letter и меньше]</b> Отображается суммарное количество копий, напечатанных на бумаге размера менее A4 с помощью этого аппарата. Это значение указано без учета контрольных экземпляров, созданных при изготовлении мастеров.</p>	<p> 74 “Отображение суммарных счетчиков [Счетчик]”</p>					
51	<p><b>[Счетчик: больше, чем A4/Letter]</b> Отображается суммарное количество копий, напечатанных на бумаге размера более A4 с помощью этого аппарата. Это значение указано без учета контрольных экземпляров, созданных при изготовлении мастеров.</p>						
52	<p><b>[Общее кол-во копий]</b> Отображается суммарное количество копий, напечатанных на аппарате. Это значение указано без учета контрольных экземпляров, созданных при изготовлении мастеров.</p>						
53	<p><b>[Общее кол-во мастеров]</b> Отображается суммарное количество процессов изготовления мастеров, выполненных на аппарате. Это значение включает результаты счетчиков выполнения функций [IDLING] и [CONFIDENTIAL].</p>						

Номер элемента	Элемент настройки	Описание					
		0	1	2	3	4	5
54	<b>[Счетчик барабана]</b> Отображается суммарное количество напечатанных копий с использованием установленного барабана. Это значение указано с учетом контрольных экземпляров, созданных при изготовлении мастеров. Чтобы проверить суммарное количество копий, напечатанных с использованием другого барабана, поменяйте барабан и снова откройте экран [Счетчик барабана].	📖 74 “Отображение суммарных счетчиков [Счетчик]”					
70 ★	<b>[IP-адрес (IPv4)] *</b>	📖 65 “Подключение к сети”					
71 ★	<b>[IP-адрес (IPv6)] *</b>						
76 ★	<b>[Инициализация сети] *</b> Можно восстановить настройки [IP-адрес (IPv4)], [IP-адрес (IPv6)] и [Network] для RISO Console (📖 81) до заводских значений по умолчанию.	Отмена	ОК				
80 ★	<b>[Регистрация пользователя]</b> Регистрация пользователей аппарата.	📖 67 “Использование функции аутентификации”					
81 ★	<b>[Настройка проверки подлинности]</b> Можно включить или выключить функцию аутентификации.						
82 ★	<b>[Выключено]</b> Можно запретить использование этого аппарата для выбранных пользователей.						
83 ★	<b>[Ограничить суммарный счетчик]</b> Можно установить верхний предел количества напечатанных листов (суммарный счетчик) для каждого пользователя.						
84 ★	<b>[Ограничить счетчик мастеров]</b> Можно установить верхний предел количества процессов изготовления мастеров (счетчик мастеров) для каждого пользователя.						
85 ★	<b>[Удалить суммарный счетчик]</b> Можно сбросить количество напечатанных листов (суммарный счетчик) до настоящего момента.						
86 ★	<b>[Удалить счетчик мастеров]</b> Можно сбросить количество процессов изготовления мастеров (счетчик мастеров) до настоящего момента.						

Номер элемента	Элемент настройки	Описание					
		0	1	2	3	4	5
87 ★	<b>[Сброс счетчика]</b> Можно сбросить количество напечатанных листов и количество процессов изготовления мастеров для всех пользователей сразу.	 67 “Использование функции аутентификации”					
88 ★	<b>[Установка даты]</b> Экран с отчетом для функции [Вывод отчета счетчика] можно отображать в указанную дату каждый месяц.						
89 ★	<b>[Удалить ошибку счетчика]</b> Можно скрыть экран с отчетом для функции [Вывод отчета счетчика] за указанный месяц.						
90 ★	<b>[Вывод отчета счетчика]</b> Можно вывести общие результаты по количеству напечатанных листов и количеству процессов изготовления мастеров для всех пользователей. Заранее выберите способ вывода в параметрах [Настройка отчета счетчика].						
91 ★	<b>[Настройка отчета счетчика]</b> Задайте способ вывода для функции [Вывод отчета счетчика].						
92 ★	<b>[Метод проверки подлинности]</b> * Этот элемент настройки отображается, если установлено дополнительное устройство для считывания карт. Выберите способ выполнения операции аутентификации.						
95 ★	<b>[Параметр удаления проверки подлинности]</b> Можно восстановить все настройки для элементов с 80 по 92, которые относятся к функции аутентификации, до заводских значений по умолчанию.						
99 ★	<b>[Возврат к начальным установкам]</b> Можно восстановить все настройки функции [Режим польз. уст.] до заводских значений по умолчанию.	Отмена	ОК				

## Подключение к сети

Чтобы подключить аппарат к сети, выполните настройки, например укажите IP-адрес, в соответствии со средой подключения.



- ▶ Для подключения SF5430/5330/5230/5130/5030 к сети требуется дополнительный сетевой комплект (📖 118).

## Подключение к сети IPv4

Выберите этот пункт при назначении для аппарата адреса интернет-протокола версии 4.

**1** Введите номер элемента “70” в параметрах [Режим польз. уст.].

**2** Нажмите клавишу [START].

**3** Введите номер способа настройки.

IP-адрес (IPv4)
0: Авто
1: Вручную

**4** Нажмите клавишу [START].

- Если выбран параметр [0: Авто]: перейдите к шагу 11.
- Если выбран параметр [1: Вручную]: перейдите к шагу 5.

**5** Введите IP-адрес аппарата.

IP-адрес (IPv4)
000.000.000.000

- Введите три цифры и нажмите клавишу [+], чтобы перейти к следующим трем цифрам.
- Чтобы вернуться, нажмите клавишу [x].



- ▶ Нажмите клавишу [C], чтобы вернуть значение [000] вместо вводимых в данный момент трех цифр.
- ▶ Нажмите клавишу [RESET], чтобы вернуть [0] для всех введенных значений.

**6** Нажмите клавишу [START].



- ▶ Можно также перейти к следующему шагу, нажав клавишу [+].

**7** Введите маску подсети.

Для ввода выполните действия, описанные в шаге 5.

Маска подсети (IPv4)
000.000.000.000

**8** Нажмите клавишу [START].



- ▶ Можно также перейти к следующему шагу, нажав клавишу [+].

**9** Введите основной шлюз.

Для ввода выполните действия, описанные в шаге 5.

Шлюз по умолчанию (IPv4)
000.000.000.000

**10** Нажмите клавишу [START].



- ▶ Можно также перейти к следующему шагу, нажав клавишу [+].

**11** Введите IP-адрес DNS-сервера (основного).

Для ввода выполните действия, описанные в шаге 5.

DNS (первичный IPv4)
000.000.000.000

**12** Нажмите клавишу [START].



- ▶ Можно также перейти к следующему шагу, нажав клавишу [+].

## 13 Введите IP-адрес DNS-сервера (дополнительного).

Для ввода выполните действия, описанные в шаге 5.

DNS (вторичный IPv4)
000.000.000.000

## 14 Нажмите клавишу [START].

Настройка будет выполнена, и отобразится экран меню.

### Подключение к сети IPv6

Выберите этот пункт при назначении для аппарата адреса интернет-протокола версии 6.

## 1 Введите номер элемента “71” в параметрах [Режим польз. уст.].

## 2 Нажмите клавишу [START].

## 3 Введите номер способа настройки.

IP-адрес (IPv6)
0: Вручную
1: Без состояния
2: Фиксац. состояния

## 4 Нажмите клавишу [START].

- Если выбран параметр [0: Вручную]: перейдите к шагу 5.
- Если выбран параметр [1: Без состояния] или [2: Фиксац. состояния]: перейдите к шагу 11.

## 5 Введите IP-адрес аппарата.

IP-адрес (IPv6)
0000:0000:0000:0000:
0000:0000:0000:0000:
bcdef0123456789

- 1 Нажмите клавиши [◀] и [▶] для регулировки положения оттиска, чтобы выбрать значение (буквенные и числовые значения), которое будет введено из поля в нижней части экрана.

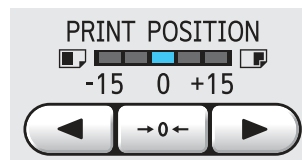

- 2 Нажмите клавишу [→0←] для регулировки положения оттиска, чтобы подтвердить введенное значение. (Числовые значения можно также ввести с помощью цифровых клавиш.)



- ▶ Нажмите клавишу [▶] для регулировки скорости печати, чтобы переместить позицию ввода к следующему знаку.
- ▶ Нажмите клавишу [◀] для регулировки скорости печати, чтобы вернуть позицию ввода к предыдущему знаку.
- ▶ Нажмите клавишу [C], чтобы вернуть значение [0000] вместо вводимых в данный момент четырех цифр.
- ▶ Нажмите клавишу [RESET], чтобы вернуть [0] для всех введенных значений.

- 3 Введите четыре цифры и нажмите клавишу [+], чтобы перейти к следующим четырем цифрам.

## 6 Нажмите клавишу [START].



- ▶ Можно также перейти к следующему шагу, нажав клавишу [+].

## 7 Введите длину префикса.

Префикс (IPv6)
064

## 8 Нажмите клавишу [START].



- ▶ Можно также перейти к следующему шагу, нажав клавишу [+].

## 9 Введите IP-адрес основного шлюза.

Для ввода выполните действия, описанные в шаге 5.

Шлюз по умолчанию (IPv6)
0000:0000:0000:0000:
0000:0000:0000:0000
bcdef0123456789

## 10 Нажмите клавишу [START].



► Можно также перейти к следующему шагу, нажав клавишу [+].

## 11 Введите IP-адрес DNS-сервера (основного).

Для ввода выполните действия, описанные в шаге 5.

DNS (первичный IPv6)
0000:0000:0000:0000:
0000:0000:0000:0000
bcdef0123456789

## 12 Нажмите клавишу [START].



► Можно также перейти к следующему шагу, нажав клавишу [+].

## 13 Введите IP-адрес DNS-сервера (дополнительного).

Для ввода выполните действия, описанные в шаге 5.

DNS (вторичный IPv6)
0000:0000:0000:0000:
0000:0000:0000:0000
bcdef0123456789

## 14 Нажмите клавишу [START].

Настройка будет выполнена, и отобразится экран меню.

## Использование функции аутентификации

“Аутентификация” обозначает идентификацию пользователя аппарата с помощью назначенного для пользователя PIN-кода или IC-карты. Идентификация пользователя позволяет выполнять управление отдельным пользователем, а также повышает безопасность.

### ■ Настройка элементов, необходимых для использования функции аутентификации

Выполните следующие настройки в параметрах [Режим польз. уст.].

Номер элемента	Элемент настройки
81	<b>[Настройка проверки подлинности]</b> Можно включить или выключить функцию аутентификации. Если для этого элемента установлено значение [1: Вкл.], при запуске аппарата требуется операция аутентификации.
92	<b>[Метод проверки подлинности]</b> Этот элемент настройки отображается, если установлено дополнительное устройство для считывания карт. Выберите способ выполнения операции аутентификации: “0: PIN код” или “1: IC карта”.
80	<b>[Регистрация пользователя]</b> Регистрация пользователей аппарата. Описание процедуры регистрации см. далее.

### [Регистрация пользователя]

Регистрация пользователей аппарата.

Число пользователей, которое можно зарегистрировать, различается в зависимости от параметра [Метод проверки подлинности].

[Метод проверки подлинности]	Доступные “номера регистрации аутентификации”
[0:PIN код]	от 0 до 99
[1:IC карта]	от 0 до 499

Пользователи разделены по категориям “обычный пользователь” и “администратор”.

### ■ Что такое “обычный пользователь”?

“Номера регистрации аутентификации” присваиваются пользователям, зарегистрированным на аппарате. Пользователи, которые зарегистрированы с любыми номерами регистрации аутентификации, начиная с 1, называются “обычными пользователями”. Для общих пользователей недоступен переход по меню и изменение некоторых элементов в режиме [Режим польз. уст.].



► Для получения информации об элементах, которые общие пользователи не могут просматривать и изменять, см. “Список элементов настройки” для режима [Режим польз. уст.] (📖 57). Номера этих элементов отмечены символом “★”.

### ■ Что такое “администратор”?

Пользователь, зарегистрированный с номером регистрации аутентификации 0, называется “администратором”.

Администратор может выполнять следующие операции в режиме [Режим польз. уст.].

Номер элемента	Элемент настройки
82	<b>[Выключено]</b> (📖 69) Можно запретить использование этого аппарата для выбранных пользователей.
83	<b>[Ограничить суммарный счетчик]</b> (📖 69) Можно установить верхний предел количества напечатанных листов для каждого пользователя.
84	<b>[Ограничить счетчик мастеров]</b> (📖 69) Можно установить верхний предел количества процессов изготовления мастеров для каждого пользователя.
85	<b>[Удалить суммарный счетчик]</b> (📖 70) Можно сбросить количество напечатанных листов до настоящего момента.
86	<b>[Удалить счетчик мастеров]</b> (📖 70) Можно сбросить количество процессов изготовления мастеров до настоящего момента.
87	<b>[Сброс счетчика]</b> (📖 70) Можно сбросить количество напечатанных листов и количество процессов изготовления мастеров для всех пользователей сразу.
88	<b>[Установка даты]</b> (📖 71) Экран с отчетом для функции [Вывод отчета счетчика] можно отображать в указанную дату каждый месяц.
89	<b>[Удалить ошибку счетчика]</b> (📖 71) Можно скрыть экран с отчетом для функции [Вывод отчета счетчика] за указанный месяц.
90	<b>[Вывод отчета счетчика]</b> (📖 71) Можно вывести общие результаты по количеству напечатанных листов и количеству процессов изготовления мастеров для всех пользователей.
91	<b>[Настройка отчета счетчика]</b> (📖 72) Задайте способ вывода для функции [Вывод отчета счетчика].

Номер элемента	Элемент настройки
95	<b>[Параметр удаления проверки подлинности]</b> (📖 73) Можно восстановить все настройки для элементов с 80 по 92, которые относятся к функции аутентификации, до заводских значений по умолчанию.

**1 Введите номер элемента “80” в параметрах [Режим польз. уст.].**

**2 Нажмите клавишу [START].**  
Отобразится экран [Регистрация пользователя].

**3 Нажмите клавишу [+].**

**4 Введите номер регистрации аутентификации пользователя, которого необходимо зарегистрировать или изменить.**

Если администратор (номер регистрации аутентификации: 0) не зарегистрирован, сначала необходимо зарегистрировать его.



**5 Нажмите клавишу [+].**

Перейдите к шагу 6.  
Если для параметра [Метод проверки подлинности] (📖 67) установлено значение [1: IC карта], перейдите к шагу 8.

**6 Введите новый PIN-код.**

Можно ввести не более четырех цифр. Введенный код отобразится в виде “\*”.



**7 Нажмите клавишу [+].**

Перейдите к шагу 9.

**8 Прикоснитесь IC-картой к устройству для считывания карт.**

Если IC-карта считана правильно, отобразится экран [Введите номер группы].

## 9 Введите номер группы.

Можно установить группу (отдел и т. д.), к которой принадлежит пользователь. Когда группа установлена, суммарный счетчик для каждой группы можно отобразить в выводе общих результатов с помощью функции [Вывод отчета счетчика] (71).

Можно установить номера с 1 по 32. Если группу устанавливать не требуется, введите "0".



## 10 Нажмите клавишу [+].

Пользователь зарегистрирован. Чтобы продолжить настройку других пользователей, повторите шаги с 4 по 10.

## 11 Нажмите клавишу [START].

Настройка будет выполнена, и отобразится экран меню.

### [Выключено]

Можно запретить использование этого аппарата для выбранных пользователей. Чтобы отменить отключение, выберите для этого элемента значение [0:ВЫКЛ.], выполнив те же шаги.



▶ Нельзя отключить использование аппарата администратором.

## 1 Введите номер элемента "82" в параметрах [Режим польз. уст.].

## 2 Нажмите клавишу [START].

Отобразится экран [Выключено].

## 3 Нажмите клавишу [+].

## 4 Введите номер регистрации аутентификации требуемого пользователя.



## 5 Нажмите клавишу [+].

## 6 Введите номер настройки.

0:Выкл. (Включить)  
1:Вкл. (Выключено)

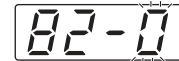
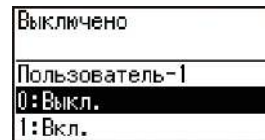

## 7 Нажмите клавишу [+].

Изменения настроек будут подтверждены. Чтобы продолжить настройку других пользователей, повторите шаги с 4 по 7.

## 8 Нажмите клавишу [START].

Настройка будет выполнена, и отобразится экран меню.

### [Ограничить суммарный счетчик] [Ограничить счетчик мастеров]

Можно установить верхний предел количества напечатанных листов и количества процессов изготовления мастеров для каждого пользователя.

## 1 Введите номер элемента в параметрах [Режим польз. уст.].

Введите один из следующих номеров элемента.

Номер элемента	Элемент настройки
83	<b>[Ограничить суммарный счетчик]</b> Можно установить верхний предел количества напечатанных листов.
84	<b>[Ограничить счетчик мастеров]</b> Можно установить верхний предел количества процессов изготовления мастеров.

Процедуры настройки параметров [Ограничить суммарный счетчик] и [Ограничить счетчик мастеров] одинаковые. В следующем примере описана процедура настройки параметра [Ограничить суммарный счетчик].

## 2 Нажмите клавишу [START].

## 3 Нажмите клавишу [+].

## 4 Введите номер регистрации аутентификации требуемого пользователя.



**5** Нажмите клавишу [+].

**6** Можно установить верхний предел количества напечатанных листов, которое требуется ввести.

Если установлено значение “0”, предел не используется.



**7** Нажмите клавишу [+].

Изменения настроек будут подтверждены. Чтобы продолжить настройку других пользователей, повторите шаги с 4 по 7.

**8** Нажмите клавишу [START].

Настройка будет выполнена, и отобразится экран меню.

## [Удалить суммарный счетчик] [Удалить счетчик мастеров]

Можно сбросить количество напечатанных листов и количество процессов изготовления мастеров до настоящего момента. Для сброса можно выбрать отдельных пользователей или всех пользователей сразу.



► Функцию [Сброс счетчика] (70) можно использовать, если требуется сбросить количество напечатанных листов и количество процессов изготовления мастеров для всех пользователей сразу.

**1** Введите номер элемента в параметрах [Режим польз. уст.].

Введите один из следующих номеров элемента.

Номер элемента	Элемент настройки
85	<b>[Удалить суммарный счетчик]</b> Можно сбросить количество напечатанных листов до настоящего момента.
86	<b>[Удалить счетчик мастеров]</b> Можно сбросить количество процессов изготовления мастеров до настоящего момента.

Процедуры настройки параметров [Удалить суммарный счетчик] и [Удалить счетчик мастеров] одинаковые. В следующем примере описана процедура настройки параметра [Удалить суммарный счетчик].

**2** Нажмите клавишу [START].

**3** Нажмите клавишу [+].

**4** Введите номер регистрации аутентификации требуемого пользователя.

Чтобы выбрать всех пользователей для сброса, введите “00”.



**5** Нажмите клавишу [+].

Отобразится верхний предел количества напечатанных листов.

**6** Нажмите клавишу [+].

Отобразится количество напечатанных листов до настоящего момента.

**7** Нажмите клавишу [C].

Отображаемое количество напечатанных листов будет сброшено.

**8** Нажмите клавишу [+].

Сброс количества напечатанных листов будет подтвержден.

Чтобы сбросить количество напечатанных листов для других пользователей, повторите шаги с 4 по 8.

**9** Нажмите клавишу [START].

Отобразится экран меню.

## [Сброс счетчика]

Можно сбросить количество напечатанных листов и количество процессов изготовления мастеров для всех пользователей сразу.



► После выполнения сброса не удастся вернуть состояние до сброса счетчика.

**1** Введите номер элемента “87” в параметрах [Режим польз. уст.].

**2** Нажмите клавишу [START].

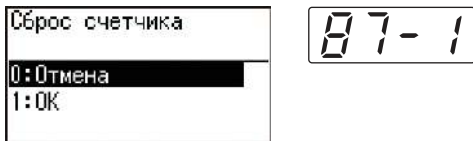
**3 Введите [1].****4 Нажмите клавишу [START].**

Будет выполнен сброс.  
После выполнения сброса отобразится экран меню.

**[Установка даты]**

Можно отобразить экран с отчетом (📖 104) для функции [90: Вывод отчета счетчика] в указанную дату каждый месяц.

**1 Введите номер элемента “88” в параметрах [Режим польз. уст.].****2 Нажмите клавишу [START].****3 Введите день для уведомления.**

- ▶ Если для этого элемента установлено значение [0], экран с отчетом не отображается.
- ▶ При установке даты с [29] по [31] число экран с отчетом будет отображаться в последний день месяца, если указанная дата отсутствует в данном месяце, например в феврале.

**4 Нажмите клавишу [START].**

Отобразится экран меню.

**[Удалить ошибку счетчика]**

После указания даты для функции [88: Установка даты] каждый раз при включении питания будет отображаться предупреждение до выполнения функции [90: Вывод отчета счетчика]. Если не требуется выполнять [90: Вывод отчета счетчика] для текущего месяца, выполните [89: Удалить ошибку счетчика]. Предупреждение не будет отображаться до дня для уведомления в следующем месяце.

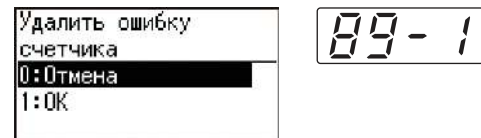
**1 Введите номер элемента “89” в параметрах [Режим польз. уст.].****2 Нажмите клавишу [START].****3 Введите [1].****4 Нажмите клавишу [START].**

Будет выполнен сброс.  
После выполнения сброса отобразится экран меню.

**[Вывод отчета счетчика]**

Можно вывести общие результаты по количеству напечатанных листов и количеству процессов изготовления мастеров для всех пользователей.



- ▶ Сначала зарегистрируйте администратора в параметрах [80: Регистрация пользователя] (📖 67).
- ▶ Заранее выберите способ вывода в параметрах [91: Настройка отчета счетчика] (📖 72).

**■ Печать****1 Проверьте бумагу.**

Чтобы выполнить [Вывод отчета счетчика], требуется бумага размером более А4. (📖 24 “Установка лотка подачи бумаги и бумаги”)

**2 Введите номер элемента “90” в параметрах [Режим польз. уст.].****3 Нажмите клавишу [START].****4 Введите [1].****5 Нажмите клавишу [START].**

Будут напечатаны общие результаты.  
После выполнения печати отобразится экран меню.

## ■ Сохранение на USB флэш-накопитель

### 1 Вставьте USB флэш-накопитель в разъем USB.

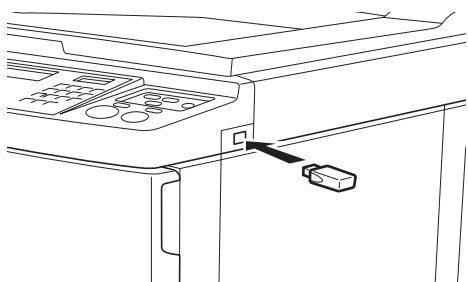

### 2 Введите номер элемента “90” в параметрах [Режим польз. уст.].

### 3 Нажмите клавишу [START].

### 4 Введите [1].



### 5 Нажмите клавишу [START].

Общие результаты будут сохранены на USB флэш-накопитель в виде файла CSV. После выполнения сохранения отобразится экран меню.

### 6 Извлеките USB флэш-накопитель.

## ■ Отправка по электронной почте

### 1 Введите номер элемента “90” в параметрах [Режим польз. уст.].

### 2 Нажмите клавишу [START].

### 3 Введите [1].



### 4 Нажмите клавишу [START].

Общие результаты будут сохранены в виде файла CSV и вложены в сообщение электронной почты. Электронное сообщение будет отправлено на адрес электронной почты, указанный ранее. После выполнения отправки отобразится экран меню.

## [Настройка отчета счетчика]

Выберите один из следующих способов вывода для функции [90: Вывод отчета счетчика] (📖 71).

- Печать с помощью аппарата
- Сохранение на USB флэш-накопитель в виде файла CSV
- Отправка файла CSV по электронной почте



▶ Сначала зарегистрируйте администратора в параметрах [80: Регистрация пользователя] (📖 67).



▶ Прилагаемое средство “RISO COPY COUNT VIEWER” можно использовать для работы с сохраненными файлами CSV.

### 1 Введите номер элемента “91” в параметрах [Режим польз. уст.].

### 2 Нажмите клавишу [START].

### 3 Введите номер настройки.

- 0: Печать
- 1: USB флэш-накоп.
- 2: Почта

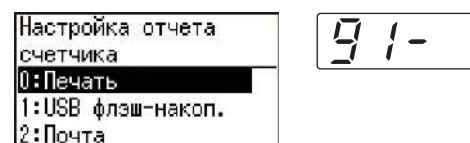

▶ Если функция [2:Почта] не отображается, необходимо выполнить специальные настройки. Для получения дополнительной информации обратитесь к дилеру или в уполномоченный центр обслуживания.

▶ Для отправки электронной почты сначала выполните процедуру “Предварительная настройка функции [2:Почта]”.

### 4 Нажмите клавишу [START].

Настройка будет выполнена, и отобразится экран меню.

## ■ Предварительная настройка функции [2:Почта]

### 1 Войдите в RISO Console на компьютере.

(📖 78 “Доступ к RISO Console”)

### 2 Выполните вход в RISO Console.

(📖 78 “Вход в систему”)

### 3 Нажмите [Network].

(📖 81 “Меню [Network]”)

### 4 Нажмите [SMTP Setting].

## 5 Установите значение [Use] для параметра [SMTP Authentication].

■SMTP Setting

Settings related to SMTP.

SMTP Authentication  Not Use  Use

Select Text Code UTF-8

<Counter Info. Mail>

Send  Don't send  Send

Use SMTP Authentication  Don't send  Send

## 6 Выполните необходимые настройки параметра [Counter Info. Mail].



► Для получения информации о настройках SMTP-сервера обратитесь к администратору сети.

### ■ [Send]

Выберите [Send].

### ■ [Use SMTP Authentication]

Выберите требуемый вариант.

### ■ [User name]

При выборе варианта [Use] для параметра [Use SMTP Authentication] введите имя пользователя для аутентификации SMTP.

### ■ [Password]

При выборе варианта [Use] для параметра [Use SMTP Authentication] введите пароль для аутентификации SMTP.

### ■ [SMTP Server Name]

Введите имя SMTP-сервера.

### ■ [Sender Address]

Введите адрес электронной почты лица, например ответственного за обслуживание аппарата.

### ■ [Receiver Address 1], [Receiver Address 2]

Можно указать не более двух адресов электронной почты.

### ■ [Port No.]

Введите номер порта SMTP-сервера.

### ■ [Subject]

При необходимости введите тему электронного сообщения.

### ■ [Message (Add Comment)]

При необходимости введите текст электронного сообщения.

### ■ [Signature]

При необходимости введите подпись, которая будет указана в тексте электронного сообщения.

### ■ [Send Transmission Result to Administrator]

При выборе параметра [Send] результат отправки электронного сообщения (доставлено или не доставлено) будет отправлен на адрес, указанный в параметрах [Administrator Address].

### ■ [Administrator Address]

При выборе варианта [Send] для параметра [Send Transmission Result to Administrator] введите адрес доставки результата отправки электронного сообщения.

### ■ [Subject]

При необходимости введите тему электронного сообщения с указанием результата отправки электронного сообщения.

### ■ [Signature]

При необходимости введите подпись, которая будет указана в тексте электронного сообщения с указанием результата отправки электронного сообщения.

## 7 Нажмите кнопку [OK] в нижней части экрана.

Изменения настроек будут применены.

## [Параметр удаления проверки подлинности]

Можно восстановить все настройки для элементов с 80 по 92, которые относятся к функции аутентификации, до заводских значений по умолчанию.



► После выполнения сброса не удастся вернуть состояние до сброса счетчика.

### 1 Введите номер элемента "95" в параметрах [Режим польз. уст.].

### 2 Нажмите клавишу [START].

### 3 Введите [1].

Параметр удаления проверки подлинности

0: Отмена

1: ОК

95-1

### 4 Нажмите клавишу [START].

Будет выполнен сброс.

После выполнения сброса отобразится экран меню.

## Отображение суммарных счетчиков [Счетчик]

Можно проверить суммарные результаты для учета процессов изготовления мастеров и количества напечатанных листов.

### 1 Нажмите номер элемента, который требуется проверить, в параметрах [Режим польз. уст.].

Номер элемента	Элемент настройки
50	<b>[Счетчик: A4/Letter и меньше]</b> Отображается суммарное количество копий, напечатанных на бумаге размера менее A4 с помощью этого аппарата. Это значение указано без учета контрольных экземпляров, созданных при изготовлении мастеров.
51	<b>[Счетчик: больше, чем A4/Letter]</b> Отображается суммарное количество копий, напечатанных на бумаге размера более A4 с помощью этого аппарата. Это значение указано без учета контрольных экземпляров, созданных при изготовлении мастеров.
52	<b>[Общее кол-во копий]</b> Отображается суммарное количество копий, напечатанных на аппарате. Это значение указано без учета контрольных экземпляров, созданных при изготовлении мастеров.
53	<b>[Общее кол-во мастеров]</b> Отображается суммарное количество процессов изготовления мастеров, выполненных на аппарате. Это значение включает результаты счетчиков выполнения функций [IDLING] и [CONFIDENTIAL].

Номер элемента	Элемент настройки
54	<b>[Счетчик барабана]</b> Отображается суммарное количество напечатанных копий с использованием установленного барабана. Это значение указано с учетом контрольных экземпляров, созданных при изготовлении мастеров. Чтобы проверить суммарное количество копий, напечатанных с использованием другого барабана, поменяйте барабан и снова откройте экран [Счетчик барабана].

### 2 Нажмите клавишу [START].

### 3 Проверьте содержимое дисплея.

### 4 Нажмите клавишу [START] или клавишу [STOP].

Отобразится экран меню.

## Регулировка условий подачи и приема бумаги [Контроль специальной бумаги]

Можно отрегулировать условия подачи и приема бумаги при использовании специальной бумаги, а также при обнаружении неоднородности и размытий на напечатанных изображениях.

## Регулировка подачи специальной бумаги [Качество бумаги]

Если установлено значение [Стандарт] для параметра [13: Качество бумаги] (📖 58), бумага подается в соответствии с положением рычага настройки подачи бумаги (📖 24).

При выборе параметров от параметра [Пользователь1] до параметра [Пользователь5] бумага подается в соответствии с зарегистрированными условиями подачи бумаги независимо от положения рычага настройки подачи бумаги.



► В заводских настройках по умолчанию для параметров с параметра [Пользователь1] по параметр [Пользователь5] условия не зарегистрированы. При регистрации условий подачи бумаги обратитесь к дилеру или в уполномоченный центр обслуживания.

**1** Нажмите номер элемента “13” в режиме [Режим польз. уст.].

**2** Нажмите клавишу [START].

**3** Введите номер значения настройки.

Введите номер от [1] (Пользователь1) до [5] (Пользователь5).



► Для получения правильных значений регулировки обратитесь к дилеру или в уполномоченный центр обслуживания.

**4** Нажмите клавишу [START].

Настройка будет выполнена, и отобразится экран меню [Режим польз. уст.].

## Регулировка приема бумаги для специальной бумаги [Раздел. вентилятор] [Всасыв. вентил.]

Можно отрегулировать условия приема бумаги в зависимости от характеристик напечатанного изображения и бумаги.

**1** Введите номер элемента в режиме [Режим польз. уст.].

Введите один из следующих номеров элемента.

Номер элемента	Элемент настройки
22	[Раздел. вентилятор]
23	[Всасыв. вентил.]

**2** Нажмите клавишу [START].

**3** Введите номер значения настройки.

Подробные сведения см. на следующей странице.

- [22: Раздел. вентилятор] (📖 60)
- [23: Всасыв. вентил.] (📖 61)



► Для получения правильных значений регулировки обратитесь к дилеру или в уполномоченный центр обслуживания.

**4** Нажмите клавишу [START].

Настройка будет выполнена, и отобразится экран меню [Режим польз. уст.].



► Можно также отрегулировать условия приема бумаги с помощью следующих элементов.

- Компоновщики для бумаги (📖 26)
- Крылья вывода (📖 26)
- Корrugаторы (📖 27)





Глава **7**

**RISO Console**

## RISO Console

“RISO Console” представляет собой функцию для удаленного управления аппаратом с помощью веб-браузера.

Можно проверить статус аппарата и изменить настройки с компьютера, подключенного к сети.



- ▶ Для подключения SF5430/5330/5230/5130/5030 к сети требуется дополнительный сетевой комплект (📖 118).

### ■ Совместимые веб-браузеры

ОС	Веб-браузер
Windows	Internet Explorer 9 Internet Explorer 11 Microsoft Edge
OS X	Safari 6 Safari 7 Safari 8 Safari 9

## Доступ к RISO Console

- 1 Запустите веб-браузер.
- 2 Введите IP-адрес аппарата.

Пример:



- ▶ Для получения IP-адреса аппарата обратитесь к администратору.

- 3 Нажмите клавишу [Ввод].

Отобразится экран меню [Monitoring] для RISO Console.

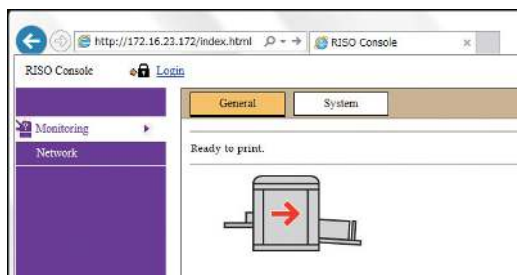

## Вход в систему

Чтобы выполнять следующие операции, необходимо войти в систему RISO Console.

- Открытие экрана меню [Printer]
- Изменение настроек на экране меню [Network] (для перехода входить в систему не требуется)

- 1 Нажмите [Login].



- 2 Введите [User name] и [Password].

### ■ [User name]

Введите “admin” (в нижнем регистре, однобайтовые символы).

Имя пользователя изменить нельзя.

### ■ [Password]

Это пароль, который установлен на экране вкладки [User] (📖 79) в RISO Console.

Паролем, который установлен по умолчанию на момент отправки с завода, является “admin” (в нижнем регистре, однобайтовые символы).

- 3 Нажмите [OK].

## Выход из системы

- 1 Нажмите [Logout].



При выходе из системы имя пользователя не будет отображаться, а будет отображаться [Login].

## Меню [Monitoring]

Можно проверять статус аппарата и системную информацию, а также изменить пароль для входа в систему.

## Экран вкладки [General]

Можно проверить статус аппарата.

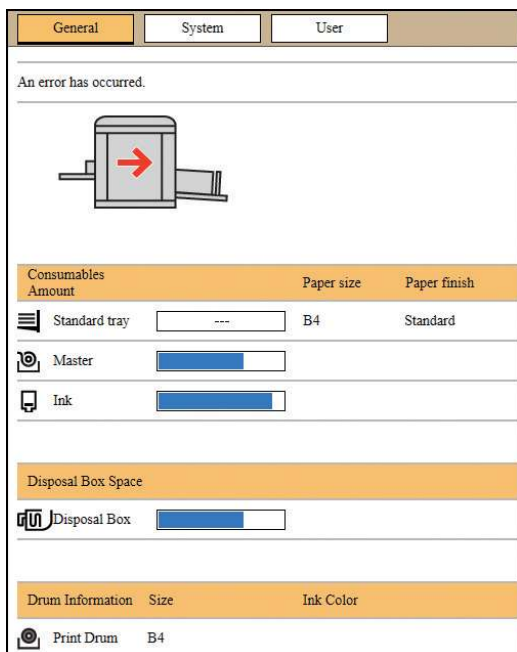

### ■ Статус аппарата

Отображается сообщение, например [Ready to print.] или [Sleeping.]. Если произошла ошибка, отобразится сообщение об ошибке.

### ■ Consumables Amount

#### [Standard tray]

Отображение [Paper size] и [Paper finish] для листов в лотке подачи бумаги.

#### [Master]

Отображается оставшееся количество мастеров, установленных в аппарате.

Если осталось мало мастеров, будет мигать соответствующий индикатор.

#### [Ink]

Показывает оставшееся количество краски в аппарате.

Если осталось мало краски, будет мигать соответствующий индикатор.

### ■ Disposal Box Space

Отображается оставшийся объем места в боксе для использованных мастеров.

Если осталось мало места, будет мигать соответствующий индикатор.

### ■ Drum Information

Отображается размер и цвет барабана, установленного в аппарате.

## Экран вкладки [System]

Можно проверить системную информацию аппарата.

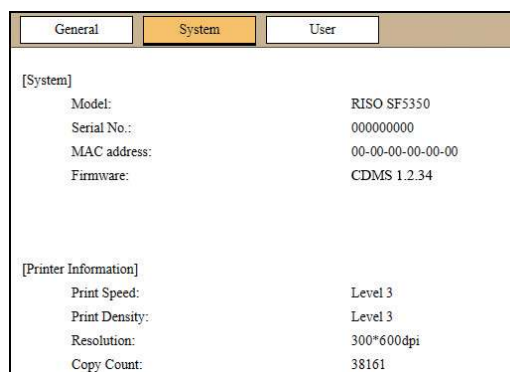

## Экран вкладки [User]

Можно изменить пароль для входа в систему RISO Console.

### 1 Нажмите [Change password].

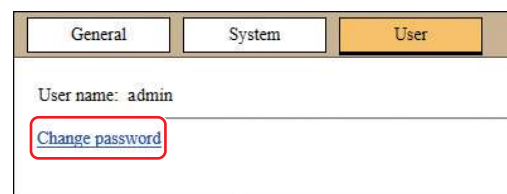

### 2 Введите новый пароль.

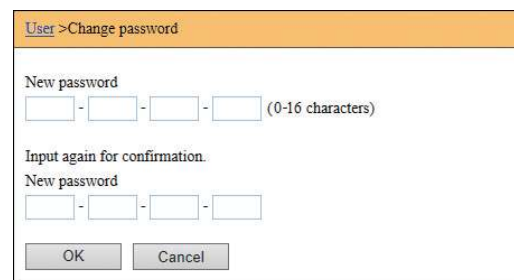

### 3 Нажмите [OK].

Отобразится основной экран [Done].

## 4 Нажмите [OK].

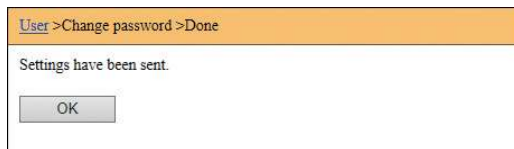

## Меню [Printer]

Можно проверить список данных оригинала, которые обрабатываются в аппарате.

Job name	Owner	Received
Microsoft Word - 1	jjapengfci	2015-02-09 18:11
Microsoft Word - 2	jjapengfci	2015-02-09 18:12
Microsoft Word - 3	jjapengfci	2015-02-09 18:13

Unit for display:  Show 50 items  Show 100 items

- При нажатии на заглавной строке ([Job name] [Owner] [Received]) изменится порядок сортировки.
- Можно выбрать число элементов в списке [Show 50 items] и [Show 100 items].

## Меню [Network]

Можно проверить и изменить настройки, связанные с подключением к сети данного аппарата.



При нажатии элемента отобразится экран настройки для соответствующего элемента.

## Экран [Network setting]

Этот экран используется для настроек подключения аппарата к сети.

При нажатии [OK] изменения будут обновлены.

## Экран [SNMP Setting]

Этот экран используется для настроек SNMP (простой протокол сетевого управления). Установите в соответствии с сетевой средой.

При нажатии [OK] изменения будут обновлены.

## Экран [SMTP Setting]

Этот экран используется для настроек SMTP (протокол простого обмена электронной почтой). Выполните настройки при использовании параметра [2:Почта] для функции [Настройка отчета счетчика] (72).

При нажатии [OK] изменения будут обновлены.



- В зависимости от конфигурации системы этот экран может не отображаться. Для получения дополнительной информации обратитесь к дилеру или в уполномоченный центр обслуживания.





Глава **8**

**Замена расходных материалов**

## Настройка рулона мастер-пленки

Если рулон мастер-пленки израсходован, отобразится сообщение и работа аппарата будет остановлена. Установите новый рулон мастер-пленки.



- ▶ При замене рулонов мастер-пленки рекомендуется использовать продукты, сертифицированные RISO.
- ▶ При замене рулона мастер-пленки не отключайте питание.

### 1 Откройте переднюю дверцу.

### 2 Убедитесь, что горит лампа [Кнопка освобождения узла изготовления мастера].

Если лампа не горит, нажмите [Кнопка освобождения узла изготовления мастера], чтобы включить ее.

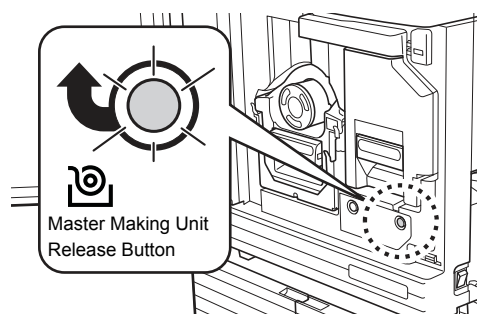

- ▶ Если извлечен барабан, не удастся извлечь узел изготовления мастера. Верните барабан в исходное положение, затем нажмите [Кнопка освобождения узла изготовления мастера].

### 3 Извлеките узел изготовления мастера.

- ① Возьмитесь за рычаг узла изготовления мастера и потяните вперед.



- ② Медленно извлеките узел изготовления мастера как можно дальше.

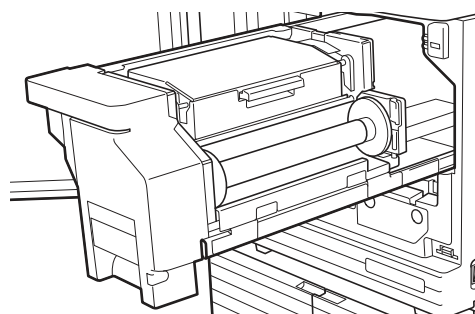

### 4 Откройте крышку узла изготовления мастера.

Удерживая ручку, откройте крышку узла изготовления мастера.

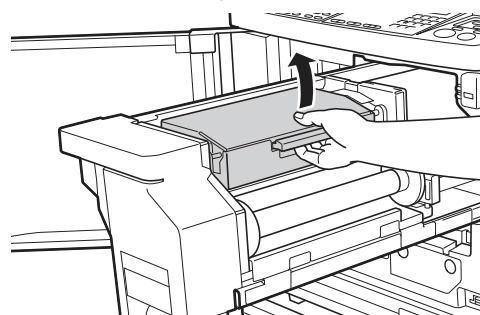

### 5 Откройте держатель рулона мастер-пленки.

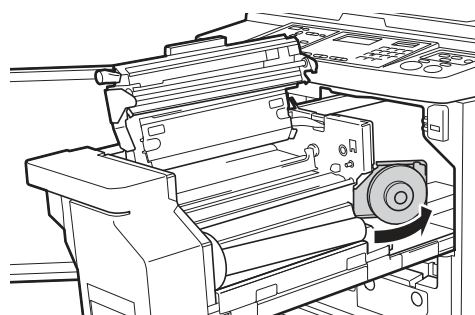

### 6 Удалите израсходованную втулку мастер-пленки.

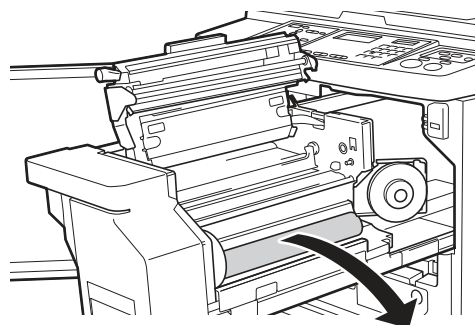

- Утилизируйте израсходованную втулку мастер-пленки в соответствии с применимыми местными нормативами. (91 "Сбор и удаление израсходованных расходных материалов")

- Очистите печатающую термоголовку. (📖 94 “Техобслуживание”)

## 7 Установите новый рулон мастер-пленки.

Удалите упаковку (прозрачная пленка) рулона мастер-пленки. Установите рулон мастер-пленки таким образом, чтобы символ [i] был расположен слева.

- ! **Соблюдайте осторожность, чтобы не поцарапать секцию [i]. Если секция [i] погнута или обрезана от перфорации, рулон мастер-пленки становится непригодным к использованию.**
- ▶ **Пока не удаляйте ленту.**

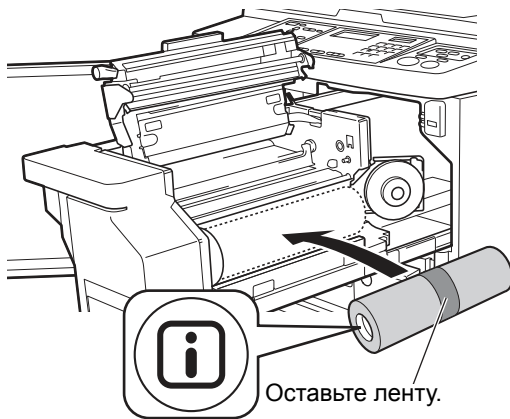

## 8 Закройте держатель рулона мастер-пленки.

- 1 Закройте держатель рулона мастер-пленки.
- 2 Удалите ленту.

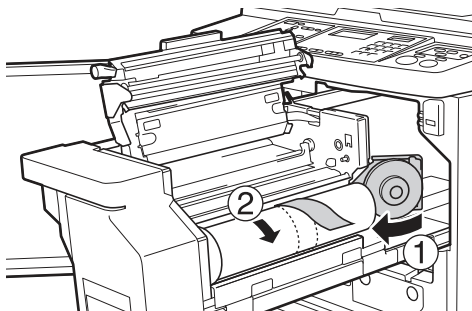

## 9 Вставьте переднюю кромку рулона мастер-пленки под шторку направляющей мастера.

- 1 Вставьте переднюю кромку рулона мастер-пленки под шторку направляющей мастера и протяните как можно дальше.

- 2 Если рулон мастер-пленки ослаблен, поверните фланец справа назад и перемотайте.

Шторка направляющей мастера

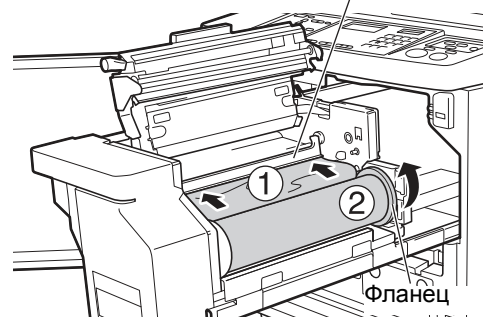

## ■ Если не удастся вставить рулон мастер-пленки

Вставьте рулон мастер-пленки, выполнив следующие действия.

- 1 Поверните лимб на краю шторки направляющей мастера назад и поднимите шторку направляющей мастера.
- 2 Выровняйте переднюю кромку рулона мастер-пленки с линией, указанной стрелкой.
- 3 Верните шторку направляющей мастера в исходное положение.

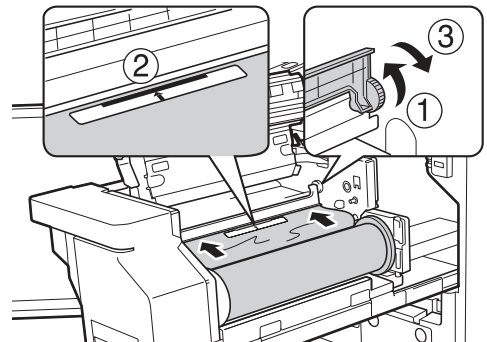

## 10 Закройте крышку узла изготовления мастера.

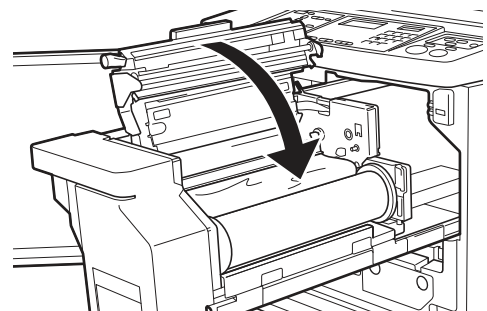

- ! **При закрытии крышки узла изготовления мастера не беритесь за держатель крышки узла изготовления мастера.**

## 11 Верните узел изготовления мастера в исходное положение.

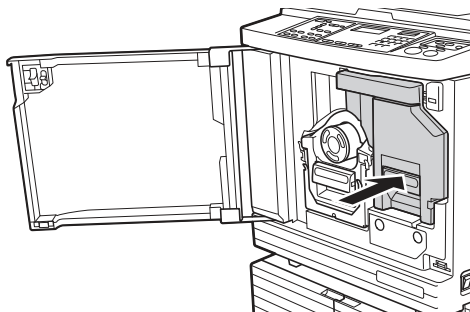

## 12 Закройте переднюю дверцу.

## Замена тубы с краской

Если краска израсходована, отобразится сообщение и работа аппарата будет остановлена. Замените тубу с краской на новую.



### Осторожно

Краска может остаться в области вокруг барабана. Соблюдайте осторожность, чтобы не испачкать руки и одежду краской.

При попадании краски на руки и т. д. незамедлительно смойте ее водой с мылом.



- ▶ При замене тубы с краской рекомендуется использовать продукты, сертифицированные RISO.
- ▶ При замене тубы с краской не отключайте питание.
- ▶ Заменяйте тубу с краской в соответствии с цветом. Если необходимо изменить цвет, замените весь барабан. (📖 89 “Замена барабана”)

## 1 Откройте переднюю дверцу.

## 2 Извлеките израсходованную тубу с краской.

- ① Поверните тубу с краской против часовой стрелки.
- ② Потяните тубу с краской вперед.



- ▶ Утилизируйте израсходованную тубу с краской в соответствии с применимыми местными нормативами. (📖 91 “Сбор и удаление израсходованных расходных материалов”)

### 3 Снимите крышку новой тубы с краской.

Поверните крышку тубы с краской, чтобы снять ее.

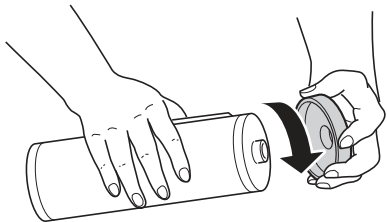

- ! ▶ Не трогайте и не стучите по краю тубы с краской.
- ▶ Не отклеивайте и не царапайте наклейку, прикрепленную к краю тубы с краской.

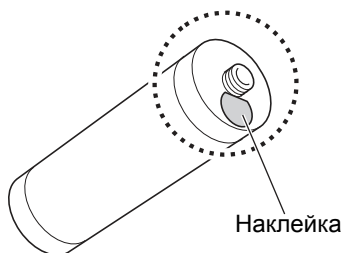

### 4 Установите новую тубу с краской.

Выровняйте стрелку на тубе с краской с отметкой [▼] на барабане, затем вставьте тубу с краской как можно дальше. (Расположите выступающую часть тубы с краской справа.)

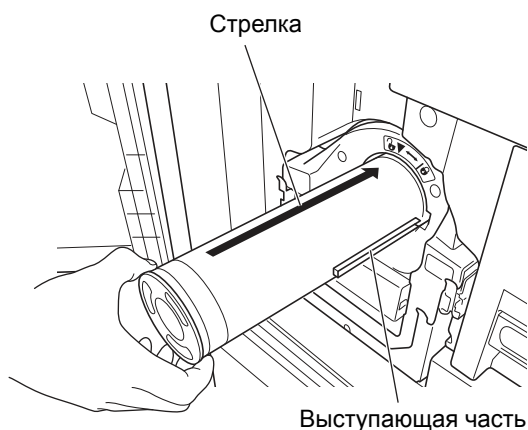

- ! ▶ При установке тубы с краской внимательно проверьте ее расположение. Нажатие с усилием может привести к повреждению.

### 5 Зафиксируйте тубу с краской.

Поверните тубу с краской по часовой стрелке для ее фиксации.



### 6 Закройте переднюю дверцу.

## Удаление мастера в бокс для использованных мастеров

Использованные мастера отправляются в бокс для использованных мастеров. Если бокс для использованных мастеров заполнен, отобразится сообщение и работа аппарата будет остановлена. Удалите использованные мастера.



### Осторожно

При попадании краски на руки и т. д. незамедлительно смойте ее водой с мылом.

### 1 Разблокируйте бокс для использованных мастеров.

Если бокс для использованных мастеров заблокирован, сдвиньте запорный рычаг вправо для разблокировки. (Эту операцию не требуется выполнять, если фиксирующая ручка не установлена.)

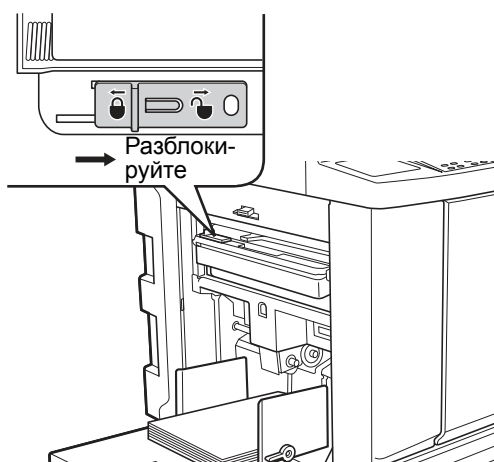

- ▶ Если к боксу для использованных мастеров присоединен замок, обратитесь к администратору для его разблокировки.

### 2 Удалите бокс для использованных мастеров.

Извлеките бокс для использованных мастеров горизонтально, удерживая ручку бокса для использованных мастеров.

Бокс для использованных мастеров

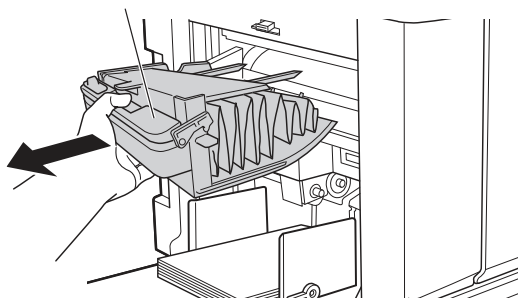

### 3 Удалите использованные мастера.

Наклоните бокс для использованных мастеров над ящиком для отходов. Взявшись за ручку выталкивания, удалите использованные мастера.

Ручка выталкивания

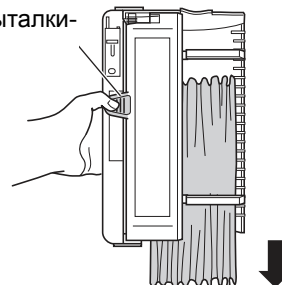

### 4 Установите затем бокс для использованных мастеров на место.

Вставьте бокс для использованных мастеров как можно дальше.

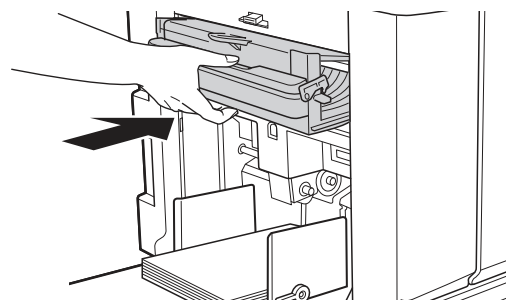

- ▶ Утилизируйте использованные мастера в соответствии с применимыми местными нормативами. (91 “Сбор и удаление израсходованных расходных материалов”)



- Обычно бокс для использованных мастеров можно использовать, если он разблокирован. Сдвиньте запорный рычаг влево, чтобы заблокировать его, если необходимо.

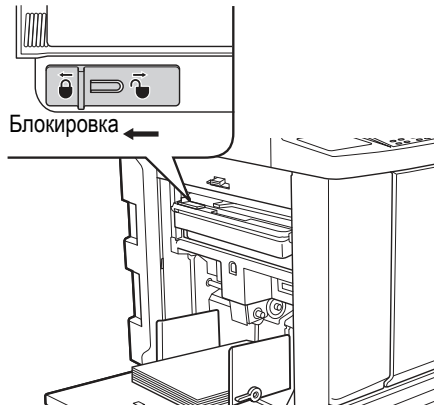

- Бокс для использованных мастеров можно заблокировать с помощью замка и т. д. При блокировке вставьте замок в отверстие запорного рычага, как показано далее. (Приобретите замок, доступный в продаже. Диаметр отверстия для замка составляет 7 мм.)

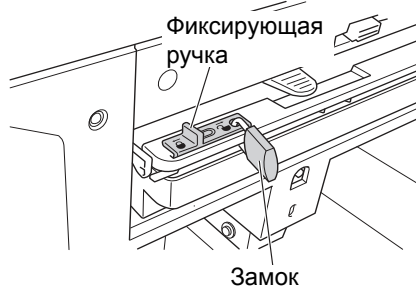

## Замена барабана

Если необходимо изменить цвет печати, замените весь барабан.

При необходимости удаления застрявшей бумаги внутри аппарата можно также удалить барабан.



### Осторожно

- Вокруг барабана и внутри аппарата может остаться краска после извлечения барабана. Соблюдайте осторожность, чтобы не испачкать руки и одежду краской. При попадании краски на руки и т. д. незамедлительно смойте ее водой с мылом.
- При выполнении каких-либо действий руками внутри основного блока соблюдайте осторожность и не прикасайтесь к выступающим частям или к краям металлической пластины. Это может привести к получению травм.
- Не ставьте барабан вертикально. Это может привести к загрязнению пола и других поверхностей.



- Используйте пригодный барабан для данного аппарата. (118 “Дополнительные принадлежности”)
- При удалении и установке барабана не отключайте питание.
- Храните сменный барабан горизонтально в корпусе барабана.

## Извлечение барабана

- 1 Откройте переднюю дверцу.
- 2 Убедитесь, что горит лампа [Кнопка освобождения барабана печати].

Если лампа не горит, нажмите [Кнопка освобождения барабана печати], чтобы включить ее.

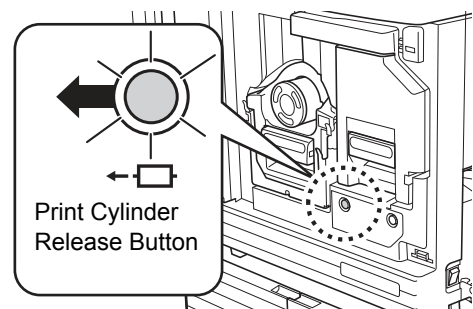



► Если извлечен узел изготовления мастера, не удастся извлечь барабан. Верните узел изготовления мастера в исходное положение, затем нажмите [Кнопка освобождения барабана печати].

### 3 Извлеките барабан.

Медленно извлеките барабан как можно дальше, удерживая ручку барабана.

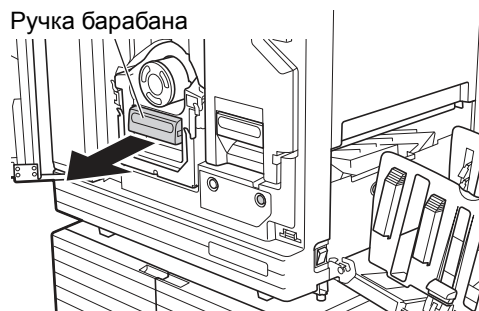

### 4 Удаление барабана.

Двумя руками поднимите барабан и удалите с рейки. Надежно удерживайте секцию с синей ручкой.

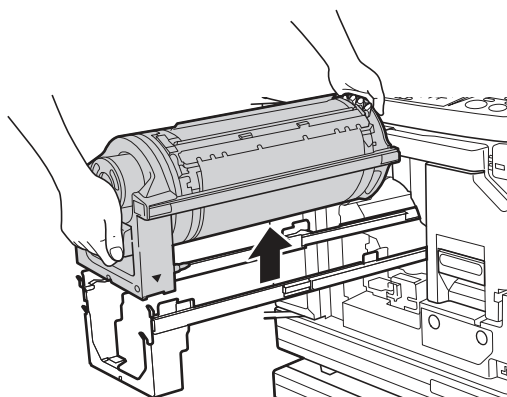

! ► Не касайтесь разъема барабана. Несоблюдение этого условия может привести к неисправности барабана из-за статического электричества и прочих факторов.

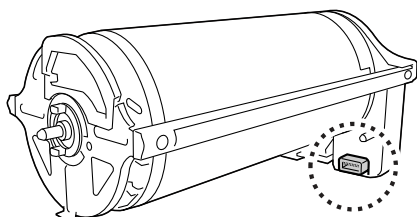

## Установка барабана

### 1 Установите барабан на рейку.

Совместите метку ▼ на барабане с отметкой ▲ на рейке. Установите барабан на рейку горизонтально.

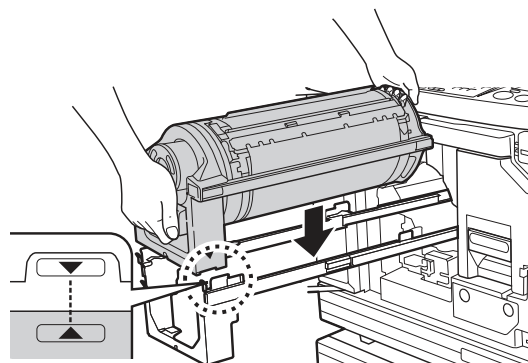

! ► Если барабан поворачивали вручную, поверните его таким образом, чтобы отметки ▼ и ▲ совпадали после завершения процедуры.

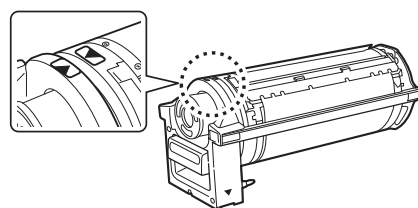

### 2 Установите барабан на аппарат.

Медленно надавите на барабан как можно дальше.

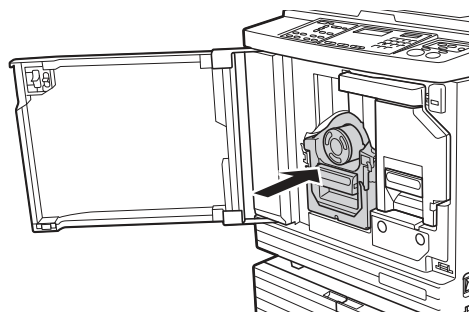

! ► При надавливании на барабан не держитесь за ручку барабана.

### 3 Закройте переднюю дверцу.

## Сбор и удаление израсходованных расходных материалов

### Туба с краской

- Утилизируйте израсходованные тубы с краской в соответствии с применимыми местными нормативами. При необходимости разделите определенные компоненты, используя следующие процедуры для справки.

Детали	Материалы
Туба с краской и крышка	Пластик (полипропилен или полиэтилен)
Наклейка	Пластик (с металлом)
Краска	Растительное масло, нефтяные углеводороды, вода, пигменты

- Удалите наклейку на краю тубы с краской, отклеив ее с секции, указанной стрелкой на следующем рисунке, и утилизируйте отдельно.

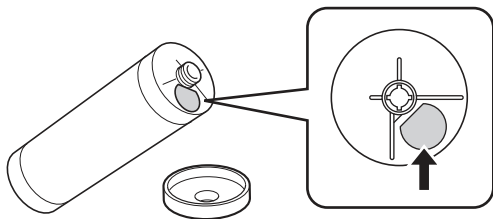

#### Осторожно

Краска может остаться в области вокруг края тубы с краской. Соблюдайте осторожность, чтобы не испачкать руки и одежду краской. При попадании краски на руки и т. д. незамедлительно смойте ее водой с мылом.

### Втулка мастер-пленки

- Утилизируйте израсходованную втулку мастер-пленки в соответствии с применимыми местными нормативами. При необходимости разделите определенные компоненты, используя следующие процедуры для справки.

Детали	Материалы
Втулка	Бумага
Рулон мастер-пленки	Пластик, японский пергамент
Отрезная часть с отметкой [E]	Пластик (с металлом), бумага

- Наклейка с металлическим компонентом прикреплена к задней стороне секции с отметкой [E]. Оторвите по перфорации и утилизируйте отдельно.

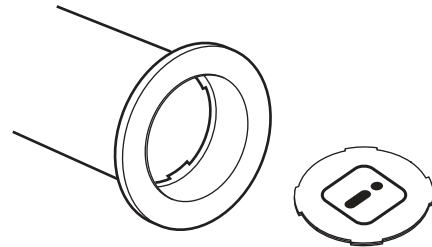

### Использованные мастера

- Утилизируйте использованные мастера в соответствии с применимыми местными нормативами. При необходимости разделите определенные компоненты, используя следующие процедуры для справки.

Детали	Материалы
Рулон мастер-пленки	Пластик, японский пергамент
Краска	Растительное масло, нефтяные углеводороды, вода, пигменты



- Мастер изготовлен из соединений углерода и водорода. Он полностью сжигается, превращаясь в воду и углекислый газ.





# Глава 9

## Техобслуживание

## Техобслуживание

Покрытие напечатанных листов может быть загрязнено или размазано, если печатающая термоголовка узла изготовления мастера, детали, например стекло сканера и белый участок дополнительного автоматического податчика оригиналов, или другие детали запачканы пылью, грязью, замазкой и т. д. Рекомендуется периодически выполнять техобслуживание.



### Осторожно

Запрещается выполнять какие-либо действия (регулировку, ремонт и т. д.), не описанные в этом руководстве. Если требуется регулировка или ремонт, обратитесь к дилеру или в уполномоченный центр обслуживания.

## Печатающая термоголовка

Печатающая термоголовка представляет собой компонент, который создает тепло во время изготовления мастера и формирует небольшие отверстия на мастере. Очищайте ее при каждой замене рулона мастер-пленки.

Откройте крышку узла изготовления мастера, затем аккуратно протрите печатающую термоголовку в задней части устройства несколько раз мягкой тканью и т. д.



- ▶ Печатающая термоголовка представляет собой крайне чувствительный элемент. Избегайте чрезмерных воздействий или царапин твердыми предметами.
- ▶ Печатающая термоголовка восприимчива к воздействию статического электричества. Удаляйте заряд статического электричества, накапливающийся в теле до очистки.

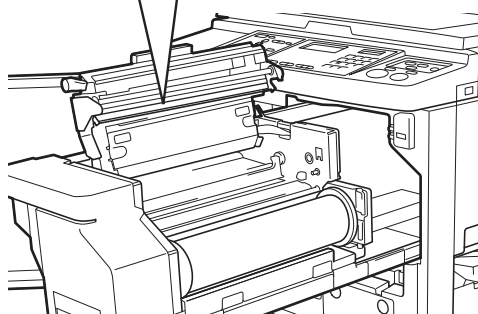
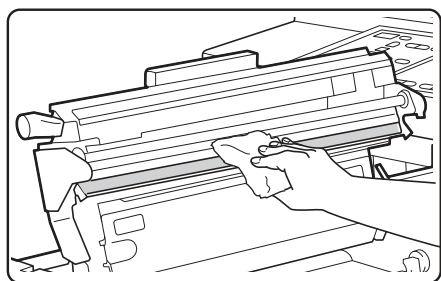

## Корпус

С помощью мягкой ткани регулярно аккуратно протирайте весь корпус для защиты корпуса аппарата от пыли.



- ▶ Корпус аппарата изготовлен из пластика. Не используйте спирт или чистящие средства для очистки.

Обычно дисплей аккуратно протирают мягкой тканью. Если краска прилипла к сенсорной панели, смочите ткань небольшим объемом очищающего средства и аккуратно протрите.



- ▶ Не смазывайте и не распыляйте раствор очищающего средства непосредственно на дисплей. В противном случае это может привести к неисправности.

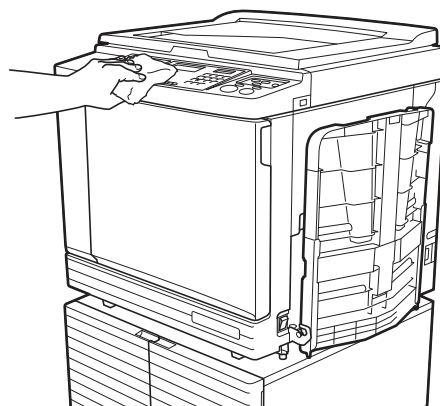

## Стекло экспозиции и панель крышки стекла экспозиции

Если стекло экспозиции и панель крышки стекла экспозиции загрязнены, аккуратно протрите их несколько раз мягкой тканью или тонкой бумажной салфеткой.



- ▶ Стекло экспозиции представляет собой крайне чувствительный элемент. Избегайте чрезмерных воздействий или царапин твердыми предметами.

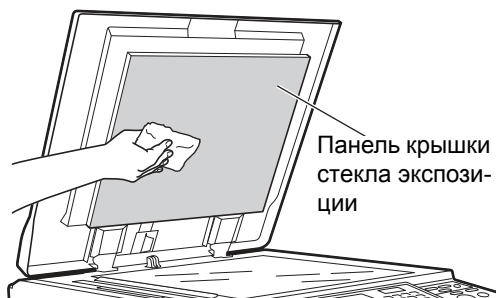
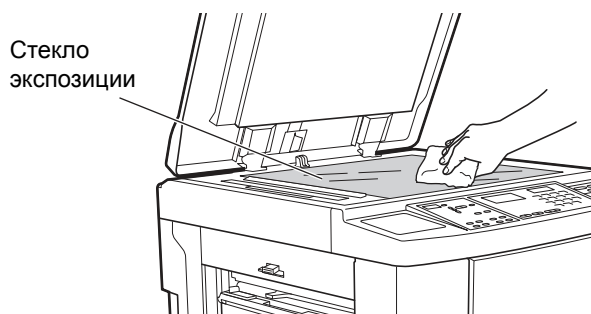

## Дополнительный автоматический податчик оригиналов

Аккуратно сотрите любые загрязнения со стекла сканера и белого участка мягкой тканью или тонкой бумажной салфеткой.



- ▶ Стекло сканера представляет собой крайне чувствительный элемент. Избегайте чрезмерных воздействий или царапин твердыми предметами.

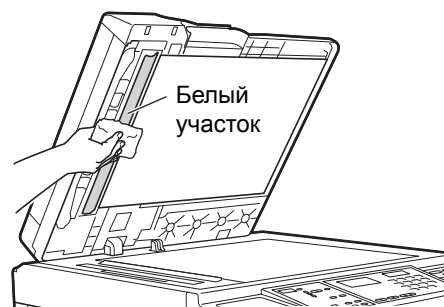

## Прижимной ролик

Прижимной ролик представляет собой компонент, который прижимает бумагу к барабану. Если прижимной ролик загрязнен, на задней части листов могут появиться смазанные полосы.

Аккуратно протрите прижимной ролик несколько раз мягкой тканью или тонкой бумажной салфеткой.

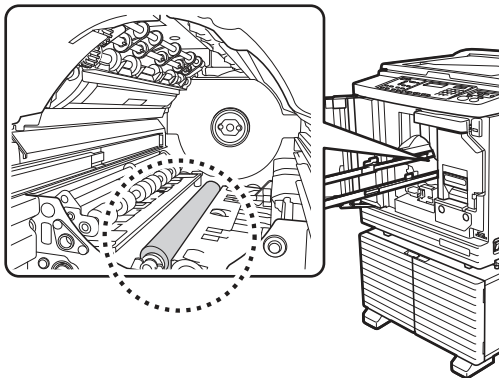

### Осторожно

- При очистке прижимного валика выключите питание аппарата.
- Внутри аппарата может остаться краска после извлечения барабана. Соблюдайте осторожность, чтобы не испачкать руки и одежду краской. При попадании краски на руки и т. д. незамедлительно смойте ее водой с мылом.
- При выполнении каких-либо действий руками внутри основного блока соблюдайте осторожность и не прикасайтесь к захватчику разделителя бумаги или захватчикам удаления мастеров. Можно поранить руки об острые края захватчиков.

Захватчики удаления мастеров

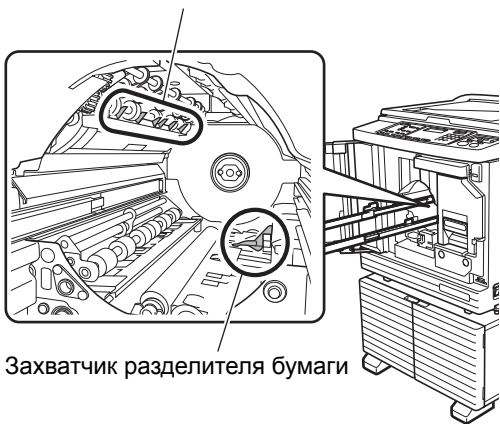

Захватчик разделителя бумаги



# Глава 10

## Поиск и устранение неисправностей

## Если отображается сообщение

В данном разделе описаны процедуры поиска и устранения неисправностей, когда отображается сообщение.



### Осторожно

При выполнении каких-либо действий руками внутри основного блока соблюдайте осторожность и не прикасайтесь к выступающим частям или к краям металлической пластины. Это может привести к получению травм.

## Как читать сообщение

Процедуры поиска и устранения неисправностей показаны в зависимости от ситуации.

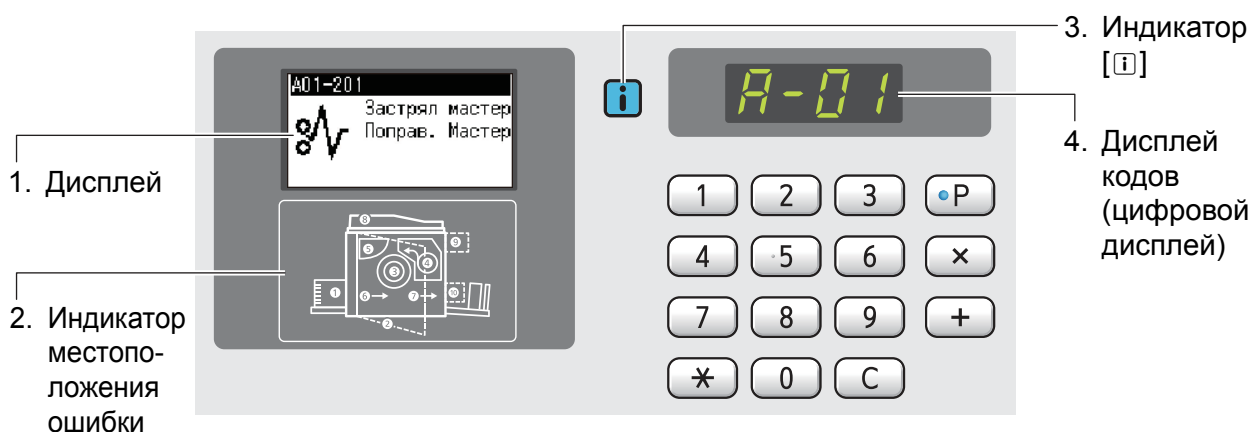

### 1. Дисплей

Отображается код и сообщение.

Код <sup>1</sup>	Тип	Описание
T00-0000 (P00-0000) <sup>2</sup>	Ошибка при необходимости обращения в центр обслуживания	Ошибки такого типа отображаются, когда произошла ошибка, требующая осмотра и ремонта представителем уполномоченного центра обслуживания. Сообщите код ошибки дилеру или в уполномоченный центр обслуживания.
A00-0000	Ошибка застревания мастера	Ошибка такого типа отображается, если застрял мастер.
B00-0000	ошибка дополнительной принадлежности	Ошибка такого типа отображается, если произошла ошибка с любой подключенной в данный момент дополнительной принадлежностью.
C00-0000	Ошибка при необходимости замены расходных материалов	Ошибка такого типа отображается, когда заканчиваются любые расходные материалы, например краска и рулоны мастер-пленки.
D00-0000	Ошибка установки	Ошибка такого типа отображается, если какая-либо из секций установлена ненадлежащим образом.
E00-0000	Ошибка при необходимости техобслуживания	Отображается, если необходимо заменить батарею или требуется периодический осмотр представителем уполномоченного центра обслуживания. Сообщите код ошибки дилеру или в уполномоченный центр обслуживания.
F00-0000	Внимание	Отображается, если настройка на панели управления не соответствует состоянию аппарата.
J00	Ошибка застревания бумаги	Ошибка такого типа отображается, если застрял оригинал или бумага.

<sup>1</sup> Вместо "0" в каждом коде в вышеуказанном списке отображается определенный номер.

<sup>2</sup> На цифровом дисплее вместо "T" отображается "P".

## 2. Индикатор местоположения ошибки

Загорается индикатор местоположения, в котором произошла ошибка.

## 3. Индикатор [i]

Цвет индикатора [i] обозначает состояние аппарата.

Дисплей	Описание
[i] (Синий)	Аппарат функционирует надлежащим образом.
[i] (Желтый)	Аппарат функционирует надлежащим образом, но функцию (отображение оставшегося количества и т. д.), запрашивающую соответствующую информацию, не удается включить. 📖 106 “Мигает индикатор [i], и на цифровом дисплее отображается [H]”
[i] (Выкл.)	📖 107 “Индикатор [i] не горит, и на цифровом дисплее отображается код ошибки”

## 4. Дисплей кодов (цифровой дисплей)

Код ошибки или предупреждения мигает.

### Сообщение

Действуйте в соответствии с сообщением на экране.

#### ■ T00-0000 (P00-0000): Ошибка при необходимости обращения в центр обслуживания

Чтобы сбросить отображение ошибки, нажмите клавишу [RESET]. Если сообщение об ошибке не исчезает, выключите питание.

Сообщение	Действие
Вызовите сервисного инженера	Обратитесь к дилеру или представителю уполномоченного центра обслуживания.

#### ■ A00-0000: Ошибка застревания мастера

Чтобы сбросить отображение ошибки, выполните действие и нажмите клавишу [RESET].

Местоположение	Код	Сообщение	Действие
4 Изготовление мастера	A01	Застрял мастер Поправ. Мастер	Извлеките узел изготовления мастера, затем установите рулон мастер-пленки надлежащим образом. (📖 84 “Настройка рулона мастер-пленки”)  ⚠️ <b>Если наматываемый рулон мастер-пленки смят или зигзагообразно обрезан, обрежьте конец рулона мастер-пленки режущим устройством и т. д., затем установите его на место.</b>
3 Барабан	A02 A04	Застрял мастер Удалить мастер	1 Извлеките барабан, затем извлеките мастер на барабане. (📖 89 “Замена барабана”) 2 Установите барабан на место. 3 Нажмите клавишу [START].
5 Утилизация мастеров	A05	Застрял мастер Удалить мастер	Извлеките бокс для использованных мастеров, затем извлеките застрявший мастер. (📖 88 “Удаление мастера в бокс для использованных мастеров”) Если сообщение об ошибке не исчезает, обратитесь к дилеру или в уполномоченный центр обслуживания.
1 Утилизация мастеров	A06	ПРОВЕРИТЬ УСТАНОВКИ	Проверьте на наличие каких-либо препятствий под лотком подачи бумаги или на бумаге. Если есть препятствия, устраните их.

Местоположение	Код	Сообщение	Действие
3 Барабан	A16	Мастер остался Удалить мастер	<ol style="list-style-type: none"> <li>① Извлеките барабан, затем извлеките мастер на барабане. (📖 89 “Замена барабана”)</li> <li>② Установите барабан на место.</li> <li>③ Нажмите клавишу [START].</li> </ol>
4 Изготовление мастера	A17	Удалить мастер Закройте крышку блока	<p>Режущее устройство, которое обрезает рулон мастер-пленки, не работает надлежащим образом.</p> <ol style="list-style-type: none"> <li>① Извлеките узел изготовления мастера, а затем рулон мастер-пленки. (📖 84 “Настройка рулона мастер-пленки”)</li> <li>② Закройте крышку узла изготовления мастера, чтобы сбросить ошибку.</li> <li>③ Снова откройте крышку узла изготовления мастера, затем установите рулон мастер-пленки на место.</li> </ol>
4 Изготовление мастера	A34	ПРОВЕРИТЬ УСТАНОВКИ	<p>Установите рулон мастер-пленки на место надлежащим образом. (📖 84 “Настройка рулона мастер-пленки”)</p> <p> <b>► Если наматываемый рулон мастер-пленки смят или зигзагообразно обрезан, обрежьте конец рулона мастер-пленки режущим устройством и т. д., затем установите его на место.</b></p>

#### ■ B00-0000: ошибка дополнительной принадлежности

Чтобы сбросить отображение ошибки, выполните действие и нажмите клавишу [RESET].

Местоположение	Код	Сообщение	Действие
9 Карта	B01	ПРОВЕРИТЬ УСТАНОВКИ	Вставьте карту в дополнительный счетчик ключей/карт.
10 Разделитель тиражей	B22	ПРОВЕРИТЬ УСТАНОВКИ	Включите питание дополнительного разделителя тиражей.
10 Разделитель тиражей	B23	ПРОВЕРИТЬ УСТАНОВКИ	Установите новую ленту в дополнительный разделитель тиражей.
10 Разделитель тиражей	B24	ПРОВЕРИТЬ УСТАНОВКИ	Проверьте дополнительный разделитель тиражей и удалите застрявшую ленту.
-	B29	Ошибка идентификации (USB)	В разъем USB аппарата установлен концентратор USB. Установите USB флэш-накопитель, пригодный для использования на аппарате. (📖 11 “Печать данных оригиналов”)
-	B30 B38 B39	Не может быть идентиф.	Установите USB флэш-накопитель, пригодный для использования на аппарате. (📖 11 “Печать данных оригиналов”)
-	B32	ПРОВЕРИТЬ УСТАНОВКИ	Убедитесь, что сетевой кабель правильно подсоединен к аппарату и что отсутствуют проблемы с сетью.
-	B33	ПРОВЕРИТЬ УСТАНОВКИ	Установите IP-адрес аппарата. (📖 65 “Подключение к сети”)

### ■ C00-0000: Ошибка при необходимости замены расходных материалов

Чтобы сбросить отображение ошибки, выполните действие и нажмите клавишу [RESET].

Местоположение	Код	Сообщение	Действие
3 Барабан	C01	Замените тубу с краской	Замените тубу с краской на новую. (📖 86 “Замена тубы с краской”)
4 Изготовление мастера	C02	ЗАМЕНИТЕ РУЛОН МАСТЕРА	Снимите втулку мастер-пленки с узла изготовления мастера, затем установите новый рулон мастер-пленки. (📖 84 “Настройка рулона мастер-пленки”)
5 Утилизация мастеров	C03	УДАЛИТЬ МАСТЕР ИЗ БОКСА	Удалите мастера в бокс для использованных мастеров. (📖 88 “Удаление мастера в бокс для использованных мастеров”)
1 Подача бумаги	C04	ПРОВЕРИТЬ УСТАНОВКИ	Поместите бумагу на лоток подачи бумаги. (📖 24 “Установка лотка подачи бумаги и бумаги”)
3 Барабан	C11	ИСТЕК СРОК ГОДН. КРАСКИ ЗАМЕНИТЕ ТУБУ С КРАСКОЙ	Замените тубу с краской на новую. (📖 86 “Замена тубы с краской”)
4 Изготовление мастера	C12	ИСТЕК СРОК ГОДН. МАСТЕРА ЗАМЕНИТЕ РУЛОН МАСТЕРА	Замените рулон мастер-пленки на новый. (📖 84 “Настройка рулона мастер-пленки”)
3 Барабан 4 Изготовление мастера	C13	Истек срок годн. краски и мастера Замените их	Замените тубу с краской и рулон мастер-пленки на новые. (📖 86 “Замена тубы с краской”) (📖 84 “Настройка рулона мастер-пленки”)

### ■ D00-0000: ошибка установки

Чтобы сбросить отображение ошибки, выполните действие и нажмите клавишу [RESET].

Местоположение	Код	Сообщение	Действие
3 Барабан	D01	ПРОВЕРИТЬ УСТАНОВКИ	Барабан не установлен или установлен неправильно. Установите барабан на место надлежащим образом. (📖 89 “Замена барабана”)

Местоположение	Код	Сообщение	Действие
3 Барабан	D02	ПРОВЕРИТЬ УСТАНОВКИ	Установите надлежащий барабан. (  89 “Замена барабана”)   ► <b>Используйте пригодный барабан для данного аппарата. Использование других барабанов может стать причиной неисправностей или проблем.</b>
3 Барабан	D03	ПРОВЕРИТЬ УСТАНОВКИ	Установите тубу с краской на место надлежащим образом. (  86 “Замена тубы с краской”)
3 Барабан	D04	ПРОВЕРИТЬ УСТАНОВКИ	Проверьте правильность типа и цвета тубы с краской. Установите надлежащую тубу с краской.   ► <b>Используйте тубы с краской, рекомендованные RISO. Использование других туб с краской может стать причиной неисправностей или проблем.</b>  Убедитесь, что наклейка на краю тубы с краской не отклеилась и не загрязнена. Наклейка на краю тубы с краской содержит необходимую информацию для печати. Установите тубу с краской, на которой надлежащим образом прикреплена незагрязненная наклейка. (  86 “Замена тубы с краской”)
4 Изготовление мастера	D05	ПРОВЕРИТЬ УСТАНОВКИ	Установите рулон мастер-пленки на место надлежащим образом. (  84 “Настройка рулона мастер-пленки”)
5 Утилизация мастеров	D07	ПРОВЕРИТЬ УСТАНОВКИ	Бокс для использованных мастеров не установлен или установлен неправильно. Установите бокс для использованных мастеров на место надлежащим образом. (  88 “Удаление мастера в бокс для использованных мастеров”)
4 Изготовление мастера	D08 D09	ПРОВЕРИТЬ УСТАНОВКИ	Крышка узла изготовления мастера открыта или установлена неправильно. Извлеките узел изготовления мастера, затем снова установите крышку. (  84 “Настройка рулона мастер-пленки”)
2 Передняя дверца	D11	ПРОВЕРИТЬ УСТАНОВКИ	Передняя дверца аппарата открыта или установлена неправильно. Закройте переднюю дверцу еще раз.
-	D13	ВЫЗОВИТЕ СЕРВИСНОГО ИНЖЕНЕРА	Задняя крышка аппарата снята. Обратитесь к дилеру или представителю уполномоченного центра обслуживания.
4 Изготовление мастера	D17	ПРОВЕРИТЬ УСТАНОВКИ	Проверьте правильность типа рулона мастер-пленки. Установите надлежащий рулон мастер-пленки.   ► <b>Используйте рулоны мастер-пленки, рекомендованные RISO. Использование других рулонов мастер-пленки может стать причиной неисправностей или проблем.</b>  Убедитесь, что секция [i] втулки мастер-пленки не погнута и не обрезана. Секция [i] втулки мастер-пленки содержит необходимую информацию для печати. Установите рулон мастер-пленки с секцией [i], которая не погнута и не обрезана. (  84 “Настройка рулона мастер-пленки”)

Местоположение	Код	Сообщение	Действие
② Передняя дверца	D18	Барабан разблокирован	Барабан можно извлечь. Извлеките барабан.
② Передняя дверца	D19	Разблокирован блок изготовл. мастера	Узел изготовления мастера можно извлечь. Извлеките узел изготовления мастера.
③ Барабан	D22	ПРОВЕРИТЬ УСТАНОВКИ	Барабан вставлен не до упора. ① Нажмите кнопку [Кнопка освобождения барабана печати] и подождите, пока она не загорится. ② Извлеките барабан, затем снова установите его на место.
⑧ Сканирование	D23	ПРОВЕРИТЬ УСТАНОВКИ	Закройте крышку АПО дополнительного автоматического податчика оригиналов.

### ■ E00-0000: Ошибка при необходимости техобслуживания

Чтобы сбросить отображение ошибки, нажмите клавишу [RESET].

Местоположение	Код	Сообщение	Действие
-	E01	Регламентное обслуживание	Заряд внутренней батареи аппарата почти израсходован. Для замены батареи обратитесь к дилеру или представителю уполномоченного центра обслуживания.
-	E02	Регламентное обслуживание	Для периодического осмотра обратитесь к дилеру или представителю уполномоченного центра обслуживания.

### ■ F00-0000: Внимание

Чтобы сбросить отображение ошибки, нажмите клавишу [RESET].

Местоположение	Код	Сообщение	Действие
③ Барабан	F01	ПРОВЕРИТЬ УСТАНОВКИ	Мастер не прикреплен к барабану. Выполните изготовление мастера.  ⚠ <b>Если оставить барабан без прикрепленного мастера, барабан высохнет, что может стать причиной неисправностей. Выполните изготовление мастера или функцию [Конфиденциальный режим] (📖 54) и загрузите мастер на барабан.</b>
① Подача бумаги	F03	ПРОВЕРИТЬ УСТАНОВКИ	Поместите бумагу стандартного размера на лоток подачи бумаги.
-	F04	Достигнуто огранич.счетчика Свяжит.с Администратором	Счетчик достиг верхнего предела предустановленного количества процессов изготовления мастеров или количества напечатанных копий. Обратитесь к администратору. (📖 69 "[Ограничить суммарный счетчик] [Ограничить счетчик мастеров]")
-	F05	Введите кол-во копий больше [nn]	Введите значение, превышающее отображаемое значение, затем нажмите клавишу [START]. Эту настройку можно изменить в параметрах [Мин. кол-во копий] меню [Режим польз. уст.] (📖 59).



Местоположение	Код	Сообщение	Действие
1 7	F28	Проверьте настройку подачи бумаги	Этот экран отображается, если рычаг настройки подачи бумаги установлен в положение [ОТКРЫТКА], когда для параметра [Качество бумаги] (📖 58) установлено значение [Стандарт]. Проверьте бумагу, затем при необходимости переключите положение рычага настройки подачи бумаги (📖 24). Кроме того, установите лимб для регулировки крыльев вывода бумаги в надлежащее положение (📖 26).
8 Сканирование	F37	ПРОВЕРИТЬ УСТАНОВКИ	Поместите оригинал на стекло экспозиции.
-	F38	Уже зарегистрировано Повторите попытку	Это сообщение отображается при регистрации пароля в параметрах [Регистрация пользователя] (📖 67), если такой же пароль используется другим пользователем. Зарегистрируйте другой пароль.
-	F39	Пользователь приостан. Свяжитесь с Администратором	Это сообщение отображается, если пользователь со статусом [Выключено] (📖 69) выполняет операцию аутентификации.
8 Сканирование	F45	ПРОВЕРИТЬ УСТАНОВКИ	Откройте крышку стекла экспозиции и снова разместите оригинал.
-	F51	Почти истек срок годности КРАСКИ Исп./скор. замена	Чтобы обеспечить оптимальные условия работы тубы с краской, используйте ее в течение 24 месяцев после даты изготовления.
-	F56	Почти истек срок годности МАСТЕРА Исп./скор. Замена	Чтобы обеспечить оптимальные условия работы рулона мастер-пленки, используйте его в течение 24 месяцев после даты изготовления.
-	F57	Почти истек срок годности КРАСКИ и МАСТЕРА Исп./скор. Замена	Чтобы обеспечить оптимальные условия работы тубы с краской и рулона мастер-пленки, используйте их в течение 24 месяцев после даты изготовления.
-	F74	Высокоскоростная печать недоступна Пожалуйста, подождите	Используйте аппарат с нормальной скоростью печати (от 1 до 5), пока внутренняя температура барабана не достигнет 15°C.
-	F96	Срок выполнения для отчета ИД-счетчика Свяжитесь с Администратором	Обратитесь к администратору, чтобы сообщить, что настал день отчета ИД-счетчика.  ► Пока не будет выполнена операция [Вывод отчета счетчика] (📖 71), при включении питания будет отображаться экран с предупреждением. Если не требуется выполнять операцию [Вывод отчета счетчика] для текущего месяца, выполните операцию [Удалить ошибку счетчика] (📖 71).

**J00: Ошибка застревания бумаги**

Мигает индикатор местоположения ошибки, в котором произошло замятие оригинала или бумаги.



- ▶ Во избежание застревания бумаги используйте надлежащую бумагу для печати.  
(📖 12 “Бумага для печати”)
- ▶ При размещении оригиналов в дополнительном автоматическом податчике оригиналов используйте надлежащие оригиналы.  
(📖 12 “Оригиналы”)

Местоположение	Действие
<p>6 Сторона подачи бумаги</p>	<p>Проверьте сторону подачи бумаги и опустите лоток подачи бумаги, затем удалите застрявшую бумагу. Если сообщение об ошибке не исчезает, нажмите клавишу [RESET].</p>  <p>▶ В некоторых случаях переключение рычага настройки подачи бумаги помогает избежать застревания бумаги. (📖 24 “Установка лотка подачи бумаги и бумаги”)</p>
<p>8 Дополнительный автоматический податчик оригиналов</p>	<p>Откройте крышку АПО и удалите застрявшие оригиналы. В зависимости от местоположения застрявшего оригинала можно также удалить его снизу автоматического податчика оригиналов, подняв крышку стекла экспозиции.</p>
<p>3 Вокруг барабана</p>	<p>Извлеките барабан, затем удалите застрявшую бумагу. (📖 89 “Замена барабана”)</p> <p> <b>Осторожно</b></p> <ul style="list-style-type: none"> <li>• Вокруг барабана и внутри аппарата может остаться краска после извлечения барабана. Соблюдайте осторожность, чтобы не испачкать руки и одежду краской. При попадании краски на руки и т. д. незамедлительно смойте ее водой с мылом.</li> <li>• При выполнении каких-либо действий руками внутри основного блока соблюдайте осторожность и не прикасайтесь к захватчику разделителя бумаги или захватчикам удаления мастеров. Можно поранить руки об острые края захватчиков.</li> </ul> <p style="text-align: center;">Захватчики удаления мастеров</p>  <p style="text-align: center;">Захватчик разделителя бумаги</p>
<p>7 Сторона приема бумаги</p>	<p>Проверьте сторону приема бумаги и удалите застрявшую бумагу.</p>

## Мигает индикатор [i], и на цифровом дисплее отображается [H]

Для обеспечения оптимальных условий печати аппарат собирает информацию о расходных материалах. Если информацию не удастся получить, на цифровом дисплее отображается код, начинающийся с [H]. Введите необходимое значение.



- ▶ Компания не несет ответственности за случаи, когда используются любые расходные материалы, отличные от рекомендованных компанией RISO. Кроме того, в таких случаях нет возможности предоставить надлежащие значения для настройки. Если неизвестны необходимые значения для настройки, рекомендуется выполнять регулировку изменением значения с [1] и далее, одновременно проверяя результаты печати.
- ▶ Если выполняются следующие операции, введенные значения будут удалены. В этом случае необходимо снова ввести эти значения.
  - Отключен и затем снова включен выключатель питания.
  - Нажата клавиша [WAKE-UP], когда активен спящий режим аппарата.

### ■ [Ввод данных по чернилам]

Установите элементы в соответствии со следующей таблицей.

№	Отображение на экране	Описание настройки	Значение
H1	Настройки цвета краски 1: Черный 2: Цветной	Выберите тот же цвет, что и у барабана, который используется в данный момент. Нажмите клавишу [START], чтобы перейти к следующему шагу.	1: Черный 2: Цветной
H2	Настройка яркости печати 1 (самая светлая) 5 (самая темная)	Введите значение настройки для обеспечения необходимой плотности печати в соответствии с краской. Нажмите клавишу [START], чтобы перейти к следующему шагу.	От 1 (самая светлая) до 5 (самая темная)
H3	Настройка яркости первого оттиска 1 (самая светлая) 5 (самая темная)	Введите значение настройки для получения необходимой плотности печати для первой печати в соответствии с краской. Нажмите клавишу [START], чтобы перейти к следующему шагу.	От 1 (самая светлая) до 5 (самая темная)
HE	Ввести месяц (Два знака)	Введите месяц, в течение которого будет отображаться предупреждение [F51] (📖 104). Нажмите клавишу [START], чтобы перейти к следующему шагу.	от 01 до 12
HY	Ввести год (Два знака)	Введите год, в течение которого будет отображаться предупреждение [F51] (📖 104). Нажмите клавишу [START], чтобы завершить ввод данных по чернилам.	от 01 до 99

## ■ [Ввод данных по мастеру]

Установите элементы в соответствии со следующей таблицей.

№	Отображение на экране	Описание настройки	Значение
H4	Плотность мастера 1 (самая светлая) 10 (самая темная)	Введите значение настройки для обеспечения необходимой плотности изготовления мастера в соответствии с мастером. Нажмите клавишу [START], чтобы перейти к следующему шагу.	От 1 (самая светлая) до 10 (самая темная)
H5	Настройка яркости печати 1 (самая светлая) 5 (самая темная)	Введите значение настройки для обеспечения необходимой плотности печати в соответствии с мастером. Нажмите клавишу [START], чтобы перейти к следующему шагу.	От 1 (самая светлая) до 5 (самая темная)
H6	Настройка яркости первого оттиска 1 (самая светлая) 5 (самая темная)	Введите значение настройки для получения необходимой плотности печати для первой печати в соответствии с мастером. Нажмите клавишу [START], чтобы перейти к следующему шагу.	От 1 (самая светлая) до 5 (самая темная)
HE	Ввести месяц (Два знака)	Введите месяц, в течение которого будет отображаться предупреждение [F56] (📖 104). Нажмите клавишу [START], чтобы перейти к следующему шагу.	от 01 до 12
HY	Ввести год (Два знака)	Введите год, в течение которого будет отображаться предупреждение [F56] (📖 104). Нажмите клавишу [START], чтобы завершить ввод данных по мастеру.	от 01 до 99

## Индикатор [i] не горит, и на цифровом дисплее отображается код ошибки

См. следующие страницы и действуйте в соответствии с кодом.

Код	Справочная страница
C01	📖 101
C02	📖 101
D04	📖 102
D17	📖 102
Другая ошибка с кодом D	С 📖 101 по 📖 103

## Поиск и устранение неисправностей

Проверьте следующую таблицу и выполните соответствующие измерения перед обращением к дилеру или в уполномоченный центр обслуживания.



### Осторожно

Запрещается выполнять какие-либо действия (регулировку, ремонт и т. д.), не описанные в этом руководстве. Если требуется регулировка или ремонт, обратитесь к дилеру или в уполномоченный центр обслуживания.

Проблема	Место проверки	Действие
На дисплее ничего не отображается даже после включения питания.	Проверьте, не включен ли спящий режим аппарата.	Если горит клавиша [WAKE-UP] на панели управления, аппарат находится в спящем режиме. Нажмите клавишу [WAKE-UP], чтобы можно было выполнять операции на аппарате.
Аппарат не запускается даже при включении питания.	Убедитесь, что подключено питание.	<ul style="list-style-type: none"> <li>Проверьте шнур питания на надлежащее соединение к аппарату и розетке.</li> <li>Проверьте, не сработал ли выключатель питания.</li> </ul>
Не удается закрыть лоток подачи бумаги.	Проверьте, полностью ли расправлены направляющие бумаги лотка по ширине.	Включите питание и опустите лоток подачи бумаги. Затем поднимите фиксирующие рукоятки направляющих бумаги лотка, полностью раздвиньте направляющие бумаги лотка и закройте лоток подачи бумаги. (📖 24 “Установка лотка подачи бумаги и бумаги”)
	Проверьте, отключалось ли питание до опускания лотка подачи бумаги.	
Не удается установить барабан.	Проверьте, поворачивается ли барабан до надлежащего положения остановки.	Если барабан поворачивали вручную, поверните его таким образом, чтобы отметки ▼ и ▲ совпали после завершения процедуры.
	Проверьте, установлен ли барабан надлежащим образом на рейке.	Установите барабан надлежащим образом на рейку. (📖 89 “Замена барабана”)
Сообщение об ошибке не исчезает, даже если установлена туба с краской.	Убедитесь, что туба с краской установлена надлежащим образом.	После установки тубы с краской поверните ее по часовой стрелке для фиксации. (📖 86 “Замена тубы с краской”)
	Убедитесь, что наклейка на краю тубы с краской не поцарапана и не отклеилась.	Если наклейка поцарапана или отклеилась, тубу с краской нельзя использовать. Установите новую тубу с краской. (📖 86 “Замена тубы с краской”)

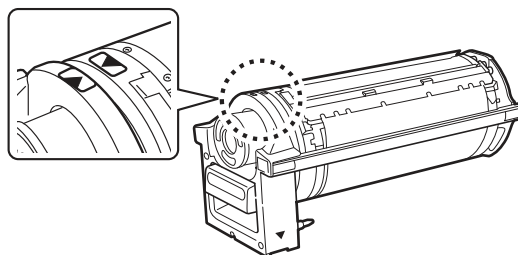

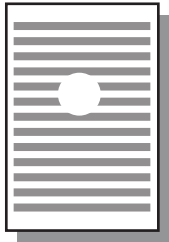
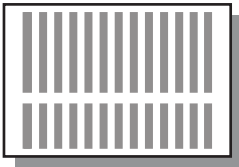
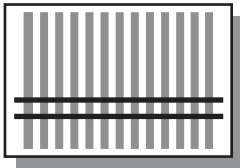
Проблема	Место проверки	Действие
Сообщение об ошибке не исчезает, даже если установлен рулон мастер-пленки.	Убедитесь, что рулон мастер-пленки установлен надлежащим образом.	Установите рулон мастер-пленки, чтобы сторона втулки мастер-пленки с отметкой [i] была расположена слева. (☞ 84 “Настройка рулона мастер-пленки”)
	Убедитесь, что секция [i] внутри втулки мастер-пленки не погнута и не обрезана.	Если секция [i] рулона мастер-пленки погнута или обрезана, этот рулон нельзя использовать. Установите новый рулон мастер-пленки. (☞ 84 “Настройка рулона мастер-пленки”)
Не удается установить бокс для использованных мастеров.	Проверьте, не заблокирован ли запорный рычаг бокса для использованных мастеров.	Сдвиньте запорный рычаг (☞ 88) бокса для использованных мастеров вправо для разблокировки. Затем установите бокс для использованных мастеров.
На копиях отсутствует изображение.	Проверьте не размещен ли оригинал лицевой стороной вверх.	Разместите оригинал лицевой стороной вниз. (☞ 28 “Размещение оригиналов”)
На напечатанных листах отсутствует часть изображения. 	Проверьте, не загрязнено ли стекло экспозиции.	Протрите стекло экспозиции мягкой тканью и т. д. (☞ 94 “Техобслуживание”)
	Проверьте, не прилипли ли к мастеру посторонние предметы.	Извлеките барабан и проверьте, не прилипли ли к мастеру посторонние предметы. Если на мастере есть посторонний предмет, уберите его. Если между мастером и барабаном есть какой-либо посторонний предмет, извлеките мастер и удалите посторонний предмет. Затем установите барабан и снова выполните процесс изготовления мастера.
	Проверьте, не имеет ли бумага, размещенная на лотке подачи бумаги для изготовления мастера, меньший размер по сравнению с размером оригинала.	Размер для изготовления мастера определяется в соответствии с размером бумаги, размещенной на лотке подачи бумаги. Установите тот же размер бумаги на лотке подачи бумаги, что и у оригинала, затем выполните процесс изготовления мастера.
На напечатанных листах имеются непропечатанные линии. 	Проверьте, нет ли загрязнений на печатающей термоголовке узла изготовления мастера или на стекле сканера дополнительного автоматического податчика оригиналов.	Протрите печатающую термоголовку или стекло сканера мягкой тканью и т. д. (☞ 94 “Техобслуживание”)
На напечатанных листах имеются линии. 	Проверьте, нет ли загрязнений на стекле сканера дополнительного автоматического податчика оригиналов.	Протрите стекло сканера мягкой тканью и т. д. (☞ 94 “Техобслуживание”)

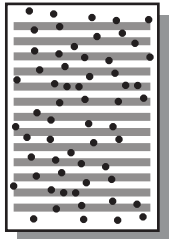

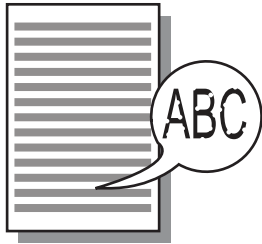

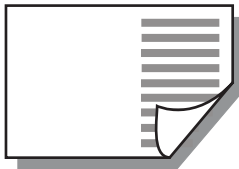
Проблема	Место проверки	Действие
<p>Общий фон напечатанных листов загрязнен.</p> 	<p>Проверьте, не используется ли в качестве оригиналов цветная бумага, например газета.</p>	<p>Убавьте контраст в параметре [SCANNING LEVEL] (📖 38) и снова выполните процесс изготовления мастера.</p>
	<p>Проверьте, не загрязнено ли стекло экспозиции.</p>	<p>Протрите стекло экспозиции мягкой тканью и т. д. (📖 94 “Техобслуживание”)</p>
<p>Края напечатанных листов измазаны краской.</p>	<p>Проверьте, не имеет ли бумага, размещенная на лотке подачи бумаги для изготовления мастера, больший размер по сравнению с размером оригинала.</p>	<p>Установите тот же размер бумаги на лотке подачи бумаги, что и у оригинала, затем выполните процесс изготовления мастера. Размер для изготовления мастера определяется в соответствии с размером бумаги (ширина направляющих бумаги лотка и длина бумаги), размещенной на лотке подачи бумаги. Если размер бумаги, размещенной на лотке подачи бумаги для изготовления мастера, больше размера оригинала, наружная часть оригинала также входит в изготовление мастера. По этой причине, если крышка стекла экспозиции не закрыта надежно, края оригинала могут быть обработаны как тени.</p>
	<p>Проверьте, соответствует ли ширина направляющих бумаги лотка ширине бумаги во время изготовления мастера.</p>	
	<p>Проверьте, не царапает ли угол плотной бумаги, например открытки, мастер во время печати.</p>	<p>Снова выполните процесс изготовления мастера. Используйте бумагу, которая подходит для аппарата. (📖 12 “Бумага для печати”)</p>
	<p>Проверьте, прошло ли достаточно времени с использования рулона мастер-пленки после предыдущего изготовления мастера.</p>	<p>Снова выполните процесс изготовления мастера.</p>

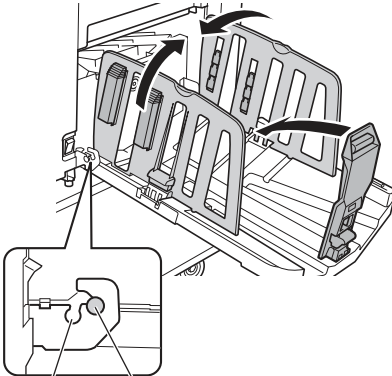
Проблема	Место проверки	Действие
<p>Задняя часть напечатанных листов измазана краской.</p> 	<p>Проверьте, не измазан ли прижимной ролик в краске.</p>	<p>Извлеките барабан, затем протрите прижимной ролик мягкой тканью и т. д. (📖 94 “Техобслуживание”)</p> <p>Если положение оттиска не совпадает с положением бумаги, это может стать причиной загрязнения прижимного ролика краской. Отрегулируйте положение оттиска по размерам бумаги.</p>
	<p>Проверьте, соответствует ли ширина направляющих бумаги лотка ширине бумаги во время изготовления мастера.</p>	<p>При изготовлении мастера совместите направляющие бумаги лотка по ширине с бумагой. (📖 24 “Установка лотка подачи бумаги и бумаги”)</p> <p>Если направляющие бумаги лотка не выровнены по ширине с бумагой, мастер изготавливается в более широкой области, чем размер бумаги. В результате краска прилипает к прижимному ролику вне бумаги, что может стать причиной печати краски на листах.</p>
	<p>Проверьте, не используется ли бумага, которая недостаточно эффективно впитывает краску.</p>	<p>При подаче следующего листа до просыхания краски краска прилипает к задней части листов. Выполните следующие действия.</p> <ul style="list-style-type: none"> <li>Используйте бумагу, которая эффективно впитывает краску.</li> <li>Уменьшите скорость печати. [SPEED] (📖 44)</li> <li>Уменьшите плотность краски. [DENSITY] (📖 45) [SCANNING LEVEL] (📖 38) [INK SAVING] (📖 39)</li> </ul>
<p>Напечатанные изображения тусклые. Напечатанный текст размыт.</p> 	<p>Проверьте, не выполнялась ли печать после продолжительного простоя барабана.</p>	<p>Если барабан не использовался в течение длительного времени, краска на поверхности барабана могла засохнуть. Печать в таком состоянии может привести к тусклой печати первых нескольких листов сразу после начала печати. Нажмите клавишу [PROOF] и напечатайте несколько листов до начала фактической печати. Выполнив операцию [IDLING] (📖 54), можно добиться высокого качества печати сразу после начала печати. Это поможет уменьшить бумажные отходы.</p>
	<p>Проверьте, не используется ли тусклый оригинал.</p>	<p>Увеличьте контраст в параметре [SCANNING LEVEL] (📖 38) и снова изготовьте мастер. При использовании оригиналов, написанных карандашом, выберите параметр [PENCIL] (📖 37).</p>
	<p>Проверьте, не низкая ли температура в месте установки аппарата или хранения туб с краской (ниже 15°C).</p>	<p>Используйте аппарат в месте, где температура не ниже 15°C.</p> <p>Тубы с краской, которые хранились в условиях низкой температуры, перед использованием подержите в месте с температурой 15°C или выше. (📖 7 “Место для установки”)</p>
	<p>Проверьте, включен ли параметр [INK SAVING].</p>	<p>Если мастер изготавливается, когда активен параметр [INK SAVING] (📖 39), краска на напечатанных листах будет светлее, чем обычно.</p>

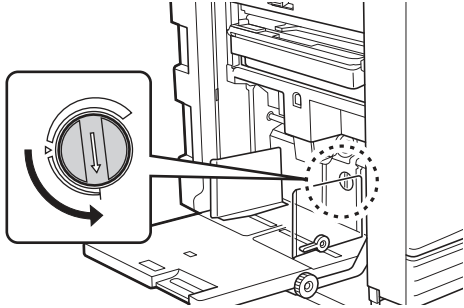
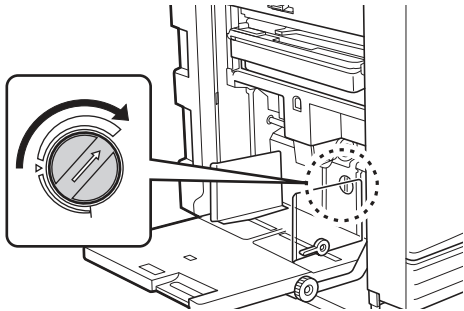
Проблема	Место проверки	Действие
<p>Хотя была выполнена операция [2-UP], на одной из сторон не была выполнена печать.</p> 	<p>Проверьте, был ли размещен оригинал во время звукового сигнала.</p>	<p>Если прошло указанное время до размещения второго и последующих оригиналов, изготовление мастера начинается автоматически. Любые секции, которые не удалось отсканировать, остаются в качестве полей.</p> <p>Если выбрано слишком малое время, измените [Интервал ожид. 2 в 1] (📖 58) в меню [Режим польз. уст.].</p>
	<p>Проверьте, была ли нажата клавиша [STOP] во время сканирования оригинала.</p>	<p>Нажмите клавишу [STOP] во время сканирования оригинала, чтобы прервать сканирование. Не нажимайте клавишу [STOP], пока все оригиналы не будут отсканированы.</p>
<p>Вертикальные позиции при печати были смещены.</p>	<p>Проверьте, установлен ли лимб регулировки вертикальной позиции при печати на лотке подачи бумаги в стандартное положение.</p>	<p>Опустите лоток подачи бумаги, затем поверните лимб регулировки вертикальной позиции при печати. После регулировки проверьте позицию печати на контрольном экземпляре. (📖 46 “Регулировка положения оттиска [PRINT POSITION]”)</p>
<p>Листы подаются на барабан.</p>	<p>Убедитесь, что имеется достаточное поле у верхней части напечатанного листа.</p>	<p>Поле у верхней части напечатанного листа (передняя кромка в направлении вывода бумаги) должно составлять не менее 5 мм. Опустите позицию печати по горизонтали, затем выполните печать. Если невозможно опустить позицию печати, уменьшите размер оригинала для обеспечения достаточного поля, затем снова изготовьте мастер. (📖 39 “Увеличение или уменьшение размера оригинала [Размер]”)</p>
	<p>Проверьте, нет ли в верхней части оригинала широкого чистого участка.</p>	<p>Если в верхней части оригинала имеется широкий чистый участок, скорее всего, оригинал прилип к барабану. Переверните оригинал и снова выполните процесс изготовления мастера.</p>
	<p>Проверьте, используется ли надлежащая бумага.</p>	<p>Используйте бумагу, которая подходит для аппарата. (📖 12 “Размер и вес”)</p>
<p>Выводятся скрученные напечатанные листы.</p>	<p>Проверьте, выровнены ли волокна бумаги (направление волокон) с направлением подачи бумаги.</p>	<p>Устанавливайте бумагу так, чтобы ее волокна совпадали с направлением подачи бумаги. (📖 13 “Предотвращение замятий бумаги и сбоя подачи бумаги”)</p>
<p>Напечатанные листы выводятся и укладываются неаккуратно в приемном лотке.</p>	<p>Удостоверьтесь, что используются надлежащие положения направляющих приемного лотка и стопора бумаги.</p>	<p>Сдвиньте направляющие приемного лотка и стопор бумаги в соответствии с форматом бумаги. Для плотной бумаги немного раздвиньте их. Если отрегулировано вертикальное положение лотка подачи бумаги, сдвиньте направляющие приемного лотка в том же направлении. (📖 25 “Установка приемного лотка”)</p>
	<p>Проверьте правильность положения рычага настройки подачи бумаги.</p>	<p>Выберите положение рычага настройки подачи бумаги при подаче бумаги в соответствии с типом бумаги. (📖 24 “Установка лотка подачи бумаги и бумаги”)</p>
	<p>Проверьте правильность положения крыльев вывода бумаги.</p>	<p>Поверните лимб для регулировки крыльев вывода бумаги (📖 26) в положение, соответствующее типу или размеру бумаги.</p>

Проблема	Место проверки	Действие
Напечатанные листы проходят через стопор бумаги приемного лотка.	-	<p>Для выравнивания приемного лотка выполните следующие действия.</p> <ol style="list-style-type: none"><li data-bbox="845 309 1412 369">① Сложите направляющие приемного лотка и стопор бумаги.</li><li data-bbox="845 371 1428 459">② Поднимите стороны приемного лотка обеими руками, а затем переместите вал приемного лотка в положение В подшипника.</li></ol>  <p>В: листы проходят через стопор А: нормальное положение</p>

Проблема	Место проверки	Действие
Листы подаются неровно из лотка подачи бумаги. (Листы пропускаются, или подается сразу несколько листов.)	Проверьте, используется ли надлежащая бумага.	Используйте бумагу, которая подходит для аппарата. ( <a href="#">📖 12</a> “Бумага для печати”)
	Проверьте правильность положения рычага настройки подачи бумаги.	При использовании плотных или скользких листов переключите рычаг настройки подачи бумаги в положение [ОТКРЫТКА]. ( <a href="#">📖 24</a> “Установка лотка подачи бумаги и бумаги”)
	Проверьте правильность угла стаскивающей планки.	<p>Поверните лимб регулировки стаскивающей планки для регулировки ее угла в зависимости от используемой бумаги.</p> <p><b>⚠</b> <b>▶ Перед регулировкой удалите все листы из лотка подачи бумаги, затем убедитесь, что лоток подачи бумаги опущен вниз.</b></p> <p><b>■ Если пропускаются листы</b> Поверните лимб против часовой стрелки.</p>  <p><b>■ Если подается сразу несколько листов</b> Поверните лимб по часовой стрелке.</p> 
Проверьте правильность установки [Качество бумаги].	Установите [Качество бумаги] ( <a href="#">📖 58</a> ) при необходимости. Для получения дополнительной информации обратитесь к дилеру или в уполномоченный центр обслуживания.	
Напечатанная карта отслаивается, или передняя кромка смятая.	Проверьте правильность угла стаскивающей планки.	Поверните лимб регулировки угла стаскивающей планки (см. рисунки выше) для регулировки ее угла.

Проблема	Место проверки	Действие
Сообщение об ошибке отображается, даже если бумага не застряла.	Проверьте, не выводятся ли поднятые листы.	Поле у верхней части напечатанного листа (передняя кромка в направлении вывода бумаги) должно составлять не менее 5 мм. Опустите позицию печати по горизонтали, затем выполните печать. Если невозможно опустить позицию печати, уменьшите размер оригинала для обеспечения достаточного поля, затем снова изготовьте мастер. (  39 “Увеличение или уменьшение размера оригинала [Размер]”)
	Проверьте, не подвергается ли аппарат воздействию прямых солнечных лучей.	Если аппарат подвергается воздействию прямых солнечных лучей, это может привести к неисправности сенсора. Закройте занавески и т. д. для защиты аппарата от воздействия прямых солнечных лучей.
Для скорости печати нельзя установить значение [Макс. скорость].	Проверьте, не выполняется ли печать в условиях пониженной температуры.	Если температура внутри барабана составляет менее 15°C, параметр [Макс. скорость] не удастся использовать. Функцию [Макс. скорость] можно использовать только на моделях SF5450/5350/5250/5050.
Не работает функция [Быстрое изготовление мастера].	Проверьте, не выбрана ли функция, которую нельзя использовать одновременно с функцией [Быстрое изготовление мастера].	Если выбрана функция, которую нельзя использовать одновременно с функцией [Быстрое изготовление мастера], функция [Быстрое изготовление мастера] (  60) будет отключена.
С компьютера отправлены данные оригинала с несколькими страницами. Хотя для печати выбрано несколько копий, аппарат повторяет изготовление мастера одной страницы за раз.	Проверьте, не выбрана ли функция [Разобрать по копиям] в диалоговом окне печати на компьютере.	Временно удалите данные оригинала, полученные аппаратом. Чтобы удалить данные оригинала, нажмите клавишу [INTERFACE] (  31). Снимите флажок [Разобрать по копиям] в диалоговом окне печати на компьютере, затем снова отправьте данные оригинала на аппарат. (  31 “Печать с компьютера”)
Хотя компьютер отправил данные оригинала, аппарат не может их получить.	Проверьте, погас ли индикатор [INTERFACE] на панели управления.	Нажмите клавишу [INTERFACE] (  31), чтобы включить индикатор.
Мигает клавиша [START].	Проверьте, не ожидают ли вывода полученные данные оригинала.	Для их печати нажмите клавишу [START].
Даже если IP-адрес аппарата настроен с помощью функции [1: Вручную], после перезапуска для него будет установлено значение [2: Авто].	Проверьте, соответствует ли введенный IP-адрес адресу другого устройства в сети.	Укажите уникальный IP-адрес.





Глава **11**

**Приложение**

## Дополнительные принадлежности

Для расширения возможностей аппарата доступны разнообразные дополнительные принадлежности.

Для приобретения дополнительных принадлежностей обратитесь к дилеру или в уполномоченный центр обслуживания.

### ■ Auto Document Feeder AF-VII (Автоматический податчик оригиналов)

Автоматическая подача до прикл. 50 страниц оригиналов.

### ■ Цветной барабан

Позволяет легко выполнять замены цветов печати с помощью простой замены барабана. (Специальный корпус прилагается.)

### ■ Wide Stacking Tray (Лоток широкой укладки)

Приемный лоток, оснащенный выравнивателями бумаги.

### ■ Key/Card Counter IV;N (Счетчик ключей/карт IV;N)

Полезно для управления расходами, так как можно фиксировать и просматривать количество процессов изготовления мастеров и количество напечатанных копий. Запись и просмотр можно выполнить за определенный период времени или для каждого ключа-карты отдельно.

- Позволяет выполнить печать отчета записанных данных: "Объем использования принтера" и "Среднее количество копий на мастер". Однако не удастся выполнить печать отчета "Примененное предельное значение к объему использования" и "Состояние режима блокировки".
- Позволяет выполнить печать отчета с помощью функции [Режим польз. уст.] принтера, но недоступна печать отчета с помощью счетчика ключей/карт.

### ■ IC Card Reader Activation kit RG (Комплект активации RG устройства для считывания карт)

Позволяет выполнять управление посредством отдельного пользователя, а также повышает безопасность благодаря использованию IC-карт. Чтобы использовать IC-карту, необходимо настроить [Настройка проверки подлинности] (📖 67) в меню [Режим польз. уст.].

### ■ Job Separator IV;NII / NIII (Разделитель тиражей IV;NII / NIII)

Позволяет легко разделять напечатанные листы благодаря вставке ленты при использовании функции [Разделение тиражей] (📖 59).

### ■ RISO Network Kit S10 (Сетевой комплект RISO S10)

Требуется для подключения следующих моделей к сети.

SF5430/5330/5230/5130/5030

### ■ Card Feed Kit (Комплект подачи открыток)

Устройство подачи открыток и т. д.

### ■ Envelope Feed Kit (Комплект подачи конвертов)

Устройство подачи конвертов.

### ■ RISO Printer Driver for Macintosh (Драйвер принтера RISO для Macintosh)

Драйвер принтера для использования аппарата на Mac OS X.

## Технические характеристики

### ■ SF5450/5350/5250/5050

Модель	SF5450	SF5350	SF5250	SF5050
Способы изготовления мастера	Высокоскоростное цифровое изготовление мастера			
Время изготовления мастера <sup>1</sup> (Если отключен параметр [Быстрое изготовление мастера])	Прибл. 19 секунд (Лист Letter, подача коротким краем)	Прибл. 20 секунд (Лист A4, подача коротким краем)	Прибл. 20 секунд (Лист A4, подача коротким краем)	Прибл. 22 секунд (Лист A4, подача коротким краем)
Время изготовления мастера <sup>1</sup> (Если включен параметр [Быстрое изготовление мастера])	Прибл. 17 секунд (Лист Letter, подача коротким краем)	Прибл. 18 секунд (Лист A4, подача коротким краем)	Прибл. 18 секунд (Лист A4, подача коротким краем)	Прибл. 20 секунд (Лист A4, подача коротким краем)
Способ печати	Полностью автоматическая печать			
Разрешение сканирования	600 т/д × 600 т/д			
Разрешение печати	300 т/д × 600 т/д (перфорация на мастере <sup>2</sup> : 600 т/д × 600 т/д) Если задан параметр [Быстрое изготовление мастера]: 300 т/д × 400 т/д (перфорация на мастере <sup>2</sup> : 600 т/д × 400 т/д)			
Тип оригинала	Книга (10 кг или менее) или лист			
Вес бумаги оригинала	Если используется автоматический податчик оригиналов: от 50 г/м <sup>2</sup> до 128 г/м <sup>2</sup> (обычная бумага)			
Размер оригинала	Если используется стекло экспозиции: от 50 мм × 90 мм до 310 мм × 432 мм Если используется автоматический податчик оригиналов: от 100 мм × 148 мм до 300 мм × 432 мм			
Максимальная область сканирования	297 мм × 432 мм			
Вес бумаги печати	От 46 г/м <sup>2</sup> до 210 г/м <sup>2</sup>			
Размер бумаги для печати	От 100 мм × 148 мм до 310 мм × 432 мм			
Максимальная область печати	291 мм × 425 мм	291 мм × 413 мм	251 мм × 357 мм	210 мм × 290 мм
Емкость лотка подачи бумаги	1000 листов <sup>3</sup> (высота складывания 110 мм или менее)			
Емкость приемного лотка	1000 листов <sup>3</sup> (высота складывания 110 мм или менее)			
Скорость печати	6 уровней: 60, 80, 100, 120, 130 и 150 (Макс. скорость <sup>4</sup> ) листов в минуту			
Регулировка положения оттиска	По горизонтали: ±15 мм По вертикали: ±10 мм			
Режим обработки изображения	Текст, Фото, Комби, Карандаш			

Масштаб печати	<b>Тип: мм</b> Масштаб (от 50% до 200%), 100%-ный коэффициент воспроизведения, 3 уровня увеличения (141%, 122%, 116%), 4 уровня уменьшения (94%, 87%, 82%, 71%) <b>Тип: дюймы</b> Масштаб (от 50% до 200%), 100%-ный коэффициент воспроизведения, 3 уровня увеличения (154%, 129%, 121%), 4 уровня уменьшения (94%, 78%, 65%, 61%)			
Интерфейс пользователя	ЖК-панель			
Функции	Режим сканирования оригинала, Уровень сканирования, увеличение/воспроизведение, Растровый процесс, 2 в 1, книга, Экономия краски, Быстрое изготовление мастера, АПО полуавтомат <sup>5</sup> , скорость, плотность, положение оттиска, программа A/B, Разделение тиражей <sup>6</sup> , растирание краски, Секретный, Счетчик, Вывод отчета счетчика, контрольный оттиск, прямая печать, печать с USB флэш-накопителя, Установка автоспящего режима, Установка режима автовыключения, Экологич. режим, RISO iQuality System			
Изменение цвета	Способ замены барабана			
Подача краски	Полностью автоматически (1000 мл/туба)			
Подача/удаление мастера	Полностью автоматически (прибл. 215 листов на рулон)	Полностью автоматически (прибл. 220 листов на рулон)	Полностью автоматически (прибл. 250 листов на рулон)	Полностью автоматически (прибл. 295 листов на рулон)
Способ удаления мастера	Тип бокса (совместимость с вертикальным удалением)			
Источник питания	100–240 В перем. тока 50–60 Гц <3,4–1,6 А>	<b>SF5350E</b> 220–240 В перем. тока 50–60 Гц <1,6 А> <b>SF5350A</b> • Для Кореи: 100–240 В перем. тока 50–60 Гц <3,4–1,6 А> • Для других стран: 220 В перем. тока 60 Гц <1,6 А>	• Для Кореи: 100–240 В перем. тока 50–60 Гц <3,4–1,6 А> • Для других стран: 220 В перем. тока 60 Гц <1,6 А>	220–240 В перем. тока 50–60 Гц <1,6 А>
Потребление энергии	Если не подключены дополнительные принадлежности: Макс. 300 Вт (Готовность: 20 В или менее, спящий режим: 5 В или менее, отключение питания: 0,5 Вт или менее) Если подключены дополнительные принадлежности <sup>7</sup> : макс. 315 Вт (Готовность: 30 В или менее, спящий режим: 10 В или менее, отключение питания: 0,5 Вт или менее)			
Размеры (Ш×Г×В)	При использовании: 1415 мм × 670 мм <sup>8</sup> × 1065 мм <sup>9</sup> При хранении: 780 мм × 670 мм <sup>8</sup> × 1065 мм <sup>9</sup>			
Необходимое пространство (Ш×Г×В)	1415 мм × 1240 мм × 1515 мм <sup>9</sup>			
Вес	101 кг <sup>10</sup>			
Стандарт безопасности	Совместимость с IEC-60950-1, для внутренних помещений, степень загрязнения 2 <sup>11</sup> , на высоте 2000 м и менее			
Дополнительные принадлежности	Auto Document Feeder AF-VII, Color Print Drum, Wide Stacking Tray, Key/Card Counter IV;N, IC Card Reader Activation kit RG, Job Separator IV;NII / NIII, Card Feed Kit, Envelope Feed Kit, RISO Printer Driver for Macintosh			

<sup>1</sup> Значение измерения при 100%-ном масштабе воспроизведения.

<sup>2</sup> Перфорация на мастере относится к количеству отверстий, выполненных на мастере площадью один кв. дюйм.

<sup>3</sup> При использовании следующего веса бумаги: от 64 г/м<sup>2</sup> до 80 г/м<sup>2</sup>

<sup>4</sup> Если температура внутри барабана ниже 15°C, кнопка [Макс. скорость] не действует.

- <sup>5</sup> Используется, если установлен дополнительный автоматический податчик оригиналов.
- <sup>6</sup> Используется, если установлен дополнительный разделитель тиражей.
- <sup>7</sup> Если установлены все дополнительные принадлежности.
  - Автоматический податчик оригиналов
  - Разделитель тиражей
  - Счетчик ключей/карт или устройство для считывания карт
- <sup>8</sup> Глубина не учитывает стабилизаторы для специальной стойки.
- <sup>9</sup> Высота учитывает специальную стойку.
- <sup>10</sup> Вес не учитывает краску, рулон мастер-пленки и стойку.
- <sup>11</sup> Степень загрязнения окружающей среды вследствие наличия загрязнений и пыли в воздухе. Степень “2” соответствует общей среде внутри помещения.

### ■ SF5430/5330/5230/5130/5030

Модель	SF5430	SF5330	SF5230	SF5130	SF5030
Способы изготовления мастера	Высокоскоростное цифровое изготовление мастера				
Время изготовления мастера <sup>1</sup> (Если отключен параметр [Быстрое изготовление мастера])	Прибл. 19 секунд (Лист Letter, подача коротким краем)	Прибл. 20 секунд (Лист A4, подача коротким краем)	Прибл. 20 секунд (Лист A4, подача коротким краем)	Прибл. 19 секунд (Лист Letter, подача коротким краем)	Прибл. 22 секунд (Лист A4, подача коротким краем)
Время изготовления мастера <sup>1</sup> (Если включен параметр [Быстрое изготовление мастера])	Прибл. 17 секунд (Лист Letter, подача коротким краем)	Прибл. 18 секунд (Лист A4, подача коротким краем)	Прибл. 18 секунд (Лист A4, подача коротким краем)	Прибл. 17 секунд (Лист Letter, подача коротким краем)	Прибл. 20 секунд (Лист A4, подача коротким краем)
Способ печати	Полностью автоматическая печать				
Разрешение сканирования	600 т/д × 600 т/д				
Разрешение печати	300 т/д × 600 т/д (перфорация на мастере <sup>2</sup> : 600 т/д × 600 т/д) Если задан параметр [Быстрое изготовление мастера]: 300 т/д × 400 т/д (перфорация на мастере <sup>2</sup> : 600 т/д × 400 т/д)				
Тип оригинала	Книга (10 кг или менее) или лист				
Вес бумаги оригинала	Если используется автоматический податчик оригиналов: от 50 г/м <sup>2</sup> до 128 г/м <sup>2</sup> (обычная бумага)				
Размер оригинала	Если используется стекло экспозиции: от 50 мм × 90 мм до 310 мм × 432 мм Если используется автоматический податчик оригиналов: от 100 мм × 148 мм до 300 мм × 432 мм				
Максимальная область сканирования	297 мм × 432 мм				
Вес бумаги печати	от 46 г/м <sup>2</sup> до 157 г/м <sup>2</sup>				
Размер бумаги для печати	От 100 мм × 148 мм до 310 мм × 432 мм				
Максимальная область печати	291 мм × 425 мм	291 мм × 413 мм	251 мм × 357 мм	210 мм × 357 мм	210 мм × 290 мм
Емкость лотка подачи бумаги	1000 листов <sup>3</sup> (высота складывания 110 мм или менее)				
Емкость приемного лотка	1000 листов <sup>3</sup> (высота складывания 110 мм или менее)				
Скорость печати	5 уровней: 60, 80, 100, 120 и 130 листов в минуту				
Регулировка положения оттиска	По горизонтали: ±15 мм По вертикали: ±10 мм				
Режим обработки изображения	Текст, Фото, Комби, Карандаш				

Масштаб печати	<b>Тип: мм</b> Масштаб (от 50% до 200%), 100%-ный коэффициент воспроизведения, 3 уровня увеличения (141%, 122%, 116%), 4 уровня уменьшения (94%, 87%, 82%, 71%) <b>Тип: дюймы</b> Масштаб (от 50% до 200%), 100%-ный коэффициент воспроизведения, 3 уровня увеличения (154%, 129%, 121%), 4 уровня уменьшения (94%, 78%, 65%, 61%)				
Интерфейс пользователя	ЖК-панель				
Функции	Режим сканирования оригинала, Уровень сканирования, увеличение/воспроизведение, Растровый процесс, 2 в 1, книга, Экономия краски, Быстрое изготовление мастера, АПО полуавтомат <sup>4</sup> , скорость, плотность, положение оттиска, программа A/B, Разделение тиражей <sup>5</sup> , растирание краски, Секретный, Счетчик, Вывод отчета счетчика, контрольный оттиск, прямая печать, печать с USB флэш-накопителя, Установка автоспящего режима, Установка режима автовыключения, Экологич. режим, RISO iQuality System				
Изменение цвета	Способ замены барабана				
Подача краски	Полностью автоматически (1000 мл/туба)				
Подача/удаление мастера	Полностью автоматически (прибл. 215 листов на рулон)	Полностью автоматически (прибл. 220 листов на рулон)	Полностью автоматически (прибл. 250 листов на рулон)	Полностью автоматически (прибл. 250 листов на рулон)	Полностью автоматически (прибл. 295 листов на рулон)
Способ удаления мастера	Тип бокса (совместимость с вертикальным удалением)				
Источник питания <sup>6</sup>	100–120 В перем. тока или 220–240 В перем. тока 50–60 Гц <3,4–1,6 А>	<ul style="list-style-type: none"> <li>• Для Кореи: 220 В перем. тока 60 Гц &lt;1,6 А&gt;</li> <li>• Для Тайваня 110 В перем. тока 60 Гц &lt;3,4 А&gt;</li> <li>• Для других стран: 220–240 В перем. тока 50–60 Гц &lt;1,6 А&gt;</li> </ul>	<b>SF5230U</b> 100–120 В перем. тока или 220–240 В перем. тока 50–60 Гц <3,4–1,6 А> <b>SF5230E</b> 220–240 В перем. тока 50–60 Гц <1,6 А> <b>SF5230A</b> <ul style="list-style-type: none"> <li>• Для Кореи: 220 В перем. тока 60 Гц &lt;1,6 А&gt;</li> <li>• Для Тайваня 110 В перем. тока 60 Гц &lt;3,4 А&gt;</li> <li>• Для других стран: 220–240 В перем. тока 50–60 Гц &lt;1,6 А&gt;</li> </ul>	<b>SF5130U</b> 100–120 В перем. тока или 220–240 В перем. тока 50–60 Гц <3,4–1,6 А> <b>SF5130A</b> 220–240 В перем. тока 50–60 Гц <1,6 А>	220–240 В перем. тока 50–60 Гц <1,6 А>
Потребление энергии	Если не подключены дополнительные принадлежности: Макс. 300 Вт (Готовность: 20 В или менее, спящий режим: 5 В или менее, отключение питания: 0,5 Вт или менее) Если подключены дополнительные принадлежности <sup>7</sup> : макс. 315 Вт (Готовность: 30 В или менее, спящий режим: 10 В или менее, отключение питания: 0,5 Вт или менее)				
Размеры (Ш×Г×В)	При использовании: 1415 мм × 670 мм <sup>8</sup> × 1065 мм <sup>9</sup> При хранении: 780 мм × 670 мм <sup>8</sup> × 1065 мм <sup>9</sup>				
Необходимое пространство (Ш×Г×В)	1415 мм × 1240 мм × 1515 мм <sup>9</sup>				

Вес	100 кг <sup>10</sup>
Стандарт безопасности	Совместимость с IEC-60950-1, для внутренних помещений, степень загрязнения 2 <sup>11</sup> , на высоте 2000 м и менее
Дополнительные принадлежности	Auto Document Feeder AF-VII, Color Print Drum, Wide Stacking Tray, Key/Card Counter IV;N, IC Card Reader Activation kit RG, Job Separator IV;NII / NIII, RISO Network Kit S10, Card Feed Kit, Envelope Feed Kit, RISO Printer Driver for Macintosh

<sup>1</sup> Значение измерения при 100%-ном масштабе воспроизведения.

<sup>2</sup> Перфорация на мастере относится к количеству отверстий, выполненных на мастере площадью один кв. дюйм.

<sup>3</sup> При использовании следующего веса бумаги: от 64 г/м<sup>2</sup> до 80 г/м<sup>2</sup>

<sup>4</sup> Используется, если установлен дополнительный автоматический податчик оригиналов.

<sup>5</sup> Используется, если установлен дополнительный разделитель тиражей.

<sup>6</sup> Чтобы изменить напряжение с 100–120 В на 220–240 В и обратно, обратитесь к дилеру или в уполномоченный центр обслуживания.

<sup>7</sup> Если установлены все дополнительные принадлежности.

–Автоматический податчик оригиналов

–Разделитель тиражей

–Счетчик ключей/карт или устройство для считывания карт

<sup>8</sup> Глубина не учитывает стабилизаторы для специальной стойки.

<sup>9</sup> Высота учитывает специальную стойку.

<sup>10</sup> Вес не учитывает краску, рулон мастер-пленки и стойку.

<sup>11</sup> Степень загрязнения окружающей среды вследствие наличия загрязнений и пыли в воздухе. Степень "2" соответствует общей среде внутри помещения.

#### Примечания

- Технические характеристики и тип продукта могут изменяться без предварительного уведомления.
- Обратите внимание, что вследствие постоянных улучшений и изменений аппарата некоторые изображения и объяснения в настоящем руководстве могут не соответствовать фактическим условиям.

## Указатель

### Numerics

[1:1].....	39, 40
2-UP.....	40

### В

BOOK (КНИГА) .....	38
--------------------	----

### I

IC Card Reader Activation kit RG (Комплект активации RG устройства для считывания карт) ...	118
IP-адрес (IPv4).....	63, 65
IP-адрес (IPv6).....	63, 66

### L

LINE (ТЕКСТ).....	36
[LINE/PHOTO (ТЕКСТ/ФОТО)].....	36, 57

### P

PIN-код.....	68
--------------	----

### R

RISO Console .....	78
RISO Printer Driver (Драйвер принтера RISO).....	11
RISO Utility Software (Утилиты RISO).....	11

### U

USB флэш-накопитель .....	11, 33
USB-разъем .....	16
User name .....	78

### A

Автовосстановление 2в1 .....	60
Автовосстановление кол-ва копий .....	60
Автовыключение .....	58
Автоматический податчик оригиналов .....	18
Автоотключение .....	58
Автопечать.....	22, 29, 32, 57
Автосброс .....	58
Администратор.....	68
АПО полуавтомат.....	59

### Б

Барабан печати .....	17
Бокс для использованных мастеров.....	16
Бумага для печати .....	12
Быстр. изг. мастера.....	60

### В

Ввод данных по мастеру .....	107
Ввод данных по чернилам.....	106
Вертикальное направление .....	46
Верхняя.....	12, 13
Возврат к начальным установкам.....	64
Волокна бумаги .....	13
Время растирания краски.....	58
Всасыв. вентил.....	61
Вход в систему .....	78
Вывод отчета счетчика .....	71
Выключатель питания .....	17
Выключено.....	69

### Г

Горизонтальное направление.....	46
---------------------------------	----

### Д

Держатель рулона мастер-пленки.....	17
Дисплей.....	21
Дисплей данных оригинала.....	21

### З

Замок.....	89
Звук. сигнал .....	59

### И

Индикатор [И] .....	19, 99
Индикатор местоположения ошибки .....	19
Инициализация сети .....	63
Интервал между колонк. тени корешка .....	57
Интервал ожид. 2 в 1 .....	58
Информация о расходных материалах.....	21

**К**

Карандаш .....	37
Качество бумаги .....	58
Клавиша / Индикатор [AUTO PROCESS (АВТООБРАБОТКА)] .....	19
Клавиша [∗] .....	19
Клавиша [+]. .....	19
Клавиша [X] .....	19
Клавиша [1:1] .....	39, 40
Клавиша [2-UP (2 В 1)] .....	20
Клавиша [BOOK (КНИГА)] .....	20
Клавиша [C] .....	19
Клавиша [COARSE/FINE (ГРУБАЯ/ТОНКАЯ)] .....	20
Клавиша [CONFIDENTIAL (КОНФИДЕНЦИАЛЬНЫЙ РЕЖИМ)] .....	20, 54
Клавиша [CUSTOM (УСТАНОВКИ ПОЛЬЗОВАТЕЛЯ)] .....	20
Клавиша [IDLING (ХОЛОСТОЙ ХОД)] .....	20, 54
Клавиша [INK SAVING (ЭКОНОМИЯ ЧЕРНИЛ)] .....	20, 39
Клавиша [INTERFACE (ИНТЕРФЕЙС)] .....	20
Клавиша [LINE/PHOTO (ТЕКСТ/ФОТО)] .....	20
Клавиша [MASTER MAKING (ИЗГОТОВЛЕНИЕ МАТРИЦ)] .....	19
Клавиша [P] .....	19
Клавиша [PENCIL (КАРАНДАШ)] .....	20
Клавиша [PRINT (ПЕЧАТЬ)] .....	19
Клавиша [PROOF (КОНТРОЛЬНЫЙ ОТТИСК)] .....	19
Клавиша [RESET (СБРОС)] .....	19
Клавиша [START (СТАРТ)] .....	19
Клавиша [STOP (СТОП)] .....	19
Клавиша [WAKE-UP (ПРОБУЖДЕНИЕ)] .....	19
Клавиши [DENSITY (ПЛОТНОСТЬ)] .....	19
Клавиши [PRINT POSITION (ПОЛОЖЕНИЕ ОТТИСКА)] .....	19
Клавиши [SPEED (СКОРОСТЬ)] .....	19
Кнопка освобождения барабана печати .....	17
Кнопка освобождения узла изготовления мастера .....	17
Кнопка подъема/опускания лотка подачи бумаги .....	16
Комби .....	37
Контроль специальной бумаги .....	75
Контрольный экземпляр .....	22
Крыло вывода бумаги .....	17

Крышка АПО .....	18
Крышка стекла экспозиции .....	16
Крышка узла изготовления мастера .....	17

**Л**

Лимб для регулировки крыльев вывода бумаги .....	26
Лимб регулировки вертикальной позиции при печати .....	16, 46
Лимб регулировки угла стаскивающей планки .....	114
Лоток подачи бумаги .....	16

**М**

Макс. скорость .....	44
Максимальная область печати .....	14
Масштаб .....	40
Меню [Monitoring] .....	79
Меню [Network] .....	81
Меню [Printer] .....	80
Метод проверки подлинности .....	67
Метод трафаретной печати .....	22
Мин. кол-во копий .....	59

**Н**

Направляющая оригиналов АПО .....	18
Направляющие бумаги лотка .....	16
Направляющие приемного лотка .....	17
Направляющие усы .....	27
Настройка проверки подлинности .....	67
Неск. оригиналов .....	51
Номер группы .....	69

**О**

Область изготовления мастеров .....	14
Область печати .....	14
Область сообщений .....	21
Общее кол-во копий .....	74
Общее кол-во мастеров .....	74
Обычный пользователь .....	67
Ограничить суммарный счетчик .....	69
Ограничить счетчик мастеров .....	69
Один оригинал .....	50
Операция аутентификации .....	30
Оригиналы .....	12

Оригинальный размер книги .....	57
Основной экран изготовления мастеров.....	21
Основной экран печати .....	21
Отображение суммарных счетчиков .....	74

## **П**

Панель крышки стекла экспозиции.....	16
Панель управления.....	16
Параметр удаления проверки подлинности .....	73
Пароль .....	78
Передняя дверца .....	17
Печатающая термоголовка .....	17
Печать.....	22
Плотность .....	45
Показать плотность.....	62
Положение оттиска .....	46
Полученный файл.....	21
Приемный лоток.....	17
Приемный лоток оригиналов АПО.....	18
Прижим .....	45, 57
Прижимной ролик.....	96
Программа .....	50
Процесс изготовления мастера .....	22, 36
Процесс печати .....	22, 44

## **Р**

Раздел. вентилятор .....	60
Разделение тиражей.....	59
Размер .....	39
Разъем LAN .....	16
Разъем USB.....	17
Растровый процесс.....	37
Расходные материалы .....	10
Регистрация пользователя .....	67
Режим польз. уст.....	56
Резервирование .....	59
Рулон мастер-пленки.....	17
Ручка барабана печати.....	17
Ручка выравнивателя бумаги.....	17
Рычаг настройки подачи бумаги .....	16
Рычаг узла изготовления мастера.....	17

## **С**

Сброс счетчика.....	70
Скорость .....	44
Скорость печати .....	44, 57
Сообщение об ошибке.....	98
Способ псевдосмешивания цветов .....	37
Стабилизатор .....	17
Стандартное отношение .....	39
Стекло экспозиции .....	16
Стопор бумаги.....	17
Счетчик .....	74
Счетчик барабана .....	74

## **Т**

Туба с краской .....	17
----------------------	----

## **У**

Удалить ошибку счетчика.....	71
[Удалить суммарный счетчик].....	70
[Удалить счетчик мастеров] .....	70
Узел изготовления мастера .....	17
Уровень сканирования.....	38, 57
Установка даты .....	71
Установка режима Комби .....	61

## **Ф**

Фотоснимок.....	36
Функция аутентификации .....	67

## **Ц**

Цвет краски.....	21
Цифровой дисплей .....	19
Цифровые клавиши .....	19

## **Ш**

Шторка направляющей мастера.....	17
----------------------------------	----

## **Э**

Экологич. режим.....	61
Экран [Network setting] .....	81
Экран [SMTP Setting].....	81
Экран [SNMP Setting] .....	81
Экран вкладки [General].....	79

Экран вкладки [System] ..... 79  
Экран вкладки [User] ..... 79

## **Я**

---

Язык дисплея..... 62  
Яркость экрана ..... 62

# Уведомление для стран-членов Европейского союза

---

**RISO, охрана окружающей среды и Директива по утилизации электрического и электронного оборудования (Директива W.E.E.E)**

## **Что представляет собой Директива WEEE?**

Целью Директивы WEEE является сокращение отходов и обеспечение утилизации электрического и электронного оборудования по завершении срока его службы.



## **Что означает изображение перечеркнутого бачка на колесах?**

Изображение перечеркнутого бачок на колесах указывает, что данный продукт должен утилизироваться отдельно от обычных отходов.

Для получения сведений об утилизации обратитесь к вашему агенту по обслуживанию компании RISO.

## **Что означает изображение сплошной полосы под бачком на колесах?**

Сплошная полоса под перечеркнутым бачком на колесах указывает, что данный продукт был выпущен на рынок после 13-го августа 2005 г.

## **К кому следует обращаться для получения более подробных сведений о Директиве WEEE?**

Для получения дополнительных сведений следует обращаться к вашему агенту по обслуживанию компании RISO.



По поводу расходных материалов и обслуживания обращайтесь: