

Комбинированный переплётчик для  
металлической пружины 3:1 и 2:1

# Bulros X6



## **ПРЕДУПРЕЖДЕНИЕ :**

- *Располагайте аппарат на твердой , устойчивой поверхности.*
- *Используйте аппарат только по назначению.*
- *Всегда тестируйте машину на ненужной бумаге перед тем, как производить пробивку важных документов.*
- *Содержите переплетчик в чистоте. Регулярно очищайте лоток для отходов.*
- *При переносе берите аппарат за основание, ни в коем случае за верхнюю часть или за ручку .*
- *При поломке не пытайтесь самостоятельно починить переплетчик . Обратитесь за консультацией и помощью к специалисту из ремонтной мастерской.*

# Устройство переплетной машины

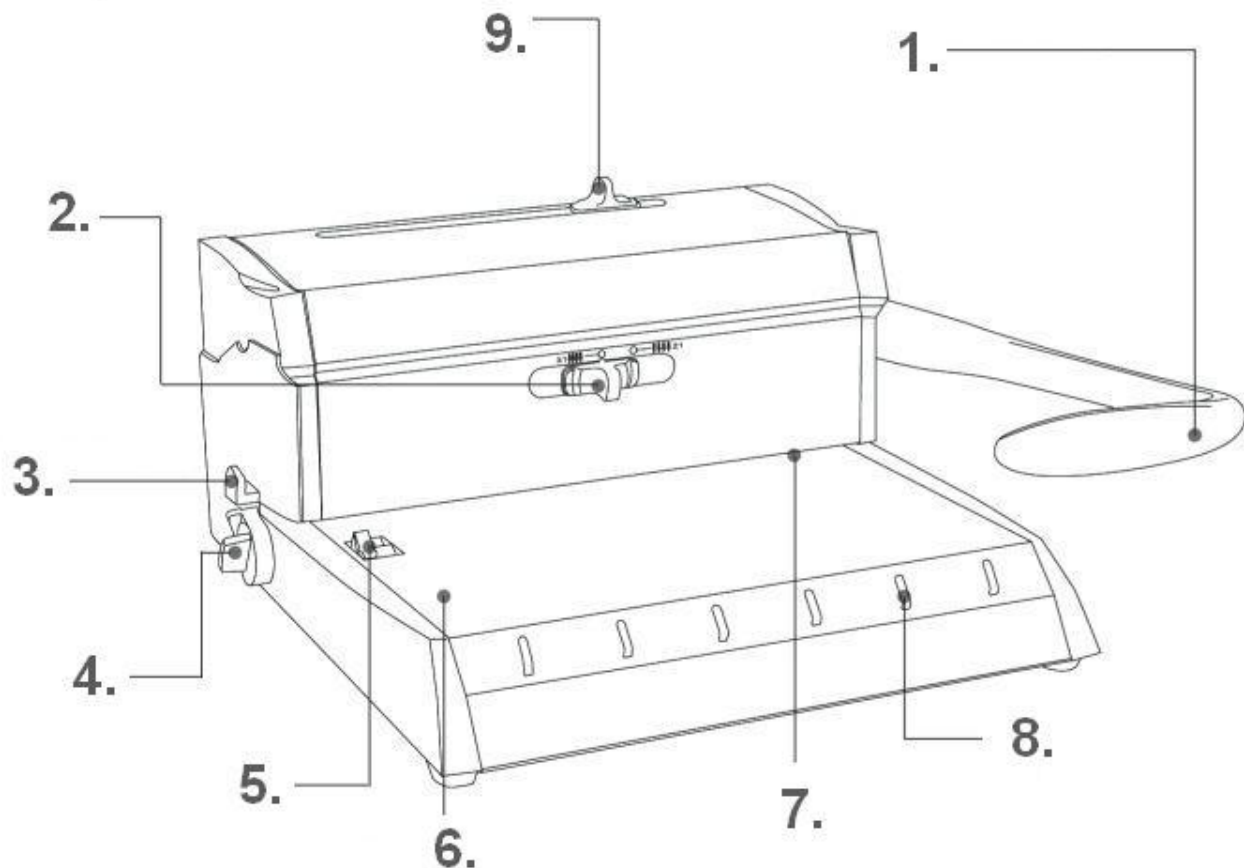

1. Рукоятка пробива/Рукоятка закрытия пружины
2. Переключатель типа пробива
3. Регулятор глубины пробива
4. Установочный штифт для точного позиционирования пробиваемых отверстий больших форматов.
5. Ограничитель форматов
6. Рабочий стол
7. Приемный отсек
8. Гребенка.
9. Регулятор диаметра обжима пружины.

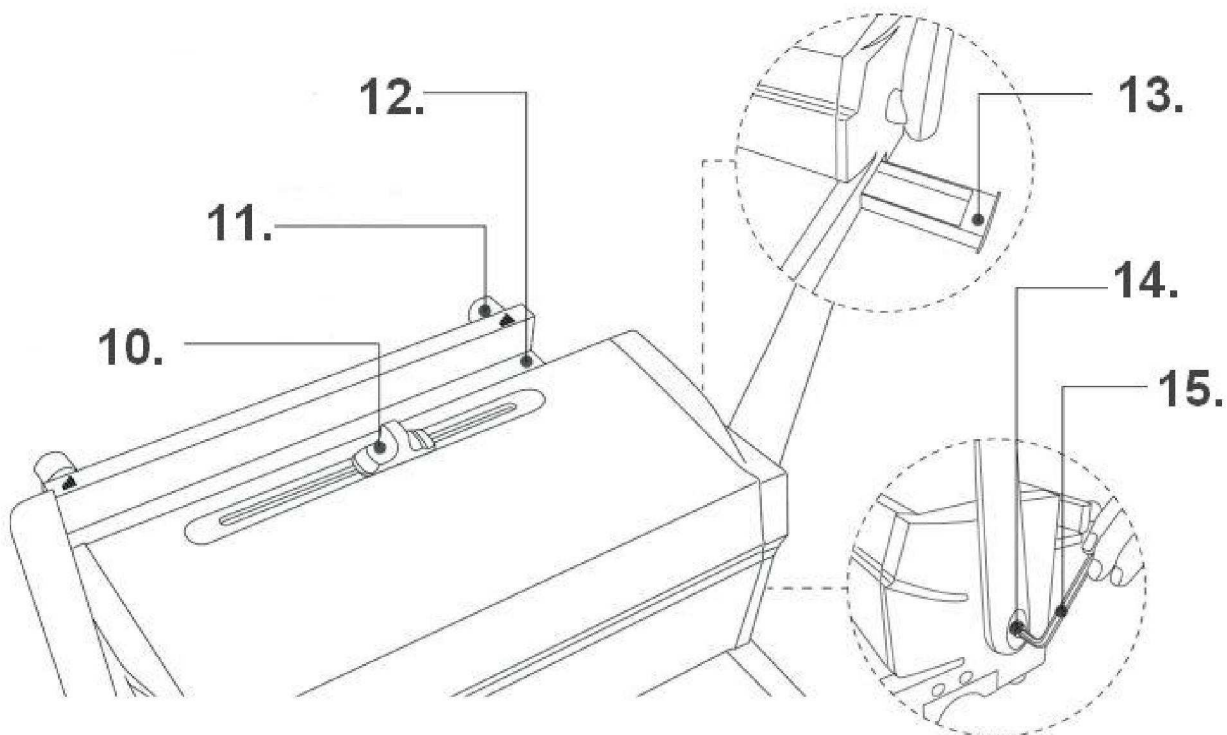

- 10. Регулятор диаметра обжима пружины.
- 11. Ручка точной настройки платформы обжима
- 12. Отсек сдавливания пружины
- 13. Отсек для отходов
- 14. Шестигранный винт.
- 15. Шестигранный ключ.



**При установке и фиксации при помощи винта и шестигранного ключа рукоятка пробива должна находиться в вертикальном положении. Установите переключатель типа пробива и рукоятку пробива в вертикальное положение. Вставляйте бумагу для пробива только после того как настроите переключатель типа пробива .**



**МАХ. размер  
A4,Letter  
+ Большой формат**



**МАХ. толщина переплета  
280 листов  
Шаг 3:1+2:1**



**МАХ. толщина  
пробива 20 листов**

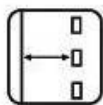

**Отступ 2-6 мм  
(3/32"-1/4")**

## Порядок работы :

### Пробивка:

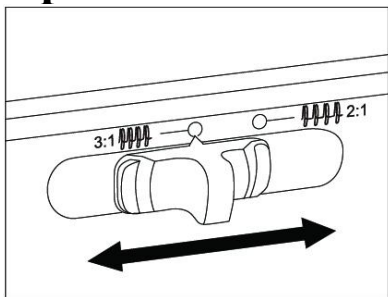

**Рис.1**

Выберите необходимый тип пробива.

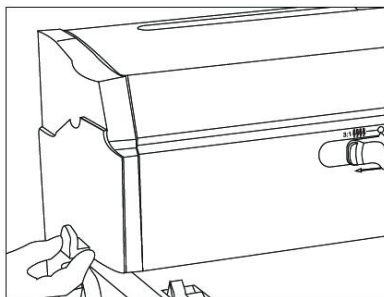

**Рис.2**

Выставьте регулятор глубины пробива в нужную позицию.

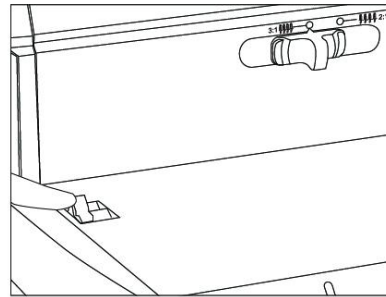

**Рис.3**

Настройте ограничитель форматов в соответствии с размером бумаги.

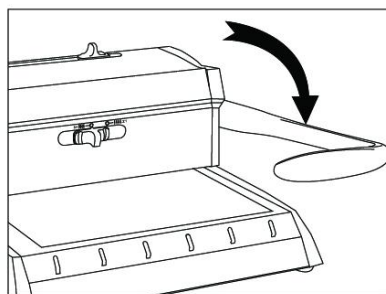

**Рис.4**

Вставьте листы в приемный отсек. Опустите рукоятку пробива вниз до упора.

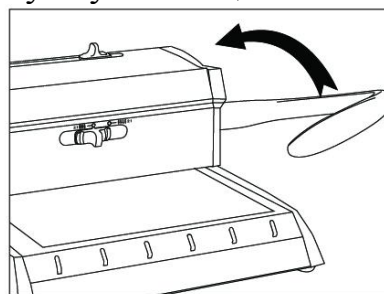

**Рис.5**

Верните рукоятку пробива в исходное положение, выньте пробитые листы.

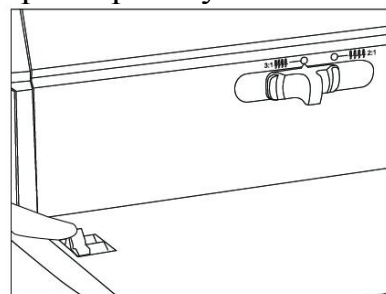

**Рис.6**

**Пробивка больших форматов:** отключите ограничитель форматов

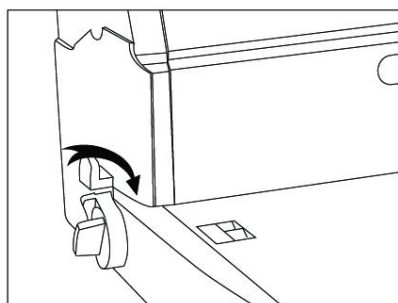

**Рис.7**

Приведите штифт позиционирования пробиваемых отверстий больших форматов в рабочее положение.

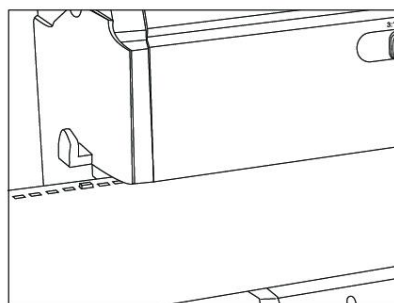

**Рис.8**

Вставьте непробитую часть листа в приемный отсек, для точного фиксирования наденьте одно из пробитых отверстий на штифт и завершите пробивку.

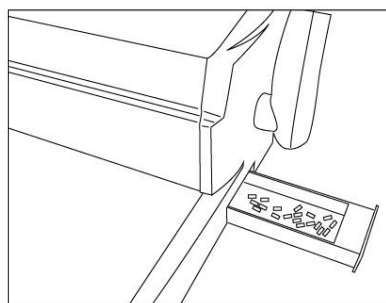

**Рис.9**

Очистите приемный лоток.

## Переплетение металлической пружиной.

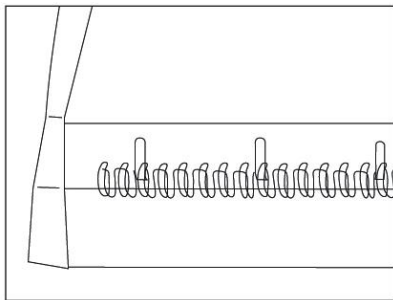

**Рис.1**

Наденьте пружину на гребенку.

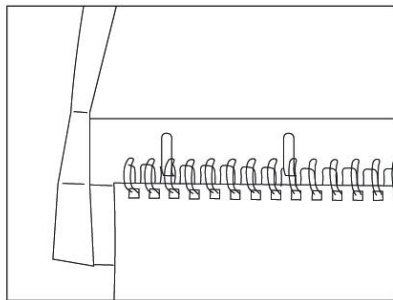

**Рис.2**

Наденьте листы на пружину.

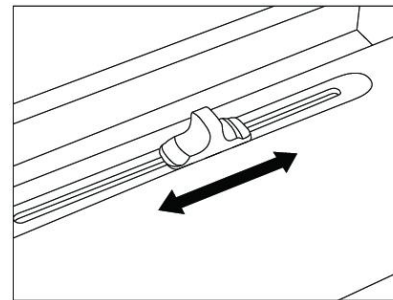

**Рис.3**

Выставьте регулятор диаметра обжима пружины в нужную позицию.

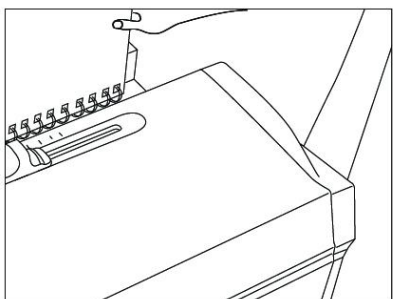

**Рис.4**

Вставьте пружину с надетыми на нее листами в отсек для сдавливания пружины.

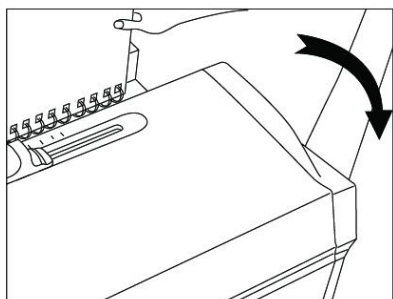

**Рис.5**

Опустите рукоятку закрытия пружины, затем верните ее в исходное положение. Выньте готовый буклет.

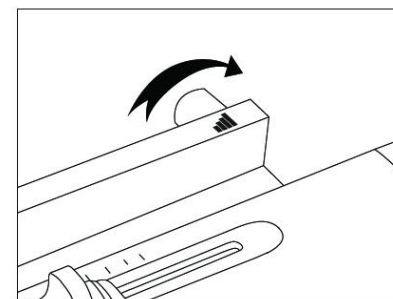

**Рис.6**

Вращайте ручку точной настройки платформы обжима для улучшения конечного результата. Вращение против часовой стрелки –ослабление, по часовой стрелке – усиление обжима.

**Таблица соотношения диаметра металлической пружины к количеству сшиваемых листов:**

### ШАГ 3:1

Размер		Кол-во листов
6,4 мм	1/4 “	25
7,9 мм	5/16“	45
9,5 мм	3/8“	65
11,1 мм	7/16“	80
12,7 мм	1/2“	95
14,3 мм	9/16“	125

## ШАГ 2:1

Размер		Кол-во листов	Отступ от края листа
6,4 мм	1/4 “	25	2
7,9 мм	5/16“	45	2
9,5 мм	3/8“	65	2
11,1 мм	7/16“	95	2
12,7 мм	1/2“	125	4
14,3 мм	9/16“	145	4
15,9 мм	5/8“	155	4
19 мм	3/4 “	195	4
22,2 мм	7/8“	220	6
25,4 мм	1“	245	6
28,6 мм	1-1/8“	270	6
31,8 мм	1-1/4“	320	6

## Технические данные :

Модель :	Х 6
Виды переплета:	Металлическая пружина 3:1/2:1
Максимальная толщина перфорации, бумага	20 листов (80г)
Максимальная толщина перфорации, пластиковая обложка	2 обложки
Регулируемый отступ	2-6 мм
Формат листов	A4; Letter ; Большой формат
Толщина переплета на метал. пружину 3:2/2:1	120/280 листов
Количество отверстий при перфорации	A4 : <b>34</b> для шага 3:1, <b>23</b> для шага 2:1; Letter: <b>32</b> для шага 3:1, <b>21</b> для шага 2:1;
Вес	11,3 кг
Габариты (мм)	360x440x210