

Держатель рулона

Scan & Cut DX

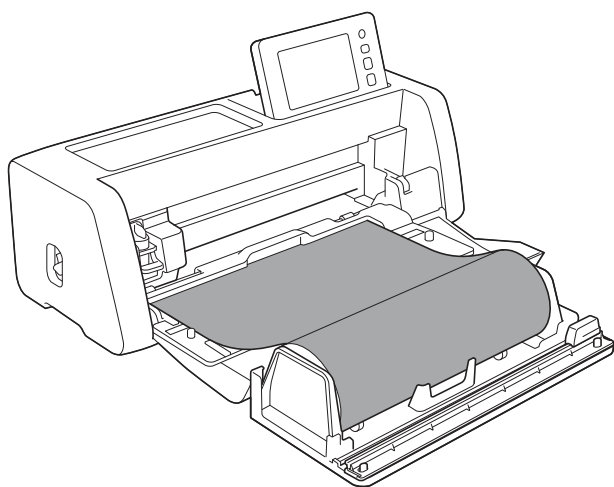

СОДЕРЖАНИЕ

Прочитайте перед началом работы	2
Принадлежности	2
Меры предосторожности при работе	2
Создание шаблона для вырезания из рулонного материала	3
Активация функции держателя рулона	3
Создание шаблона для вырезания из рулонного материала.....	4
Функция трафаретной рамки	5
Экспорт данных в виде файла FCM	7
Перенос данных на машину	8
Установка держателя рулона	9
Установка основания на машину	9
Установка держателя рулона.....	10
Загрузка материала в держатель рулона	10
Проверка края материала	11
Ровная обрезка края материала.....	12
Подача материала	14
Извлечение шаблона для вырезания из рулонного материала на машину и вырезание	15
Извлечение шаблона для вырезания из рулонного материала на машину	15
Вырезание.....	16
Пробное вырезание	18
Пробная подача	20
Изменение положения начала вырезания	21
Непрерывное вырезание	22
Снятие держателя рулона	23
Заменяемые компоненты и обслуживание	25
Критерии замены	25
Замена отрезного ножа.....	25
Очистка отрезного ножа	27
Поиск и устранение неисправностей	28
Что делать, если материал застрял в машине	30
Сообщения об ошибках	32
Сообщения об ошибках раскройной машины	32
Сообщения об ошибках CanvasWorkspace.....	32
Полезная информация	33
Использование держателя рулона	33
Совместимые материалы	33
Примеры материалов, которые можно использовать.....	33
Несовместимый материал	35
Размеры рулонов, которые можно загружать в держатель рулона	36
Ножи, которые можно использовать	36
Положение рычага сканера	36

Прочитайте перед началом работы

Принадлежности

После приобретения комплекта проверьте его содержимое.

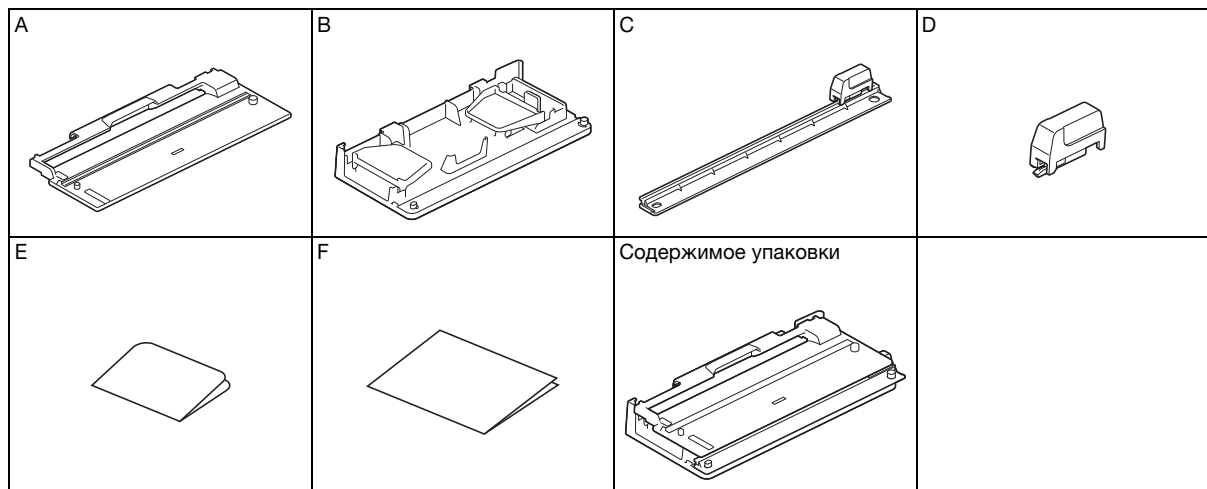

Наименование	
A	Основание *1
B	Держатель рулона
C	Нож *1
D	Отрезной нож *2
E	Карта активации для работы с держателем рулона в CanvasWorkspace (версия для PC) и 1 бесплатного дизайна
F	Инструкция

*1 Эта деталь крепится к держателю рулона (B).

*2 Эта деталь крепится к ножу (C). Снимайте ее только в случае замены; не снимайте ее ни в каких других случаях. Если она снята, см. инструкции в разделе "Установка отрезного ножа" на стр. 26.

Эта деталь является заменяемой. Когда лезвие затупится, приобретите отрезной нож (арт. CADXRFC1). Приобретайте заменяемые детали и расходные материалы у официального дилера, у которого вы приобрели держатель рулона.

Меры предосторожности при работе

- Этот съемный компонент предназначен специально для машины модели ScanNCut DX. Его можно использовать только с машиной ScanNCut DX.
- Чтобы использовать функцию держателя рулона, необходимо установить на компьютер специальное приложение CanvasWorkspace (версия для ПК).
- Можно использовать только рулонный материал шириной 305 мм.
- Содержание данного документа может быть изменено без предварительного уведомления.
- Снимки экранов в настоящем руководстве приведены только для иллюстрации и могут отличаться от фактического вида экранов.

Перед началом работы прочитайте раздел "Полезная информация" на стр. 33.

Создание шаблона для вырезания из рулонного материала

Создайте шаблон для вырезания из рулонного материала в приложении CanvasWorkspace (версии для ПК).

- Необходимо загрузить и установить на компьютер приложение CanvasWorkspace (версию для ПК) (версии 2.0.0 или более поздней).
(<http://s.brother/cuoad/>)
- Для использования приложения CanvasWorkspace требуется логин CanvasWorkspace.
Если у вас еще нет бесплатной учетной записи, нажмите [Создать новую учетную запись] на экране, который появляется после установки, и создайте учетную запись, следуя экранным инструкциям.
- В веб-приложении CanvasWorkspace нельзя создавать и редактировать данные.

Активация функции держателя рулона

- 1 Запустите CanvasWorkspace на компьютере.
- 2 В окне CanvasWorkspace выберите пункт [Настройки учетной записи...] в меню [Справка].

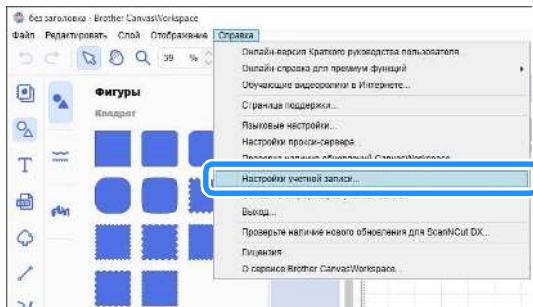

- 3 Нажмите [Активация премиум-функции].

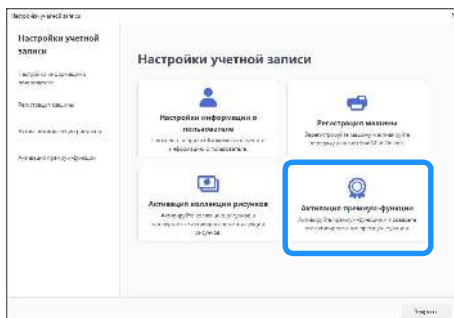

- 4 Введите код активации, который напечатан на прилагаемой карточке, и нажмите [Активировать].

- Для активации требуется подключение к Интернету.
- Во избежание путаницы в коде активации не используются заглавные буквы "I" и "O".
- Каждый код активации действует только для одного логина CanvasWorkspace. Один и тот же код активации повторно использовать невозможно.

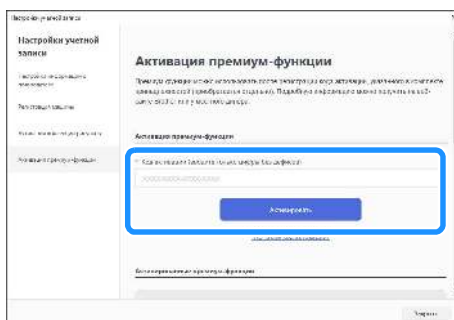

- 5 Когда появится сообщение с подтверждением активации, проверьте правильность информации и нажмите [Активировать], если все правильно.

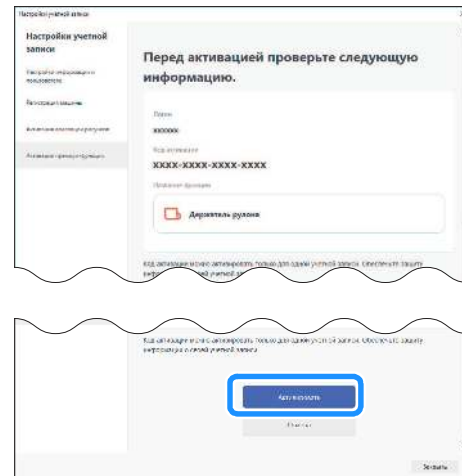

- 6 Нажмите [OK], чтобы завершить активацию.

Создание шаблона для вырезания из рулонного материала

Создайте шаблон для вырезания из рулонного материала в приложении CanvasWorkspace.

■ Подготовка формата

- 1 Запустите CanvasWorkspace на компьютере.
- 2 Нажмите  (Монтажная панель) в правой части экрана.

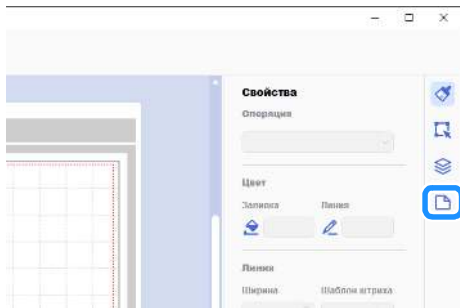

- ▶ На панели управления появляется панель [Монтажная панель].

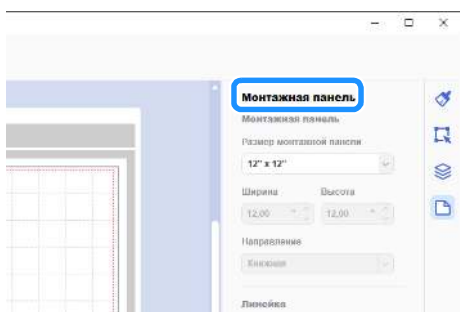

- 3 Выберите [Рулонный материал] в разделе [Размер монтажной панели].

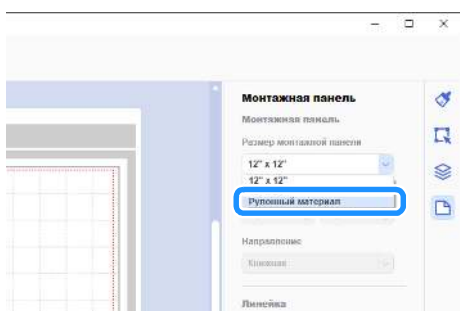

- ▶ Мат не отображается в качестве фона.

- 4 При необходимости измените высоту и ориентацию монтажной панели.

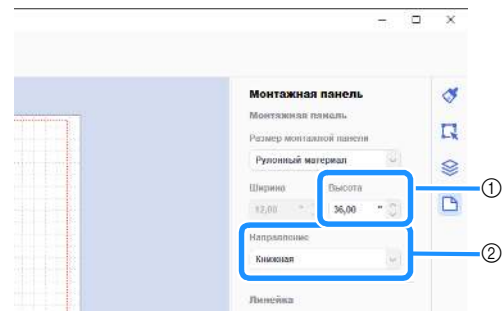

- 1 Высота монтажной панели
- 2 Ориентация монтажной панели (Книжная/Альбомная)

- ▶ На этом подготовка формата завершена.

Напоминание

- Ориентация данных не меняется автоматически при изменении ориентации монтажной панели.
- Даже если данные созданы в альбомной ориентации, ориентация будет изменена на книжную при экспорте в виде данных вырезания (файла FCM). Подробнее о данных вырезания см. в разделе "Экспорт данных в виде файла FCM" на стр. 7.
- Размер монтажной панели отображается как размер материала. Красной рамкой отмечена область вырезания. Вырезание не выполняется в областях выше, ниже, правее и левее рамки.

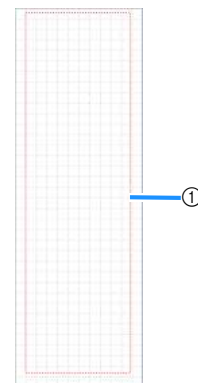

- 1 Красная рамка

■ Создание шаблона для вырезания из рулонного материала

Можно либо создать оригинальные шаблоны в приложении CanvasWorkspace, либо импортировать шаблоны и затем их отредактировать. В нашем примере мы создадим шаблон, отредактировав предустановленный образец шаблона.

- 1 Выберите  (Держатель рулона) на панели объектов и перетащите шаблон в область рисования.

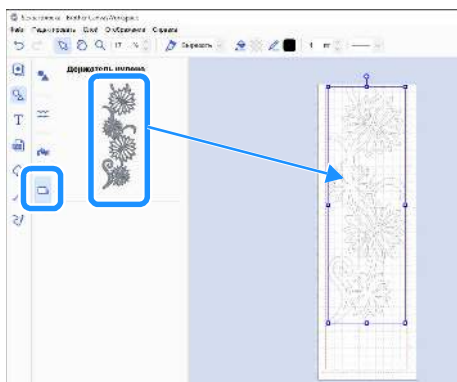

Напоминание

- Скорректируйте шаблон, чтобы он помещался в красную рамку. Подробнее см. в разделе “Создание шаблона для вырезания из рулонного материала” на стр. 4.
- Шаблон можно также расположить в области рисования, кликнув кнопкой мыши по шаблону.
- С держателем рулона можно также использовать данные, созданные на машине (например, сканированные данные или встроенные шаблоны). После импорта данных в CanvasWorkspace выберите пункт [Рулонный материал] в разделе [Размер монтажной панели] и экспортируйте их в виде файла FCM.

- 2 Отредактируйте шаблон.

Напоминание

- Чтобы получить подробную информацию о редактировании в приложении CanvasWorkspace, выберите пункт [Обучающие видеоролики в Интернете...] в меню [Справка].
 - Если добавить зазор в начале данных, можно непрерывно вырезать несколько копий с определенным интервалом между ними.
- После создания данных вырезания экспортируйте их или перенесите на раскройную машину. Подробнее об экспорте данных на компьютер или флэш-накопитель USB в виде файла FCM (который можно использовать на раскройной машине) см. в разделе “Экспорт данных в виде файла FCM” на стр. 7.
Подробнее о переносе данных на машину см. в разделе “Перенос данных на машину” на стр. 8.

Функция трафаретной рамки

При трафаретном вырезании удаляются ненужные части вокруг шаблона для вырезания, чтобы на подложке (бумаге или пленке) остались только нужные части шаблона. Когда используется функция трафаретной рамки, вокруг шаблона вырезается рамка (трафаретная рамка), чтобы можно было легче отделить ненужные детали шаблона. В данном примере используются шаблоны, прилагаемые к программе.

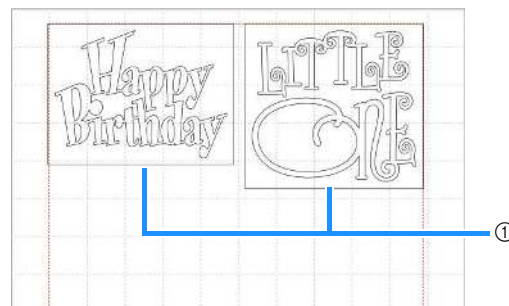

① Трафаретная рамка

Ниже показаны отличия вырезания с трафаретной рамкой и без нее.

- Без трафаретной рамки

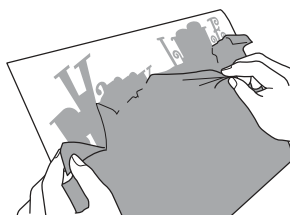

При отделении крупных ненужных частей они могут прилипнуть друг к другу или к нужным частям, что затрудняет трафаретное вырезание.

- С трафаретной рамкой



Если вырезана трафаретная рамка, ненужные части разделяются на более мелкие части, что упрощает трафаретное вырезание.

1 Нажмите  (Редактировать) в правой части экрана.

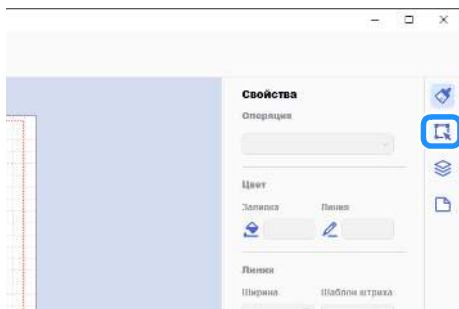

▶ На панели управления появляется панель [Редактировать].

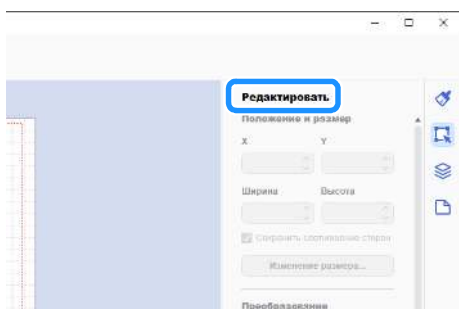

2 Выберите шаблон и нажмите [Трафаретная рамка...].

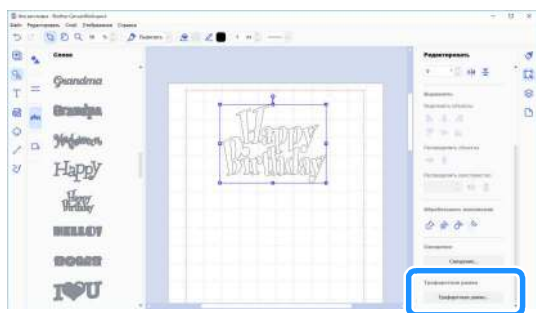

▶ Открывается диалоговое окно [Создать трафаретную рамку].

3 Выберите способ определения размера трафаретной рамки.

■ [Укажите расстояние от выбранного объекта]

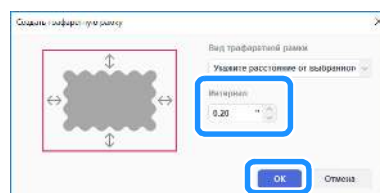
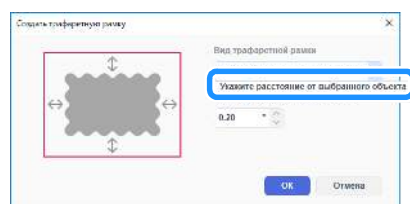

Укажите значения и нажмите [OK].

■ [Укажите размер прямоугольника]

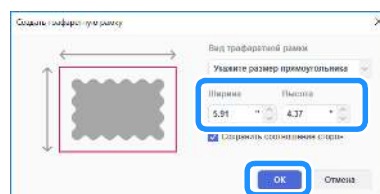
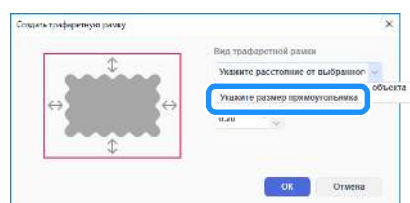

Укажите значения и нажмите [OK].

4 Повторите пункты **2** и **3** для каждого объекта, вырезаемого с трафаретной рамкой.

► Теперь трафаретная рамка создана.

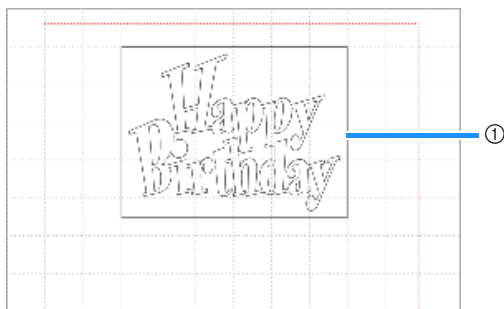

① Трафаретная рамка

Напоминание

- Данные для созданной трафаретной рамки сохраняются отдельно от данных шаблона.

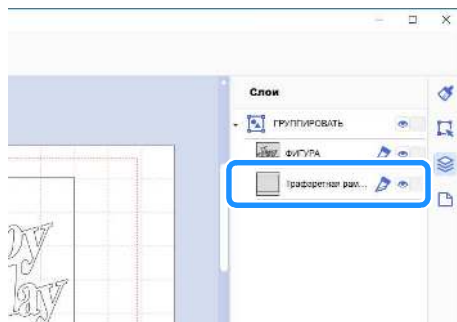

Экспорт данных в виде файла FCM

Сохраните данные в виде файла FCM на компьютере или флэш-накопителе USB и затем при помощи флэш-накопителя USB перенесите эти данные на раскройную машину.

- Подробнее о переносе данных напрямую из CanvasWorkspace на раскройную машину см. в разделе “Перенос данных на машину” на стр. 8.

■ Сохранение на флэш-накопитель USB

1 Подключите флэш-накопитель USB к USB-порту компьютера.

2 В окне CanvasWorkspace выберите пункт [Экспорт файла FCM...] в меню [Файл].

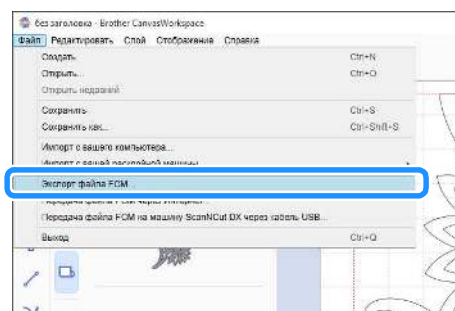

Примечание

- Чтобы экспортировать шаблон для вырезания из рулонного материала, при редактировании шаблона необходимо выбрать пункт [Рулонный материал] в разделе [Размер монтажной панели]. Перед экспортом данных еще раз проверьте эту настройку. Подробнее см. в разделе “Создание шаблона для вырезания из рулонного материала” на стр. 4.

3 В качестве целевого местоположения выберите [Съемный диск (*)] и нажмите [Сохранить].

* Это наименование различается в зависимости от используемой операционной системы.

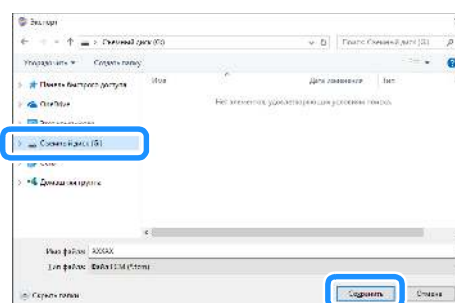

- Данные сохранены на флэш-накопителе USB в виде файла FCM.

Перенос данных на машину

Данные, открытые в CanvasWorkspace, можно перенести на раскройную машину в виде файла FCM (который можно открыть на раскройной машине).

■ Передача данных при помощи кабеля USB (поддерживается только для Windows)

- 1 Подключите разъемы кабеля USB к соответствующим USB-портам компьютера и раскройной машины.

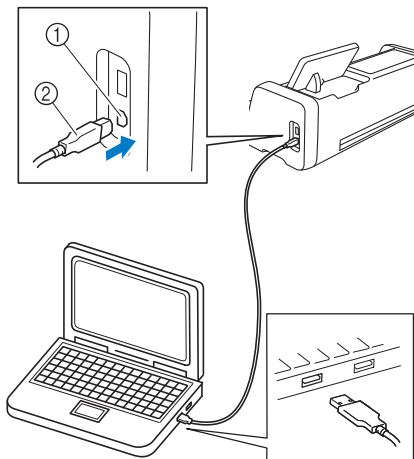

- 1 USB-порт (для компьютера)
- 2 Кабель USB

Примечание

- Разъемы кабеля USB можно вставить в порт только в одном положении. Если разъем кабеля не вставляется в гнездо, не пытайтесь вставить его с усилием, а проверьте ориентацию разъема.
- Во время передачи шаблона для вырезания из рулонного материала на раскройную машину на машине должен отображаться главный экран.

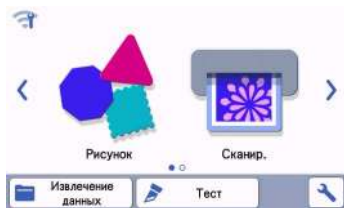

- 2 В окне CanvasWorkspace выберите пункт [Передача файла FCM на машину ScanNCut DX через кабель USB...] в меню [Файл].

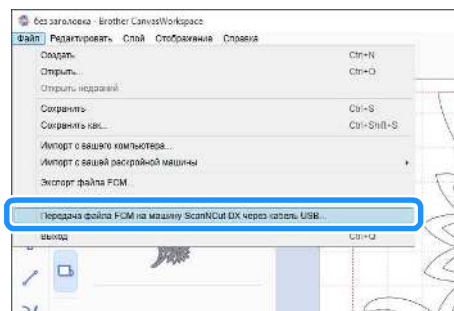

- ▶ Когда отобразится сообщение о том, что данные отправлены на машину, проверьте указанные в сообщении сведения и нажмите [OK].

Примечание

- Чтобы передать шаблон для вырезания из рулонного материала, при редактировании шаблона необходимо выбрать пункт [Рулонный материал] в разделе [Размер монтажной панели]. Перед передачей данных еще раз проверьте эту настройку. Подробнее см. в разделе "Создание шаблона для вырезания из рулонного материала" на стр. 4.

■ Передача данных по беспроводной сети

- Требуется подключение к Интернету.
- Машина должна быть подключена к беспроводной сети. Эту функцию можно использовать только после установления подключения к CanvasWorkspace. Подробнее об установлении подключения см. в "Руководстве по настройке беспроводной сети" для раскройной машины.

- 1 В окне CanvasWorkspace выберите пункт [Передача файла FCM через Интернет...] в меню [Файл].

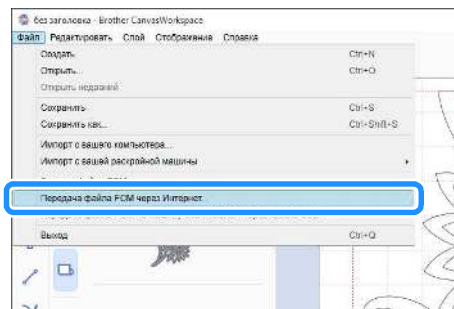

- ▶ Когда отобразится сообщение о том, что данные отправлены на машину, проверьте указанные в сообщении сведения и нажмите [OK].

Примечание

- Чтобы передать шаблон для вырезания из рулонного материала, при редактировании шаблона необходимо выбрать пункт [Рулонный материал] в разделе [Размер монтажной панели]. Перед передачей данных еще раз проверьте эту настройку. Подробнее см. в разделе "Создание шаблона для вырезания из рулонного материала" на стр. 4.

Установка держателя рулона

Чтобы установить держатель рулона для дальнейшего вырезания, необходимо подготовить раскройную машину, а также выполнить подготовительные действия для установки держателя рулона и рулонного материала на машину.

Установка основания на машину

- 1 Нажмите  на главном экране, чтобы открыть следующий экран.

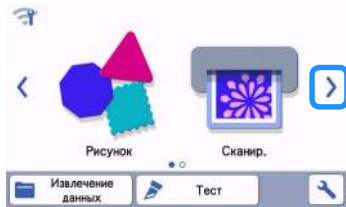

Напоминание

- При использовании держателя рулона функции “Извлечение данных” и “Тест” недоступны. Чтобы использовать эти функции, выберите “Держатель рулона”. (См. стр. 15 и стр. 18)
- При использовании держателя рулона функция “Сканир.” недоступна.

- 2 Выберите “Держатель рулона”.

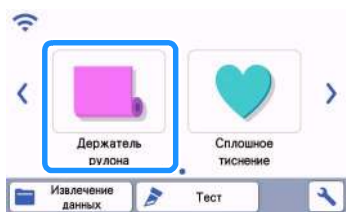

Напоминание

- После того как выбран “Держатель рулона”, открывается следующий экран. Выберите “Подсоедините держатель рулона”, чтобы проверить инструкции по установке держателя рулона.

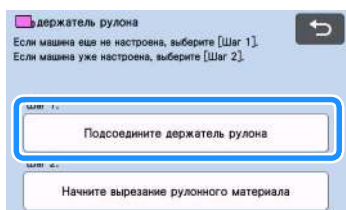

- 3 Потяните на себя рычаг разблокировки устройства подачи (на правой стороне машины).

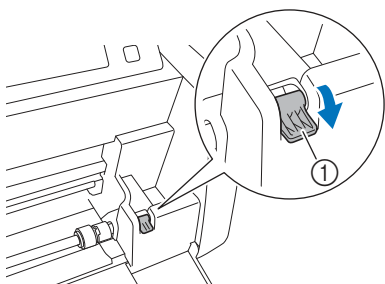



- ① Рычаг разблокировки устройства подачи
▶ Правая сторона вала приподнимается, и вал разблокируется.

- 4 Возьмите держатель рулона и переключатель блокировки ролика подачи и, удерживая на месте ролик подачи, поверните переключатель блокировки ролика подачи от себя в положение разблокировки ().

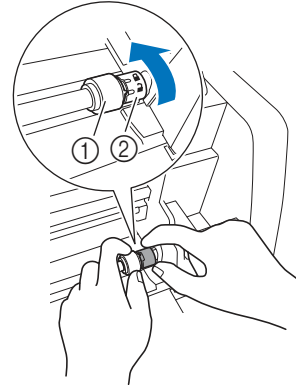
▶ Ролик подачи можно сдвигать.



- ① Ролик подачи
② Переключатель блокировки ролика подачи

- 5 Сдвиньте ролик подачи из  в .

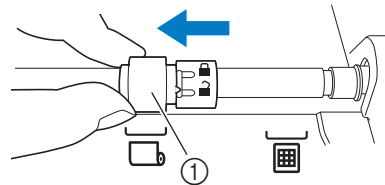

- ① Ролик подачи

- 6 Возьмите держатель рулона и переключатель блокировки ролика подачи и, удерживая на месте ролик подачи, поверните переключатель блокировки ролика подачи на себя в положение блокировки ().

▶ Ролик подачи зафиксирован на месте.

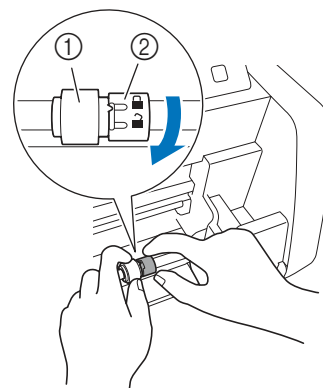

- ① Ролик подачи
② Переключатель блокировки ролика подачи

- 7** Верните рычаг разблокировки устройства подачи (на правой стороне машины) в первоначальное положение.

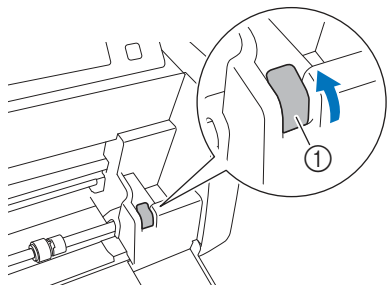

- ① Рычаг разблокировки устройства подачи
▶ Правая сторона вала опускается, и вал блокируется.

- 8** Установите основание, надев его на вал.

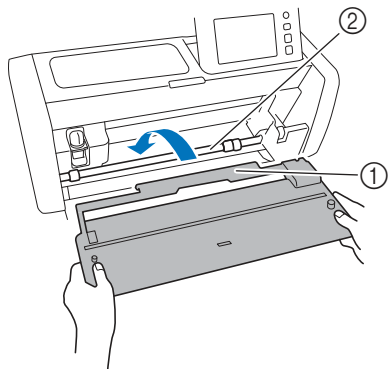

- ① Основание
② Вал

Примечание

- Если ролик подачи неправильно позиционирован, основание не удастся правильно установить. Убедитесь, что ролик подачи сдвинут в положение для использования держателя рулона.
- Нажмите на основание, чтобы надежно зафиксировать его на валу.
- Убедитесь, что основание надежно зафиксировано по отношению к передней крышке-лотке.

Установка держателя рулона

- 1** Наденьте держатель рулона так, чтобы его выступы вошли в отверстия на передней крышке-лотке.

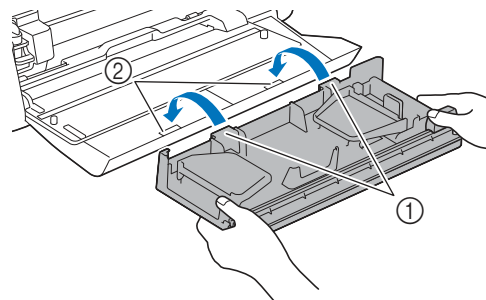

- ① Выступы на держателе рулона
② Отверстия на передней крышке-лотке

- 2** Раскройте направляющие пластины с каждой стороны держателя рулона.

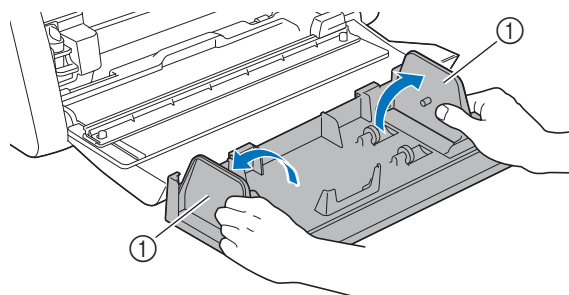

- ① Направляющая пластина

Загрузка материала в держатель рулона

- 1** Вставьте материал так, чтобы выступ на левой направляющей пластине вошел в бумажную втулку материала, и установите рулон на четырех опорных роликах. Материал должен быть загружен так, чтобы он раскручивался сверху вырезаемой стороной вверх.

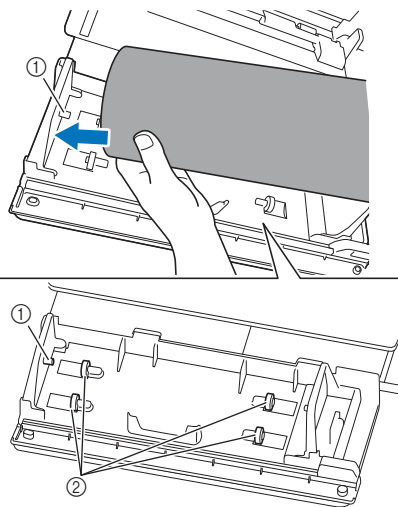

- ① Выступ на направляющей пластине
② Опорные ролики

- 2** Нажав на регулировочный рычаг, сдвиньте правую направляющую пластину до края рулона, чтобы правильно совместить левый край материала.

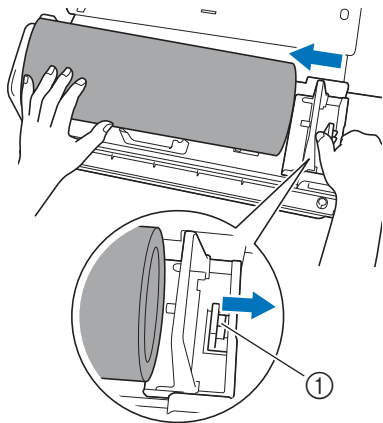

① Регулировочный рычаг

Примечание

- Материал установлен правильно, когда между направляющей пластиной и правым краем рулона есть зазор 2–3 мм. Когда совместится левый край материала, скорректируйте направляющую пластину.

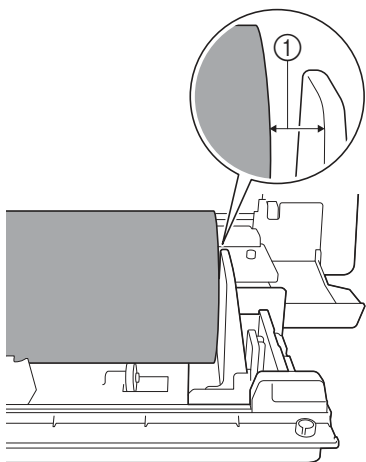

① Зазор 2–3 мм

Проверка края материала

Убедитесь, что край материала ровно обрезан и соответствует следующим условиям:

- ① Он должен быть прямым.
- ② Левый и правый края материала должны быть параллельными.

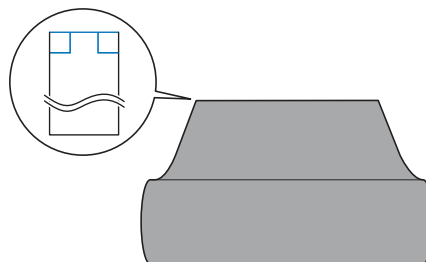

Если материал не соответствует обоим (① и ②) описанным условиям, подача материала может быть неправильной. Перед подачей материала проверьте соблюдение этих условий.

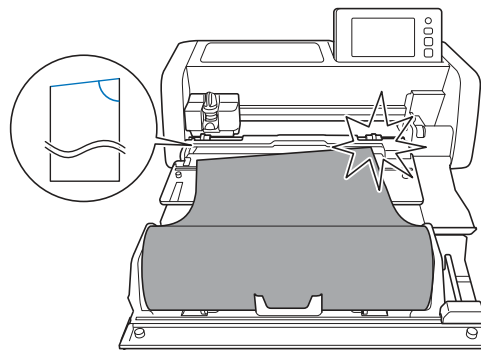
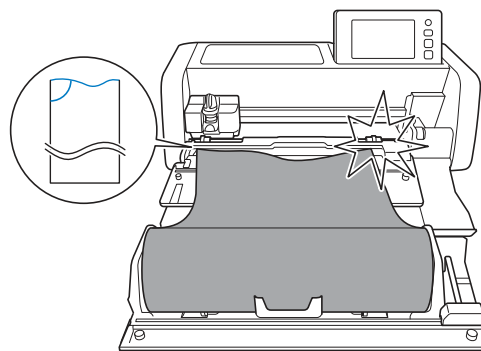
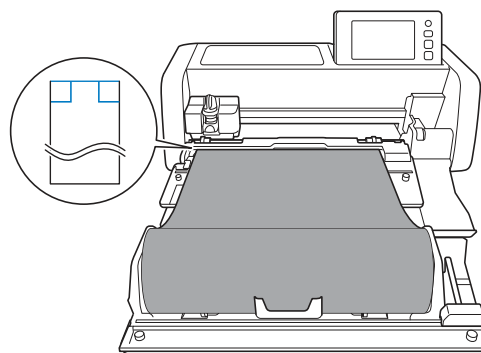

1 Вытяните материал до направляющего канала.

- Проверьте, что материал расположен вырезаемой стороной вверх.

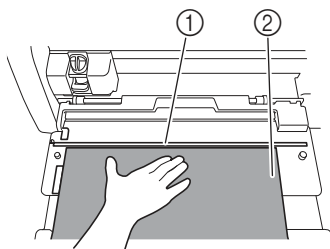

- ① Направляющий канал
- ② Материал

2 Левый край материала должен быть совмещен с направляющей рулонного материала, а конец материала должен быть точно совмещен с направляющим каналом.

- Если материал совмещен
Край материала точно совмещен. Равномерно обрезать край материала не требуется.

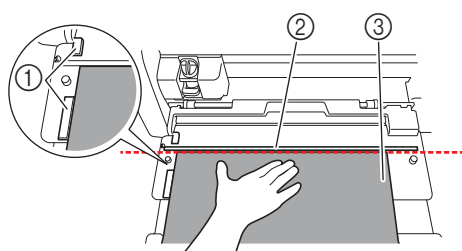

- ① Направляющая рулонного материала
- ② Направляющий канал
- ③ Материал

- ▶ Подайте материал в машину. Подробнее см. в разделе “Подача материала” на стр. 14.

- Если материал не совмещен
Край материала неточно совмещен. Край материала нужно ровно обрезать.

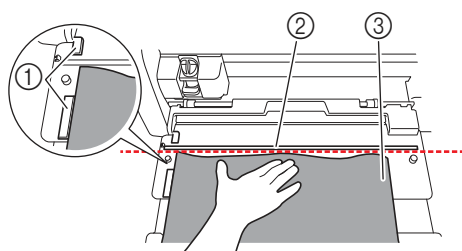

- ① Направляющая рулонного материала
- ② Направляющий канал
- ③ Материал

- ▶ Подробнее см. в разделе “Ровная обрезка края материала” на стр. 12.

Ровная обрезка края материала

1 Вытяните материал так, чтобы он заходил за направляющий канал.

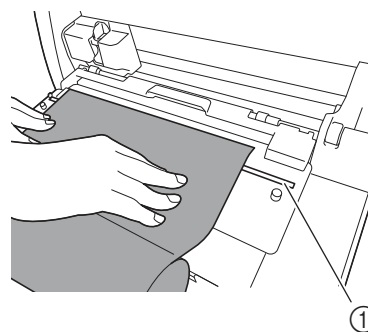

- ① Направляющий канал

2 Снимите нож с держателя рулона.

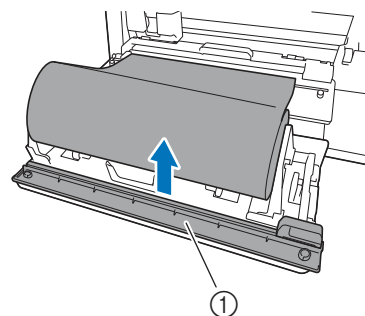

- ① Нож

3 Установите нож поверх материала.

Совместите отверстия ножа с выступами на основании, как показано на рисунке ниже.

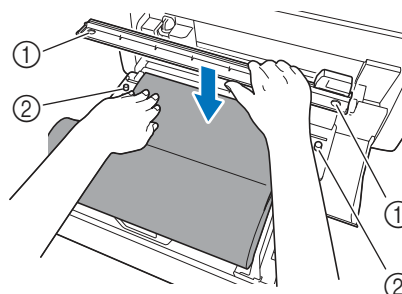

- ① Отверстие ножа
- ② Выступ на основании

4 Совместите левый край материала с направляющей рулонного материала.

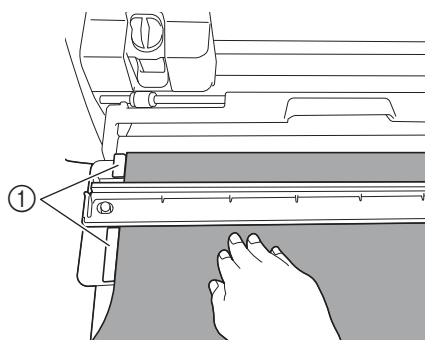

- ① Направляющая рулонного материала

- 5** Убедитесь, что отрезной нож находится на правой стороне ножа.

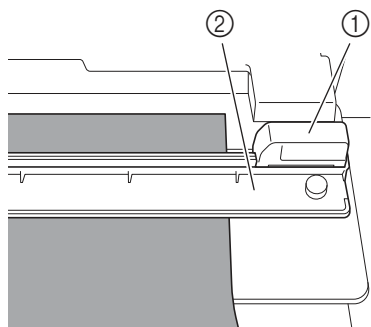

- ① Отрезной нож
② Нож

Примечание

- Отрезной нож может прорезать материал, только когда он перемещается от правой стороны ножа. Если он перемещается из любого другого положения, он не будет прорезать материал.

- 6** Следя за тем, чтобы левый край материала был совмещен с направляющей рулонного материала, сильно прижмите нож к правой стороне материала. Удерживая нож и материал неподвижно, переместите отрезной нож справа налево, чтобы обрезать материал.

Перемещайте отрезной нож, слегка прижимая его к материалу.

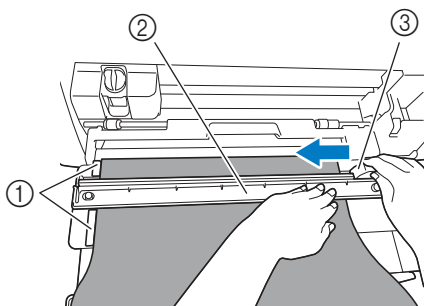

- ① Направляющая рулонного материала
② Нож
③ Отрезной нож

Примечание

Если материал не режется без усилий:

- Если при начале вырезания возникают проблемы (например, материал пристает к отрезному ножу), не перемещайте отрезной нож с чрезмерным усилием, а прочитайте следующее и повторите попытку. Приложение чрезмерного усилия для перемещения отрезного ножа может привести к повреждениям.
 - Если материал не очень гибкий, сильно прижмите нож к правой стороне материала.
 - Если материал довольно гибкий и сильно скручивается, сильно прижмите нож в середине.

- 7** Переведите отрезной нож обратно к правой стороне ножа и снимите нож.

Уберите обрезки материала.

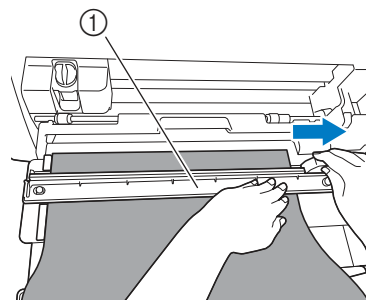

- ① Нож

Напоминание

- Снятый нож можно хранить в передней части держателя рулона.

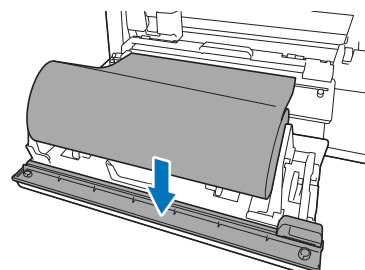

Подача материала

- 1 Следя за тем, чтобы левый край материала был совмещен с направляющей рулонного материала, без усилия заведите материал под левый и правый ролики подачи. Придерживая материал, чтобы он не двигался под роликами подачи, нажмите  на панели управления.

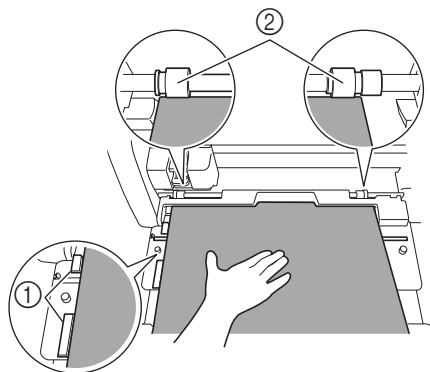

- ① Направляющая рулонного материала
② Ролики подачи

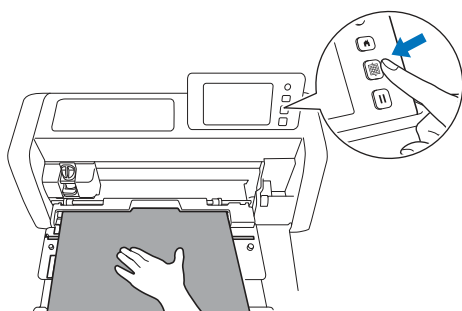

- Когда материал подан в соответствующее положение, подготовка держателя рулона завершена. На этом этапе убедитесь, что левый и правый ролики подачи полностью находятся на материале.

Напоминание

- В случае застревания материала удалите застрявший материал. Подробнее см. в разделе “Что делать, если материал застрял в машине” на стр. 30.

Извлечение шаблона для вырезания из рулонного материала на машину и вырезание

Шаблоны, созданные в приложении CanvasWorkspace (версия для ПК), можно перенести на раскройную машину. На раскройной машине нельзя редактировать шаблоны и функции сканирования недоступны.



Извлечение шаблона для вырезания из рулонного материала на машину

1 Когда на главном экране выбран “Держатель рулона”, выберите “Начните вырезание рулонного материала” на экране, показанном ниже.

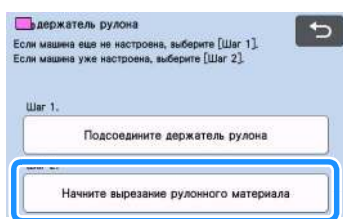
- Подробнее о выборе функции “Держатель рулона” на главном экране см. шаги 1 и 2 в разделе “Установка основания на машину” на стр. 9.
- После этого момента нажатие  на любом экране будет возвращать к экрану, показанному ниже.



Напоминание

- Нажатие  на этом экране или нажатие  на машине после загрузки материала приводит к выгрузке материала, после чего отображается главный экран. Если материал не загружен, отображается главный экран. Чтобы использовать держатель рулона для вырезания материала, еще раз выберите “Держатель рулона”.
- Данные можно получить, если этот экран отображается на машине во время передачи данных при помощи кабеля USB.

2 Чтобы извлечь данные с флэш-накопителя USB, подключите флэш-накопитель USB к USB-порту (для подключения флэш-накопителя USB) данной раскройной машины.

3 Нажмите на местоположение извлекаемых данных и выберите нужный шаблон.



1 Извлечение данных с флэш-накопителя USB.

- Если на флэш-накопителе USB имеется несколько папок, нажмите на папку, чтобы открыть список содержащихся в ней шаблонов.
- Если папок или шаблонов много, прокрутите экран вверх или вниз при помощи кнопок со стрелками.

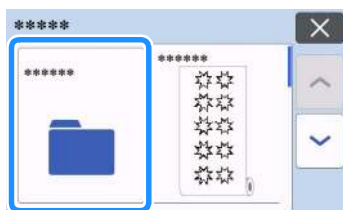

Напоминание

- Обнаружение флэш-накопителя USB может занять некоторое время. После подключения флэш-накопителя USB подождите 5–6 секунд и только после этого нажимайте кнопку. (Время распознавания различается в зависимости от флэш-накопителя USB.)
- Если используется флэш-накопитель USB с индикатором доступа, подождите, пока индикатор не перестанет мигать.



- Если отображается ошибка, еще раз нажмите .

- ▶ Нажмите на шаблон, который нужно извлечь. Отображается экран подтверждения данных.



Напоминание

- Отображаются только шаблоны для вырезания из рулонных материалов.
- Отображается область в 610 мм от начала шаблона (независимо от размера шаблона).

2 Кнопка “Извлечение из CanvasWorkspace (по беспроводному подключению)”.

- ▶ Открывается экран предварительного просмотра компоновки шаблона. Подробнее об экране предварительного просмотра см. в пункте 2 в разделе “Вырезание” на стр. 16.

3 Кнопка “Извлечение из CanvasWorkspace (при помощи кабеля USB)”.

- ▶ Открывается экран предварительного просмотра компоновки шаблона. Подробнее об экране предварительного просмотра см. в пункте 2 в разделе “Вырезание” на стр. 16.

4 Проверьте данные и нажмите “ОК”.

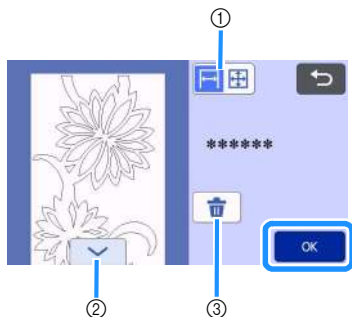

① Переключение отображения шаблона.

Выберите  для отображения шаблона, увеличенного до 12-дюймовой области.

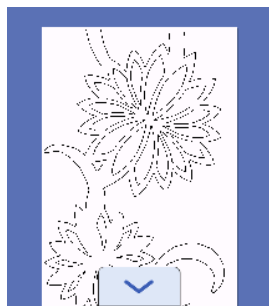

Выберите  для отображения уменьшенного шаблона, чтобы просмотреть весь шаблон целиком.

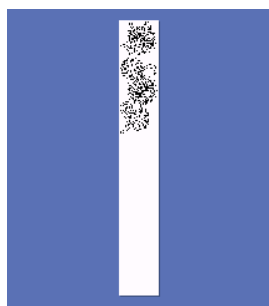

② Прокрутка шаблона вниз

③ Удаление данных

▶ Открывается экран предварительного просмотра.

Напоминание

- При отображении уменьшенного шаблона показывается длина вырезания не более 1785 мм (независимо от размера шаблона). Если шаблон короче 1785 мм, он будет отображаться с добавленным пробелом, но вырезание остановится в нижней части шаблона. Дополнительный пробел не добавляется в данные вырезания.

Вырезание

- Убедитесь, что в каретке машины установлен держатель автоножа. Подробнее о держателе ножа, который можно использовать, см. в разделе “Ножи, которые можно использовать” на стр. 36.

1 Поднимите рычаг сканера (на левой стороне машины) в положение “2”.

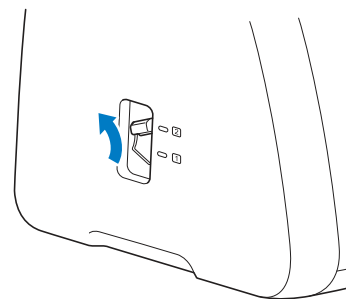

2 Выберите “Вырез.” на экране предварительного просмотра.

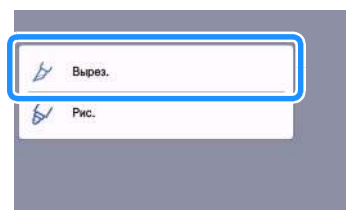
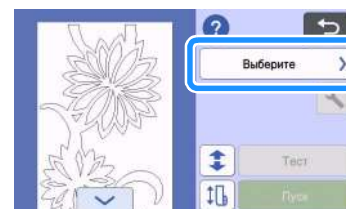

- Нажмите , чтобы прочитать инструкции по установке держателя рулона.

3 Чтобы выполнить пробное вырезание, нажмите “Тест”.

- Чтобы обеспечить правильное вырезание, перед вырезанием шаблона выполните пробное вырезание. Подробнее см. в разделе “Пробное вырезание” на стр. 18.

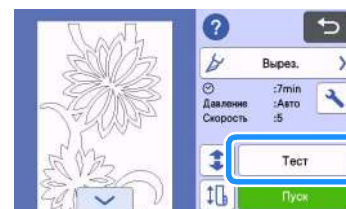

Напоминание

- Когда используется держатель рулона, автоматически включается параметр прорезания верхнего слоя.

Нажмите  для проверки настроек. Подробнее см. пункт 4 в разделе “Изменение настройки давления ножа” на стр. 19.

4 Чтобы выполнить пробную подачу, нажмите

- Подробнее см. в разделе “Пробная подача” на стр. 20.

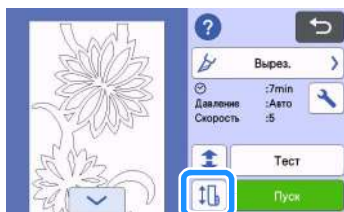

5 Чтобы изменить положение начала вырезания, нажмите

- Подробнее см. в разделе “Изменение положения начала вырезания” на стр. 21.

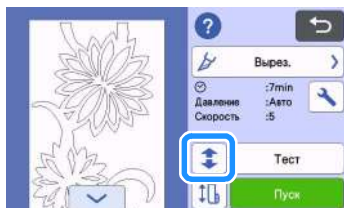

6 Нажмите “Пуск”, чтобы начать вырезание.

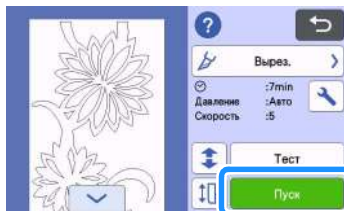

- ▶ По окончании вырезания машина останавливается в нижней части шаблона.

7 Чтобы отрезать материал в точке остановки вырезания, выберите “Готово”.

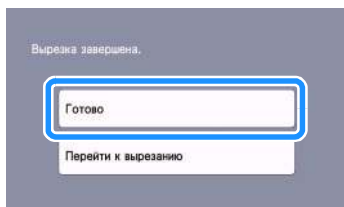

- ▶ Отображаются инструкции по подаче материала. Проверьте информацию и нажмите “ОК”.
- ▶ Материал подается до тех пор, пока нижняя часть шаблона не дойдет до ножа на основании.

Напоминание

- Чтобы перейти к вырезанию других шаблонов без отрезания материала, выберите “Перейти к вырезанию”. Подробнее см. в разделе “Непрерывное вырезание” на стр. 22.
- ▶ Отображаются инструкции по отрезанию материала.
- Нажмите , чтобы прочитать инструкции.

8 Установите нож поверх материала.

Совместите отверстия ножа с выступами на основании.

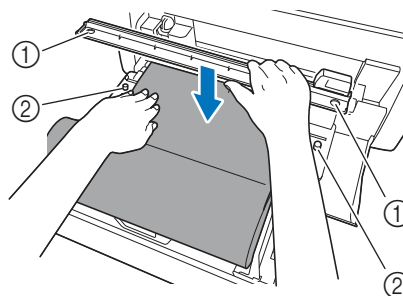

- ① Отверстие ножа
- ② Выступ на основании

9 Сильно прижмите нож к правой стороне материала. Удерживая нож и материал неподвижно, переместите отрезной нож справа налево, чтобы обрезать материал.

Перемещайте отрезной нож, слегка прижимая его к материалу.

- При этом создается разрез с отступом в 10 мм от нижней части рисунка.
- Чтобы остановить операцию и выгрузить материал до его отрезания, нажмите (материал будет выгружен по направлению к вам).

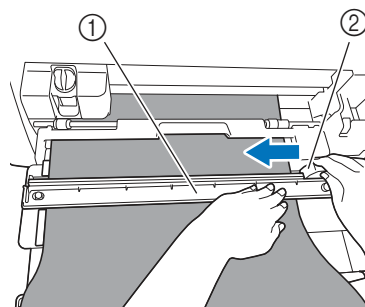

- ① Нож
- ② Отрезной нож

Примечание

Если материал не режется без усилий:

- Если при начале вырезания возникают проблемы (например, материал пристает к отрезному ножу), не перемещайте отрезной нож с чрезмерным усилием, а прочитайте следующее и повторите попытку. Приложение чрезмерного усилия для перемещения отрезного ножа может привести к повреждениям.
 - Если материал не очень гибкий, сильно прижмите нож к правой стороне материала.
 - Если материал довольно гибкий и сильно скручивается, сильно прижмите нож в середине.

- 10 После отрезания материала прочитайте отображаемые инструкции и нажмите “ОК”.

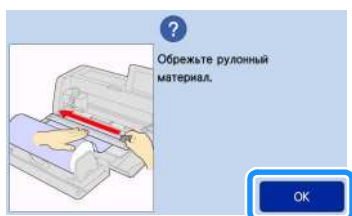

- 11 Чтобы выгрузить отрезанный материал, нажмите “ОК”.

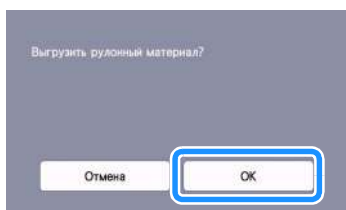

- ▶ Отрезанный материал выгружается с задней стороны машины.

Пробное вырезание

Чтобы проверить качество вырезания, выполняйте пробное вырезание или рисование на отрезке такого же материала, который будет использоваться при работе. В этом разделе описан порядок выполнения пробного вырезания.

- 1 Нажмите “Тест” на экране вырезания.

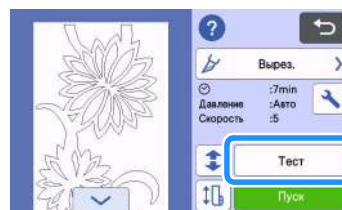

- ▶ На экране теста автоматически размещается пробный шаблон.

- 2 Пробный шаблон не должен накладываться на ваш рабочий шаблон. Чтобы изменить положение пробного шаблона, нажмите . Пробный шаблон также можно переместить, перетащив его в другое место на экране.

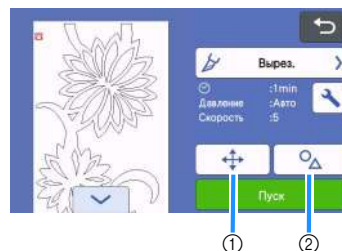

- 1 Изменение расположения шаблона.
Нажмите эту кнопку, чтобы скорректировать расположение шаблона на экране редактирования. Если расположение шаблона было изменено, при следующем пробном вырезании шаблон будет автоматически расположен в том же месте.
- 2 Нажмите эту кнопку, чтобы скорректировать размер и форму шаблона.
Если форма и размер шаблона были изменены, при следующем пробном вырезании будет автоматически отображаться шаблон такого же размера и формы.

Напоминание

- По умолчанию пробный шаблон располагается в левом верхнем углу области вырезания.
- Чтобы можно было проверить результат пробного вырезания без выгрузки материала, пробный шаблон должен быть расположен ниже положения, выбираемого по умолчанию.

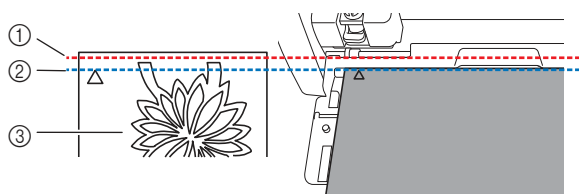

- 1 Верхний край области вырезания
- 2 Линия расположения пробного шаблона вырезания по умолчанию
- 3 Экран предварительного просмотра теста

3 Нажмите “Пуск”, чтобы начать вырезание.

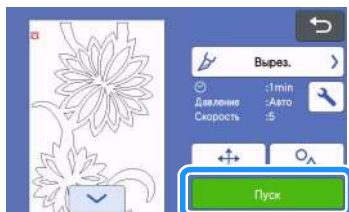

Напоминание

- Когда используется держатель рулона, автоматически включается параметр прорезания верхнего слоя.
- ▶ После окончания вырезания открывается следующий экран.

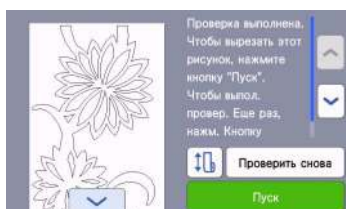

Проверьте результаты пробного вырезания.

Подробнее см. в разделе “Проверка результатов пробного вырезания” на стр. 19.

- Чтобы начать вырезание рабочего шаблона, нажмите “Пуск”.
Когда вырезание будет завершено, см. пункт 7 в разделе “Вырезание” на стр. 16.
- Чтобы еще раз выполнить пробное вырезание, нажмите “Проверить снова”.
Подробнее см. в разделе “Изменение настройки давления ножа” на стр. 19.
- Чтобы выполнить пробную подачу, нажмите .
Подробнее см. в разделе “Пробная подача” на стр. 20.

■ Проверка результатов пробного вырезания

Отрегулируйте давление вырезания в соответствии с результатами пробного вырезания.

Выполните пробное вырезание несколько раз и регулируйте давление вырезания до тех пор, пока вырезание не будет выполняться аккуратно.

Примечание

- Если нож прорезает материал, на поверхности машины могут оставаться небольшие царапины в местах касания ножа (1). После появления таких царапин вырезание может выполняться некорректно. Обратитесь за помощью в сервисный центр Brother.

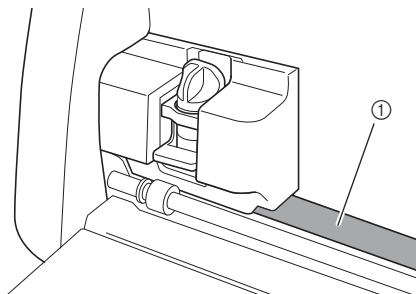

□ Правильное давление вырезания

Давление вырезания настроено правильно, когда верхний слой материала аккуратно прорезается, а бумажная подложка не прорезается.

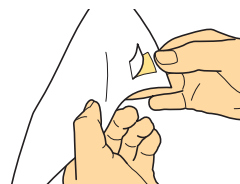



Напоминание

- Крючок из комплекта шпателя и монтажного крючка (CASPНK 1) удобен для отделения полностью прорезанного материала от бумажной или пластиковой подложки. Приобрести шпатель и монтажный крючок (CASPНK 1) можно в магазине, в котором вы купили данный продукт.

■ Изменение настройки давления ножа

Соответствующее давление вырезания для прорезания верхнего слоя настраивается автоматически, но для некоторых типов материала вырезание с такой настройкой получается неаккуратным.

Если вырезание не удается выполнить аккуратно, скорректируйте настройку давления вырезания, используя следующую таблицу. Поскольку нож может прорезать материал, выполняйте пробное вырезание после каждого увеличения этой настройки.

Результат пробного вырезания	Регулировка
Часть рисунка не прорезана.	Слишком малое давление. Однократно нажмите  на экране настроек, чтобы увеличить давление.
Не вырезан весь рисунок.	Слишком малое давление. Однократно нажмите  на экране настроек, чтобы увеличить давление.
На бумажной подложке есть глубокие сквозные порезы.	Слишком большое давление. Однократно нажмите  на экране настроек, чтобы уменьшить давление.

□ Изменение настройки давления ножа

- 1 Когда после завершения пробного вырезания появится следующий экран, нажмите “Проверить снова” для вызова экрана теста.

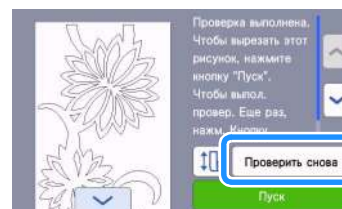

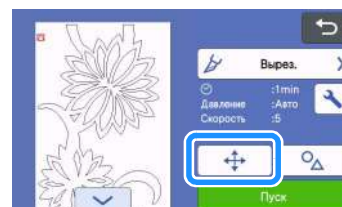

- 2 Нажмите , чтобы переместить пробный шаблон в другое место. Пробный шаблон также можно переместить, перетащив его в другое место на экране.

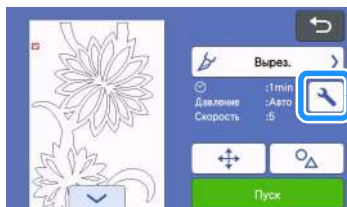

- 3 Нажмите  на экране теста, чтобы открыть экран настроек.



- 4 При помощи кнопки  или  настройте давление вырезания для прорезания верхнего слоя.

- После корректировки настроек нажмите "OK".



- 5 Убедитесь, что настройки на экране теста изменились, и выполните тестовое вырезание еще раз.

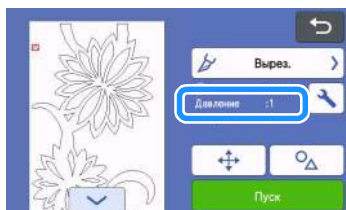

Примечание

- Будьте осторожны! Не увеличивайте давление слишком сильно. В противном случае нож может сломаться. Если давление будет слишком большим, вырезание может получиться неаккуратным.

Пробная подача

Перед началом вырезания можно убедиться, что материал будет подаваться ровно и что длина материала соответствует длине шаблона для вырезания. Чтобы проверить правильность подачи материала, не отходите от машины во время пробной подачи.

Напоминание

- Если оставшейся длины материала недостаточно, отделите клейкую ленту, которой материал крепится к бумажной втулке (если таковая имеется).

- 1 Убедитесь, что рычаг сканера (на левой стороне машины) поднят в положение "2".

Подробнее см. в разделе "Вырезание" на стр. 16.

- 2 Нажмите  на экране вырезания.

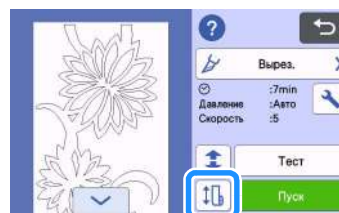

Напоминание

- Эту операцию также можно выполнить, нажав  во время отображения следующего экрана после выполнения пробного вырезания.

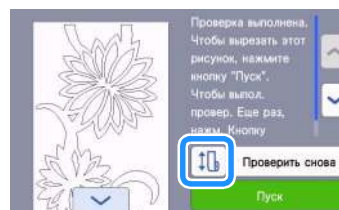

- 3 Убедитесь, что материал загружен в машину. Нажмите "Пуск", чтобы начать пробную подачу.

- Подробнее см. в разделе "Подача материала" на стр. 14.

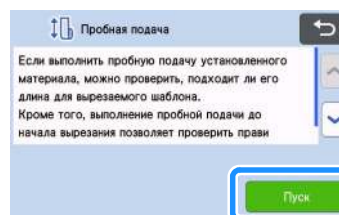

- Материал подан в машину.

Напоминание

- Если во время пробной подачи нажать , пробная подача останавливается и отображается следующий экран.

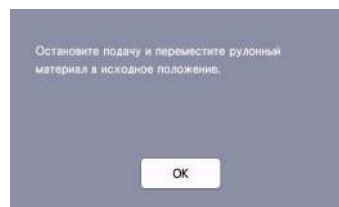

- 4 После завершения пробной подачи появляется следующее сообщение. Нажмите “ОК” для возврата к предыдущему экрану.

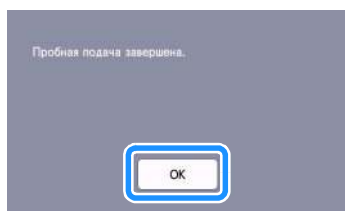

- Если длины материала достаточно для длины шаблона, подается ровно столько материала, сколько нужно для вырезания шаблона, а затем материал подается обратно в начальное положение подачи. Если длины материала недостаточно для длины шаблона, материал не подается обратно в начальное положение подачи.

Напоминание

- В случае застревания материала в машине удалите застрявший материал. Подробнее см. в разделе “Что делать, если материал застрял в машине” на стр. 30.
- Если материал сильно скручивается, он не будет правильно подан в машину. В этом случае расправьте скрученный материал и снова загрузите его в машину.

Изменение положения начала вырезания

Положение начала вырезания можно переместить в нужное место вверх или вниз (относительно направления подачи).

- 1 Чтобы изменить положение начала вырезания, нажмите .

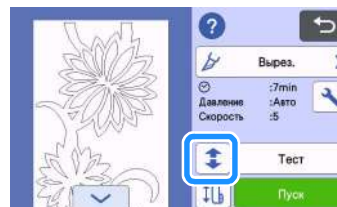

- 2 Нажмите  или  соответственно направлению, в котором вы хотите переместить материал.

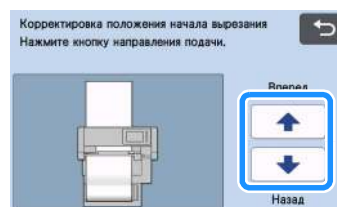



 “Вперед”: Материал подается по направлению к задней части машины.

 “Назад”: Материал подается по направлению к передней части машины.

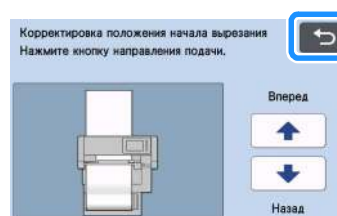
- 3 Нажмите  для возврата к экрану, который отображался в пункте 1.



Примечание

- Подача материала продолжается, пока вы удерживаете нажатой кнопку  или .
- Если при подаче материала к задней стороне машины материал подается до конца, он больше не будет продвигаться роликами подачи. Если материал больше не продвигается роликом подачи, снова загрузите материал. Подробнее см. в разделе “Подача материала” на стр. 14.
- Если при подаче материала к передней части машины край материала оказывается непосредственно под роликами подачи, подача останавливается.

Непрерывное вырезание

Когда вырезание шаблона закончено, можно вырезать такой же или другой шаблон без отрезания материала.

Примечание

- Максимальная длина (в направлении подачи) материала, которую можно вырезать после загрузки, составляет 1785 мм*. Если длина материала для вырезания больше указанного значения, отрежьте материал и выгрузите его, а затем снова вставьте материал и продолжите вырезание.
* Это значение зависит от материала и условий работы, указанных компанией Brother.

Повторное вырезание одинакового шаблона

- 1 Нажмите “Перейти к вырезанию”.

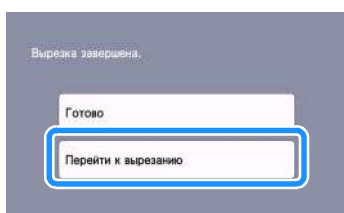

► Открывается экран предварительного просмотра.

- 2 Выберите “Вырез.” на экране предварительного просмотра и нажмите “Пуск”, чтобы начать вырезание.

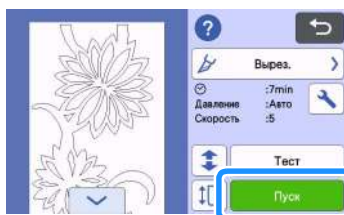
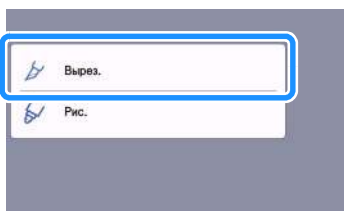
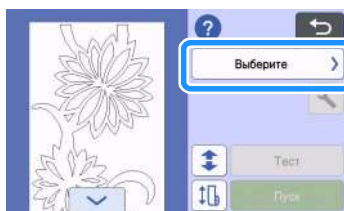

- Вырезается отображаемый шаблон.
- Вырезание начинается от нижнего края последнего вырезанного шаблона.

Напоминание

- Чтобы изменить положение начала вырезания, см. раздел “Изменение положения начала вырезания” на стр. 21.
- Положение начала вырезания можно также скорректировать, добавив пробел в начале данных вырезания во время их создания. Подробнее см. в разделе “Создание шаблона для вырезания из рулонного материала” на стр. 5.

Непрерывный переход к вырезанию другого шаблона

- 1 Нажмите “Перейти к вырезанию”.

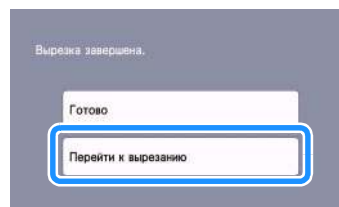

► Открывается экран предварительного просмотра.

- 2 Нажмите  на экране предварительного просмотра.

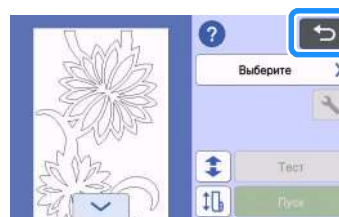

► После нажатия кнопки  отображается сообщение “Удалить данные, отображаемые на экране?”. Нажмите “ОК”.

- 3 Выберите “Начните вырезание рулонного материала” и извлеките другой рисунок.

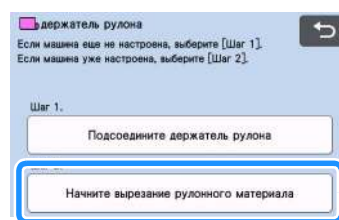

- Подробнее см. в разделе “Извлечение шаблона для вырезания из рулонного материала на машину” на стр. 15.

Напоминание

- Чтобы изменить положение начала вырезания, см. раздел “Изменение положения начала вырезания” на стр. 21.
- Положение начала вырезания можно также скорректировать, добавив пробел в начале данных вырезания во время их создания. Подробнее см. в разделе “Создание шаблона для вырезания из рулонного материала” на стр. 5.

Снятие держателя рулона

Чтобы прикрепить материал к мату для вырезания, держатель рулона необходимо снять.

- 1** Приподнимите основание и снимите его с машины.

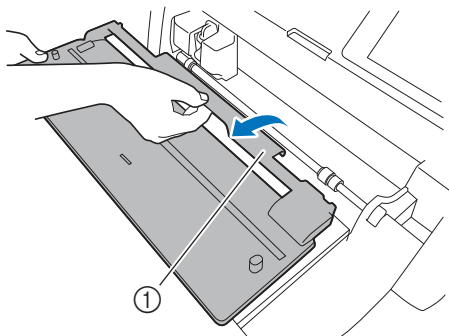

① Основание

- 2** Потяните на себя рычаг разблокировки устройства подачи (на правой стороне машины).

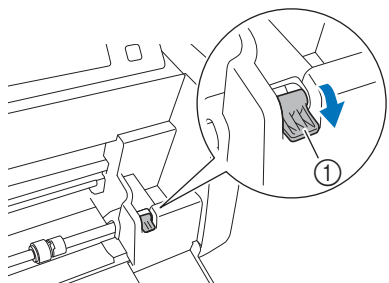

① Рычаг разблокировки устройства подачи
▶ Правая сторона вала приподнимается, и вал разблокируется.

- 3** Возьмите держатель рулона и переключатель блокировки ролика подачи и, удерживая на месте ролик подачи, поверните переключатель блокировки ролика подачи от себя в положение разблокировки (🔓).

▶ Ролик подачи можно сдвигать.

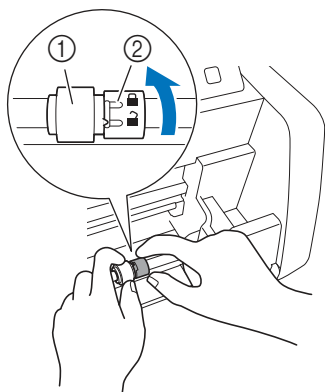

① Ролик подачи
② Переключатель блокировки ролика подачи

- 4** Сдвиньте ролик подачи из 📄 в 📊.

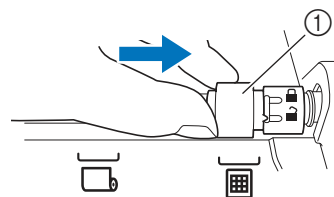

① Ролик подачи

- 5** Возьмите держатель рулона и переключатель блокировки ролика подачи и, удерживая на месте ролик подачи, поверните переключатель блокировки ролика подачи на себя в положение блокировки (🔒).

▶ Ролик подачи зафиксирован на месте.

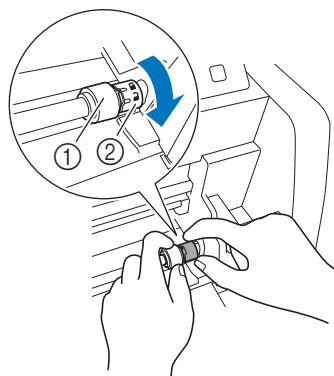

① Ролик подачи
② Переключатель блокировки ролика подачи

- 6** Верните рычаг разблокировки устройства подачи (на правой стороне машины) в первоначальное положение.

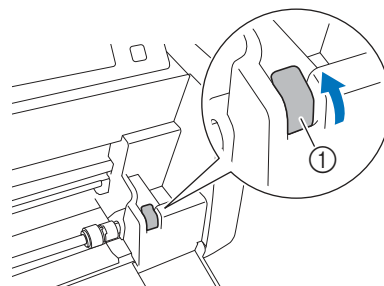

① Рычаг разблокировки устройства подачи
▶ Правая сторона вала опускается, и вал блокируется.

- 7** Нажав на регулировочный рычаг, сдвиньте правую направляющую пластину.

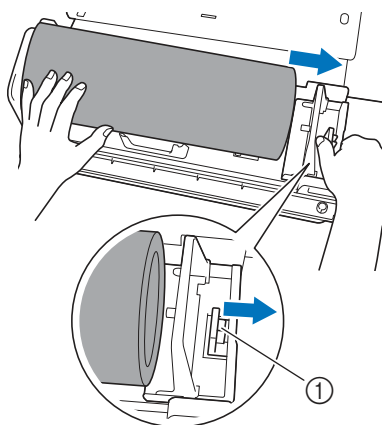

① Регулировочный рычаг

- 8** Удалите материал. При этом следите за тем, чтобы он не зацепился за выступ на направляющей пластине держателя рулона.

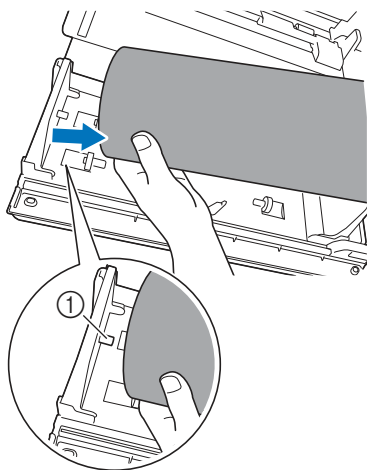

① Выступ на направляющей пластине

- 9** Сложите левую и правую направляющие пластины на держателе рулона.

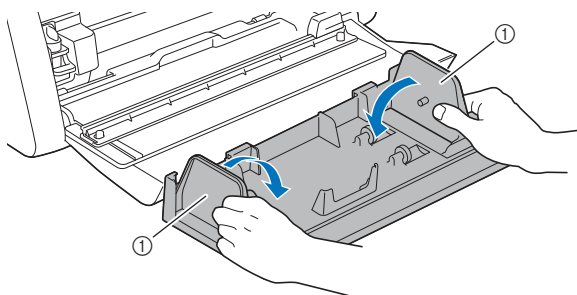

① Направляющая пластина

- 10** Приподнимите держатель рулона, чтобы выступы держателя рулона вышли из отверстий на передней крышке.

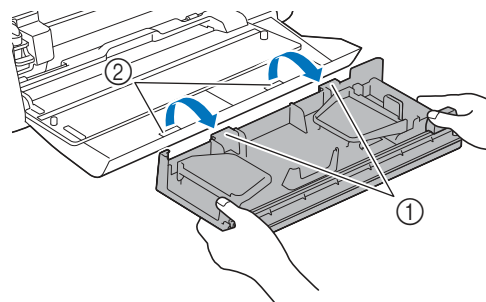

① Выступы на держателе рулона
② Отверстия на передней крышке-лотке

- 11** Уложите основание, держатель рулона и нож для хранения.

- При переноске держателя рулона крепко поддерживайте его снизу обеими руками.

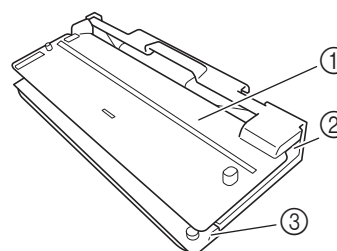

① Основание
② Держатель рулона
③ Нож

Критерии замены

Для обеспечения безопасной работы машины заменяйте следующие заменяемые компоненты в соответствии с критериями замены. По вопросам приобретения деталей обращайтесь в магазин, в котором была куплена машина, или в ближайший авторизованный сервисный центр Brother. Подробная информация о дополнительных принадлежностях приведена в “Руководстве пользователя” раскройной машины и на стр. 2 данного руководства.

Нож для резки

Заменяйте в следующих случаях:

- когда вырезы на материале становятся неаккуратными, что ухудшает качество готового изделия;
- когда режущее лезвие затупилось;
- когда на ноже появились сколы (если нож не режет, даже когда выдвигание или давление вырезания настроено выше требуемого значения, возможно, на ноже имеются сколы).

Подробнее о замене ножа или очистке держателя см. в “Руководстве пользователя”, прилагаемом к раскройной машине.

Отрезной нож

Заменяйте в следующих случаях:

- когда вырезы на материале становятся неаккуратными или материал не удастся аккуратно отрезать;
- когда режущее лезвие затупилось;
- когда на ноже появились сколы.

Напоминание

- Не разбирайте отрезной нож.

Замена отрезного ножа

■ Снятие отрезного ножа

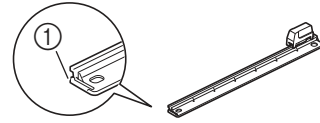

① Ограничитель

1 Слегка нажмите на ограничитель на левом крае ножа.

- ▶ Ограничитель сдвинется вниз, и отрезной нож можно будет снять с ножа.

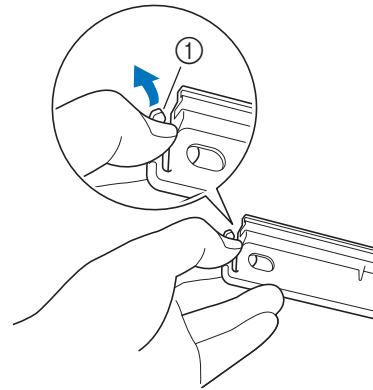

① Ограничитель

Напоминание

- Не нажимайте на ограничитель с усилием. Это может привести к повреждению.

2 Сдвиньте отрезной нож к левому краю, чтобы снять его с ножа.

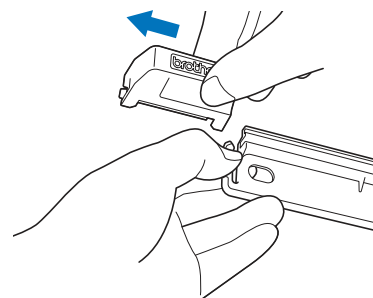

■ Установка отрезного ножа

Правильно установленный отрезной нож

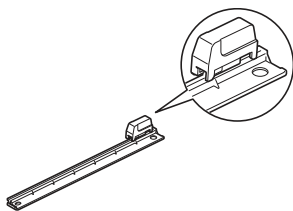

1 Слегка нажмите на ограничитель на левом крае ножа.

- ▶ Ограничитель сдвинется вниз, и отрезной нож можно будет установить на нож.

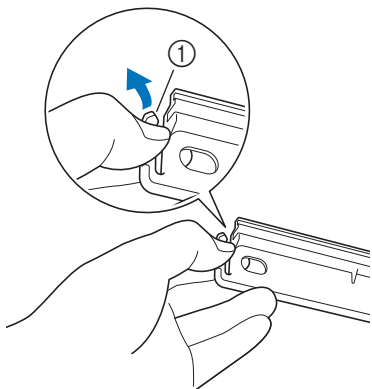

① Ограничитель

2 Возьмите отрезной нож, как показано на рисунке ниже, и вставьте язычок с правой стороны в направляющую ножа.

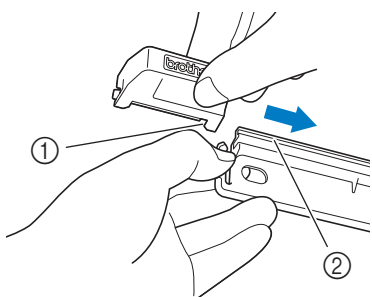

① Язычок отрезного ножа
② Направляющая

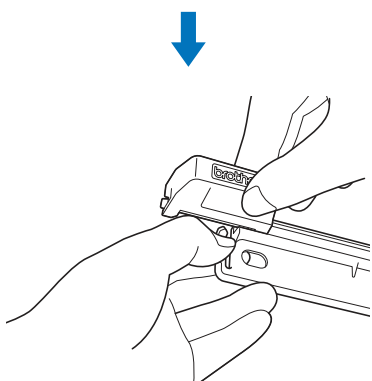

3 Вставьте язычок с левой стороны в направляющую ножа.

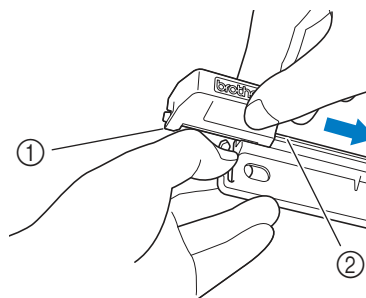

① Язычок отрезного ножа
② Направляющая

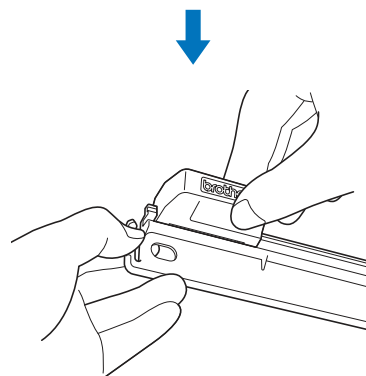

4 Сдвиньте отрезной нож к правому краю.

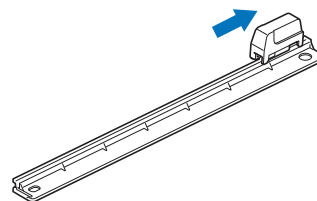

Очистка отрезного ножа

Если в отрезном ноже скопились обрывки нитей, мусор или пыль, вырезание может оказаться невозможным. Регулярно очищайте отрезной нож.

Напоминание

- Не разбирайте отрезной нож.

1 Снимите отрезной нож с ножа.

- Подробные инструкции см. в разделе “Снятие отрезного ножа” на стр. 25.

2 Обычной щеткой удалите мусор, волокна нитей и пыль.

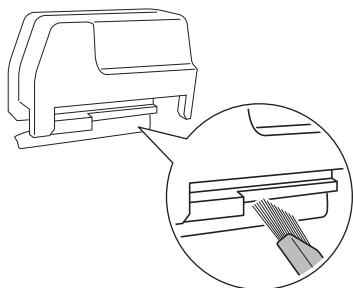



3 Установите отрезной нож обратно на нож.

- Подробные инструкции см. в разделе “Установка отрезного ножа” на стр. 26.

Поиск и устранение неисправностей

Если машина перестала нормально работать, перед обращением в сервисный центр проверьте следующее описание распространенных проблем и прочитайте ответы на часто задаваемые вопросы на сайте Brother Solutions Center (<http://s.brother.com/csc/>). Если проблема не устраняется, обратитесь за помощью в сервисный центр Brother. Если вместо номера страницы указана звездочка (*), это означает отсылку на “Руководстве пользователя” раскройной машины. Инструкции по поиску и устранению проблем беспроводного подключения см. в “Руководстве по настройке беспроводной сети” для раскройной машины.

Материал

Признак	Возможная причина (или результат)	Способ устранения	Описание
Не удается загрузить материал.	Когда вы загружали материал, вы не завели его под ролики подачи.	Вставьте материал так, чтобы он прошел под левым и правым роликами подачи.	→ стр. 14
	 не была нажата при загрузке материала.	Слегка вставьте край материала в слот для подачи и нажмите  .	→ стр. 14
	Ролик подачи находится в неправильном положении.	Скорректируйте положение ролика подачи.	→ стр. 9
	Вал разблокирован.	Заблокируйте вал.	→ стр. 10
	НЕ был выбран “Держатель рулона” на главном экране.	Выберите “Держатель рулона” на главном экране.	→ стр. 9
Материал подается неровно.	Край материала неровно обрезан.	Ровно обрежьте край материала.	→ стр. 12
	Материал вставлен в слот для подачи под углом.	Совместите левый край материала с направляющей рулонного материала и ровно вставьте материал в слот для подачи.	→ стр. 14
	Материал недостаточно зафиксирован направляющими пластинами.	Надежно зафиксируйте материал направляющими пластинами.	→ стр. 11
	Задний лоток не выдвинут.	Выдвиньте задний лоток.	→ *
	Ролик подачи находится в неправильном положении.	Скорректируйте положение ролика подачи.	→ стр. 9
Не удается подать материал.	Около слота машины имеется препятствие.	Освободите пространство рядом со слотом машины, чтобы можно было выгрузить материал.	—
	Машина установлена на неровной поверхности.	Установите машину на ровной горизонтальной поверхности.	—
Материал не удается выгрузить.	Вырезаемый материал застрял в подающем механизме машины.	Удалите застрявший материал в соответствии с инструкциями в разделе “Что делать, если материал застрял в машине” на стр. 30.	→ стр. 30
	После обрезки материала остался слишком короткий отрезок материала, который остался в машине.	Извлеките материал, который не удалось выгрузить и который остался в машине.	→ стр. 31
Материал застрял.	Материал был подан неровно.	Удалите застрявший материал в соответствии с инструкциями в разделе “Что делать, если материал застрял в машине” на стр. 30. Ровно обрежьте край материала и ровно вставьте материал в машину.	→ стр. 30 → стр. 12 → стр. 14
Материал перемещается в неправильном направлении.	<ul style="list-style-type: none"> - Положение начала вырезания было случайно изменено. - После вырезания шаблона была выбрана неправильная операция. 	Измените положение начала вырезания, чтобы переместить материал в нужное положение. Нажмите  на панели управления, чтобы выгрузить материал по направлению на себя.	→ стр. 21

* Подробнее см. в “Руководстве пользователя”, прилагаемом к раскройной машине.

Вырезание

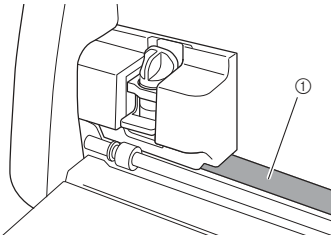
Признак	Возможная причина (или результат)	Способ устранения	Описание
Вырезаемый материал пристаёт к кончику ножа для резки.	В держателе скопились волокна нитей или пыль.	Очистите держатель.	→ *
	Нож изношен.	Замените нож на новый.	→ *
	Вырезаемый материал несовместим с данной машиной.	Используйте вместо этого материала материал, совместимый с данной машиной.	→ стр. 33 → стр. 34
Машина остановилась во время выполнения операции.	В целях безопасности машина останавливается, если во время вырезания нажата любая кнопка на панели управления.	Следуйте инструкциям в сообщении, которое отображается на экране. Нажмите "ОК", чтобы переместить каретку в начальное положение. Загрузите материал и выполните операцию еще раз.	—
Вырезаются не все участки материала. Некоторые области остаются невырезанными.	Нож не подходит для используемого материала.	Замените нож на нож, подходящий для данного материала.	→ *
	Если вырезание не выполняется, даже когда давление вырезания настроено выше требуемого значения, возможно, на ноже имеются сколы.	Замените нож на новый.	→ *
	Нож изношен.	Замените нож на новый.	→ *
	Материал несовместим с данной машиной.	Используйте вместо этого материала материал, совместимый с данной машиной.	→ стр. 33 → стр. 34
	Неправильное давление при вырезании ("Давление ножа (верхн. слой)").	Отрегулируйте настройку параметра "Давление ножа (верхн. слой)" на экране настроек.	→ стр. 19
	В держателе скопились волокна нитей или пыль.	Очистите держатель.	→ *
На бумажной подложке материала есть глубокие сквозные порезы.	Неправильное давление при вырезании ("Давление ножа (верхн. слой)").	Отрегулируйте настройку параметра "Давление ножа (верхн. слой)" на экране настроек.	→ стр. 19
Материал не удается вырезать аккуратно.	Если нож прорезает материал, на поверхности машины могут оставаться небольшие царапины в местах касания ножа (①). 	Обратитесь за помощью в сервисный центр Brother.	—

* Подробнее см. в "Руководстве пользователя", прилагаемом к раскройной машине.

Отрезной нож

Признак	Возможная причина (или результат)	Способ устранения	Описание
Материал неаккуратно отрезается отрезным ножом.	Вы забыли сильно прижать рукой материал и нож перед началом вырезания.	Сильно прижмите рукой материал и нож и только после этого начинайте вырезание.	→ стр. 13 → стр. 17
	В отрезном ноже скопились волокна нитей или пыль.	Очистите отрезной нож.	→ стр. 27
	Отрезной нож изношен.	Замените отрезной нож на новый.	→ стр. 25
Отрезной нож вышел из ножа.	Отрезной нож прошел мимо ограничителя на ноже.	Установите отрезной нож в соответствии с инструкциями.	→ стр. 26

Что делать, если материал застрял в машине

- 1 Нажмите  на панели управления, чтобы выключить машину.

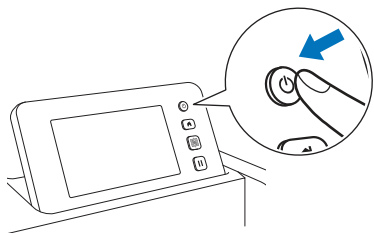

- 2 Выньте вилку кабеля питания из розетки электросети.

- 3 Снимите основание с вала.

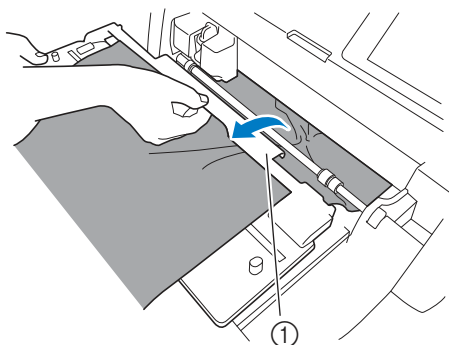

① Основание

- 4 Потяните на себя рычаг разблокировки устройства подачи (на правой стороне машины).

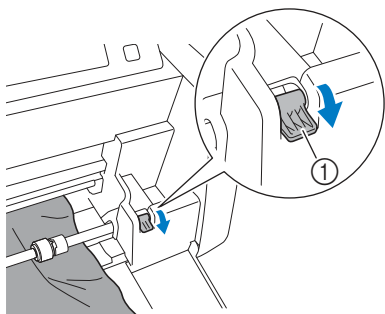

- ① Рычаг разблокировки устройства подачи
 - ▶ Правая сторона вала приподнимается, и вал разблокируется. Это позволяет легко извлечь застрявший материал.

- 5 Удалите застрявший материал.

- Вытягивайте материал медленно. В противном случае возможно повреждение внутренних деталей машины.

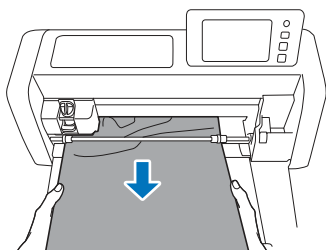

Примечание

- Если материал застрял под кареткой и не извлекается, убедитесь, что машина выключена, снимите держатель с каретки и медленно рукой сдвиньте каретку, чтобы извлечь материал.

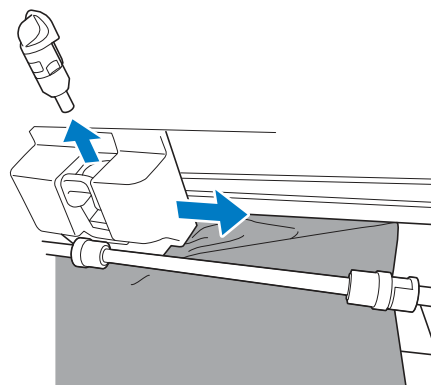

- 6 Верните рычаг разблокировки устройства подачи (на правой стороне машины) в первоначальное положение.

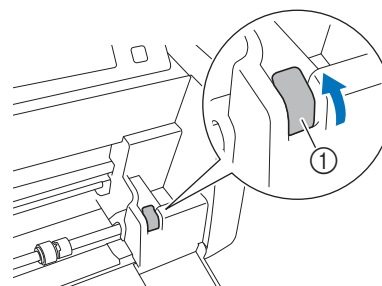

- ① Рычаг разблокировки устройства подачи
 - ▶ Правая сторона вала опускается, и вал блокируется.

- 7 Установите основание на вал.

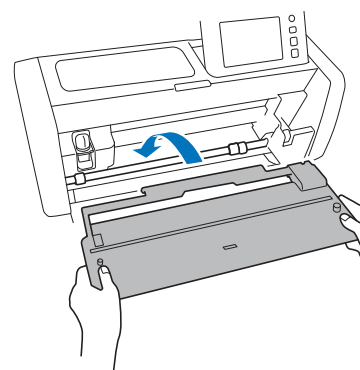

- 8 Вставьте вилку кабеля питания в электрическую розетку.

- 9 Нажмите  на панели управления.

Когда появится начальный экран, прикоснитесь к любому месту на дисплее.

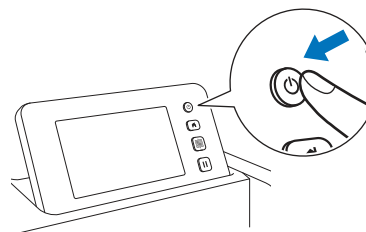

■ Что делать, если застрявший материал не удается извлечь

Возможна ситуация, когда отрезанный материал не выгружается с задней стороны машины. Для удаления застрявшего материала выполните инструкции, приведенные ниже.



Примечание

- Иногда после отрезания материала отрезным ножом остается слишком короткий отрезок материала, который не выгружается, а остается в машине.

1 Нажмите  на панели управления, чтобы выключить машину.

2 Выньте вилку кабеля питания из розетки электросети.

3 Полностью снимите задний лоток с машины.

- Подробнее о снятии заднего лотка см. в “Руководстве пользователя”, прилагаемом к раскройной машине.

4 Удалите застрявший материал.

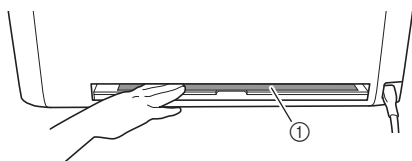

① Застрявший материал

5 Установите задний лоток обратно на машину.

- Подробнее об установке заднего лотка см. в “Руководстве пользователя”, прилагаемом к раскройной машине.

6 Вставьте вилку кабеля питания в электрическую розетку.

7 Нажмите  на панели управления.



Когда появится начальный экран, прикоснитесь к любому месту на дисплее.

Сообщения об ошибках

В приведенной ниже таблице приведены некоторые сообщения об ошибках, которые могут отображаться во время работы машины, и способы устранения соответствующих ошибок.

В случае появления сообщения об ошибке выполните инструкции, приведенные в сообщении, или действия, описанные ниже. Если проблема не устраняется, обратитесь за помощью в сервисный центр Brother.

Сообщения об ошибках раскройной машины

Сообщение об ошибке (раскройная машина)	Причина и способ устранения
Не удается прочитать данные. Чтобы использовать эти данные, выберите [Держатель рулона] на главном экране.	Извлечение шаблона для вырезания из рулонного материала выполнено неправильно. Правильно выполните процедуру извлечения данных. (стр. 15)
Рулонный материал не загружен. Нажмите  на панели управления, чтобы загрузить рулонный материал.	Материал не загружен. Вставьте материал и нажмите "Пуск". (стр. 14)
Рулонный материал загружен неправильно. Рулонный материал будет выгружен.	При вырезании/рисовании материал был подан неправильно. Совместите левый край материала с направляющей рулонного материала и ровно вставьте материал в слот для подачи. (стр. 14)
Рычаг разблокировки устройства подачи отпущен. Заблокируйте рычаг разблокировки устройства подачи.	Рычаг разблокировки устройства подачи (на правой стороне машины) остался нажатым. Поднимите вверх рычаг разблокировки устройства подачи, чтобы заблокировать вал, и нажмите  , чтобы подать материал. (стр. 10)
Не удается считать данные. Получите ПИН-код еще раз и зарегистрируйте машину.	<ul style="list-style-type: none"> - Это сообщение появляется, когда вы пытаетесь перенести данные не с той машины, которая зарегистрирована в CanvasWorkspace. - Регистрация вашей машины в CanvasWorkspace была отменена. Зарегистрируйте машину заново.
Не удается сохранить данные. Получите ПИН-код еще раз и зарегистрируйте машину.	
Не удается удалить данные.	Возможно, используемый флэш-накопитель USB несовместим с данной машиной. Попробуйте извлечь флэш-накопитель USB и снова выполнить операцию. Если после этого это сообщение все равно появляется, замените флэш-накопитель USB. Информацию о флэш-накопителях USB, совместимых с данной машиной, можно найти на нашем веб-сайте (http://s.brother/сроас/).
Не удается прочитать данные.	

Сообщения об ошибках CanvasWorkspace

Сообщение об ошибке (CanvasWorkspace)	Причина и способ устранения
Операция не разрешена. Группировка объектов уже включает 3 уровня группированных объектов. (E93001)	При использовании трафаретной рамки уже сгруппированы три слоя. Трафаретная рамка будет сгруппирована с исходным объектом. Поскольку нельзя сгруппировать больше трех слоев, отмените группирование для объекта, к которому будет применена трафаретная рамка, и примените трафаретную рамку.
Введенный размер может быть меньше выбранного объекта. Вы хотите разместить это как есть? (N93001)	Когда применяется трафаретная рамка, для нее указывается размер меньше, чем размер исходного объекта. Поскольку линии вырезания для трафаретной рамки будут перекрываться с линиями вырезания исходного объекта, выбирайте размер трафаретной рамки так, чтобы он был больше размера выбранного объекта.

Использование держателя рулона

Для использования с самоклеющимся винилом для поделок и термотрансферным материалом в рулонном формате. Следует использовать рулонные материалы с подложкой; на машине можно применить параметр прорезания верхнего слоя.

Рулонный материал можно напрямую подавать в машину (не прикрепляя его к мату) для вырезания. Этот съемный компонент обеспечивает фиксацию материала, и поэтому материал ровно разматывается и правильно подается.

Использование держателя рулона не требует прикрепления материала к мату, благодаря чему можно вырезать длинные шаблоны или эффективно и непрерывно вырезать много шаблонов.

Держатель рулона предназначен для машины ScanNCut DX. Его можно использовать только с машиной ScanNCut DX.

Чтобы использовать функцию держателя рулона, необходимо установить на компьютер специальное приложение CanvasWorkspace (версия для ПК) и использовать его для редактирования шаблонов.

Совместимые материалы

Для вырезания материала без прикрепления его к мату необходимо использовать параметр прорезания верхнего слоя. (Прорезание верхнего слоя иногда также называется “надсечка”.)

Прорезание верхнего слоя — это процесс, при котором прорезается только основной клейкий слой двухслойного материала (обычно самоклеющегося винила для поделок или термоклеевой пленки*), а подложка (бумажная или пластиковая подложка) остается непрорезанной. Поэтому для вырезания на раскройной машине, оборудованной держателем рулона, можно использовать только материалы, для которых возможно прорезание верхнего слоя. Вырезание из материалов без подложки (термобумаги, рулонной бумаги для рисования и т. п.) с этим съемным компонентом не выполняется. Для вырезания из этих материалов их прикрепляют к мату; держатель рулона не используется.

* Съемный держатель рулона: Для использования с **отдельными** термоклеевыми материалами.

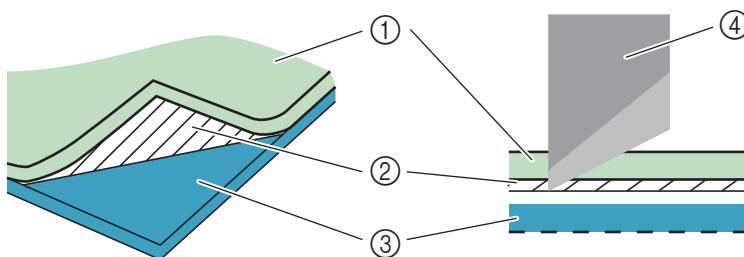

- ① Основной клейкий лист
- ② Клей
- ③ Подложка
- ④ Нож

Примеры материалов, которые можно использовать

- Самоклеющийся винил для поделок

Этот клейкий листовый материал используются для украшения вывесок, окон, стен и автомобилей. Материал состоит из двух слоев — основного клейкого листа и подложки (бумаги или пленки). Когда вы на раскройной машине вырезали шаблон (текст, логотип и т. п.), прорезав только основной клейкий лист, можно прикрепить вырезанные элементы непосредственно на стену, автомобиль или другую поверхность.

* Чтобы не испортить работу, перед приклеиванием самоклеющегося винила попробуйте прикрепить к этой же поверхности небольшой кусочек винила.

Прикрепление самоклеющегося винила на поверхность



На раскройной машине вырежьте нужный шаблон, используя режим прорезания верхнего слоя.

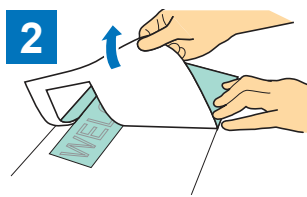

Отделите лишние участки, оставив на подложке только шаблон. (Графаре́т)

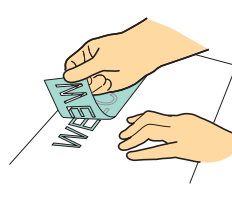

Прикрепите опорный лист^{*1} к области на подложке, где остался шаблон.⁽²⁾

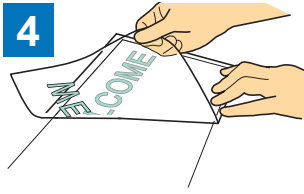

Перенесите вырезанный шаблон на опорный лист, чтобы сохранить правильное расположение шаблона.



Протрите поверхность нанесения и прикрепите к ней самоклеющийся винил для поделок вместе с опорным листом. (*2)



Наконец, отделите только опорный лист.

*1 Опорный лист (его еще называют “бумага для переноса” и “клеякий лист”) — это слабосклеякий лист, используемый для прикрепления самоклеящегося винила для поделок на поверхность нанесения. Используйте этот лист вместе с самоклеящимся винилом для поделок.

*2 Используйте скребок (CASC1) или ручной валик (CABRY1) для прикрепления опорного листа и для переноса вырезанных деталей из винила на поверхность нанесения. Приобрести скребок (CASC1) или ручной валик (CABRY1) можно в магазине, в котором вы купили данный продукт.

● Термотрансферный материал

Термотрансферный материал используется для термопереноса рисунков на ткань (например, на футболки и свитера). Материал состоит из двух слоев — терморазмягчающегося клейкого листа и подложки (бумаги или пленки). После того как вы на раскройной машине вырезали свой шаблон (например, текст или логотип), прорезая только терморазмягчаемый клейкий лист, прикрепите шаблон на поверхность нанесения, прижав подложку термопрессом или утюгом.

* Следуйте инструкциям производителя, прилагаемым к термотрансферному материалу.

Прикрепление термотрансферного материала на поверхность

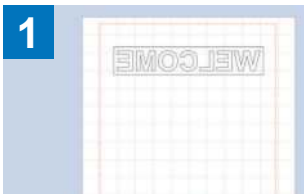

Создайте свой шаблон в CanvasWorkspace. Убедитесь, что шаблон зеркально отображен для создания зеркального изображения. Подробнее см. в “Руководстве пользователя”, прилагаемом к раскройной машине.

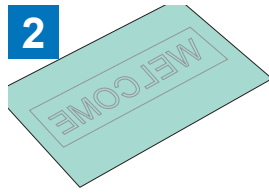

На раскройной машине вырежьте нужный шаблон, используя режим прорезания верхнего слоя. (*1)

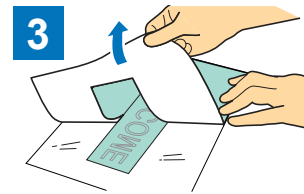

Отделите лишние участки, оставив на подложке только шаблон. (Графарет)

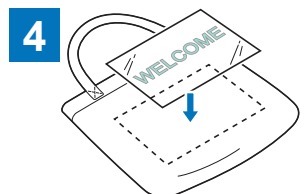
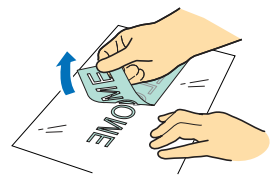

Положите лист, вырезанный в пункте ③, подложкой вверх на поверхность нанесения, например на ткань (*2).

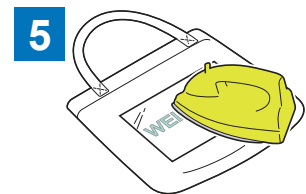

Перенесите рисунок при помощи термопресса или утюга. (*3)

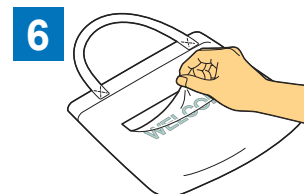

Отделите только лист подложки.

*1 При загрузке рулона термотрансферного листового материала в раскройную машину с установленным держателем рулона проверьте правильность ориентации материала. (стр. 35)

*2 Сначала проверьте, что термоперенос подходит для поверхности нанесения.

*3 Условия термопереноса (температура, время прижима и т. п.) различаются в зависимости от используемого материала. Используйте материал в соответствии с прилагаемым к нему руководством.

Несовместимый материал

Следующий материал нельзя использовать, даже если на нем имеется подложка (бумага или пленка). Материал может отделиться и застрять во время вырезания.

■ Материал, край которого закручивается вверх при загрузке рулона с бумажной (или пластиковой) подложкой вниз.

Обязательно проверяйте это при использовании термотрансферного материала.

Если конец материала закручивается вверх, подготовьте отрезок нужного размера и прикрепите его к мату.

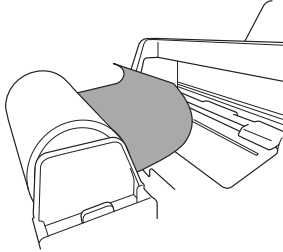

► В противном случае материал может застрять в машине.

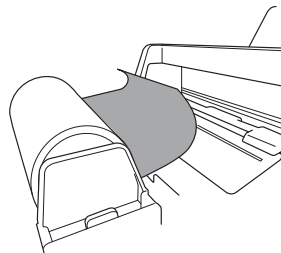
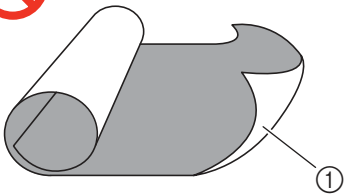

① Свернут в рулон подложкой (бумажной или пленочной) наружу

Когда конец материала закручивается наверх, материал не будет подаваться правильно.

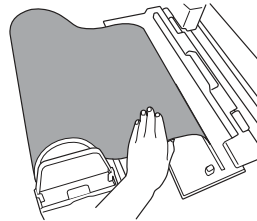
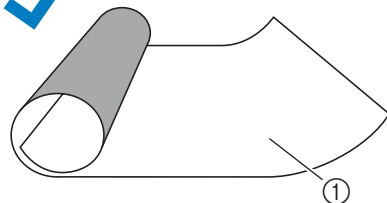

① Свернут в рулон подложкой (бумажной или пленочной) внутрь

Когда край материала плоский или закручивается вниз, материал будет подаваться правильно.

■ Материал с непараллельными левым и правым краем

- Левый и правый края не параллельны.

Когда такой материал подается в машину, он теряет контакт с роликом подачи, что приводит к перекоосу материала и неправильной подаче.

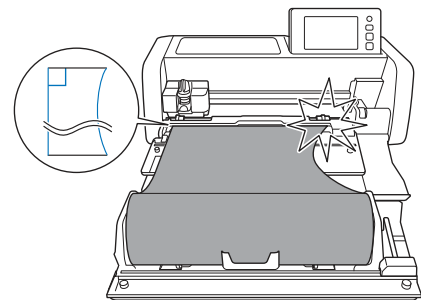
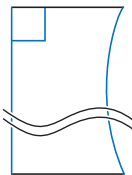

- Левый и правый края параллельны.

Материал подается правильно.

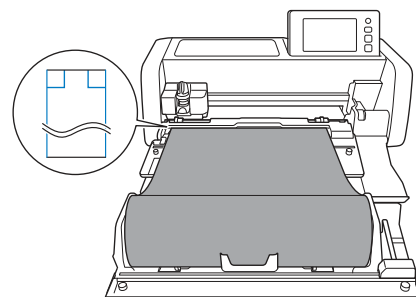
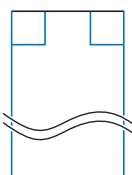

Размеры рулонов, которые можно загружать в держатель рулона

В держатель рулона можно загружать рулоны материала следующих размеров.

① Ширина материала *1	305 мм
② Диаметр рулона	39–115 мм
③ Внешний диаметр бумажной втулки *2	42–115 мм
④ Внутренний диаметр бумажной втулки *2	39–115 мм
⑤ Толщина рулонного материала *3	0–21 мм
⑥ Толщина материала (вместе с бумажной или пластиковой подложкой)	0,21–0,35 мм

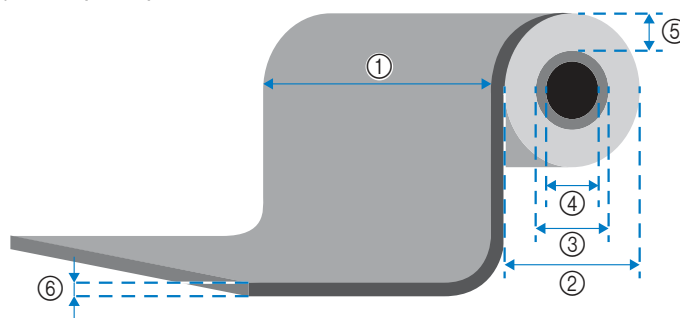

*1 Максимальная ширина области вырезания составляет 251,8 мм. На некоторых участках у левого и правого краев материала вырезание не выполняется.

*2 Для материала с бумажной втулкой

*3 Максимальная длина (в направлении подачи) области вырезания составляет 1785 мм. (Подробнее см. в разделе “Непрерывное вырезание” на стр. 22.) Если длина (в направлении подачи) материала, оставшегося в рулоне, не более 305 мм или если листы материала имеют размер не более 305 × 305 мм, прикрепите материал к мату для подачи и вырезания.

Ножи, которые можно использовать

Когда для вырезания используется держатель рулона (без мата), автоматически выполняется прорезание верхнего слоя. Вместе с держателем рулона используйте держатель автоножа и автонож.

В случае использования держателя автоножа и автоножа выполните пробное вырезание на таком же материале и убедитесь, что материал аккуратно вырезается. Если автоматическое прорезание верхнего слоя выполняется неаккуратно, можно вручную отрегулировать давление вырезания. Подробнее о регулировке давления вырезания см. в разделе “Изменение настройки давления ножа” на стр. 19.

Положение рычага сканера

При подаче материал может удариться о подающий механизм, после чего подача будет осуществляться неправильно. При выполнении вырезания с использованием держателя рулона поднимайте рычаг сканера (на левой стороне машины) в положение “2”.

