

ELPLX03

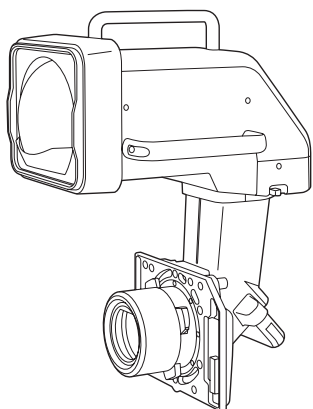

414095800

User's Guide	3	English
Guide de l'utilisateur	13	Français
Bedienungsanleitung	23	Deutsch
使用说明书	33	中文(简体)
使用説明書	43	中文(繁体)
取扱説明書	53	日本語
Projection Distance	71	
External Dimensions	75	

Included Items List

Check the following list to confirm that you have all of the supplied items. If by any chance there is anything missing or damaged, please contact your dealer.

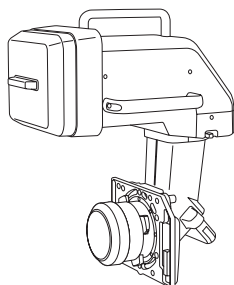

Lens unit (With lens covers (large and small))

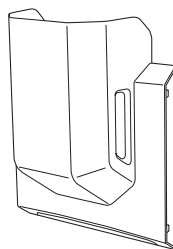

Decorative cover



User's Guide (this guide)

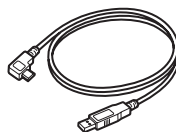



USB cable

Use this cable to connect the optional external camera ELPEC01 to the projector. For details, see the User's Guide supplied with ELPEC01.

Safety Instructions

Read this document and the User's Guide supplied with the projector carefully to use this unit safely and correctly. To allow you to solve any unknown points quickly, keep this information close to hand.

So that you can use the product safely and correctly, symbols are applied in this Guide and on the product to indicate possible harm to the user or to others and the risk of damage to property. The indications and their meaning are as follows. Make sure you understand them properly before reading the guide.

 Warning	This symbol indicates information that, if ignored, could possibly result in death or personal injury due to incorrect handling.
 Caution	This symbol indicates information that, if ignored, could possibly result in personal injury or physical damage due to incorrect handling.

Warning

- Disconnect the power cord from the projector before attaching or removing this product. Attaching or removing while the power cord is connected could cause an electric shock.
- When attaching the product to the projector, make sure that it is securely installed and that it is locked in place. If this product is not attached correctly it may fall, resulting in personal injury or an accident.
- When removing dirt and dust from the product, do not use a spray that contains flammable gas. The high heat generated inside the projector may cause a fire.

Caution

- When projecting, remove the lens cover from the front of the lens unit. The cover may get hot and may cause a malfunction.
- Before attaching the lens unit, check the projector's model number. If this lens unit is attached to a projector other than the specified projector, the lens unit or the projector could be damaged.
- Be careful not to trap your finger when attaching this product to the projector. This may cause an injury.
- Do not disassemble or remodel.
- Do not use or store the projector in places where it might be subjected to high and low extremes of temperature. Also, avoid any sudden changes in temperature.
- Do not use or store the projector in places where smoke from oil or cigarettes may be present, as it can adversely affect the quality of the projected images.
- Do not get it wet.
- Do not drop it or subject it to impacts. When putting this product down, make sure you place it on a flat, stable surface.
- When moving the projector, do not hold the lens unit and decorative cover. They may come off and the projector may fall causing an injury.
- Remove the lens unit when transporting the projector. If the projector is transported with the lens unit attached, the lens unit or the projector could be damaged.
- When carrying the lens unit, be sure to hold the handles on the lens unit.

⚠ Caution

- Do not attach the lens unit when the projector's lens insertion section is facing up. Dust or dirt could enter the projector.
- Try not to touch the lens section with your hand or fingers. If fingerprints or oils are left on the surface of the lens, projection quality deteriorates.
- To remove dust on the lens, blow it off using a blower.
- To clean any dirt on the lens, wipe it off gently with a soft cloth.
- Do not use any hard materials to clean the lens and do not subject the lens to any impacts.
- Do not touch or pull the connector part or the cable as this could cause a malfunction.
- When cleaning this product, do not use a wet cloth or solvents such as alcohol, benzene, or thinner as this could cause an electric shock or a malfunction.
- Do not open or eat the desiccant that comes with the lens unit. If it gets into your eyes or mouth, flush them immediately with water. If discomfort or vision problems continue after a thorough flushing, see a doctor immediately.
- Attach the cover to the lens unit, and place it on its side on a stable surface. Failure to do so may cause the lens unit to fall causing a malfunction or damage.

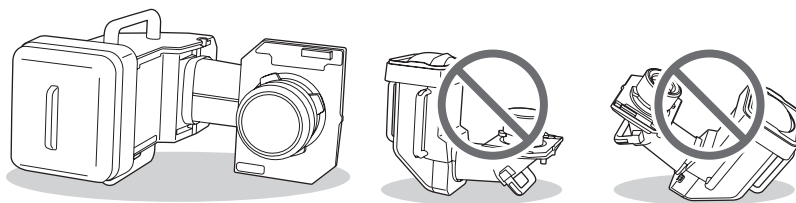

Projector Information

- When you use the lens unit with the following projector models, update the projector firmware to V105 or later:
EB-L30002U, EB-L30000U, Pro L30002U, Pro L30000U
You can check the firmware version using the projector menu.
[Info] - [Version] - [Main]
- When you use the lens unit with the following projector models, contact Epson for help:
EB-L25000U, Pro 25000U

Removing and Attaching the Lens Unit

Attaching

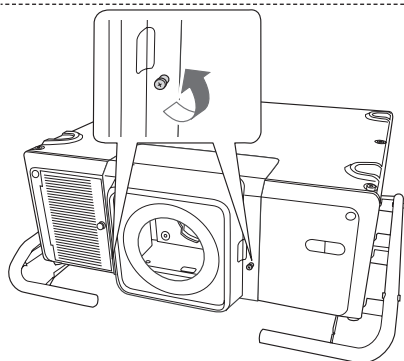

- 1** Loosen the lens cover fixing screws.

Turn the screws by hand.

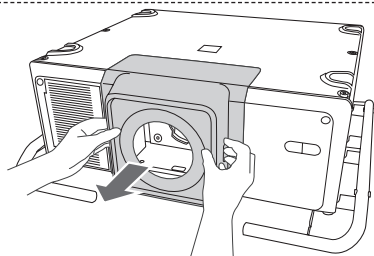

- 2** While pressing the tabs on both sides of the lens replacement cover, pull it towards you to remove it.

Keep the lens replacement cover in a safe place.

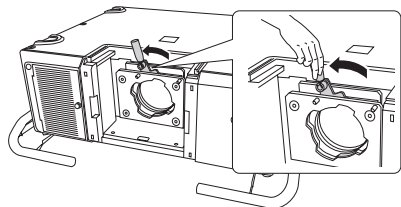

- 3** Raise the lock lever and turn it counterclockwise.

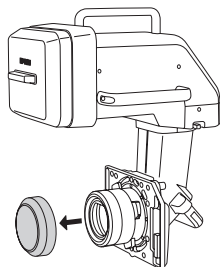

- 4** Remove the lens cover (small) from the lens unit.

Use the cover when storing or transporting the lens unit on its own. Keep the lens cover in a safe place.

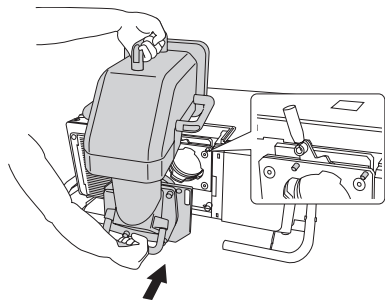

- 5** Insert the lens unit straight so that the protruding points on the lens fit through the holes (2 points) at the top of the lens unit.

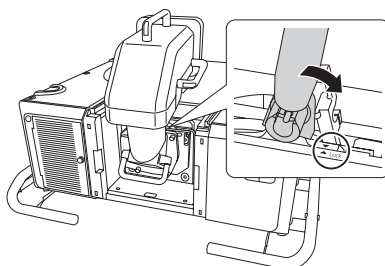

- 6** While holding the lens unit firmly, hold the lock lever and turn it clockwise to lock the lens unit.

Check that the lens cannot be detached.
If it cannot be locked, the lens unit is at an angle.
Remove and then reinstall the lens unit.

* To further secure the lever, tighten the screw. You can turn the screw by hand.

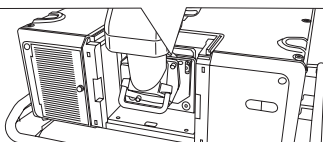
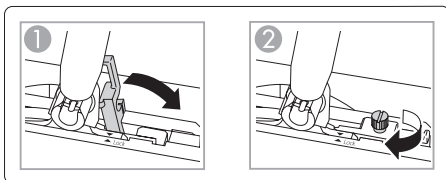

- 7** Tighten the screws (4 points) to fix the lens unit.

Tighten the four screws equally to prevent the lens from being installed at an angle.
Turn the screws by hand.

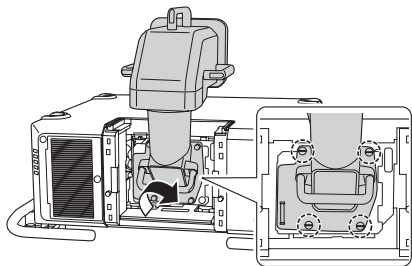

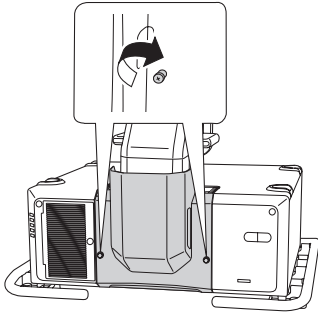

- 8 Tighten the two screws to fix the decorative cover.**

Turn the screws by hand.

You can remove the handles from the lens unit with a commercially available hexagonal wrench (5 mm). Keep the handles in a safe space.

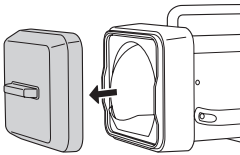
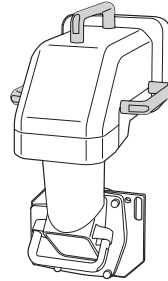

- 9 Remove the lens cover (large).**

Keep the lens cover in a safe place.

After Replacing the Lens Unit

After replacing the lens unit, calibrate the lens so that the projector can correctly acquire the lens position and adjustment range. After attaching a lens unit, a message is displayed when the projector is turned on. Select [Yes] to calibrate the lens.

Adjusting the Image

For more information on the following, see the User's Guide supplied with the projector.

- Focus adjustment
- Distortion adjustment
When you perform distortion adjustment, the size of the screen changes.
- Lens shift
- Keystone correction

*This product is a fixed focus lens. The zoom function is not supported.

The User's Guide is available from the following Web site.
epson.sn

 Warning

Do not look into the lens while projecting. The powerful light emitted could cause damage to eyesight. When turning on the projector at a distance using the remote control, make sure there is no one looking into the lens.

 Caution

Do not install the projector in a location that is subject to vibrations or shocks. Projection quality deteriorates and it could cause a malfunction.

Removing

Caution

- If lens shift has been performed, move the lens position to the home position before replacing the lens unit.
- Turn off the projector and then wait for a while (approximately 30 minutes) before removing the lens unit. If you touch the lens unit during projection or immediately after turning off the projector, it could cause a burn.

- 1** Attach the lens cover (large).

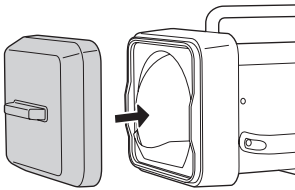

- 2** Loosen the two screws to remove the decorative cover.

Turn the screws by hand.

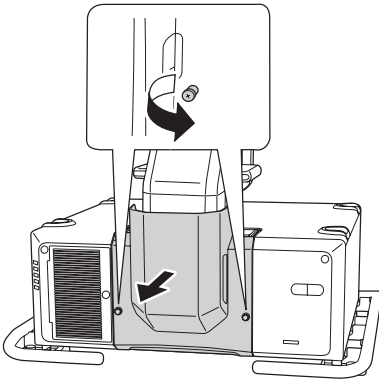

- 3** Loosen the screws (4 points).

Turn the screws by hand.

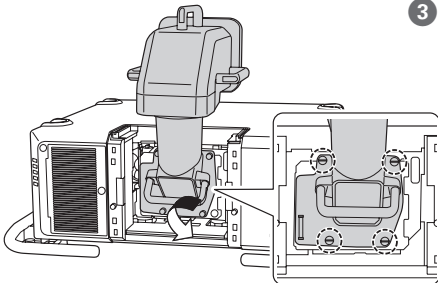

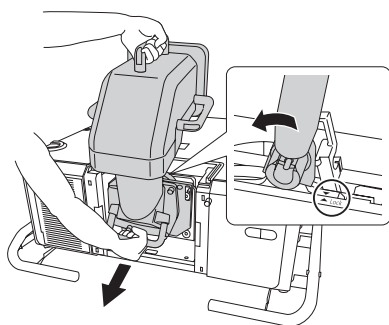

- 4 While holding the lens unit firmly, hold the lock lever and turn it counterclockwise to unlock the lens unit.

Pull the lens unit straight out as it is released.

If the lever is fixed with the screw, loosen the screw first.

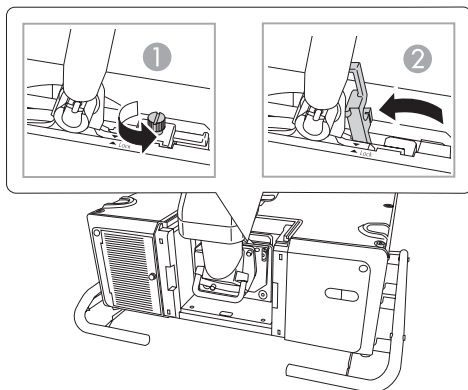

- 5 Attach the lens cover (small).

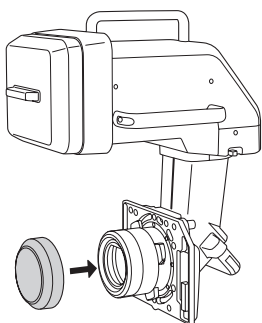

Specifications

Product name	ELPLX03
Focal length	11.16 mm
F number	2.2
Operating temperature	0 to +50°C (No condensation)
Storage temperature	-10 to +60 °C (No condensation)
Mass	Approx. 13.0 kg

Contact your local dealer or the nearest address provided in the documentation supplied with the projector.

Liste des éléments fournis

Vérifiez, à l'aide de la liste suivante, que vous disposez bien de tous les éléments fournis. Si un élément s'avérait manquant ou endommagé, contactez votre revendeur.

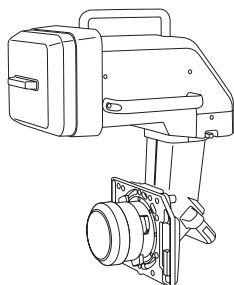

Unité d'objectif (Avec couvercles d'objectif (grand et petit))

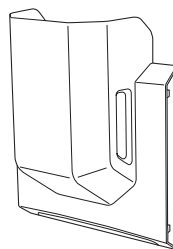

Couvercle décoratif



Guide de l'utilisateur (ce guide)

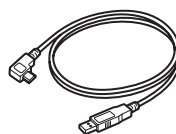



Câble USB

Utilisez ce câble pour connecter la caméra externe optionnelle ELPEC01 au projecteur. Pour plus de détails, consultez le guide de l'utilisateur fourni avec la ELPEC01.

Instructions relatives à la sécurité

Lisez attentivement le présent document et le Guide de l'utilisateur fourni avec le projecteur afin d'utiliser l'unité en toute sécurité et de manière correcte. Gardez ces informations à portée de main pour être en mesure de résoudre rapidement les points inconnus.

Pour une utilisation sûre et correcte de ce produit, des symboles figurent dans ce Guide de l'utilisateur et sur l'appareil afin d'indiquer un éventuel danger pour l'utilisateur ou d'autres personnes et le risque de dégâts matériels. Les indications et leur signification sont les suivantes. Assurez-vous de bien les comprendre avant de lire le guide.

 Avertissement	<p>Ce symbole indique des informations dont le non-respect risquent d'entraîner des blessures graves, voire mortelles, en raison d'une manipulation incorrecte.</p>
 Mise en garde	<p>Ce symbole indique des informations qui, si elles sont ignorées, peuvent entraîner des blessures corporelles ou des dommages matériels en raison d'une manipulation incorrecte.</p>

Avertissement

- Débranchez le cordon d'alimentation du projecteur avant d'installer ou de retirer ce produit. L'installation ou le retrait du produit alors que le cordon d'alimentation est branché présente un risque d'électrocution.
- En fixant le produit au projecteur, assurez-vous qu'il est solidement installé et qu'il est verrouillé en place. Si ce produit n'est pas fixé correctement, il peut tomber, provoquant des blessures ou un accident.
- Pour enlever la saleté et la poussière sur le produit, n'utilisez pas de vaporisateur contenant un gaz inflammable. La chaleur élevée générée à l'intérieur du projecteur peut provoquer un incendie.

Mise en garde

- Lors de la projection, retirez le couvercle de l'objectif de l'avant de l'objectif. Le couvercle peut chauffer et provoquer un dysfonctionnement.
- Avant d'installer l'unité d'objectif, vérifiez le numéro de modèle du projecteur. Si cette unité d'objectif est installée sur un projecteur autre que le projecteur indiqué, il est possible que l'unité d'objectif ou le projecteur soit endommagé.
- Veillez à ne pas vous coincer les doigts lorsque vous fixez ce produit au projecteur. Vous pourriez vous blesser.
- Ne démontez pas l'unité et n'y apportez pas de modifications.
- N'utilisez pas et ne rangez pas le projecteur dans des endroits où il pourrait être soumis à des températures extrêmement élevées ou basses. Évitez également les changements brusques de température.
- N'utilisez pas et ne rangez pas le projecteur dans des endroits où des vapeurs d'essence ou de la fumée de cigarettes pourraient être présentes, car cela risquerait de nuire à la qualité des images projetées.
- Veillez à ce qu'elle ne soit pas mouillée.
- Évitez de laisser tomber l'unité et de la cogner. Ne posez cette unité que sur une surface plane et stable.

Mise en garde

- Lorsque vous déplacez le projecteur, ne le tenez pas par l'unité d'objectif et le couvercle décoratif. Ceux-ci peuvent se détacher entraînant la chute du projecteur et des blessures.
- Retirez l'unité d'objectif lors du transport du projecteur. Si vous transportez le projecteur alors que l'unité d'objectif est installée, il est possible que l'unité d'objectif ou le projecteur soit endommagé.
- Lorsque vous transportez l'unité d'objectif, veillez à bien tenir les poignées de l'unité d'objectif.
- Ne fixez pas l'unité d'objectif si la section d'insertion de l'objectif du projecteur est tournée vers le haut. De la poussière ou de la saleté pourraient pénétrer dans le projecteur.
- Évitez de toucher l'objectif. Si des traces de doigt ou des taches de graisse sont laissées sur l'objectif, la qualité de projection sera dégradée.
- S'il y a de la poussière sur l'objectif, nettoyez-la avec un souffleur.
- Pour nettoyer de la saleté sur l'objectif, essuyez délicatement avec un chiffon doux.
- N'utilisez pas de produit concentré pour nettoyer l'objectif et ne cognez pas l'objectif.
- Ne touchez pas ou ne tirez pas le connecteur ou le câble car cela peut causer un dysfonctionnement.
- Pour le nettoyage de ce produit, n'utilisez pas un chiffon humide ou des solvants tels que l'alcool, le benzène ou un diluant : cela pourrait entraîner une décharge électrique ou un dysfonctionnement.
- N'ouvrez pas et n'avalez pas le déshydratant fourni avec l'unité d'objectif. S'il entre en contact avec vos yeux ou votre bouche, rincez immédiatement avec de l'eau. Si une gêne ou des problèmes de vision subsistent après un nettoyage approfondi, consultez immédiatement un médecin.
- Fixez le couvercle à l'unité d'objectif et placez-le sur le côté, sur une surface stable. Autrement l'unité d'objectif pourrait tomber et provoquer un dysfonctionnement ou des dommages.

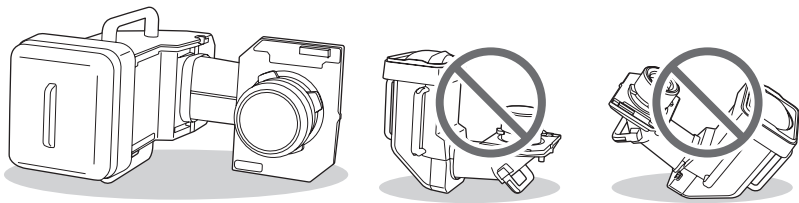

Informations sur le projecteur

- Lorsque vous utilisez l'unité d'objectif avec les modèles de projecteurs suivants, mettez à jour le firmware du projecteur avec la version V105 ou une version ultérieure en premier :
EB-L30002U, EB-L30000U, Pro L30002U, Pro L30000U
Vous pouvez vérifier la version actuelle du firmware en utilisant le menu du projecteur.
[Information] - [Version] - [Main]
- Lorsque vous utilisez l'unité d'objectif avec les modèles de projecteurs suivants, contactez Epson pour obtenir de l'aide :
EB-L25000U, Pro 25000U

Retrait et fixation de l'unité d'objectif

Fixation

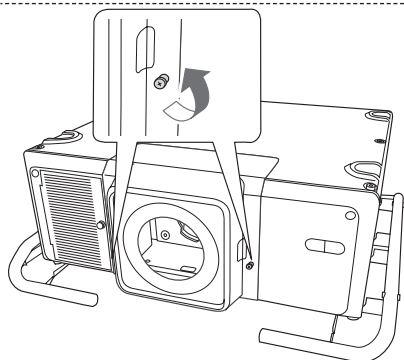

- 1 Desserrez les vis de fixation du couvercle de l'objectif.

Tournez les vis à la main.

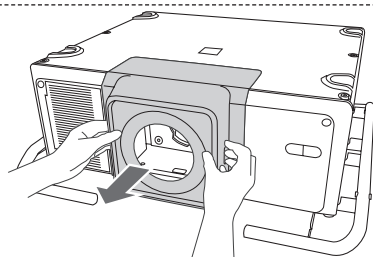

- 2 En appuyant sur les bords des deux côtés du couvercle de remplacement d'objectif, tirez-le vers vous pour le retirer.

Conservez le couvercle de remplacement d'objectif dans un endroit sûr.

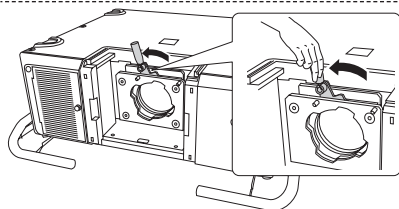

- 3 Levez le levier de verrouillage et tournez-le dans le sens antihoraire.

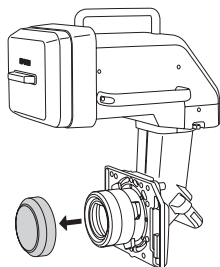

- 4 Retirez le couvercle d'objectif (petit) de l'unité d'objectif.

Utilisez le couvercle pour entreposer ou transporter l'unité d'objectif séparément. Conservez le couvercle d'objectif dans un endroit sûr.

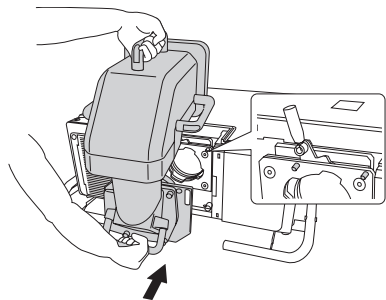

- 5** Insérez l'unité d'objectif de manière droite pour que les points saillants de l'objectif rentrent dans les orifices (2 points) situés en haut de l'unité d'objectif.

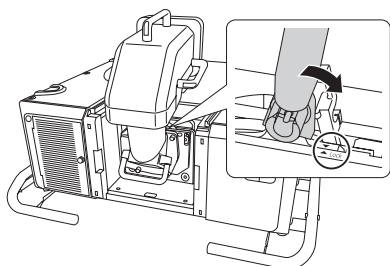

- 6** Tout en maintenant fermement l'unité d'objectif, tenez le levier de verrouillage et tournez-le dans le sens horaire pour verrouiller l'unité d'objectif.

Vérifiez que l'objectif ne puisse pas être détaché. S'il n'est pas correctement verrouillé, l'unité d'objectif sera installé en biais. Retirez puis réinstallez l'unité d'objectif.

* Pour sécuriser davantage le levier, serrez la vis. Vous pouvez tourner la vis à la main.

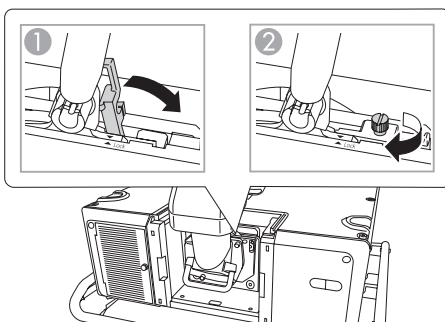

- 7** Serrez les vis (4 points) pour fixer l'unité d'objectif.

Serrez les quatre vis de manière égale pour éviter que l'objectif ne soit installé en biais. Tournez les vis à la main.

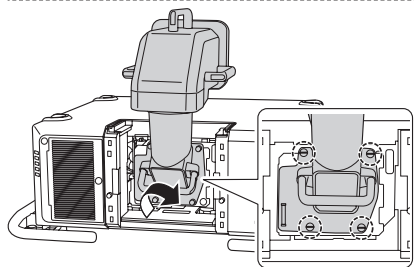

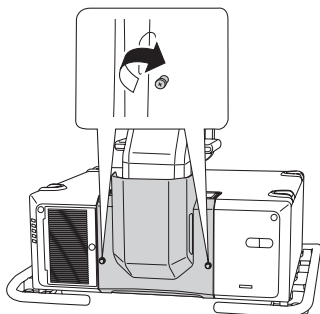

8 Serrez les deux vis pour fixer le couvercle décoratif.

Tournez les vis à la main.

Vous pouvez retirer les poignées de l'unité d'objectif avec une clé hexagonale disponible dans le commerce (5 mm). Conservez les poignées dans un endroit sûr.

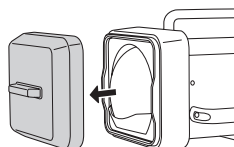
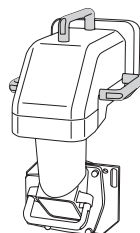

9 Retirez le couvercle d'objectif (grand).

Conservez le couvercle d'objectif dans un endroit sûr.

Après le remplacement de l'unité d'objectif

Après avoir remplacé l'unité d'objectif, calibrez l'objectif pour que le projecteur puisse correctement acquérir la position de l'objectif et la plage de réglage. Après avoir fixé une unité d'objectif, un message s'affiche au démarrage du projecteur. Sélectionnez [Oui] pour calibrer l'objectif.

Réglage de l'image

Pour plus d'informations sur ce qui suit, consultez le Guide de l'utilisateur fourni avec le projecteur.

- Réglage de la mise au point
- Réglage de la distorsion

Lorsque vous effectuez le réglage de la distorsion, la taille de l'écran change.

- Décalage de l'objectif
- Correction du keystone

*Ce produit utilise un objectif à focale fixe. La fonction de zoom n'est pas prise en charge.

Le Guide de l'utilisateur est disponible sur le site web suivant.
epson.sn

⚠ Avertissement

Ne pas regarder dans l'objectif pendant la projection. La lumière puissante émise peut endommager la vue. Lors de la mise sous tension du projecteur à distance avec la télécommande, vérifiez que personne ne regarde dans la direction de l'objectif.

⚠ Mise en garde

Ne pas installer le projecteur dans un endroit où il peut être soumis à des vibrations ou à des chocs. La qualité de la projection se détériorera et cela peut provoquer un dysfonctionnement.

Retrait

⚠ Mise en garde

- Si vous avez décalé l'objectif, replacez l'objectif à sa position d'origine avant de remplacer l'unité d'objectif.
- Éteignez le projecteur et patientez un peu (environ 30 minutes) avant de retirer l'unité d'objectif. Si vous touchez à l'unité d'objectif lors de la projection ou juste après avoir éteint le projecteur, vous risquez de vous brûler.

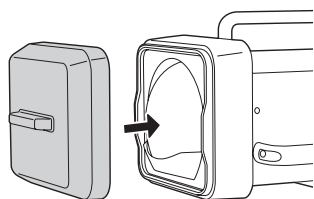

1 Attachez le couvercle d'objectif (grand).

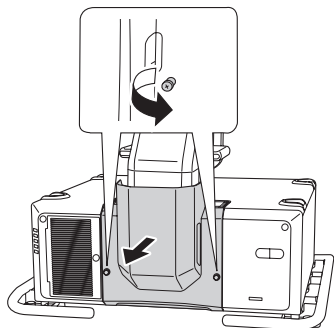

2 Dévissez les deux vis pour retirer le couvercle décoratif.

Tournez les vis à la main.

3 Desserrez les vis (4 points).

Tournez les vis à la main.

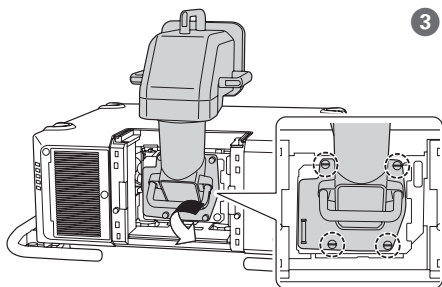

4 Tout en maintenant fermement l'unité d'objectif, tenez le levier de verrouillage et tournez-le dans le sens antihoraire pour déverrouiller l'unité d'objectif.

Une fois dégagé, retirez l'objectif en le tirant vers vous.

Si le levier est fixé à la vis, il faut d'abord desserrer la vis.

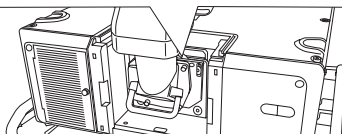
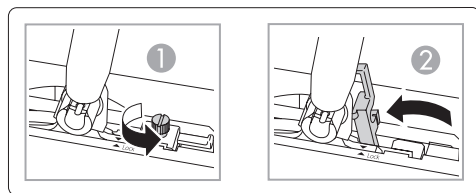
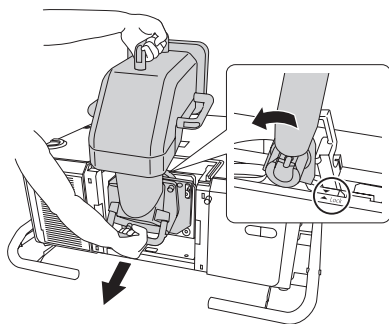

5 Attachez le couvercle d'objectif (petit).

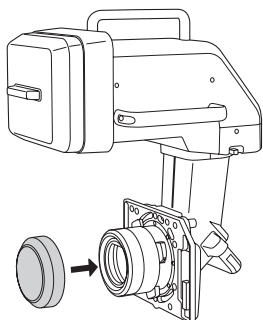

Caractéristiques techniques

Nom du produit	ELPLX03
Longueur focale	11,16 mm
Numéro F	2,2
Température de fonctionnement	0 à +50°C (sans condensation)
Température de stockage	-10 à +60 °C (sans condensation)
Poids	Environ 13,0 kg

Contactez votre revendeur local ou l'adresse la plus proche indiquée dans la documentation fournie avec le projecteur.

Liste mitgelieferter Teile

Überprüfen Sie die folgende Liste, um sich zu vergewissern, dass alle Teile mitgeliefert wurden. Wenden Sie sich bitte an Ihren Händler, falls etwas fehlt oder beschädigt ist.

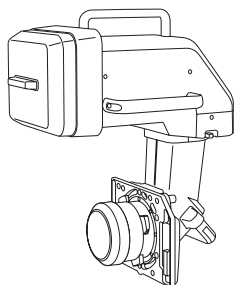

Objektiv (mit Objektivabdeckungen (groß und klein))

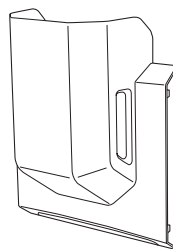

Zierabdeckung



Bedienungsanleitung (dieses Handbuch)

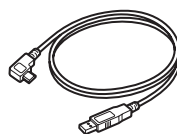

USB-Kabel

Schließen Sie über dieses Kabel die optionale externe Kamera ELPEC01 an den Projektor an. Einzelheiten können Sie der mit dem ELPEC01 gelieferten Bedienungsanleitung entnehmen.

Sicherheitshinweise

Lesen Sie diese Anleitung und die mit dem Projektor gelieferte Bedienungsanleitung sorgfältig, damit Sie das Gerät ordnungsgemäß handhaben und sicher verwenden. Bewahren Sie diese Informationen griffbereit auf, damit Sie nötigenfalls darauf zurückgreifen können.

Um eine sichere und ordnungsgemäße Verwendung dieses Produkts zu gewährleisten, finden sich in dieser Anleitung und am Produkt Symbole, die auf mögliche Gefahren für den Benutzer oder weitere Personen sowie auf das Risiko von Sachschäden hinweisen. Die Hinweise und ihre Bedeutung sind wie folgt. Stellen Sie sicher, dass Sie diese genau verstanden haben, bevor Sie die Bedienungsanleitung lesen.



Warnung

Dieses Symbol verweist auf Informationen, deren Nichtbeachtung zu tödlichen Verletzungen oder Verletzungen von Personen wegen unsachgemäßen Gebrauchs führen kann.



Achtung

Dieses Symbol verweist auf Informationen, die bei Nichtbeachtung durch falsche Handhabung möglicherweise zu Verletzungen oder zu Sachschäden führen können.

Warnung

- Ziehen Sie das Stromkabel des Projektors ab, bevor Sie diesen aufstellen oder von der Stelle bewegen.
Wenn Sie den Projektor bei nicht unterbrochener Stromzufuhr aufstellen oder bewegen, kann das einen elektrischen Schlag verursachen.
- Achten Sie beim Anbringen des Produktes am Projektor darauf, dass das Produkt richtig angebracht wird und fest sitzt. Falls das Produkt nicht richtig angebracht wird, kann es stürzen, Verletzungen und andere Zwischenfälle verursachen.
- Verwenden Sie beim Entfernen von Schmutz und Staub vom Produkt kein Spray, das entflammbare Gase enthält. Die im Inneren erzeugte Hitze kann einen Brand verursachen.

Achtung

- Entfernen Sie bei der Projektion die Objektivabdeckung von der Vorderseite der Objektiveneinheit. Die Abdeckung könnte heiß werden und eine Fehlfunktion verursachen.
- Bevor Sie das Objektiv einsetzen, prüfen Sie die Projektor-Modellnummer. Wenn das Objektiv in einen anderen als den angegebenen Projektor eingesetzt wird, kann das Objektiv oder der Projektor beschädigt werden.
- Achten Sie darauf, sich nicht den Finger zu klemmen, wenn Sie dieses Produkt am Projektor anbringen. Sie könnten sich verletzen.
- Nicht zerlegen oder umbauen.
- Verwenden oder lagern Sie den Projektor nicht an Orten, an denen er extrem hohen oder niedrigen Temperaturen ausgesetzt sein könnte. Vermeiden Sie zudem plötzliche Temperaturänderungen.
- Verwenden oder lagern Sie den Projektor nicht an Orten mit Öl oder Zigarettenrauch, da dies die Qualität von projizierten Bildern beeinträchtigen kann.
- Nicht feucht werden lassen.
- Nicht fallen lassen oder Stößen aussetzen. Nur auf einer ebenen und stabilen Fläche abstellen.

Achtung

- Greifen Sie den Projektor beim Transportieren nicht am Objektiv und an der Zierabdeckung. Sie könnten sich lösen und der Projektor könnte herunterfallen und Verletzungen verursachen.
- Nehmen Sie zum Transport des Projektors das Objektiv heraus. Wird der Projektor mit eingesetztem Objektiv transportiert, kann das Objektiv oder der Projektor beschädigt werden.
- Achten Sie beim Tragen des Objektivs darauf, die Griffe am Objektiv zu greifen.
- Der Projektor sollte beim Anbringen des Objektivs nicht so stehen, dass die Gehäuseöffnung nach oben gerichtet ist. Staub und Schmutz könnten in den Projektor gelangen.
- Berühren Sie nicht den Objektivbereich mit Ihrer Hand oder Ihren Fingern. Wenn Fingerabdrücke oder Öle auf der Objektivoberfläche bleiben, nimmt die Projektionsqualität ab.
- Entfernen Sie Staub am Objektiv mit einem Bläser.
- Befreien Sie das Objektiv von Schmutz, indem Sie es vorsichtig mit einem weichen Tuch abwischen.
- Reinigen Sie das Objektiv nicht mit harten Gegenständen und setzen Sie es keinen Stößen aus.
- Berühren Sie weder Anschluss noch Kabel, ziehen Sie nicht am Kabel; andernfalls sind Fehlfunktionen möglich.
- Verzichten Sie beim Reinigen des Produktes auf nasse Tücher und Lösungsmittel wie Alkohol, Benzin oder Verdünnung – andernfalls kann es zu Stromschlägen und Fehlfunktionen kommen.
- Das mit dem Objektiv gelieferte Trockenmittel darf weder geöffnet noch verzehrt werden. Falls es in Ihre Augen oder Ihren Mund gelangt, spülen Sie Augen bzw. Mund umgehend mit Wasser aus. Falls nach gründlichem Ausspülen Unwohlsein oder Sehprobleme bestehen bleiben, wenden Sie sich umgehend an einen Arzt.
- Bringen Sie die Abdeckung am Objektiv an und platzieren Sie es seitlich auf einem stabilen Untergrund. Andernfalls könnte das Objektiv herunterfallen und Fehlfunktionen oder Schäden ausgesetzt werden.

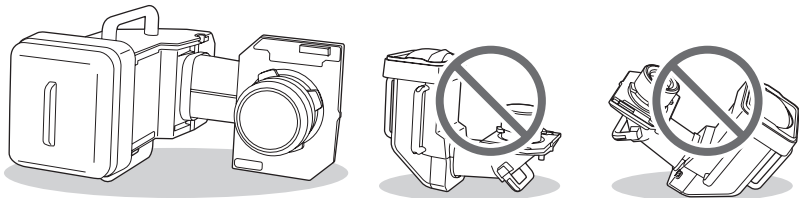

Projektorinformationen

- Wenn Sie das Objektiv mit den folgenden Projektormodellen verwenden, aktualisieren Sie die Projektor-Firmware auf V105 oder aktueller:
EB-L30002U, EB-L30000U, Pro L30002U, Pro L30000U
Sie können die Firmware-Version über das Projektormenü prüfen.
[Information] - [Version] - [Main]
- Wenn Sie das Objektiv mit den folgenden Projektormodellen verwenden, wenden Sie sich zur Unterstützung an Epson:
EB-L25000U, Pro 25000U

Entfernen und Anbringen des Objektivs

Anbringen

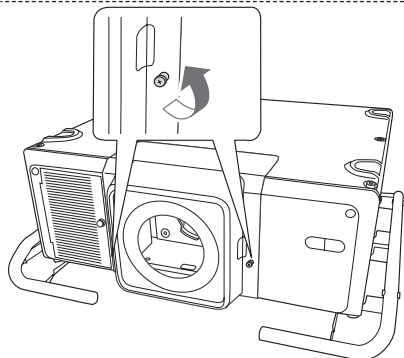

- 1 Lösen Sie die Befestigungsschrauben der Objektivabdeckung.

Drehen Sie die Schrauben von Hand.

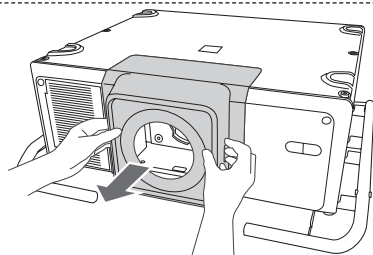

- 2 Drücken Sie die Riegel an beiden Seiten der Objektivwechselabdeckung, während Sie sie zum Entfernen zu sich ziehen.

Bewahren Sie die Objektiversatzabdeckung an einem sicheren Ort auf.

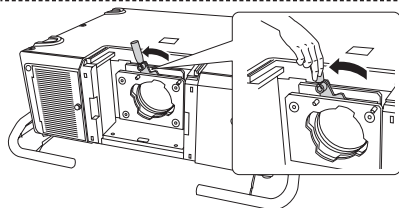

- 3 Heben Sie den Verriegelungshebel an und drehen Sie ihn gegen den Uhrzeigersinn.

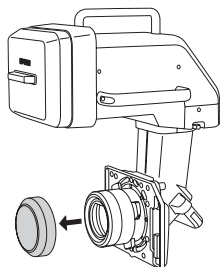

- 4 Nehmen Sie die Abdeckung (klein) vom Objektiv ab.

Verwenden Sie die Abdeckung, wenn Sie das Objektiv aufbewahren oder getrennt transportieren. Bewahren Sie die Abdeckung an einem sicheren Ort auf.

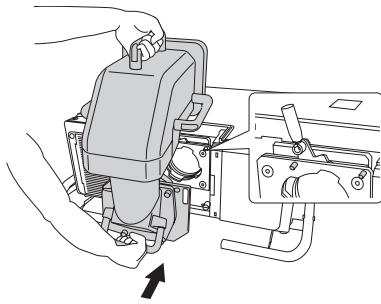

5 Stecken Sie das Objektiv gerade herein, sodass die vorstehenden Punkte am Objektiv durch die Löcher (2 Punkte) an der Oberseite des Objektivs passen.

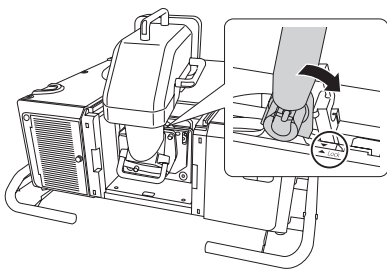

6 Während Sie das Objektiv festhalten, halten Sie den Verriegelungshebel fest und drehen Sie ihn im Uhrzeigersinn, bis das Objektiv verriegelt ist.

Prüfen Sie, dass sich das Objektiv nicht abnehmen lässt.
Falls es nicht verriegelt werden kann, ist das Objektiv angewinkelt. Entfernen Sie das Objektiv und bringen Sie es wieder an.

* Ziehen Sie die Schraube zur zusätzlichen Sicherung des Hebel an. Sie können die Schraube von Hand drehen.

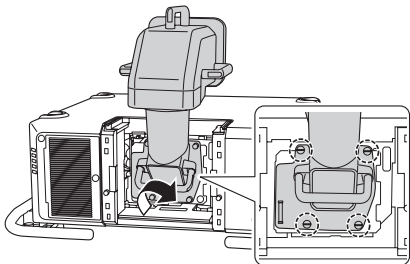
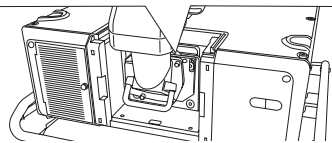
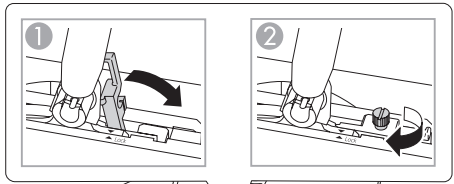

7 Ziehen Sie die Schrauben (4 Punkte) zur Fixierung des Objektivs fest.

Ziehen Sie die vier Schrauben gleichmäßig fest, damit das Objektiv nicht angewinkelt installiert wird.
Drehen Sie die Schrauben von Hand.

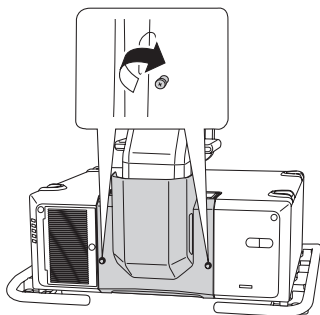

8 Ziehen Sie die beiden Schrauben zum Fixieren der Zierabdeckung fest.

Drehen Sie die Schrauben von Hand.

Sie können die Griffe vom Objektiv mit einem handelsüblichen Sechskantschlüssel (5 mm) entfernen. Bewahren Sie die Griffe an einem sicheren Ort auf.

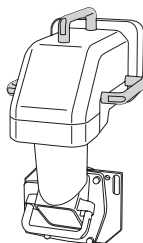

9 Entfernen Sie die Objektivabdeckung (groß).

Bewahren Sie die Abdeckung an einem sicheren Ort auf.

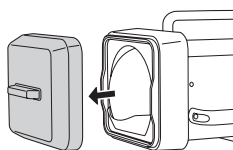

Nach Auswechslung des Objektivs

Kalibrieren Sie das Objektiv nach der Auswechslung so, dass der Projektor die Objektivposition und den Einstellbereich richtig beziehen kann. Nach Anbringung eines Objektivs erscheint bei Einschaltung eine Meldung. Wählen Sie zur Kalibrierung des Objektivs [Ja].

Bild einstellen

Weitere Informationen zu Folgendem entnehmen Sie bitte der mit dem Projektor gelieferten Bedienungsanleitung.

- Fokuseinstellung
- Verzerrungsanpassung

Wenn Sie die Verzerrungsanpassung durchführen, ändert sich die Größe der Anzeige.

- Objektivversatz
- Trapezkorrektur

*Dieses Produkt ist ein Fixfokusobjektiv. Die Zoomfunktion wird nicht unterstützt.

Die Bedienungsanleitung ist auf folgender Webseite verfügbar.
epson.sn

⚠️ Warnung

Schauen Sie während der Projektion nicht in das Objektiv. Das helle Licht könnte die Augen schädigen. Achten Sie beim Einschalten des Projektors mittels Fernbedienung aus der Ferne darauf, dass niemand in das Objektiv blickt.

⚠️ Achtung

Installieren Sie den Projektor nicht an einem Ort, der Vibrationen oder Stößen ausgesetzt ist. Die Projektionsqualität könnte sich verschlechtern, zudem könnte eine Fehlfunktion auftreten.

Entfernen

⚠️ Achtung

- Wenn der Objektivversatz ausgeführt wurde, schieben Sie das Objektiv vor dem Austauschen des Objektivs in die Ausgangsposition.
- Schalten Sie den Projektor aus und warten Sie eine Zeit lang (ca. 30 Minuten), bevor Sie das Objektiv herausnehmen. Wenn Sie das Objektiv während der Projektion oder unmittelbar nach dem Ausschalten des Projektors berühren, können Verbrennungen die Folge sein.

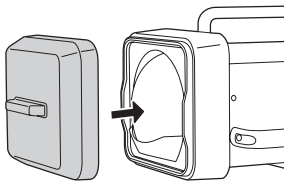

1 Bringen Sie die Objektivabdeckung (groß) an.

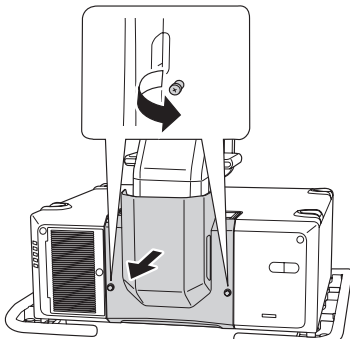

2 Lösen Sie die beiden Schrauben zum Entfernen der Zierabdeckung.

Drehen Sie die Schrauben von Hand.

3 Lösen Sie die Schrauben (4 Punkte).

Drehen Sie die Schrauben von Hand.

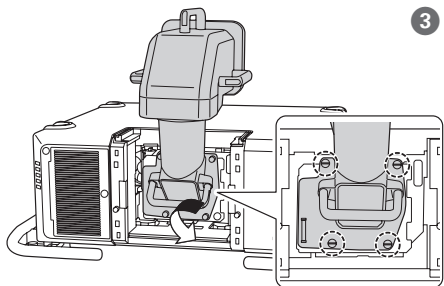
**4** Während Sie das Objektiv halten, halten Sie den Verriegelungshebel fest und drehen Sie ihn gegen den Uhrzeigersinn, bis das Objektiv entriegelt ist.

Ziehen Sie das Objektiv, in gerader Richtung ab, wenn es freigegeben ist.

Falls der Hebel mit der Schraube fixiert ist, lösen Sie die Schraube zunächst.

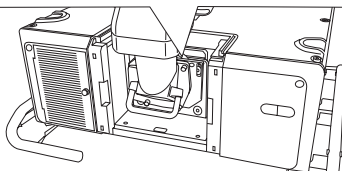
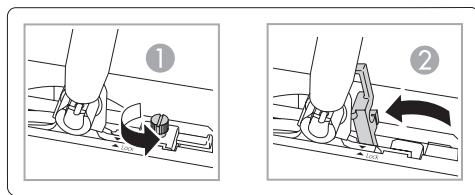
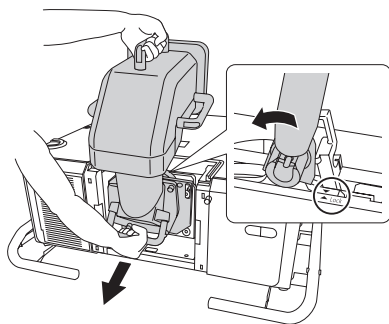
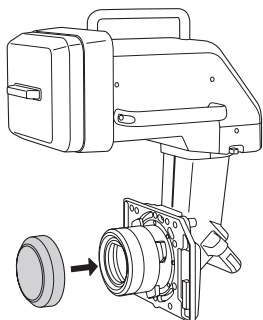
**5** Bringen Sie die Objektivabdeckung (klein) an.

Technische Daten

Produktbezeichnung	ELPLX03
Brennweite	11,16 mm
F-Nummer	2,2
Betriebstemperatur	0 bis +50°C (nicht kondensierend)
Lagerungstemperatur	-10 bis +60 °C (nicht kondensierend)
Gewicht	Ca. 13,0 kg

Wenden Sie sich an Ihren Händler oder den nächstgelegenen Service, den Sie über die mit dem Projektor mitgelieferte Dokumentation ermitteln können.

随附物品列表

请检查以下列表以确认您收到所有随附物品。如有任何物品丢失或损坏,请与经销商联系。

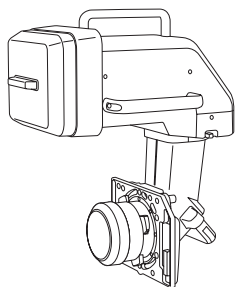

镜头单元 (带镜头盖 (大小两种规格))

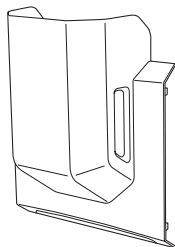

装饰盖



使用说明书 (即本说明书)





USB 电缆

使用此电缆将可选外置摄像头 ELPEC01 连接至投影机。有关详细信息,请参见 ELPEC01 随附的使用说明书。

安全使用须知

请认真阅读投影机随附的本文档和使用说明书,以安全、正确地使用本镜头单元。为确保快速解决任何疑问,请将本说明书放在容易取阅的地方。

本说明书内和产品上都使用了符号,指出可能对用户或他人造成的伤害以及财产受损的风险,以便您安全、正确地使用本产品。指示及其含义如下。请确保在阅读本说明书之前正确理解这些指示。

 警告	此符号指示一些信息,若忽视这些信息,则可能由于错误处理而导致死亡或人身伤害。
 注意	若忽视本图标表示的信息,可能会因错误操作处理而导致人员受伤或身体伤害。

警告

- 连接或拆卸本产品之前，请断开投影机的电源线。
在连接电源线的情况下连接或拆卸本产品可能触电。
- 将本产品装到投影机时，确保其牢固安装，并且锁定到位。如果本产品安装不正确，则可能会掉落，造成人身伤害或意外。
- 清除投影机上的脏污与灰尘时，请勿使用含易燃气体的喷剂。投影机内部产生的高温可能会引起火灾。

注意

- 投影时，从镜头单元前面卸下镜头盖。镜头盖可能发热，可能引发故障。
- 在连接镜头单元之前，请检查投影机的型号。如果此镜头单元连接到指定型号以外的投影机，镜头单元或投影机可能损坏。
- 将本产品连接到投影机时，请小心不要夹到手指，否则可能造成人身伤害。
- 请勿将本产品拆开或改装。
- 请勿在可能出现极端高温或低温的地方使用或保管投影机。此外，还应避免温度骤变。
- 请勿在有油烟或香烟烟雾的地方使用或存放投影机，以免影响投影图像的质量。
- 请勿弄湿本产品。
- 请勿使其掉落或遭受撞击。放下本产品时，请确保将其放在平整、稳定的表面。
- 移动投影机时，请勿抓住镜头单元和装饰盖，否则它们可能会脱落，从而使投影机掉落造成人员受伤。
- 在搬运投影机时，请拆卸镜头单元。如果在接有镜头单元的情况下搬运投影机，镜头单元或投影机可能损坏。
- 搬运镜头单元时，请务必握住镜头单元上的手柄。
- 当投影机的镜头插入部分面朝上时，请勿安装镜头单元。灰尘或污垢可能会进入投影机。
- 尽量不要用手或手指接触镜头部分。如果指纹或油污留在镜头表面，投影质量会变差。
- 要清除镜头上的灰尘，请用吹风机将其吹掉。
- 请清理掉镜头上的污垢，请用软布轻轻擦拭。
- 请勿使用任何坚硬材料清洁镜头，请勿撞击镜头，以免造成损坏。
- 请勿触摸或拉扯连接器部分或线缆，以免造成故障。
- 清洁本产品时，请勿使用湿布或酒精、苯等溶剂或稀释剂，以免造成触电或故障。
- 请勿打开或食用镜头单元随附的干燥剂。如果干燥剂进入眼中或口中，请立即用水冲洗。如果彻底冲洗后仍感到不适或出现实力问题，请立即就医。

⚠ 注意

- 将镜头盖安到镜头单元上，并将镜头侧面放在稳定表面上。未按此操作可能导致镜头单元掉落，从而引发故障或造成损坏。

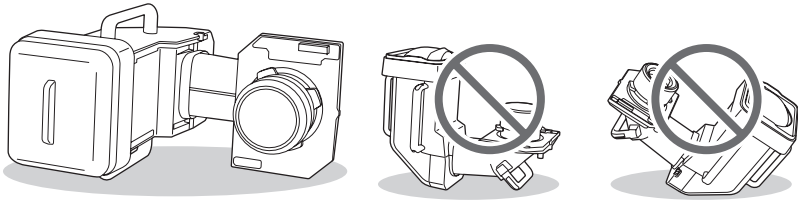

投影机信息

- 将镜头单元用于以下投影机型号时，请将投影机固件更新至 V105 或更高版本：
CB-L30000U
可使用投影机菜单查看固件版本。
[信息] - [版本] - [Main]
- 将镜头单元用于以下投影机型号时，请联系 EPSON 获得帮助：
CB-L25000U、CB-L23000U

拆卸和连接镜头单元

连接

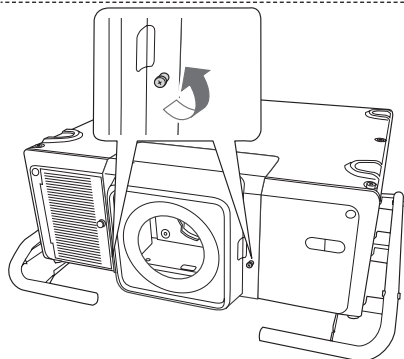

- 1 拧松镜头盖固定螺丝。
用手转动螺丝。

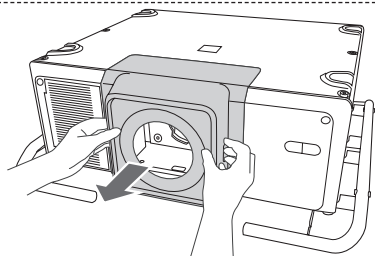

- 2 按住镜头更换盖两侧上的卡舌，同时朝自身方向将其拉出，取下镜头更换盖。
请将镜头更换盖放在安全的地方。

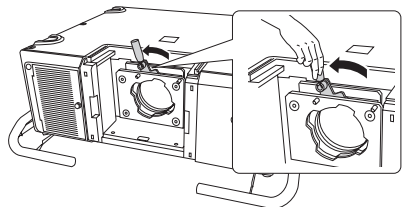

- 3 抬起锁杆，逆时针转动。

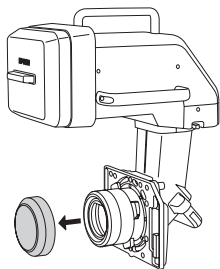

- 4 从镜头单元取下镜头盖（小规格）。
单独存放或运送镜头单元时，请使用镜头盖。请将镜头盖放在安全的地方。

- 5 笔直插入镜头单元，使镜头上的突出点插入镜头单元顶部的孔中（2点）。

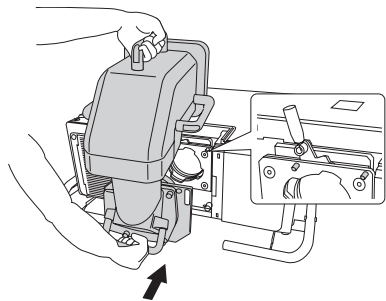

- 6 牢牢抓住镜头单元，抓住锁杆，顺时针转动以锁定镜头单元。

检查镜头是否能拆卸下来。

如果镜头无法锁定，说明镜头单元倾斜。请拆下镜头单元并重新安装。

* 为了进一步加固锁杆，请拧紧螺丝。可用手转动螺丝。

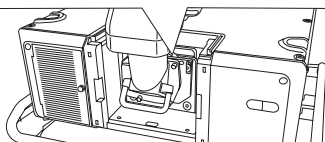
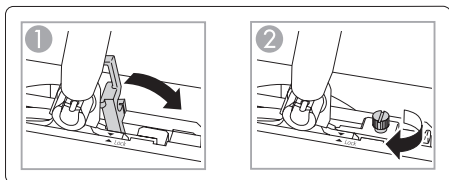
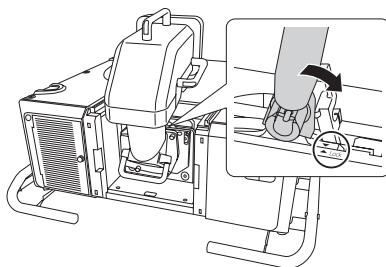

- 7 拧紧螺丝（4点），以固定镜头单元。

均等地拧紧四枚螺丝，以免安装的镜头倾斜。
用手转动螺丝。

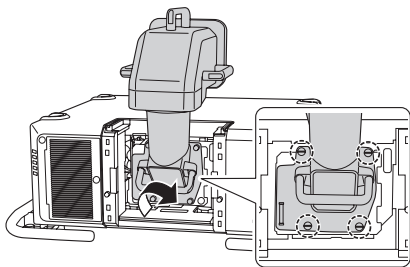

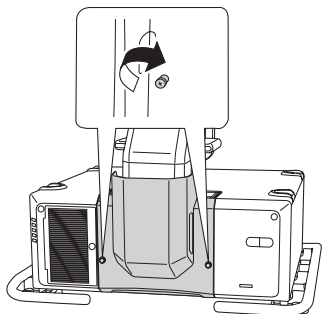

8 拧紧两枚螺丝，以固定装饰盖。

用手转动螺丝。

可使用市售六角扳手 (5 mm) 拆下镜头单元上的手柄。

请将手柄放在安全的地方。

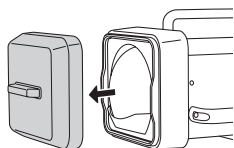
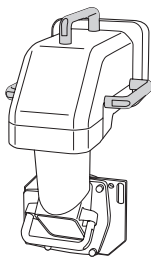

9 取下镜头盖 (大规格)。

请将镜头盖放在安全的地方。

更换镜头单元之后

更换镜头单元后，校准镜头以使投影机可以正确获取镜头位置和调节范围。安装镜头单元时，投影机打开时会显示一条消息。选择 [是] 校准镜头。

调节图像

有关以下内容的详情，请参阅投影机随附的使用说明书。

- 焦距调节
- 失真调节
- 镜头位移
- 梯形校正

* 此产品是固定焦距镜头。不支持变焦功能。

使用说明书可从以下网站获取。

epson.sn

 警告

投影时请勿直视镜头。镜头发出的强光可能导致视力损伤。使用遥控器远程开启投影机时，确保没有人注视镜头。

 注意

请勿将投影机安装在会受到振动或撞击的位置。否则投影质量会下降，并可能引发故障。

拆卸

⚠ 注意

- 如果已执行镜头位移，在更换镜头单元之前，请将镜头位置设定在中心位置。
- 关闭投影机并等待一段时间（大约 30 分钟），再拆卸镜头单元。如果您在投影过程中或关闭投影机之后立即触碰镜头单元，可能导致烫伤。

① 安装镜头盖（大规格）。

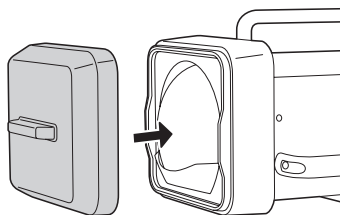

② 拧松两枚螺丝，以拆卸装饰盖。

用手转动螺丝。

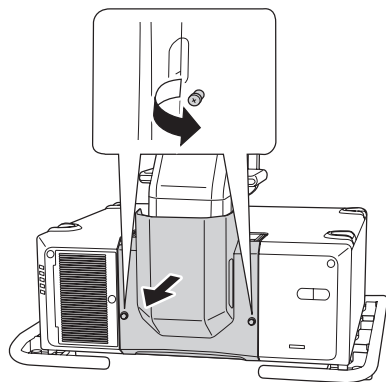

③ 拧松螺丝（4 点）。

用手转动螺丝。

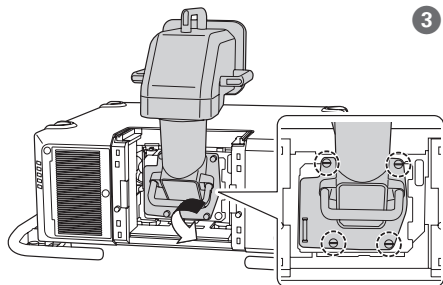

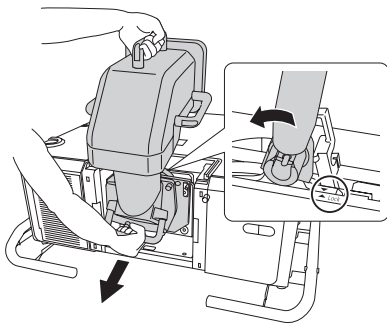

- 4 牢牢抓住镜头单元，抓住锁杆，逆时针转动以解锁镜头单元。

将松开的镜头单元平直拉出。

如果锁杆是用螺丝固定的，请先拧松螺丝。

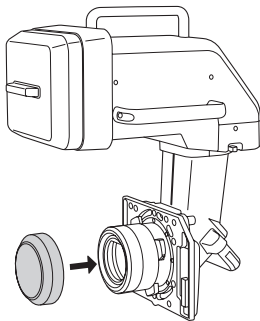
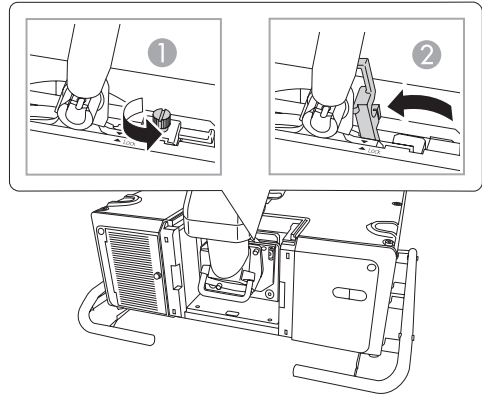

- 5 安装镜头盖（小规格）。

规格

产品名称	ELPLX03
焦距	11.16 mm
光圈值	2.2
操作温度	0 至 +50° C (无结露)
存储温度	-10 至 +60 ° C (无结露)
重量	约 13.0 kg

请与当地经销商或投影机随附文档中提供的最近地址联系。

包含的項目清單

檢查下列清單，確定您具有所有隨附的項目。如發現任何項目欠缺或損壞，請與經銷商聯絡。

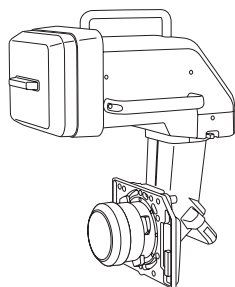

鏡頭組件（附有鏡頭蓋（大和小））

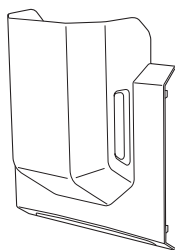

裝飾蓋



使用說明書（本說明書）

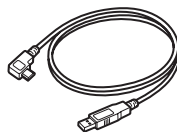



USB 纜線

使用此纜線將選購的外接相機 ELPEC01，連接至投影機。如需詳細資訊，請參閱 ELPEC01 隨附的使用說明書。

安全使用須知

請仔細閱讀本文件與投影機隨附的使用說明書，以安全及正確地使用本組件。將本資訊放在容易觸及的地方，可讓您快速解決疑難。

本說明書中和產品上都標示符號，向用戶或其他人指出可能發生的傷害及造成財產損失的風險，讓您安全且正確地使用產品。使用須知及其意義說明如下。務必先正確瞭解使用須知，再閱讀說明書。

 警告	若忽略此符號，可能導致處理不當，造成傷亡。
 注意	本符號代表若有疏忽，可能因錯誤操作而造成人身傷害或外傷的注意事項。

警告

- 連接或移除本產品之前，請先從投影機拔下電源線。電源線連接時，連接或移除本產品，可能會造成電擊。
- 將產品安裝至投影機時，請確定產品已牢固安裝且鎖在正確的位置。若未正確安裝，本產品可能會掉落，造成人身傷害或發生意外。
- 清除產品的髒汙與灰塵時，請勿使用含有可燃氣體的鏡頭清潔劑。投影機內部所產生的高溫可能會導致起火。

注意

- 投影時，請從鏡頭組件的前方取下鏡頭蓋。鏡頭蓋可能會變燙並導致故障。
- 連接鏡頭組件之前，請檢查投影機的型號。如果將此鏡頭組件連接到指定型號以外的投影機，鏡頭組件或投影機可能會損壞。
- 連接本產品到投影機時，小心勿夾住手指，否則可能會造成損傷。
- 切勿拆散或重組組件。
- 請勿在極高溫或極低溫的地方使用或存放投影機。此外，也請避免溫度突然改變。
- 請勿在可能有油煙或菸煙的地方使用或存放投影機，這可能會對投影影像品質產生負面影響。
- 切勿將組件弄濕。
- 切勿跌落組件或讓組件受撞擊。放下組件時，確定將組件放在平滑穩定的表面上。
- 移動投影機時，請勿握住鏡頭組件與裝飾蓋。它們有可能脫離，使投影機摔落而造成受傷。
- 運送投影機時，請拆下鏡頭組件。如果運送投影機時連接著鏡頭組件，鏡頭組件或投影機可能會損壞。
- 手提鏡頭組件時，務必握住鏡頭組件上的握把。
- 請勿在投影機鏡頭插入部位朝上時，裝入鏡頭組件。灰塵或髒汙可能會進入投影機。
- 請避免雙手或手指觸碰到鏡頭部位。若鏡頭表面留有指印或油漬，投影品質會降低。
- 若要清除鏡頭上的灰塵，請使用吹塵球清除灰塵。
- 若要清除鏡頭上的任何灰塵，請使用軟布輕輕擦除灰塵。
- 請勿使用任何硬質材料清潔鏡頭，或讓鏡頭受到任何衝擊。
- 請勿碰觸或拉扯連接器零件或纜線，以免造成故障。
- 清潔本產品時，請勿使用濕布或如酒精、苯或稀釋劑等溶劑，以免導致觸電或故障。
- 請勿開啟或食入鏡頭組件隨附的乾燥劑。如果跑入眼睛或口中，請立即用水沖洗。若在沖洗後繼續感到不適或仍有視覺問題，請立即就醫。

⚠ 注意

- 將鏡頭蓋裝上鏡頭組件，然後放在平穩的表面上。若未這樣做可能會導致鏡頭組件摔落，導致故障或損壞。

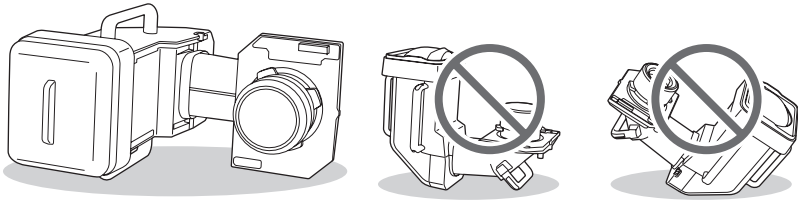

投影機資訊

- 搭配以下投影機機型使用鏡頭組件時，請更新投影機韌體至 V105 或更新版本：
EB-L30002U、EB-L30000U、Pro L30002U、Pro L30000U
您可使用投影機選單檢查韌體版本。
[資訊] - [版本] - [Main]
- 搭配以下投影機機型使用鏡頭組件時，請聯絡 Epson 尋求協助：
EB-L25000U、Pro 25000U

移除及連接鏡頭組件

連接

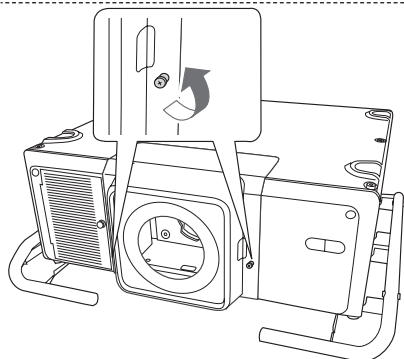

- 1 鬆開鏡頭蓋固定螺絲。
用手旋轉螺絲。

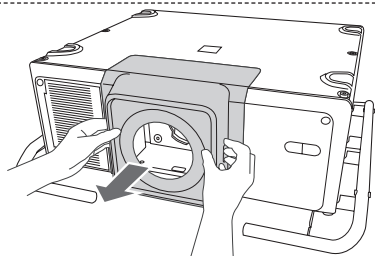

- 2 按下替換鏡頭蓋兩側上的凸片時，朝向您拉出替換鏡頭蓋，以便移除。
將替換鏡頭蓋存放在安全的地方。

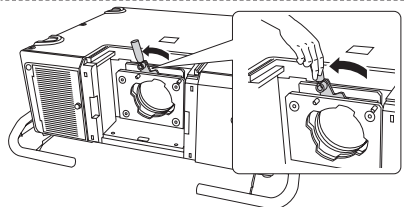

- 3 拉起鎖桿並以逆時針方向旋轉。

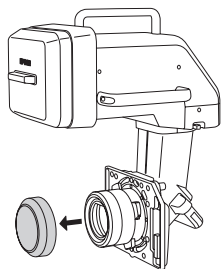

- 4 移除鏡頭組件的鏡頭蓋（小）。
單獨儲存或運送鏡頭組件時，請使用鏡頭蓋。將鏡頭蓋存放在安全的地方。

- 5 直接插入鏡頭組件，使鏡頭上的突出點穿過鏡頭頂部的小孔（2 點）。

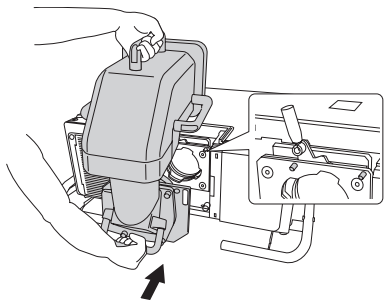

- 6 握緊鏡頭組件，抓住鎖桿並以順時針方向旋轉，直到鎖緊鏡頭組件為止。

檢查鏡頭是否有未接合的縫隙。

若無法鎖定，則表示鏡頭組件傾斜。請移除然後重新安裝鏡頭組件。

* 若要進一步固定鎖桿，請鎖緊螺絲。您可用手鎖緊螺絲。

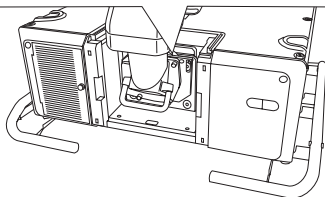
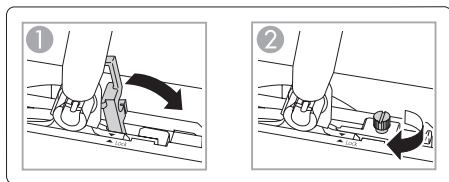
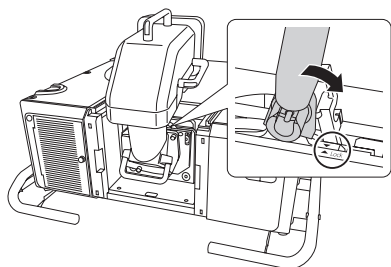

- 7 鎖緊螺絲（4 點）以固定鏡頭組件。

平均鎖緊 4 顆螺絲，以防止斜向安裝鏡頭。

用手旋轉螺絲。

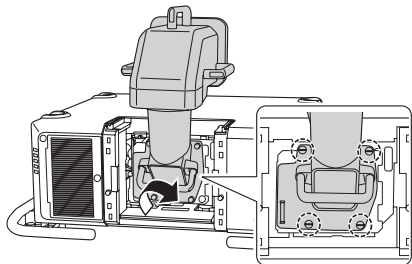

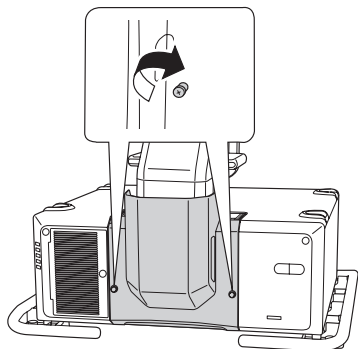
**8** 鎖緊 2 顆螺絲，以固定裝飾蓋。

用手旋轉螺絲。

您可使用市售的六角扳手（5 mm）移除鏡頭組件的握把。將握把存放在安全的地方。

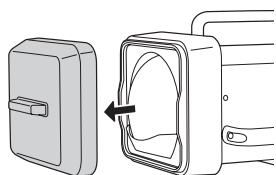
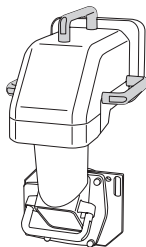
**9** 拆下鏡頭蓋（大）。

將鏡頭蓋存放在安全的地方。

更換鏡頭組件後

更換鏡頭組件時，請校正鏡頭，確保投影機能正確取得鏡頭位置與調整範圍。安裝鏡頭組件後，投影機開機時會顯示一則訊息。選擇 [是] 以校正鏡頭。

調整影像

如需以下內容的詳細資訊，請參閱投影機隨附的使用說明書。

- 焦距調整
- 失真調整
執行失真調整時，畫面尺寸會改變。
- 鏡頭移動
- 梯形修正

* 本產品為定焦鏡頭。不支援變焦功能。

使用說明書可從下列網站下載。

epson.sn

 **警告**

投影時，請勿注視鏡頭。發出的強光可能會導致視力受損。使用遙控器從遠方開啟投影機時，應確保沒有人直視投影鏡頭。

 **注意**

請勿將投影機安裝於會受到震動或衝擊的地點。投影品質會變差並可能導致故障。

移除



注意

- 若完成鏡頭移動作業，請先將鏡頭移至起始位置，再更換鏡頭組件。
- 請關閉投影機電源，然後稍待一會兒（大約 30 分鐘），再拆下鏡頭組件。如果您在投影時或在關閉投影機電源之後，立即觸摸鏡頭組件，可能會造成燙傷。

1 連接鏡頭蓋（大）。

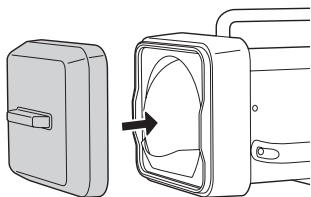

2 鬆開 2 顆螺絲，以移除裝飾蓋。

用手旋轉螺絲。

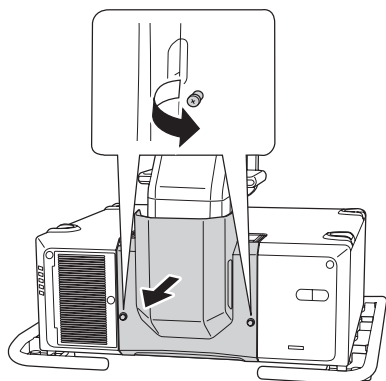

3 鬆開螺絲（4 點）。

用手旋轉螺絲。

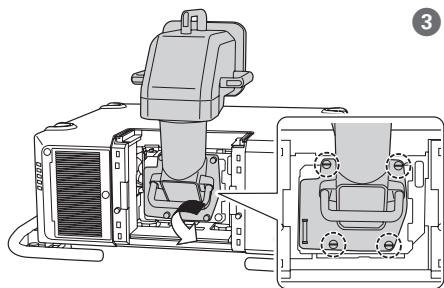

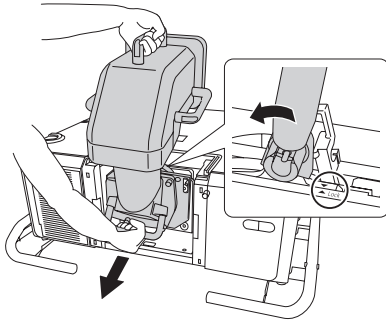

- 4 握緊鏡頭組件，抓住鎖桿並以逆時針方向旋轉，直到解開鏡頭組件為止。

鏡頭組件鬆開後，直接取下鏡頭組件。

若使用螺絲固定鎖桿，請先鬆開螺絲。

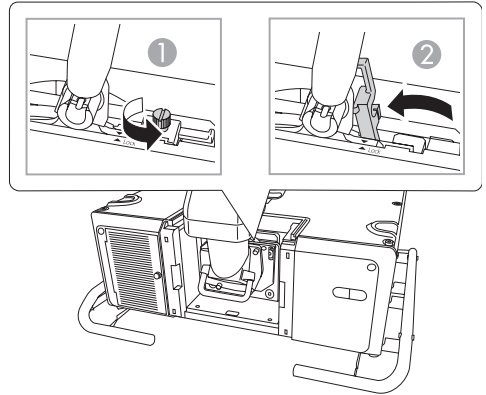

- 5 連接鏡頭蓋（小）。

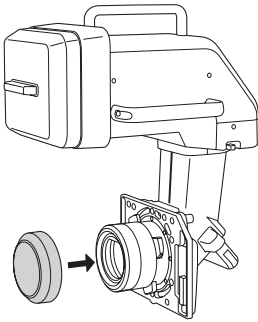

規格

產品名稱	ELPLX03
焦距	11.16 mm
光圈值	2.2
操作溫度	0 至 +50° C (無結露)
存放溫度	-10 至 +60° C (無結露)
重量	約 13.0 kg

請與經銷商聯絡，或按照投影機隨附說明文件中所提供的地址，與離您最近的維修據點聯絡。

同梱品一覧

下記のチェックリストをご覧になり、同梱品を確認してください。万一、不足や不良がありましたら、お手数ですがお買い求めいただいた販売店までご連絡ください。

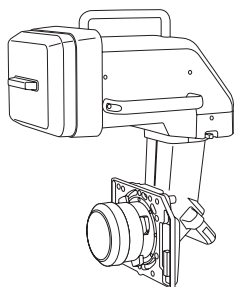

レンズユニット (レンズカバー(大・小)付き)

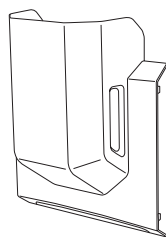

化粧カバー

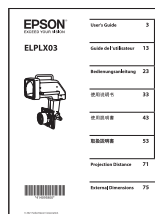

取扱説明書 (本書)

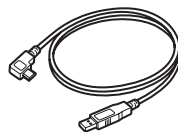

USB ケーブル

オプションの外付けカメラ ELPEC01 をプロジェクターに接続するときには使用します。ELPEC01 に添付の『取扱説明書』を参照ください。

安全にお使いいただくために

本ユニットを安全に正しくお使いいただくために、本書ならびにお使いのプロジェクターに添付の『取扱説明書』をよくお読みください。不明な点はいつでも解決できるように、その後はすぐに見られる場所に大切に保存してください。

本書および製品には、製品を安全に正しくお使いいただき、お客様や他の人への危害や財産への損害を未然に防止するために、絵表示が使われています。その表示と意味は次のとおりです。内容をよくご理解いただいた上で本文をお読みください。



警告

この表示を無視して誤った取り扱いをすると、人が死亡または重傷を負う可能性が想定される内容を示しています。



注意

この表示を無視して誤った取り扱いをすると、人が傷害を負う可能性が想定される内容および物的損害のみの発生が想定される内容を示しています。



警告

- 本製品をプロジェクターに着脱する際は、事前にプロジェクターから電源コードを外してください。
電源コードを接続したままの状態を着脱を行うと感電の原因となります。
- 本製品をプロジェクターに装着する際は確実に装着し、ロックされていることを確認してください。万一、不完全な状態で装着していると本製品が落下し事故やけがの原因となります。
- 本製品に付着したゴミやホコリを除去するときに、可燃性ガスのスプレーを使用しないでください。プロジェクター内部が高温になっているため、引火による火災の原因となります。



注意

- 投写をするときはレンズ面のカバーを外してください。カバーが高温になり、故障の原因になることがあります。
- レンズユニットを取り付ける前に、プロジェクターの型番を確認してください。指定のプロジェクター以外に本レンズユニットを取り付けると、レンズユニットもしくはプロジェクターの故障の原因となります。
- プロジェクターに本製品を装着する際は指を挟まないでください。けがの原因となります。
- 分解や改造をしないでください。
- 温度が高すぎる場所や、低すぎる場所では使用・保管しないでください。また、急激な温度変化も避けてください。
- 油煙やたばこなどの煙が当たる場所で使用・保管しないでください。投写映像の品質が劣化することがあります。
- 水に濡らさないでください。
- 落としたり、衝撃を加えたりしないでください。本製品を置く際は、平らな安定した場所に置いてください。
- プロジェクターを移動するときは、レンズユニットや化粧カバーをつかまないでください。レンズユニットや化粧カバーが外れてプロジェクターが落下し、けがの原因となることがあります。
- レンズユニットを持ち運ぶ際はハンドルを持って移動してください。

⚠ 注意

- プロジェクターを輸送するときは、レンズユニットを取り外してください。レンズユニットを取り付けたままプロジェクターを輸送すると、レンズユニットもしくはプロジェクターの故障の原因となることがあります。
- プロジェクターのレンズ挿入部を上に向けた状態でレンズユニットを装着しないでください。ホコリやゴミが入る原因となります。
- レンズ部分に手や指が触れないように作業してください。レンズ面に指紋や皮脂が付くと投写品質が劣化します。
- レンズについたホコリをブローアを使用して吹き飛ばしてください。
- レンズの汚れは、きれいなやわらかい乾いた布でやさしくふき取ってください。
- レンズの表面は傷つきやすいので、硬いものでこすったり、強く拭かないでください。
- コネクター部やケーブルは触ったり引っ張ったりしないでください。故障の原因となります。
- お手入れの際は濡れた布やアルコール、ベンジン、シンナーなどの溶剤を使用しないでください。感電・故障の原因となることがあります。
- 乾燥剤は、袋を開けたり、食べたりしないでください。中身を誤って口に入れると、身体に悪影響を及ぼします。万一、目や口に入った場合は、すぐにきれいな水で洗ったあと、医師にご相談ください。
- レンズユニットはカバーを付けて横向きに安定した状態で置いてください。立てて置くとレンズユニットが倒れて故障や損傷の原因となります。

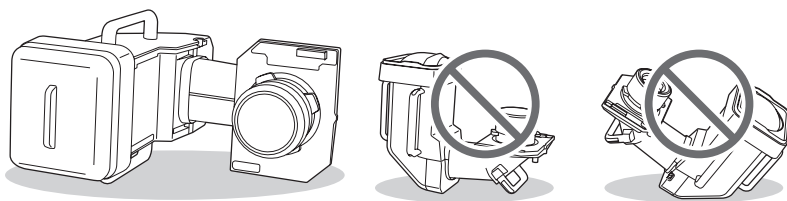

お知らせ

- 以下の型番のプロジェクターで本レンズユニットを使用するには、プロジェクターのファームウェアをV105以降に更新してください。
EB-L30002U、EB-L30000U
ファームウェアのバージョンはプロジェクターメニューで確認できます。
[情報]-[バージョン]-[Main]
- 以下の型番のプロジェクターで本レンズユニットを使用する場合は、プロジェクターに添付の説明書に記載の連絡先にお問い合わせください。
EB-L25000U

レンズユニットの取り付けと取り外し

取り付け方

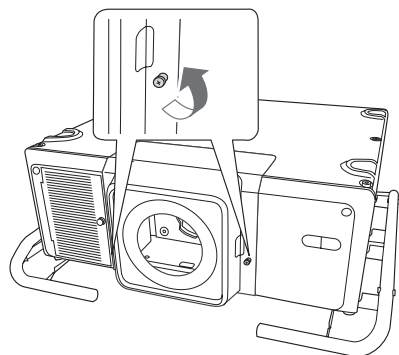

- 1 レンズカバー固定ネジをゆるめます。
ネジは手で回せます。

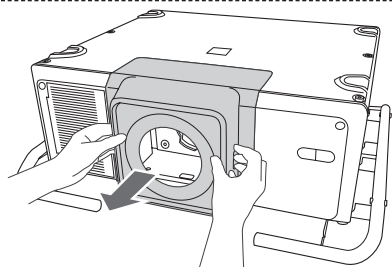

- 2 レンズ交換カバーの両側のつまみを押しながら、手前に引いて取り外します。
取り外したレンズ交換カバーは保管願います。

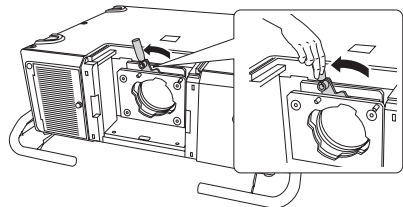

- 3 ロックレバーを起こして反時計回りに回します。

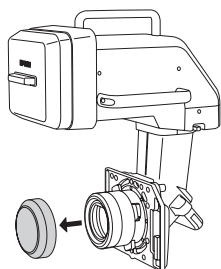

- 4 レンズユニットに付いているレンズカバー（小）を外します。
レンズユニットを単体で保管・移動するときはレンズカバーが必要となります。取り外したレンズカバーは保管願います。

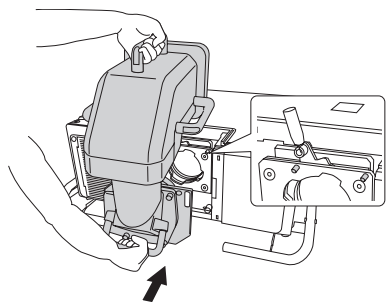

- 5 レンズユニット上部の穴（2箇所）にレンズ装着部の突起が収まるように、まっすぐ挿入します。

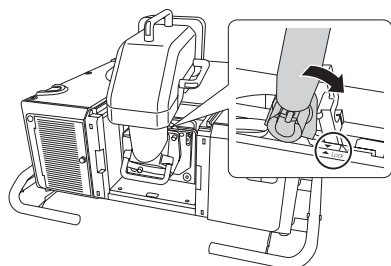

- 6 レンズユニットをしっかり支えた状態でロックレバーをにぎり、時計回りに動かしてロックします。

ロック後は、レンズユニットが外れないことを確認してください。

ロックできない場合は、レンズユニットが傾いています。レンズユニットを抜いて入れ直してください。

※より確実にレバーを固定するには、ネジを締めて固定します。ネジは手で回せます。

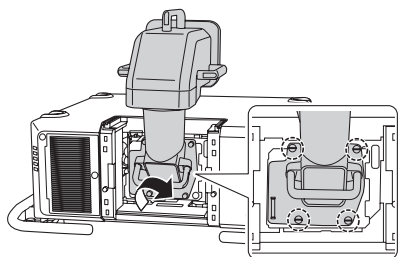
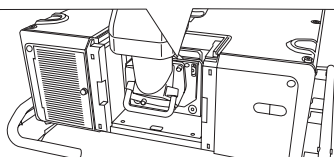
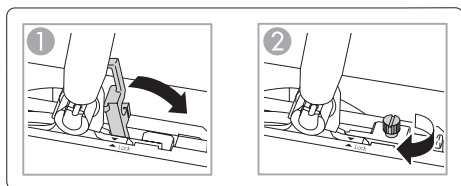

- 7 ネジ（4箇所）を締めて固定します。

レンズが傾かないように、ネジをそれぞれ均等に締めてください。ネジは手で回せます。

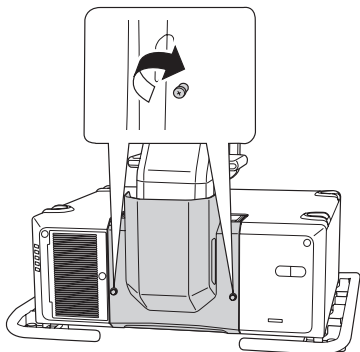

- ⑧ 化粧カバーを取り付けます。ネジ（2箇所）を締めて固定します。
ネジは手で回せます。

※ハンドルを取り外すことができます。取り外すには市販の六角レンチ（5 mm）が必要です。取り外したハンドルは保管してください。

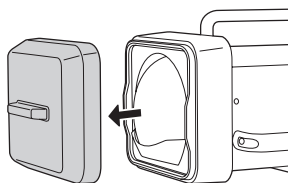
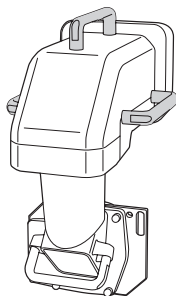

- ⑨ レンズカバー（大）を外します。
取り外したレンズカバーは保管願います。

レンズユニット交換後

プロジェクターがレンズの位置と調整範囲を正しく取得するために、レンズユニット交換後はレンズキャリブレーションを行ってください。レンズユニットを取り付けた後、プロジェクターの電源を入れるとメッセージが表示されます。[はい] を選択し、キャリブレーションを実行してください。

映像の調整

以下の情報はお使いのプロジェクターに添付の『取扱説明書』をご覧ください。

- フォーカス調整
- ディストーション調整
ディストーション調整をすると画面の大きさが変わります。
- レンズシフト

- ゆがみ補正

※本製品は固定焦点レンズです。ズーム機能には対応していません。

『取扱説明書』は以下の Web サイトにも掲載されています。

<http://www.epson.jp/download/>

警告

投写中はレンズに近づかないでください。投写レンズからは強い光が広範囲に出ており、レンズをのぞくと目を痛める原因になります。本機から離れた場所からリモコンで電源を入れる場合は、レンズの近くに人がいないことを確認してください。

注意

振動や衝撃が伝わる場所には設置しないでください。プロジェクターの故障や投写映像の品質劣化の原因となることがあります。

取り外し方

⚠ 注意

- レンズシフトを行っているときは、レンズの位置をホームポジションに移動してからレンズユニットを交換してください。
- レンズユニットの取り外しは、プロジェクターの電源を切って、しばらくしてから行ってください（目安：約 30 分）。投写中や電源を切った直後にレンズユニットに触れると、やけどの原因となることがあります。

- ① レンズカバー（大）を取り付けます。

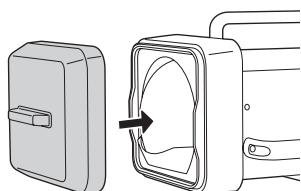

- ② ネジ（2箇所）を緩めて化粧カバーを取り外します。

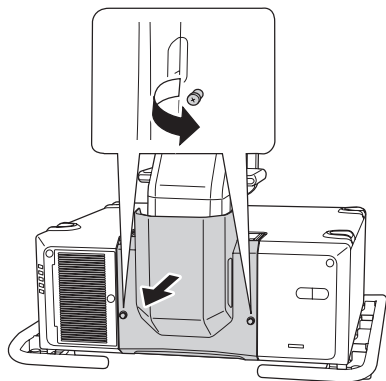

- ③ ネジ（4箇所）を緩めます。

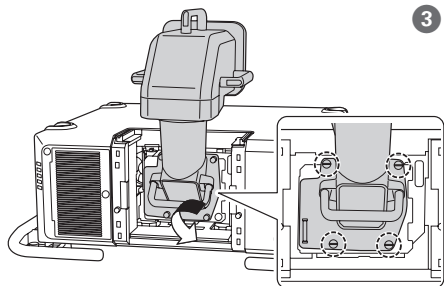

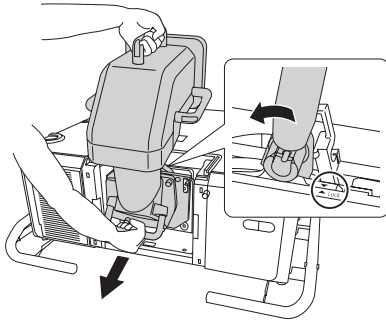

- 4 レンズユニットをしっかり支えた状態で、ロックレバーをつまんで反時計回りに動かしてロックを外します。

レンズユニットが外れますので、まっすぐに引き抜きます。

※レバーをネジで固定しているときは、先にネジを緩めます。

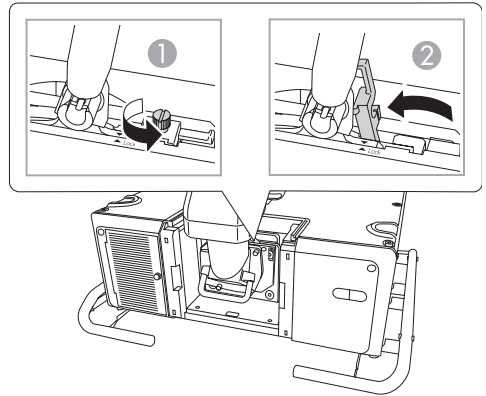

- 5 レンズカバー（小）を取り付けます。

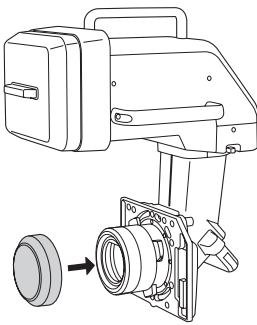

仕様一覧

商品名	ELPLX03
焦点距離	11.16mm
F ナンバー	2.2
動作温度範囲	0 ~ +50 °C (結露しないこと)
保存温度範囲	-10 ~ +60 °C (結露しないこと)
質量	約 13.0 kg

お問い合わせは、プロジェクターに添付の説明書に記載の連絡先にご連絡ください。



English

The crossed out wheeled bin label that can be found on your product indicates that this product and incorporated batteries should not be disposed of via the normal household waste stream. To prevent possible harm to the environment or human health please separate this product and its batteries from other waste streams to ensure that it can be recycled in an environmentally sound manner. For more details on available collection facilities please contact your local government office or the retailer where you purchased this product. Use of the chemical symbols Pb, Cd or Hg indicates if these metals are used in the battery.

Deutsch

Der Aufkleber mit durchgekreuzter Mülltonne weist darauf hin, dass dieses Produkt und die eingesetzten Batterien nicht im normalen Hausmüll entsorgt werden dürfen. Zur Vermeidung einer möglichen Beeinträchtigung der Umwelt oder der menschlichen Gesundheit und um zu gewährleisten, dass es in einer umweltverträglichen Weise recycelt wird, dürfen dieses Produkt und die zugehörigen Batterien nicht in den Hausmüll gegeben werden. Weitere Informationen zu Entsorgungseinrichtungen erhalten Sie bei der zuständigen Behörde oder dem Geschäft, in dem Sie dieses Produkt erworben haben. Die Verwendung der chemischen Zeichen Pb (Blei), Cd (Kadmium) und Hg (Quecksilber) bedeutet, dass diese Metalle in der Batterie verwendet werden.

Français

L'étiquette apposée sur ce produit et représentant une poubelle barrée indique que le produit et les piles incluses ne peuvent être mis au rebut avec les déchets domestiques normaux. Afin d'éviter d'éventuels dommages au niveau de l'environnement ou sur la santé, veuillez séparer ce produit et ses piles des autres déchets de manière à garantir qu'il soit recyclé de manière sûre au niveau environnemental. Pour plus de détails sur les sites de collecte existants, veuillez contacter l'administration locale ou le détaillant auprès duquel vous avez acheté ce produit. L'utilisation des symboles chimiques Pb, Cd ou Hg indique si ces métaux sont utilisés dans la pile.

Italiano

L'etichetta con il contenitore barrato applicata sull'imballo indica che il prodotto e le batterie integrate non devono essere smaltiti tramite la normale procedura di smaltimento dei rifiuti domestici. Per evitare eventuali danni all'ambiente e alla salute, separare questo prodotto e le relative batterie da altri rifiuti domestici in modo che possano essere riciclati in base alle procedure adeguate nel rispetto dell'ambiente. Per maggiori dettagli sulle strutture di raccolta disponibili, contattare l'ufficio competente del proprio comune o il rivenditore del prodotto. L'uso dei simboli chimici Pb, Cd o Hg indica che tali materiali sono contenuti nella batteria.

Español

La etiqueta de un contenedor tachado que hallará en su producto indica que este producto y las baterías incorporadas no se pueden tirar con la basura doméstica normal. Para impedir posibles daños medioambientales o para la salud, separe este producto y sus baterías de otros canales de desecho para garantizar que se recicle de una forma segura para el medio ambiente. Para más información sobre las instalaciones de recolección disponibles, diríjase a las autoridades locales o al punto de venta donde adquirió este producto. El uso de símbolos químicos Pb, Cd o Hg indica si estos metales son usados en la batería.

Português

A etiqueta com o símbolo de um contentor de lixo traçado com uma cruz que aparece no produto e baterias incorporadas indica que este produto não deve ser deitado fora juntamente com o lixo doméstico. Para evitar possíveis danos no ambiente ou na saúde pública, por favor separe este produto e respectivas baterias de outros lixos; desta forma, terá a certeza de que pode ser reciclado através de métodos não prejudiciais ao ambiente. Para obter mais informações sobre os locais de recolha de lixo disponíveis, contacte a sua junta de freguesia, câmara municipal ou local onde comprou este produto. A utilização dos símbolos químicos Pb, Cd ou Hg indica se estes metais são utilizados na bateria.

Nederlands

Op uw product is een label van een rolcontainer met een kruis erdoor aangebracht. Dit label wil zeggen dat dit product en de bijbehorende batterijen niet bij het normale huishoudelijk afval mogen worden ingezameld. Om eventuele schade aan het milieu of de gezondheid van de mens te voorkomen moeten dit product en de batterijen gescheiden van al het ander afval worden ingezameld, zodat het op een verantwoorde wijze kan worden verwerkt. Voor meer informatie over uw lokale afvalinzameling wendt u zich tot uw gemeente of de leverancier bij wie u dit product hebt gekocht. Gebruik van de chemische symbolen Pb, Cd of Hg betekent dat deze metalen in de batterij gebruikt worden.

Dansk

Etiketten med et kryds over skraldespanden på hjul, der sidder på produktet, angiver, at dette produkt og dets indbyggede batterier ikke må bortskaffes sammen med almindeligt husholdningsaffald. For at beskytte miljø og helbred skal dette produkt og dets indbyggede batterier bortskaffes separat, så det kan genbruges på en måde, der er god for miljøet. Kontakt de lokale myndigheder eller den forhandler, hos hvem du har købt produktet vedrørende steder, hvor du kan aflevere produktet. Anvendelse af de kemiske symboler Pb, Cd eller Hg indikerer, at disse metaller anvendes i batteriet.

Suomi

Laitte on merkitty jäteastia-symbolilla, jonka yllä on vedetty rasti. Tämä tarkoittaa, ettei laitetta ja sen mukana olevia paristoja saa hävittää normaalin talousjätteen mukana. Älä hävitä laitetta ja sen paristoja normaalin jätteen seassa vaan varmista, että laite kierrätetään ympäristöystävällisellä tavalla, jottei ympäristölle tai ihmisille aiheudu vahinkoa. Lisätietoja kierrätyksestä ja keräyspisteistä saa ottamalla yhteyttä paikallisiin viranomaisiin tai jälleenmyyjään, jolta laite ostettiin. Kemiallisia tunnuksia Pb, Cd tai Hg on käytetty, jos paristossa on käytetty näitä metalleja.

Svenska

Etiketten med en överkorsad soptunna innebär att denna produkt och dess insatta batterier inte får kastas i vanligt hushållsavfall. För att skydda miljön ska denna produkt och dess batterier separeras från vanligt hushållsavfall och återvinnas på ett miljövänligt sätt. För mer information om uppsamlingsplatser, kontakta din lokala myndighet eller den återförsäljare där du har köpt produkten. Om de kemiska symbolerna Pb, Cd eller Hg används, betyder det att dessa metaller används i batteriet.

Norsk

Det overkryssede merket av søppelbeholderen på hjul, som vises på produktet, angir at dette produktet og batteriet som sitter i det ikke skal kastes sammen med vanlig husholdningsavfall. Hold dette produktet og batteriet atskilt fra annet avfall slik at det kan resirkuleres på en miljømessig forsvarlig måte, og dermed forhindre eventuell skade på miljø eller helse. Hvis du vil ha mer informasjon om hvor produktet kan leveres inn tar du kontakt med kommunale myndigheter eller forhandleren der du kjøpte produktet. Bruken av de kjemiske symbolene Pb (bly), Cd (kadmium) eller Hg (kvikksølv) indikerer at disse metallene er brukt i batteriet.

Česky

Štítek s přeškrtnutým odpadkovým košem na kolečkách, který najdete na výrobku, znamená, že tento výrobek a jeho baterie se nesmí likvidovat s běžným domovním odpadem. V zájmu ochrany životního prostředí a lidského zdraví zlikvidujte tento výrobek a jeho baterie jako tříděný odpad, který se recykluje způsobem šetrným k životnímu prostředí. Podrobnější informace o sběrných dvorech pro tříděný odpad získáte na obecním úřadě nebo u prodejce, u kterého jste příslušný výrobek zakoupili. Použití chemických symbolů Pb, Cd nebo Hg znamená, že v baterii jsou použity tyto kovy.

Magyar

A terméken található áthúzott szemetest ábrázoló címke azt jelenti, hogy ezt a terméket és a benne lévő elemeket nem szabad a rendes háztartási szeméttel együtt kidobni. Az esetleges környezeti vagy egészségkárosodást megelőzendő, kérjük, hogy ezt a terméket és a hozzá tartozó elemeket a többi szeméttől elkülönítve helyezze el, és biztosítsa, hogy azokat környezetbarát módon újrahasznosítsák. A rendelkezésre álló begyűjtő létesítményekről kérjük tájékozódjon a megfelelő helyi állami szerveknél vagy a viszonteladónál, ahol a terméket vásárolta. A Pb, Cd vagy Hg vegyjel arra utal, hogy az elem tartalmazza-e az adott fémet.

Polski

Symbol przekreślonego kosza znajdujący się na produkcie i dołączonych do niego bateriach oznacza, że produkt ten nie może być utylizowany razem z normalnymi odpadami z gospodarstwa domowego. Aby zapobiec potencjalnemu zagrożeniu dla środowiska lub zdrowia ludzkiego, produkt ten oraz baterie, z których jest zasilany, należy odseparować od reszty odpadów z gospodarstwa domowego i utylizować w ekologicznie właściwy sposób. Szczegółowe informacje na temat punktów zbiórki odpadów można uzyskać w lokalnych urzędach lub u sprzedawcy danego produktu. Symbole pierwiastków chemicznych Pb, Cd i Hg oznaczają zastosowanie tych metali do produkcji baterii.

Slovensky

Štítok s preškrtnutým odpadkovým košom na kolieskach, ktorý nájdete na výrobku, označuje, že tento produkt a priložené batérie sa nesmú likvidovať spolu s bežným komunálnym odpadom. V záujme ochrany životného prostredia alebo ľudského zdravia oddeľte tento produkt a jeho batérie od ostatného komunálneho odpadu a zabezpečte jeho recykláciu spôsobom šetrným k životnému prostrediu. Podrobnejšie informácie o zberných dvoroch pre triedený odpad získate na obecnom úrade alebo u predajcu, u ktorého ste príslušný výrobok zakúpili. Použitie chemických značiek Pb, Cd alebo Hg označuje, že v batérii boli použité tieto kovy.

Slovenski

Prečrtan koš za smeti na etiketi, ki jo lahko najdete na vašem izdelku, pomeni, da tega izdelka in priloženih baterij ne smete odvreči podobno kot vse ostale smeti. Da bi preprečili morebitne škodljive vplive na okolje ali zdravje, ločite izdelek z baterijami od vseh ostalih smeti in poskrbite, da bo recikliran na okolju prijazen način. Natančne informacije o tem, kje se nahajajo primerna odlagališča, pridobite v vašem krajevnem uradu ali pri prodajalcu. S kemijskimi simboli Pb, Cd ali Hg je ponazorjena morebitna prisotnost teh kovin v bateriji.

Eesti

Teie tootele kleebitud tähis, mis kujutab ratastega prügikonteinerit, millel on rist peale tõmmatud, keelab toote ja sellega kaasas olevate patareide kõrvaldamise majapidamisjäätmetega sarnasel viisil. Keskkonnale või inimeste tervisele tekitatava võimaliku kahju vältimiseks eraldage toode ja patareid teistest jäätmetest, et tagada nende korduvkasutamine keskkonnasäästlikul viisil. Kui soovite saada rohkem teavet võimalike kogumispunktide kohta, võtke ühendust kohaliku omavalitsuse ametnikuga või teile toote müünud jaemüüjaga. Keemiliste sümbolite Pb, Cd ja Hg kasutamine viitab sellele, et patareides on kasutatud selliseid metalle.

Lietuviškai

Užbraukta ratuota šiukšliadėžės etiketė, kurią rasite ant jūsų produkto reiškia, kad šis produktas ir jame esančios baterijos neturėtų būti išmestos kartu su įprastinėmis buitinėmis šiukšlėmis. Norėdami išvengti galimos žalos aplinkai ar sveikatai, atskirkite baterijas ir produktą nuo kitų šiukšlių ir užtikrinkite, kad jis bus perdirbtas aplinkai nepavojingu būdu. Jei reikia išsamesnės informacijos apie atliekų surinkimo ypatumus, prašome kreiptis į savo vietos valdžios įstaigas, arba į mažmeninį pardavėją, iš kurio įsigijote šį produktą. Cheminių simbolių Pb, Cd arba Hg naudojimas rodo, kad baterijose yra šių metalų.

Latviski

Marķējums ar pārsvītrotu atkritumu tvertni uz ritenīšiem, kas redzams uz izstrādājuma, norāda, ka šo izstrādājumu un pievienotās baterijas nedrīkst iznīcināt kopā ar parastajiem sadzīves atkritumiem. Lai novērstu iespējamo kaitējumu videi un cilvēku veselībai, lūdzu, nodaliet šo izstrādājumu un tā baterijas no citiem atkritumiem, tādējādi nodrošinot tā otrreizējo pārstrādi videi drošā veidā. Lai iegūtu papildinformāciju par pieejamajām atkritumu savākšanas iespējām, lūdzu, sazinieties ar vietējo pašvaldību vai mazumtirgotāju, no kura iegādājāties šo izstrādājumu. Izmantotie ķīmiskie simboli Pb, Cd vai Hg norāda, vai baterijai ir izmantoti šie metāli.

Ελληνικά

Η διαγραμμένη ετικέτα του τροχοφόρου κάδου απορριμμάτων που θα βρείτε πάνω στο προϊόν σας υποδεικνύει ότι αυτό το προϊόν και οι ενσωματωμένες μπαταρίες δεν πρέπει να απορρίπτεται μέσω του κανονικού δικτύου αποκομιδής οικιακών απορριμμάτων. Για να αποτρέψετε πιθανές επιπτώσεις στο περιβάλλον ή την ατομική υγεία, παρακαλούμε να διαχωρίσετε αυτό το προϊόν και τις μπαταρίες του από άλλα δίκτυα αποκομιδής ώστε να διασφαλίσετε ότι είναι δυνατή η ανακύκλωσή του με έναν περιβαλλοντικά θεμιτό τρόπο. Για περισσότερες πληροφορίες σχετικά με τις διαθέσιμες δυνατότητες συλλογής απορριμμάτων, παρακαλούμε να επικοινωνήσετε με την τοπική κυβερνητική αρχή ή το κατάστημα λιανικής από όπου αγοράσατε αυτό το προϊόν. Η χρήση των χημικών συμβόλων Pb, Cd ή Hg παρέχει ένδειξη για το αν αυτά τα μέταλλα χρησιμοποιούνται στην μπαταρία.

Türkçe

Ürününüz üzerinde bulunan çarpı işaretli tekerlekli çöp tenekesi işareti, bu ürünün ve içindeki pillerin normal evsel atıklarla birlikte atılmaması gerektiğini gösterir. Çevreye ve insan sağlığına zarar vermeyi önlemek için, lütfen bu ürünü ve pillerini çevreye zarar vermeyecek şekilde geri dönüşüme tabi tutulmak üzere diğer atıklardan ayırın. Mevcut toplama tesisleri ile ilgili ayrıntılı bilgi edinmek için, yerel devlet makamlarıyla veya bu ürünü satın aldığınız satıcıyla irtibata kurun. Pb, Cd veya Hg kimyasal sembollerinin kullanılması, pilde bu metallerin kullanıldığını belirtir.

Română

Eticheta arătând un coș de gunoi tăiat cu două linii încrucișate, care poate fi găsită pe produs, indică faptul că acesta și bateriile încorporate nu trebuie aruncate la gunoi laolaltă cu gunoiul menajer. Pentru a evita posibila degradare a mediului înconjurător sau a sănătății umane, colectați separat acest produs și bateriile încorporate de gunoiul menajer pentru a vă asigura că pot fi reciclate într-un mod ecologic. Pentru mai multe detalii privind punctele disponibile de colectare, contactați autoritățile locale sau comerciantul de la care ați achiziționat acest produs. Folosirea simbolurilor chimice Pb, Cd sau Hg indică dacă aceste metale sunt folosite în baterie.

Български

Етикетът на Вашия продукт, който представлява зачертан в окръжност контейнер за отпадъци, означава че този продукт и батериите в него не трябва да се изхвърля заедно с нормалните битови отпадъци. С цел предотвратяване на евентуална вреда на околната среда или човешкото здраве, този продукт и батериите му трябва да бъдат отделени от другите отпадъци, за да се гарантира че те могат да бъдат рециклирани по екологично съобразен начин. За повече информация относно съществуващите пунктове за събиране на отпадъци се обърнете към местните власти или към търговеца, от когото сте закупили продукта. Използването на химическите символи Pb, Cd или Hg указва дали тези метали присъстват в батерията.

This information only applies to customers in the European Union, according to Directive 2002/96/EC OF THE EUROPEAN PARLIAMENT AND OF THE COUNCIL OF 27 January 2003 on waste electrical and electronic equipment (WEEE) and DIRECTIVE 2006/66/EC OF THE EUROPEAN PARLIAMENT AND OF THE COUNCIL OF 6 September 2006 on batteries and accumulators and waste batteries and accumulators and repealing Directive 91/157/EEC and legislation transposing and implementing it into the various national legal systems.

For other countries, please contact your local government to investigate the possibility of recycling your product.

Atención usuarios en la provincia de Buenos Aires, Argentina



La etiqueta de un contenedor tachado que hallará en su producto indica que este producto no se puede tirar con la basura doméstica normal. Para impedir posibles daños medioambientales o para la salud, separe este producto de otros canales de desecho para garantizar que se recicle de una forma segura para el medio ambiente. Para más información sobre las instalaciones de recolección disponibles, diríjase a las autoridades locales o al punto de venta donde adquirió este producto.

Esta información solo aplica a los usuarios de la provincia de Buenos Aires, Argentina, en concordancia con la Ley Nro. 14321 de la provincia de Buenos Aires sobre gestión de Residuos de Aparatos Eléctricos y Electrónicos (RAEE).

Para otros países y otras localidades, por favor contáctese con su gobierno local para investigar la posibilidad de reciclar su producto.

For users outside the Province of Buenos Aires, Argentina:

This information only applies to customers in the Province of Buenos Aires, Argentina, according to Law No. 14321 in the Province of Buenos Aires (excluding the City of Buenos Aires) on waste electrical and electronic equipment (WEEE).

For other countries and other locations, please contact your local government to investigate the possibility of recycling your product.

Pour les utilisateurs à l'extérieur de la province de Buenos Aires, Argentine :

Cette information s'applique seulement aux utilisateurs de la province de Buenos Aires, Argentine, selon la loi N° 14321 de la province de Buenos Aires (excluant la ville de Buenos Aires) concernant les déchets d'équipements électriques ou électroniques (DEEE).

Pour les autres pays et autres emplacements, veuillez communiquer avec votre gouvernement local afin d'investiguer la possibilité de recycler votre produit.

Para usuários fora da Provinci a de Buenos Aires, Argentina:

Esta informação só se aplica a usuários na Província de Buenos Aires, Argentina, de acordo com a lei N° 14321 da Província de Buenos Aire(excluindo a cidade de Buenos Aires) sobre lixo de equipamento elétrico e eletrônico (WEEE).

Para outros países e outras localidades, entre em contato com o seu governo local para investigar a possibilidade de recicagem do seu produto.

Indication of the manufacturer and the importer in accordance with requirements of directive 2011/65/EU (RoHS)

Manufacturer : SEIKO EPSON CORPORATION
Address : 3-5, Owa 3-chome, Suwa-shi, Nagano-ken 392-8502 Japan
Telephone : 81-266-52-3131
<http://www.epson.com/>

Importer : EPSON EUROPE B.V.
Address : Atlas Arena, Asia Building, Hoogoorddreef 5, 1101 BA Amsterdam Zuidoost
The Netherlands
Telephone : 31-20-314-5000
<http://www.epson.eu/>

Türkiye’de kullanımı hakkında bilgiler

Ürünün Sanayi ve Ticaret Bakanlığınca tespit ve ilan edilen kullanma ömrü 5 yıldır.

Tüketicilerin şikayet ve itirazları konusundaki başvuruları tüketici mahkemelerine ve tüketici hakem heyetlerine yapılabilir.

Üretici : SEIKO EPSON CORPORATION
Adres : 3-5, Owa 3-chome, Suwa-shi, Nagano-ken 392-8502 Japan
Tel : 81-266-52-3131
Web : <http://www.epson.com/>

製造商及進口商

製造商 : SEIKO EPSON CORPORATION
地址 : 3-5, Owa 3-chome, Suwa-shi, Nagano-ken 392-8502 Japan
電話 : 81-266-52-3131

進口商 : 台灣愛普生科技股份有限公司
地址 : 台北市信義區松仁路 100 號 15 樓
電話 : (02)8786-6688

危害物質限制指令

單元	限用物質及其化學符號					
	鉛 (Pb)	汞 (Hg)	鎘 (Cd)	六價鉻 (Cr ⁶⁺)	多溴聯苯 (PBB)	多溴二苯醚 (PBDE)
投影鏡頭	-	○	○	○	○	○
備考1. "○" 係指該項限用物質之百分比含量未超出百分比含量基準值。 備考2. "—" 係指該項限用物質為排除項目。						

Projection Distance

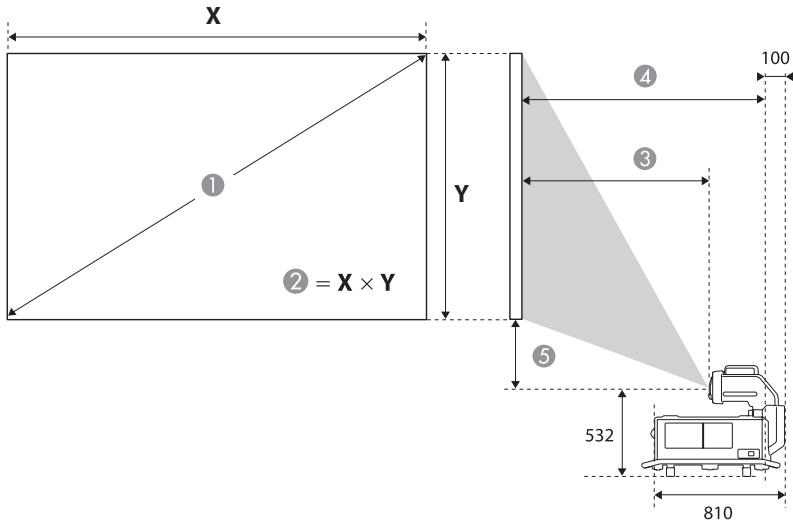

	①	②	③	④	⑤
Projection Distance Table	Inch	Size	Projection distance	From the surface of the screen to the front of the projector	From the center of the lens to the bottom of the screen
Distance de projection	Pouces	Taille	Distance de projection	Depuis la surface de l'écran jusqu'à l'avant du projecteur	Du centre de l'objectif au bas de l'écran
Tabelle zum Projektionsabstand	Zoll	Größe	Projektionsabstand	Von der Oberfläche der Leinwand bis zur Projektormitte	Von der Mitte des Objektivs bis zum unteren Rand der Leinwand
投影距离表	英寸	尺寸	投影距离	从屏幕表面到投影机前面	从镜头中心到屏幕底部
投影距離表	英寸	尺寸	投影距離	從螢幕表面到投影機正面	從鏡頭中心到畫面底部
投写距離表	型	サイズ	投写距離	スクリーン面からプロジェクター前面まで	レンズ中心からスクリーン下端まで

16:10 Screen (Throw Ratio: 0.35)**[Unit: cm]**

①	②	③	④	⑤
120	258x162	89	440	-8 to +32
150	323x202	112	463	-10 to +40
200	431x269	151	502	-13 to +54
250	538x337	190	541	-17 to +67
300	646x404	228	579	-20 to +81
350	754x471	267	618	-24 to +94
400	862x538	306	657	-27 to +108
500	1077x673	384	735	-34 to +135
600	1292x808	461	812	-40 to +162
700	1508x942	539	890	-47 to +188
800	1723x1077	616	967	-54 to +215
900	1938x1212	694	1045	-61 to +242
1000	2154x1346	771	1122	-67 to +269

16:9 Screen (Throw Ratio: 0.35)**[Unit: cm]**

①	②	③	④	⑤
117	259x146	89	440	0 to +40
120	266x149	91	442	0 to +42
150	332x187	115	466	0 to +52
200	443x249	155	506	0 to +69
250	553x311	195	546	0 to +86
300	664x374	235	586	0 to +104
350	775x436	275	626	0 to +121
400	885x498	315	666	0 to +138
500	1107x623	394	745	0 to +173
600	1328x747	474	825	0 to +208

①	②	③	④	⑤
700	1550x872	554	905	0 to +242
800	1771x996	633	984	0 to +277
900	1992x1121	713	1064	0 to +311
972	2152x1210	771	1122	0 to +336

4:3 Screen (Throw Ratio: 0.42)
[Unit: cm]

①	②	③	④	⑤
106	215x162	89	440	-8 to +32
120	244x183	101	452	-9 to +37
150	305x229	127	478	-11 to +46
200	406x305	171	522	-15 to +61
250	508x381	215	566	-19 to +76
300	610x457	259	610	-23 to +91
350	711x533	303	654	-27 to +107
400	813x610	347	698	-30 to +122
500	1016x762	435	786	-38 to +152
600	1219x914	523	874	-46 to +183
700	1422x1067	610	961	-53 to +213
800	1626x1219	698	1049	-61 to +244
883	1794x1346	771	1122	-67 to +269

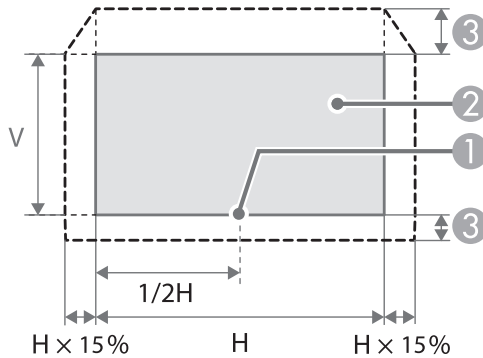

	①	②	③
Lens shift range	Center of lens	Projected image (at the home position)	Maximum motion range: Up $V \times 20\%$, Down $V \times 5\%$ *
Gamme de changement d'objectif	Centre de l'objectif	Image projetée (à la position d'origine)	Distance maximale de déplacement: Vers le haut $V \times 20\%$, Vers le bas $V \times 5\%$ *
Objektivversatzbereich	Mitte des Objektivs	Projiziertes Bild (in der Ausgangsposition)	Maximaler Bewegungsbereich: Aufwärts $V \times 20\%$, abwärts $V \times 5\%$ *
镜头位移范围	镜头中心	投影图像 (中心位置)	最大运动范围：向上 $V \times 20\%$ ，向下 $V \times 5\%$ *
鏡頭移動範圍	鏡頭中心	投影影像 (在首頁位置)	最大運動範圍：垂直向上 $\times 20\%$ ，垂直向下 $\times 5\%$ *
レンズシフト範囲	レンズの中心	投写映像 (ホームポジション時)	最大可動領域：上方向 $V \times 20\%$ 、下方向 $V \times 5\%$ *

* When the horizontal direction is at the maximum value, the image cannot be moved upward.

* Lorsque la direction horizontale est à la valeur maximale, l'image ne peut pas être déplacée vers le haut.

* Wenn sich die horizontale Richtung beim Maximalwert befindet, kann das Bild nicht weiter nach oben verschoben werden.

* 水平方向处于最大值时，图像不能上移。

* 水平方向為最大值時，無法向上移動。

* 左右方向が最大の場合は上方向に移動できません。

External Dimensions

[Unit: mm]

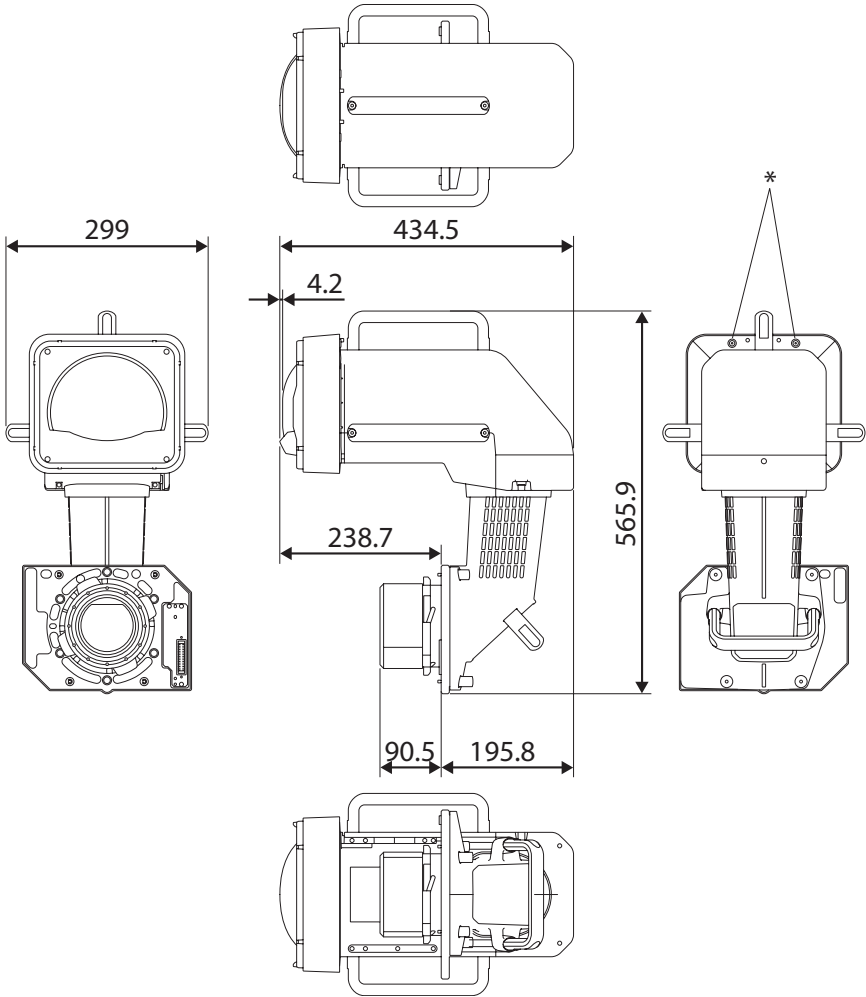

- * Screw holes for the optional external camera ELPEC01
- * Trous de vis pour la caméra externe optionnelle ELPEC01
- * Schraubenlöcher für optionale externe Kamera ELPEC01
- * 可选外置摄像头 ELPEC01 的螺丝孔
- * 選購外接相機 ELPEC01 的螺絲孔
- * 外付けカメラ ELPEC01 (オプション品) 取り付け用ネジ穴

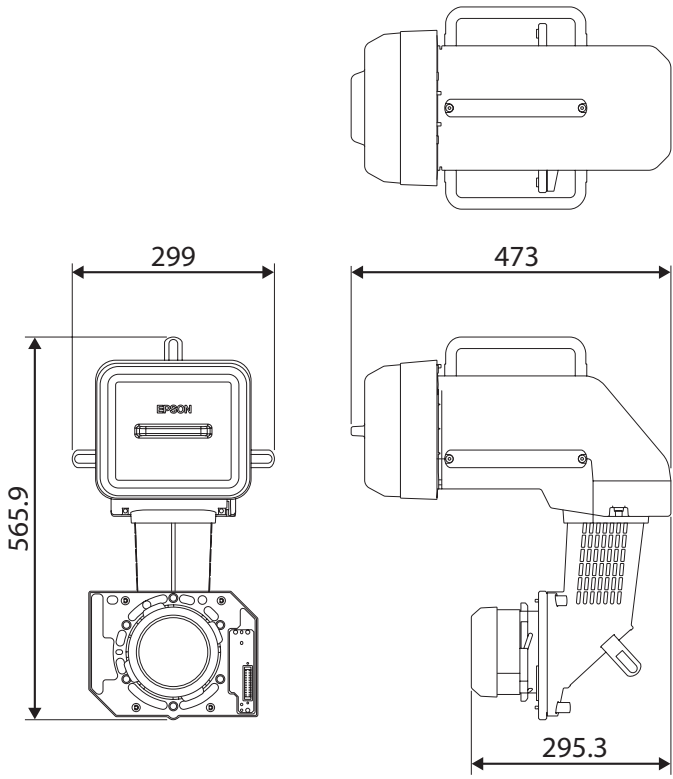

EPSON[®]
EXCEED YOUR VISION