

SC-F10000 Series

Руководство пользователя

Авторские права и торговые марки

Никакую часть данного документа нельзя воспроизводить, хранить в поисковых системах или передавать в любой форме и любыми способами (электронными, механическими, путем копирования, записи или иными) без предварительного письменного разрешения Seiko Epson Corporation. Информация, содержащаяся в документе, предназначена исключительно для использования с данным устройством Epson. Epson не несет ответственности за применение сведений, содержащихся в этом документе, к другим устройствам.

Seiko Epson Corporation и ее филиалы не несут ответственности перед покупателями данного продукта или третьими сторонами за понесенные ими повреждения, потери, сборы или затраты, вызванные несчастными случаями, неправильным использованием продукта, недозволенной модификацией, ремонтом или изменением продукта и невозможностью (исключая США) строгого соблюдения инструкций по работе и обслуживанию, разработанных Seiko Epson Corporation.

Seiko Epson Corporation не несет ответственности за любые повреждения или проблемы, возникшие из-за использования любых функций или расходных материалов, не являющихся оригинальными продуктами Epson (Original Epson Products) или продуктами, одобренными Seiko Epson Corporation (Epson Approved Products).

Seiko Epson Corporation не несет ответственности за любые повреждения, возникшие из-за электромагнитных наводок, вызванных использованием любых интерфейсных кабелей, не являющихся продуктами, одобренными Seiko Epson Corporation (Epson Approved Products).

EPSON и EPSON EXCEED YOUR VISION или EXCEED YOUR VISION, а также соответствующие логотипы являются товарными знаками Seiko Epson Corporation.

Microsoft® and Windows® are registered trademarks of Microsoft Corporation.

Apple, Mac, and OS X are registered trademarks of Apple Inc.

Adobe, Illustrator, Acrobat, and Reader are either registered trademarks or trademarks of Adobe Systems Incorporated in the United States and/or other countries.

Bemcot™ is a trademark of Asahi Kasei Corporation.

YouTube® and the YouTube logo are registered trademarks or trademarks of YouTube, LLC.

Firefox is a trademark of the Mozilla Foundation in the U.S. and other countries.

Chrome™ is trademarks of Google Inc.

Общее примечание. Прочие названия продуктов упоминаются в документе только для идентификации и могут являться торговыми марками соответствующих владельцев. Epson отрицает владение любыми правами на эти марки.

© 2020 Seiko Epson Corporation. All rights reserved.

Содержание

Авторские права и торговые марки

Примечания к руководствам

Обозначения.	6
Иллюстрации.	6
Структура руководств.	6
Просмотр видеоруководств.	6
Просмотр руководств в формате PDF.	7

Введение

Элементы устройства.	9
Лицевая сторона.	9
Блок подачи чернил.	12
Вид справа.	14
Внутренняя сторона.	16
Задняя сторона.	18
Панель управления.	20
Описание экрана и его функций.	22
Начальный экран.	22
Экран меню.	30
Экран инструкций.	31
Типы кнопок.	32
Примечания по использованию и хранению принтера.	34
Размер необходимого пространства.	34
Примечания по работе с принтером.	34
Когда принтер не используется.	35
Обращение с чернильными картриджами	35
Обращение с носителями.	37
Знакомство с программным обеспечением принтера.	38
Использование ПО Epson Edge Dashboard.	40
Инструкции по запуску.	40
Регистрация принтера.	40
Проверка и контроль состояния принтера	41
Загрузка и копирование параметров носителя из файла EMX.	44
Изменение параметров носителей.	50
Процедура выхода.	51
Использование ПО Epson Edge Print.	52
Компоновка главного окна.	52
Процедура печати.	56

Эффективное безотходное использование носителей (объединенная печать).	58
Печать повторяющейся группы (Step and Repeat (Послед. шаг. печать)).	60
Использование LFP Accounting Tool.	64
Основные настройки.	64
Макет экрана.	69
Использование EPSON Software Updater.	72
Проверка доступности обновлений программного обеспечения.	72
Получение уведомлений об обновлениях.	72
Инструкции по использованию Web Config.	72
Инструкции по запуску.	72
Процедура выхода.	73
Удаление программного обеспечения.	73

Основные операции

Процесс оптимальной печати.	74
Меры безопасности при работе с носителями	75
Примечания по загрузке носителя.	75
Загрузка носителя.	76
Использование инструмента Автоматический натяжной ролик.	84
Важные сведения по устранению проблем с приемом.	84
Присоединение сердцевин рулона.	85
Намотка с использованием обычной процедуры подачи.	88
Намотка с использованием процедуры натяжной подачи.	90
Снятие приемной сердцевин рулона.	96
Настройка параметра Печать информации при обрезке носителя.	96
Обрез носителей.	96
Извлечение носителей.	97
Извлечение загруженного носителя.	98
Когда остаток носителя заканчивается.	100
Перед печатью.	101
Настройки печати.	101
Автоматическая регулировка.	102
Калиб. печат. головки.	102
Регулировка подачи носителя.	103
Область печати.	107
Положения левого и правого краев носителя.	107

Содержание

Область печати и область печати изображений.	108
--	-----

Обслуживание

Сроки выполнения различных операций по техническому обслуживанию.	112
Очистка.	112
Замена расходных материалов.	114
Прочее обслуживание.	114
Что вам потребуется.	116
Меры предосторожности при техническом обслуживании.	116
Очистка.	117
Ежедневная очистка.	117
Использование Чистящей жидкости.	121
Очистка очистителей носителей.	122
Очистка крышек для защиты от высыхания	123
Очистка отсасывающих крышек.	126
Прочистка вокруг печатающей головки.	127
Очистка внутренней подсветки.	129
Очистка передней крышки.	130
Замена расходных материалов.	131
Замена чернильных картриджей.	131
Замена чистящего валика.	136
Утилизация отработанных чернил.	139
Замена держателей носителя.	141
Прочее обслуживание.	145
Периодическое встряхивание чернильных картриджей.	145
Проверка состояния дюз.	149
Очистка печ. головки.	150
Проверка работоспособности автоматического выключателя.	152
Утилизация использованных расходных материалов.	153
Утилизация.	153

Меню панели управления

Список меню.	154
Подробное описание меню.	165
Меню Общие параметры.	165
Меню Параметры носителя.	172
Меню Обслуживан..	179
Меню Состояние подачи.	181
Меню Сведения о замене деталей.	182
Меню Состояние принтера.	182

Устранение неполадок

При отображении сообщения.	183
При отображении сообщения об ошибке.	185
Устранение неполадок.	186
Вы не можете выполнить печать (так как принтер не работает).	186
Принтер издает звуки как при печати, но не печатает.	187
Документы печатаются не так, как вы ожидали.	187
Носитель.	189
Прочее.	191

Приложение

Дополнительное оборудование и расходные материалы.	192
Чернильные картриджи.	192
Прочее.	193
Поддерживаемые типы носителей.	195
Передвижение и транспортировка принтера	195
Передвижение принтера.	195
Транспортировка.	205
Использование прокладок прижимных роликов.	205
Установка прижимных роликов.	205
Извлечение прокладок.	206
Параллельная настройка автоматического натяжного ролика.	207
Подготовка к параллельной настройке.	207
Правила регулировки.	207
Список параметров носителя для каждого типа носителя.	215
Трактовка сигнальных индикаторов.	219
Требования к системе.	221
Epson Edge Dashboard.	221
Epson Edge Print.	222
Web Config.	223
Таблица спецификаций.	224
Информация для потребителя.	227

Служба поддержки

Веб-сайт технической поддержки.	228
Обращение в службу поддержки пользователей продукции Epson.	228
Перед обращением в Epson.	228





Содержание

Служба поддержки пользователей в Северной Америке.	229
Служба поддержки пользователей в Европе.	229
Служба поддержки пользователей на Тайване.	229
Служба поддержки пользователей в Австралии и Новой Зеландии.	230
Служба поддержки пользователей в Сингапуре.	231
Служба поддержки пользователей в Таиланде.	231
Служба поддержки пользователей во Вьетнаме.	231
Служба поддержки пользователей в Индонезии.	232
Служба поддержки пользователей в Гонконге.	232
Служба поддержки пользователей в Малайзии.	233
Служба поддержки пользователей в Индии	233
Служба поддержки пользователей на Филиппинах.	233

Примечания к руководствам

Примечания к руководствам

Обозначения

 Предупреждение	Предупреждениям необходимо следовать во избежание серьезных травм.
 Предостережение	Предостережениям необходимо следовать во избежание травм.
 Важно!	Все важные указания следует выполнять во избежание повреждения устройства.
Примечание	Примечания содержат полезную или дополнительную информацию по работе с данным устройством.
	Указание на сопутствующую справочную информацию.

Иллюстрации

Иллюстрации и снимки экрана, относящиеся к устройству и приведенные в этом руководстве, могут незначительно отличаться от фактических экранов и компонентов. Кроме того, снимки экранов в данном руководстве выполнены на фоне цвета **Черный**.

Структура руководств

Руководства по этому устройству организованы следующим образом.

Для просмотра руководств в формате PDF можно использовать программу Adobe Acrobat Reader или Preview (на компьютерах Mac).

Руководство по началу работы (буклет)	В данном руководстве описываются меры предосторожности и процедуры, связанные с подключением принтера к компьютеру и установкой программного обеспечения. Для безопасной работы с устройством необходимо ознакомиться с данным руководством.
Руководство пользователя (фрагмент)	Это руководство содержит описание необходимых стандартных процедур, а также действий по ежедневному обслуживанию.
Электронное руководство	
Руководство пользователя (PDF)	В данном руководстве объясняется, как необходимо использовать принтер.
Устранение неисправностей и советы	В данном руководстве содержатся ответы на часто задаваемые вопросы и советы по использованию принтера.
Видеоруководства Epson	В этих видеороликах показывается, как следует загружать носители и выполнять техническое обслуживание устройства.
Руководство по работе в сети (PDF)	Это руководство содержит сведения об использовании принтера в сети.

Просмотр видеоруководств

Наши видеоруководства загружены на YouTube.

Примечания к руководствам

Щелкните [Видеоруководства Epson (видео)] на главной странице документа *Электронное руководство* или откройте следующие прямые ссылки на эти руководства.

Video Manual

Если при воспроизведении видеоролика не отображаются субтитры, щелкните значок субтитров (см. приведенное ниже изображение).

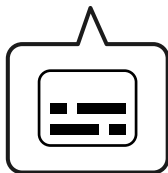

Просмотр руководств в формате PDF

В этом разделе программа Adobe Acrobat Reader DC используется в качестве примера при объяснении базовых операций по просмотру документов PDF в Adobe Acrobat Reader.

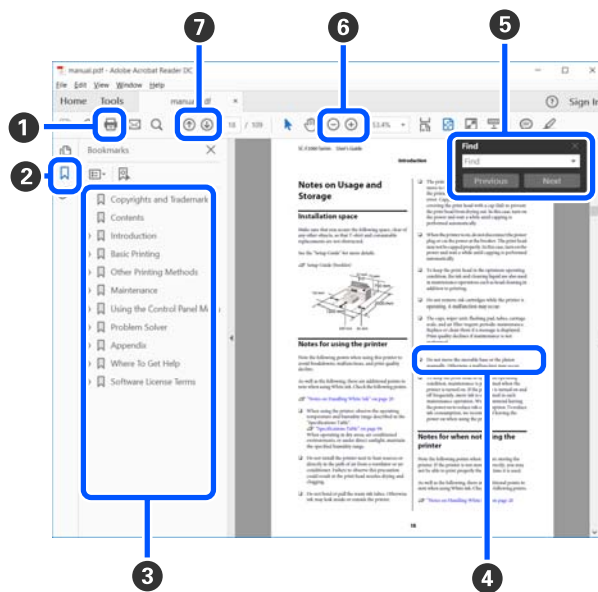

- 1 Щелкните здесь для печати руководства в формате PDF.
- 2 При каждом щелчке мышью закладки скрываются или снова отображаются.
- 3 Щелкните мышью нужный заголовок для перехода на соответствующую страницу.

Нажмите [+], чтобы открыть заголовки нижнего уровня.

- 4 Если ссылка выделена синим цветом, щелкните ее, чтобы открыть соответствующую страницу.

Чтобы вернуться к исходной странице, выполните следующие действия.

Windows

Удерживая нажатой клавишу Alt, нажмите клавишу ← .

Mac

Удерживая нажатой клавишу command, нажмите клавишу ← .

Примечания к руководствам

- 5 Можно ввести нужные ключевые слова для поиска, например названия элементов, по которым нужно посмотреть справку.

Windows

Щелкните правой кнопкой мыши страницу в руководстве PDF и выберите в появившемся меню пункт **Find (Поиск)**, чтобы открыть панель поиска.

Mac

Выберите **Find (Поиск)** в меню **Edit (Правка)**, чтобы открыть панель поиска.

- 6 Если текст на экране слишком мелкий, щелкните **+**, чтобы увеличить его размер. Чтобы уменьшить размер текста, нажмите **-**. Чтобы увеличить нужную часть иллюстрации или снимка экрана, выполните следующие действия.

Windows

Щелкните правой кнопкой мыши страницу в руководстве PDF и выберите в появившемся меню пункт **Marquee Zoom (Область увеличения)**. Указатель мыши примет вид лупы, с его помощью укажите размеры области, которую следует увеличить.

Mac

Последовательно выберите пункты меню **View (Вид)** — **Zoom (Масштаб)** — **Marquee Zoom (Область увеличения)**. Курсор примет вид лупы. Используя указатель мыши в виде лупы, укажите размеры области, которую следует увеличить.

- 7 Открывает предыдущую или следующую страницу.

Введение

Элементы устройства

Лицевая сторона

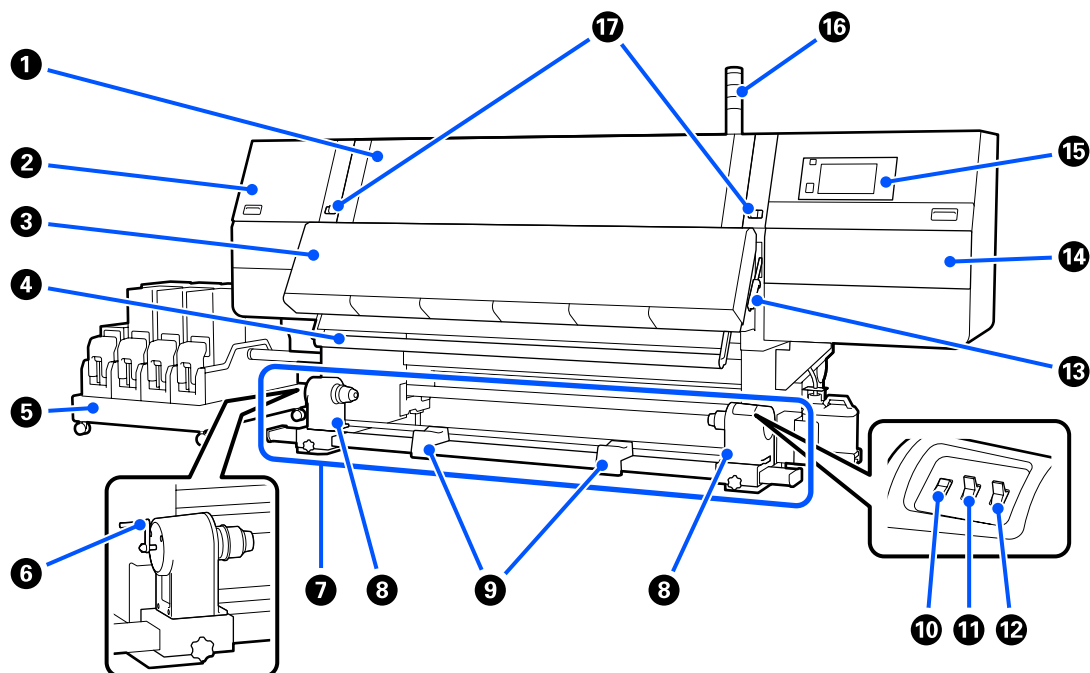

1 Передняя крышка

Открывайте данную крышку при загрузке носителей, очистке внутренних поверхностей принтера или извлечении замятой бумаги. Во время использования принтера эта крышка обычно закрыта и заблокирована.

2 Крышка отсека обслуживания (левая)

Открывайте данную крышку, если требуется очистка поверхностей вокруг крышек. Во время использования принтера эта крышка обычно закрыта.

 «Очистка крышек для защиты от высыхания» на стр. 123

3 Сушильное устройство

Встроенные нагреватель и вентилятор быстро высушивают чернила после печати, обеспечивая циркуляцию воздуха и поддерживая заданную температуру.

Кроме того, можно отключить нагреватель и использовать только вентилятор. (Вентилятор.)

 «Экран настроек носителя» на стр. 27

Введение

4 Штанга направляющей носителей

Штанга обеспечивает нужный уровень натяжения для предотвращения провисания носителей при их смотке.

5 Блок подачи чернил

Обеспечивает подачу чернил в принтер из чернильных картриджей. Для каждого цвета можно установить по два картриджа.

6 Ручка

После установки сердцевины рулона в левый держатель носителя поверните эту ручку и вдавите держатель в сердцевину рулона.

7 Автоматический натяжной ролик

Автоматически выполняет прием напечатанных носителей.

8 Держатель носителей

Располагайте приемную сердцевину рулона на данных держателях. Такие же детали находятся справа и слева.

 [«Использование инструмента Автоматический натяжной ролик» на стр. 84](#)

9 Подставка для рулона

Временно располагайте носители на данных подставках при извлечении приемного рулона. Такие же детали находятся справа и слева.

10 Переключатель подачи носителя

Служит для подачи и перемотки носителя. Переключатель подачи носителя выполняет ту же функцию, что и кнопка подачи носителя на панели управления, и вы можете использовать тот элемент, который вам удобнее. Сведения о функциях кнопки подачи носителя см. в ее описании.

11 Переключатель Auto

Используйте данный переключатель для задания направления автоматического приема. Установите положение Off для отключения автоматического приема.

12 Переключатель Manual

Используйте этот переключатель для приема вручную. Данный параметр вступает в силу, когда переключатель Auto установлен в положение Off.

13 Рычаг загрузки носителей

После загрузки носителей опустите данный рычаг для фиксации носителей на месте. Перед извлечением носителей поднимите данный рычаг, чтобы разблокировать их.

Кроме этого, рычаг загрузки носителя предусмотрен и на задней панели, поэтому вы можете использовать тот элемент, который вам удобнее.

Введение

14 Крышка отсека обслуживания (правая)

Эту крышку необходимо открыть для очистки области вокруг печатающей головки и замены валика очистителя. Во время использования принтера эта крышка обычно закрыта.

 «Замена чистящего валика» на стр. 136

 «Прочистка вокруг печатающей головки» на стр. 127

15 Панель управления

 «Панель управления» на стр. 20

16 Световые индикаторы

Индикаторы горят или мигают тремя цветами, уведомляя о состоянии принтера. Стандартные значения индикаторов описаны ниже.

Цвета индикаторов: красный, желтый и зеленый (сверху вниз).



Красный : печать невозможна из-за ошибки.

Желтый : принтер выполняет какую-либо операцию: выдает уведомление, приостановлен либо проводит техническое обслуживание.

Зеленый : можно отправлять задания печати. Принтер либо печатает, либо готов к печати.

Принтер сообщает подробную информацию о своем состоянии, используя различные сочетания цветов и непрерывное свечение/мигание индикаторов.

Ниже приведено описание сигнального индикатора.

 «Трактовка сигнальных индикаторов» на стр. 219

17 Блокирующие рычаги

Такие же детали находятся справа и слева. Когда передняя крышка открыта, левый и правый рычаги выдвигаются наружу, снимая блокировку. После закрытия передней крышки рычаги задвигаются внутрь, блокируя крышку.

Блок подачи чернил

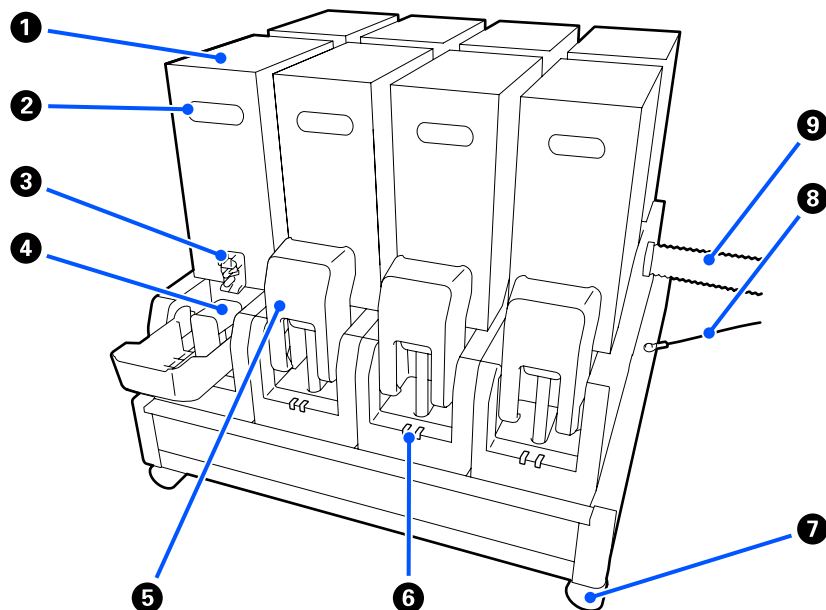

1 Чернильные картриджи

Для каждого цвета устанавливается по два чернильных картриджа. Один из картриджей используется постоянно. После того как этот картридж израсходуется, принтер автоматически переключается на другой картридж. В результате, даже если чернила заканчиваются во время печати, картридж можно будет заменить, не останавливая печать. Также переключение чернильных картриджей можно выполнять вручную, когда это необходимо, и использовать их в соответствии со своими целями. Переключение выполняется на начальном экране.

 «Начальный экран» на стр. 22

Картриджи доступны в двух объемах — 10 и 3 л. Используйте их согласно необходимым целям. Также можно сочетать различные объемы и устанавливать их.

2 Ручка

Позволяет держать картридж. В новых устройствах отверстия закрыты, поэтому следует открыть отверстия, нажав на них рукой. Для этого предназначены четыре места по сторонам 10-литрового картриджа и два места на верхней части 3-литрового картриджа.

3 Разъем подачи чернил

Через него поступают чернила из картриджа. Вытяните этот разъем изнутри нового картриджа, затем установите картридж.

4 Соединитель

Подсоедините его к разъему подачи чернил, затем подключите блок подачи чернил и чернильный картридж.





Введение

5 Крышка картриджа

Предназначена для предотвращения случайного контакта с соединителем чернильного картриджа. Обычно поднята во время использования принтера.

6 Индикатор состояния картриджа

Горит или мигает двумя цветами, уведомляя о состоянии установленного картриджа. Слева находится синий индикатор, справа — оранжевый.

	Левый (синий) индикатор горит.	Чернила подаются в принтер. Не вынимайте чернильные картриджи.
	Левый (синий) индикатор мигает.	Необходимо встряхнуть чернильные картриджи. Извлеките картриджи и встряхните их. ☞ «Периодическое встряхивание чернильных картриджей» на стр. 145
	Правый (оранжевый) индикатор горит.	Возникла ошибка, или выдано предупреждение. Информацию об ошибке или предупреждении необходимо просмотреть на экране панели управления.
	Правый (оранжевый) индикатор мигает.	Возникла ошибка, которую невозможно устранить. Просмотрите информацию об ошибке на экране панели управления. Выключите питание принтера, а затем включите его снова. Если после выключения и включения питания сообщение об ошибке продолжает появляться, обратитесь в службу поддержки.
	Выкл.	Ошибок не обнаружено. При необходимости чернильный картридж может быть извлечен.

7 Ролики

Прикреплены к четырем ножкам. При использовании принтера всегда фиксируйте эти ролики.

8 Шлейф блока подачи чернил

Используйте устройство с подключенным шлейфом. Если перемещать подключенный к принтеру блок подачи чернил, не соединив их шлейфом, трубка подачи чернил может быть повреждена.

9 Трубка подачи чернил

Обеспечивает подачу чернил в принтер из чернильных картриджей.

Введение

Вид справа

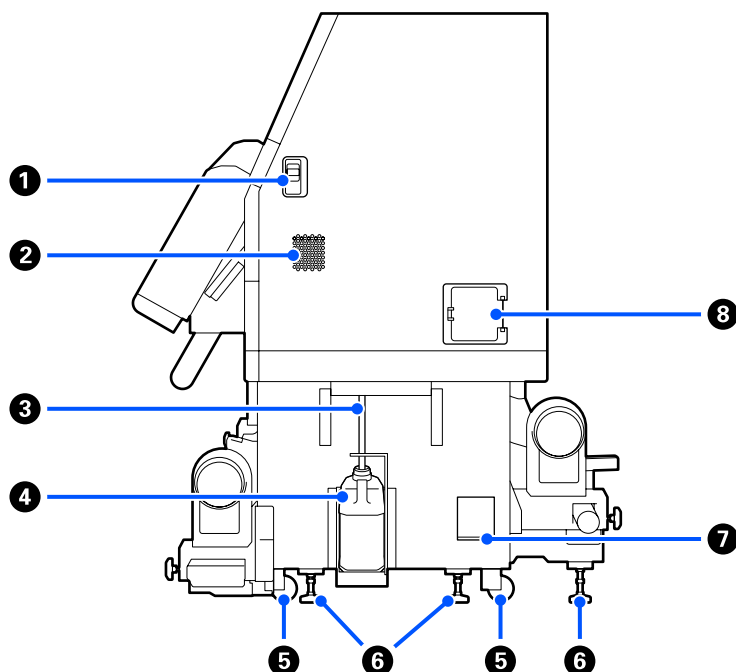
**1 Освобождающие рычажки**

Снимают блокировку с крышки обслуживания. Такие же детали находятся справа и слева. Чтобы открыть крышку обслуживания, опустите эти рычажки. Крышка обслуживания автоматически блокируется при закрытии.

2 Вентиляционные отверстия

Подают в принтер поток воздуха. Предусмотрено несколько вентиляционных отверстий. Не перекрывайте вентиляционные отверстия.

3 Трубка для отработанных чернил

Трубки для вывода отработанных чернил. Убедитесь, что во время использования принтера конец этой трубки находится в емкости для отработанных чернил.

4 Емкость для отработанных чернил

В данной емкости собираются отработанные чернила.

Емкость для отработанных чернил необходимо заменить на новую при отображении соответствующего запроса на панели управления.

 [«Утилизация отработанных чернил» на стр. 139](#)

5 Ролики

На каждой «ноге» стойки установлено по два ролика.

Введение

6 Регуляторы уровня

При установке принтера отрегулируйте его положение по уровнемеру с помощью регуляторов, а затем зафиксируйте положение принтера. На нижней части принтера установите металлические пластины, чтобы распределить нагрузку.

После перемещения принтер должен быть выровнен.

 [«Передвижение и транспортировка принтера» на стр. 195](#)

7 Уровень

Проверьте горизонтальность положения принтера.

8 Автоматический выключатель

При обнаружении короткого замыкания цепь автоматически размыкается, чтобы предотвратить поражение пользователя электрическим током. При использовании принтера всегда держите выключатель в положении ON. Работоспособность автоматического выключателя следует проверять примерно раз в месяц.

 [«Проверка работоспособности автоматического выключателя» на стр. 152](#)

Внутренняя сторона

Если указанные ниже детали загрязнятся, это может привести к снижению качества печати. Регулярно очищайте или заменяйте эти детали так, как описано в разделах, ссылки на которые приведены ниже, либо следуйте инструкциям, появляющимся на экране.

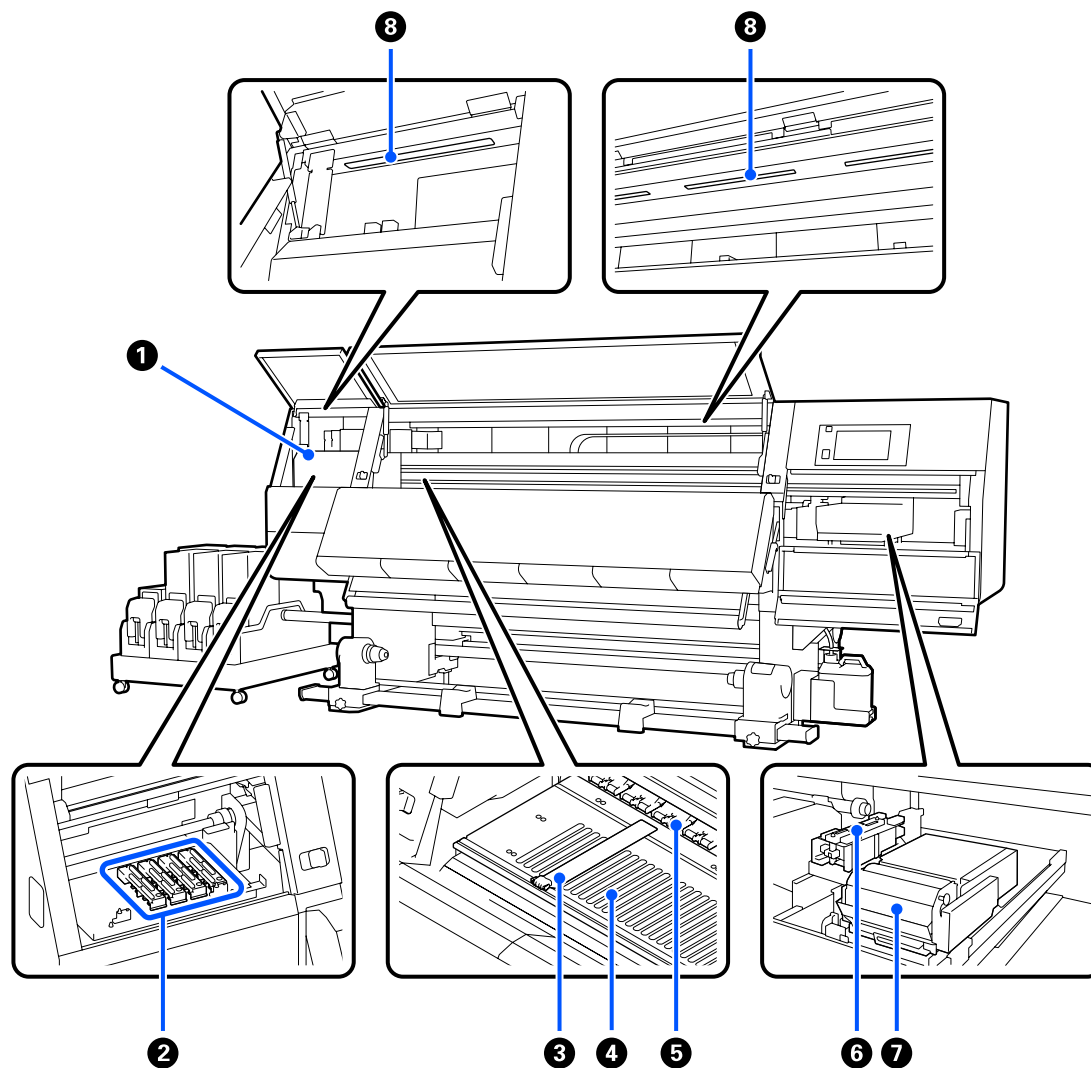

1 Печатающая головка

Печатающая головка производит печать, перемещаясь влево и вправо, распыляя чернила. Если результаты печати выглядят грязными, проверьте, не прилипла ли грязь к печатающей головке, и при необходимости очистите головку.

 [«Прочистка вокруг печатающей головки» на стр. 127](#)

Введение

2 Крышки для защиты от высыхания

За исключением времени, когда принтер находится в процессе печати, данные крышки закрывают дюзы печатающей головки для предотвращения засыхания. В зависимости от степени загрязнения на экране панели управления может появиться сообщение о необходимости очистки. Выполните очистку в соответствии с инструкциями в этом сообщении.

 [«Очистка крышек для защиты от высыхания» на стр. 123](#)

3 Держатели носителей

Держатели носителей препятствуют смещению носителей и не дают материалу на острых краях носителей касаться печатающей головки. Перед печатью установите держатели с обеих сторон носителя.

 [«Загрузка носителя» на стр. 76](#)

4 Печатный стол

Втягивает и крепит носитель для надлежащей печати и подачи.

 [«Ежедневная очистка» на стр. 117](#)

5 Прижимные ролики

Данные ролики создают давление на носители в процессе печати.

6 Отсасывающая крышка

С помощью этой крышки чернила вытягиваются из дюзов печатающей головки.

Очистите отсасывающие крышки перед выполнением процедуры Обновление печатающей головки.

 [«Очистка отсасывающих крышек» на стр. 126](#)

7 Очиститель

Очиститель предназначен для удаления чернил с дюзов печатающей головки. Вставляемый в очиститель валик является расходным материалом. Его следует заменять при отображении на панели управления соответствующего оповещения.

 [«Замена чистящего валика» на стр. 136](#)

8 Внутренняя лампа

Освещает внутреннюю часть принтера, облегчая проверку результатов печати и осмотр областей, подлежащих техобслуживанию. Если поверхность становится грязной из-за чернильной взвеси, следует очистить ее.

 [«Очистка внутренней подсветки» на стр. 129](#)

Задняя сторона

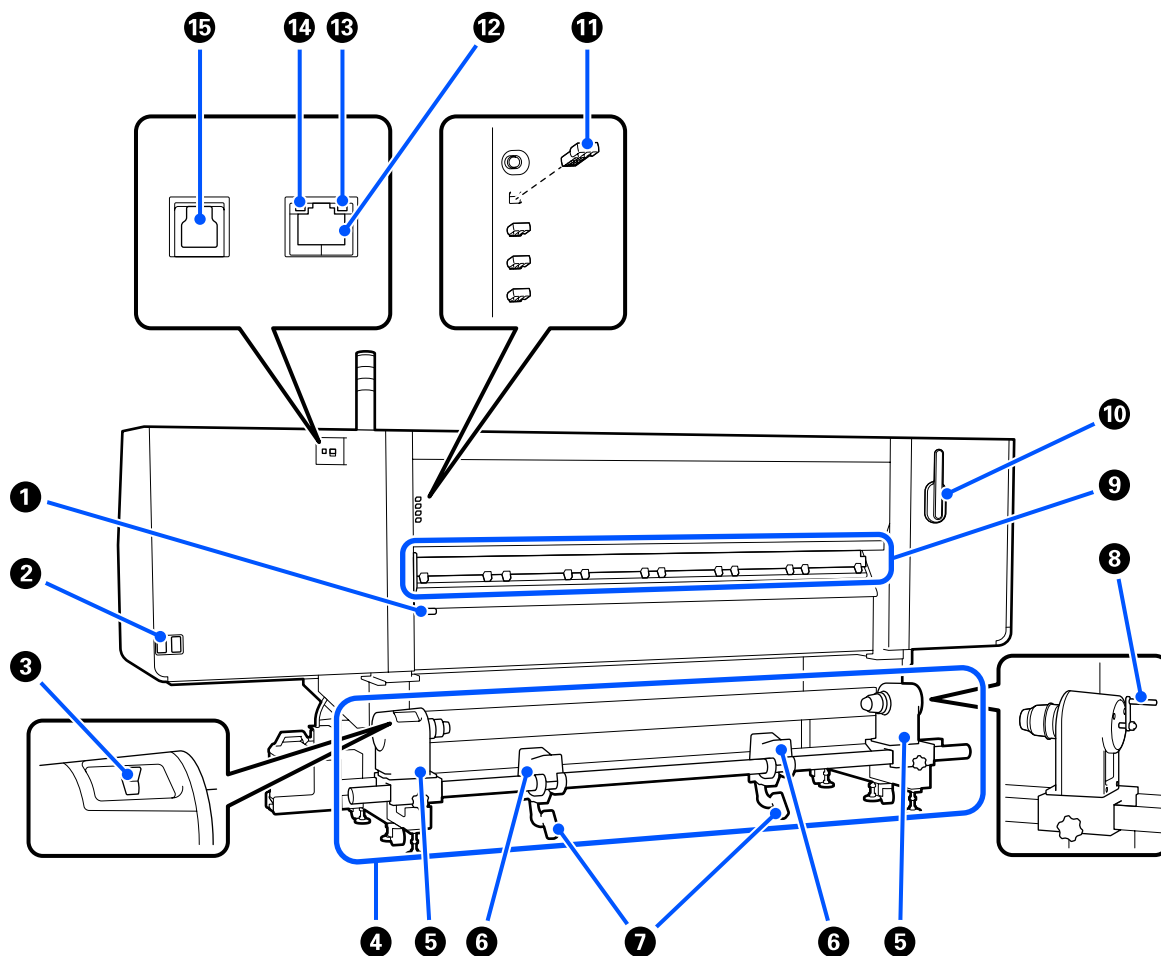

1 Рычаг загрузки носителей

После загрузки носителей опустите данный рычаг для фиксации носителей на месте. Перед извлечением носителей поднимите данный рычаг, чтобы разблокировать их.

Данный рычаг загрузки носителя выполняет ту же функцию, что и рычаг загрузки носителя на передней панели принтера, и вы можете использовать тот элемент, который вам удобнее.

2 Разъем питания № 1/разъем питания № 2

Подключите к данному разъему шнур питания. Убедитесь, что подключены оба кабеля.

3 Переключатель подачи

Переключатель подачи можно использовать для ослабления натяжения носителей во время их загрузки и для приема обрезанных носителей при их замене.

Введение

4 Блок подачи носителя

Служит для загрузки носителя, на котором будет осуществляться печать.

Информацию о поддерживаемых носителях см. в следующем разделе.

 [«Поддерживаемые типы носителей» на стр. 195](#)

5 Держатель носителей

Располагайте носители на данных держателях. Такие же детали находятся справа и слева.

6 Подставка для рулона

Располагайте носители на данных подставках перед их установкой на держатели носителей. Такие же детали находятся справа и слева.

7 Подъемный рычаг

Если носитель, который должен быть установлен на держателе носителей, является тяжелым, используйте эти два рычажка для подъема носителя до уровня держателей носителей. Такие же детали находятся справа и слева.

8 Ручка

После установки носителя в правый держатель поверните эту ручку и вдавите держатель в сердцевину рулона.

9 Очиститель носителей

Удаляет ворсинки и пыль с носителей при их подаче. Для очистки данного узла используйте прилагаемую к нему щетку, когда на экране панели управления появится соответствующее уведомление.

 [«Очистка очистителей носителей» на стр. 122](#)

10 Щетка для очистителя носителей

Используется для удаления грязи с поверхности очистителя носителей.

Так как для поверхности щетки существует направление, в котором выполняется удаление грязи, перемещать щетку следует в этом направлении. Направление удаления грязи можно менять. Когда щетка для очистителя носителей не используется, ее следует повесить на крючки на задней панели принтера.

11 Прокладка для прижимных роликов

Эта деталь фиксирует прижимные ролики в открытом положении. Прижимные ролики, в которые вставлены прокладки, не оказывают давления на носители даже при опущенном рычаге загрузки носителя. Если на краю носителя появляются помятости, эту проблему можно устранить, используя прокладку для прижимных роликов.

Если прокладка для прижимных роликов не используется, ее следует установить в исходное положение.

 [«Использование прокладок прижимных роликов» на стр. 205](#)

Введение

12 LAN — разъем для телефонного аппарата

Подключите к данному разъему сетевой кабель. Используйте экранированную витую пару (категории 5e или выше).

13 Индикатор данных

Индикаторы данных горят или мигают для указания состояния подключения к сети и получения принтером данных.

Вкл. : подключено.

Мигает : подключено. Получение данных.

14 Индикатор состояния

Этот индикатор указывает скорость связи в сети.

Зеленый : 1000Base-T

15 Разъем USB

Подсоедините к данному разъему кабель USB.

Панель управления

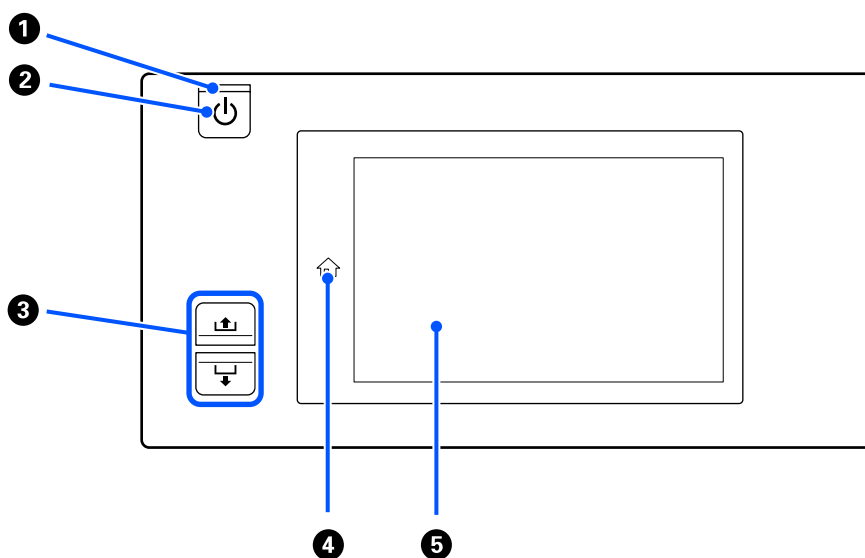

1 Индикатор (индикатор питания)

Горит или мигает, отображая состояние принтера.

Вкл. : принтер включен.

Мигает : принтер принимает данные, выполняет прочистку печатающей головки или другие операции, выполняемые в процессе выключения.

Выкл. : принтер выключен.

Введение

2 Кнопка (кнопка питания)

С помощью данной кнопки осуществляется включение и выключение принтера.

3 Кнопка подачи носителей

Действия, осуществляемые по нажатию этой кнопки, зависят от состояния рычага загрузки носителя.

- Рычаг опущен

Независимо от характеристик намотки загруженных носителей, выполняются следующие операции.

Кнопка : перемотка носителя.

Кнопка : подача носителя.

Если кнопка  используется для перемотки, носитель остановится, когда его край достигнет позиции начала печати.

Перемотка может быть продолжена, если отпустить кнопку и затем нажать её снова.

- Рычаг поднят

Загруженные носители поворачиваются в следующих направлениях.

Кнопка : при стороне для печати наружу — направление перемотки; при стороне для печати внутрь — направление подачи.

Кнопка : при стороне для печати наружу — направление подачи; при стороне для печати внутрь — направление перемотки.

Если намотка носителей выполняется при поднятом рычаге, они могут поворачиваться в направлении подачи.

 [«Загрузка носителя» на стр. 76](#)

Ту же самую операцию можно выполнить и с помощью переключателя подачи носителя автоматического натяжного ролика. Действуйте наиболее удобным для вас способом.

4 Кнопка (кнопка перехода на начальный экран)

При отображении меню настроек или других подобных экранов нажмите эту кнопку, пока она светится, чтобы вернуться на начальный экран.

Если во время той или иной операции кнопку перехода на начальный экран использовать нельзя, подсветка будет отсутствовать.

5 Дисплей

Это сенсорная панель для отображения состояния принтера, меню и сообщений об ошибках. Легким нажатием пальцев можно выбирать элементы меню и команды на экране, а проводя по экрану пальцами, можно прокручивать его содержимое.

 [«Описание экрана и его функций» на стр. 22](#)

Описание экрана и его функций

В этом разделе описывается структура экрана и объясняется работа с ним на примере начального экрана, экрана меню и экрана рабочих операций.

Начальный экран

На начальном экране можно переключаться между экраном отображения состояния и экраном настроек носителей, нажимая кнопку переключения экранов.

Экран индикаторов состояния

Здесь может отображаться информация о состоянии принтера.

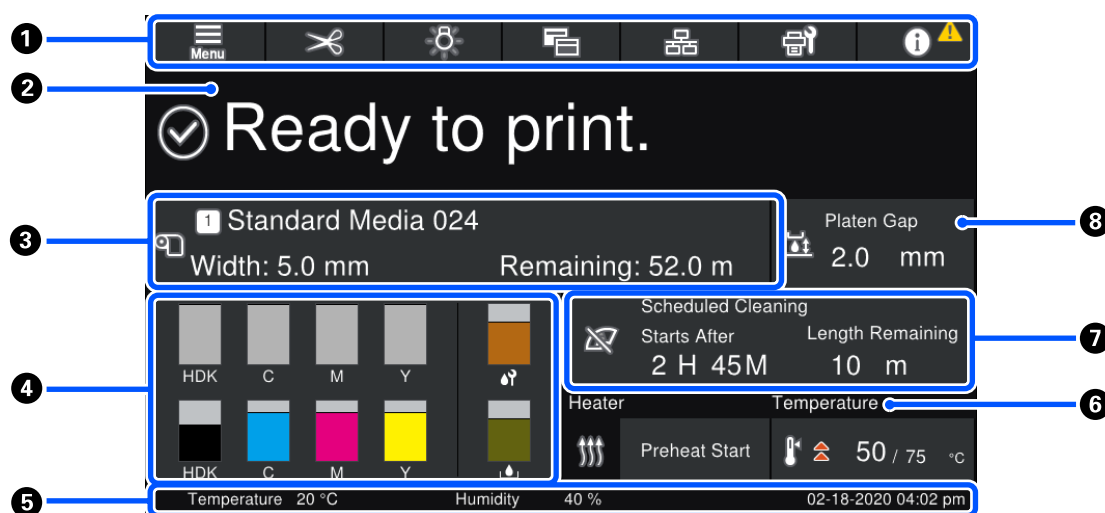

1 Верхняя панель

Содержит кнопки вызова часто используемых функций. Функции кнопок указаны ниже. Верхняя панель также имеется и на других экранах.



Меню

Отображает экран настроек.

[☞ «Меню панели управления» на стр. 154](#)



Обрез носителей

Подает носитель к положению резки после завершения печати и после замены носителя.

[☞ «Обрез носителей» на стр. 96](#)

Введение



Внутренняя лампа

Включает или выключает внутреннюю лампу. В зависимости от состояния внешний вид кнопки меняется следующим образом.



Вкл.



Выкл.

Настройка **Авто** для параметра **Внутренняя подсветка** в разделе Настройки принтера автоматически включает подсветку при выполнении операций, для которых она необходима, например во время печати, а затем отключает ее после выполнения операции.

Однако подсветка может не включиться в зависимости от состояния принтера. В этих случаях кнопка затеняется.

 [«Меню Общие параметры» на стр. 165](#)



Переключение вида

Переключение между экраном индикаторов состояния и экраном настроек носителей.



Изменение состояния подключения

Меняет состояние В сети/Не в сети компьютера, подключенного к принтеру. Меняйте эту настройку при необходимости, например выставьте значение Не в сети, чтобы задания печати не принимались при проведении обслуживания принтера.





Обслуживание

На этом экране имеется меню Обслуживан., с помощью которого можно выполнять такие процедуры, как обслуживание печатающей головки и замена расходных материалов.

 [«Меню Обслуживан.» на стр. 179](#)



Информация

Отображает Состояние принтера. При наличии уведомлений, например, о недостаточном количестве расходных материалов в верхнем правом углу экрана отображается значок . На экране, который появляется при нажатии кнопки, отображается **Список сообщений**, в котором указаны еще не устраненные вопросы. При нажатии на элементы этого списка отображаются необходимые инструкции. Следуйте им для решения соответствующих проблем. После устранения всех проблем отображается значок .

2 Сообщения

Отображается состояние принтеров и сообщения с инструкциями.

 [«При отображении сообщения» на стр. 183](#)

Введение

Во время печати экран принимает вид, показанный на рисунке, и на нем отображается следующая информация и кнопки.

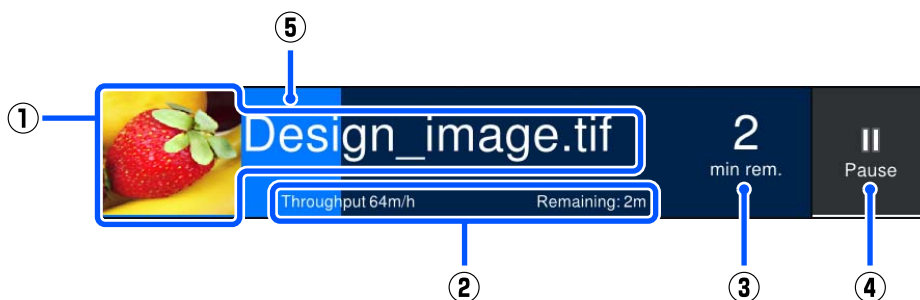

- (1) Имя файла и предварительный просмотр печатаемого изображения
- (2) Длина напечатанного изображения на носителе, Оставшаяся длина печати на носителе, производительность (Длина печати в час), производительность (Область печати в час) или Время до замены носителя

Если нажать на область отображения во время печати, отобразится экран, на котором можно установить параметры отображения для (2). Выберите до двух элементов, которые следует отображать.

- (3) Предполагаемое время до завершения операции
- (4) Кнопка Pause (Приостановить)

Отображается как кнопка Пуск при прогреве, пока нагреватель не достигнет заданной температуры. Нажатие этой кнопки приводит к запуску печати, даже если температура нагревателя слишком низкая.

- (5) Индикатор хода операции

Приостановка печати

Нажатие кнопки Pause во время печати приводит к отображению экрана для выбора времени приостановки, нажмите ее для выбора времени.

- Мгновенная приостановка:** незамедлительно приостанавливает печать.
- Приостановка между страницами:** останавливается после печати текущей страницы.

Нажатие **Возобн** на экране во время приостановки отменяет состояние приостановки.

3 Информация о носителе

Здесь отображается информация о загруженном в принтер носителе. Число указывает номер настроек носителя. Если оставшееся количество носителя становится ниже значения, заданного для параметра **Оставшееся оповещение** в меню Параметры носителя, отображается ⚠. Нажмите на область отображения, чтобы вызвать меню Параметры носителя.

[«Меню Параметры носителя» на стр. 172](#)

Введение

4 Сведения о расходных материалах

Информация о расходных материалах, таких как чернильные картриджи, отображается с помощью следующих значков и полосок соответствующей высоты.



Состояние чернильных картриджей

Отображает примерный остаток чернил и текущее состояние картриджей. С уменьшением количества чернил высота полоски становится меньше.

Код под полоской указывает цвет чернил. Индикатор в нижней части указывает состояние переднего чернильного картриджа, а индикатор в верхней части — состояние заднего чернильного картриджа.

HDK : High Density Black (Черный высокой плотности)

C : Cyan (Голубой)

M : Magenta (Пурпурный)

Y : Yellow (Желтый)

Экран меняется, как показано ниже, если возникает ошибка или предупреждение.



Количество чернил оценивается как низкое. После того как этот картридж израсходуется, принтер автоматически переключается на другой картридж. Убедитесь, что с другой стороны установлен новый чернильный картридж.



Чернила закончились. Замените старый чернильный картридж на новый.

Прошло более 30 минут с момента отсоединения разъема чернильного картриджа. Незамедлительно подсоедините разъем. Если оставить его как есть, чернила высохнут и принтер перестанет функционировать исправно.



Необходимо встряхнуть чернильные картриджи. Извлеките картриджи и встряхните их.



Разъем чернильного картриджа отсоединен. Вставьте чернильный картридж и подсоедините разъем надлежащим образом.



Состояние емкости для отработанных чернил

Отображает приблизительный доступный объем в емкости для отработанных чернил. С уменьшением доступного объема высота полоски становится меньше.

Экран меняется, как показано ниже, если возникает предупреждение.



Емкость для отработанных чернил почти заполнена. Необходимо приготовить новую емкость для отработанных чернил.

Введение



Состояние валика очистителя

Здесь отображаются инструкции по замене валика очистителя. По мере приближения срока замены высота полоски постепенно уменьшается.

Экран меняется, как показано ниже, если возникает предупреждение.



Чистящий валик необходимо заменить в скором времени. Необходимо подготовить новый чистящий валик.

При нажатии на эту область отображения открывается экран Состояние подачи, где можно посмотреть числовые коды расходных материалов. Также можно переключиться на нужные чернильные картриджи (изменить активный слот).

Чтобы заменить чернильный картридж, нажмите на отображаемый индикатор неиспользуемого картриджа и подтвердите сообщение на экране, затем нажмите кнопку **Пуск**.

5 Нижняя панель

Здесь отображаются текущие дата и время, а также температура и влажность окружающей среды. Если температура или влажность не соответствуют допустимым условиям эксплуатации принтера, появляется значок . Для обеспечения высокого качества результатов печати используйте принтер в допустимых условиях эксплуатации. Нижняя панель также присутствует и на других экранах.

6 Информация о сушильном устройстве

Отображается кнопка Начать прогревание сушильного устройства и температура. Нажмите кнопку Начать прогревание, когда следует начать прогревание перед приемом задания печати и после того, как принтер вышел из спящего режима. Если нажать на область с информацией о температуре, откроется экран настроек.

Значение справа — Установленная, слева — Текущая. Если текущая температура не достигает заданного значения, отображаются следующие значки в зависимости от ситуации.



Нагревание



Охлаждение

Введение

7 Уведомление о времени проведения технического обслуживания или периодической чистки

В следующих ситуациях отображается уведомление о том, когда следует выполнить Профилактическую очистку*, слева, и о том, когда выполнить Периодическую очистку, справа. Для процедуры Периодическая очистка в зависимости от настроек отображаются пункты Продолжительность печати, Печать страницы или Длина печати.

- Профилактическая очистка: заблаговременно за 24 часа
- Периодическая очистка (Продолжительность печати): заблаговременно за 1 час
- Периодическая очистка (Длина печати): заблаговременно за 20 минут
- Периодическая очистка (Печать страницы): заблаговременно за 20 страниц

Время, когда необходимо выполнять эти очистки, в значительной степени зависит от температуры окружающей печатающие головки среды. Кроме того, профилактическую очистку можно выполнить и без отображаемого уведомления, когда питание будет снова включено.

При нажатии на эту область отображения открывается экран предварительной очистки. Если время проведения чистки приближается, то будет полезно провести чистку заранее — это позволит затем печатать без перерывов.

* Профилактическая очистка — это очистка головки, автоматически выполняемая принтером с заданной периодичностью для поддержания печатающей головки в надлежащем состоянии. Настройка профилактической очистки выполняется в меню Настройка техобслуживания.

 [«Меню Общие параметры» на стр. 165](#)

8 Зазор валика

Отображает установленную величину зазора валика. При нажатии на эту область отображения откроется экран настроек.

Экран настроек носителя

Список основных настроек носителей, с которыми можно работать.

Параметры носителя также можно изменить в меню настроек. Измените на то, что проще всего использовать в вашей ситуации.

Введение

☞ «Меню панели управления» на стр. 154

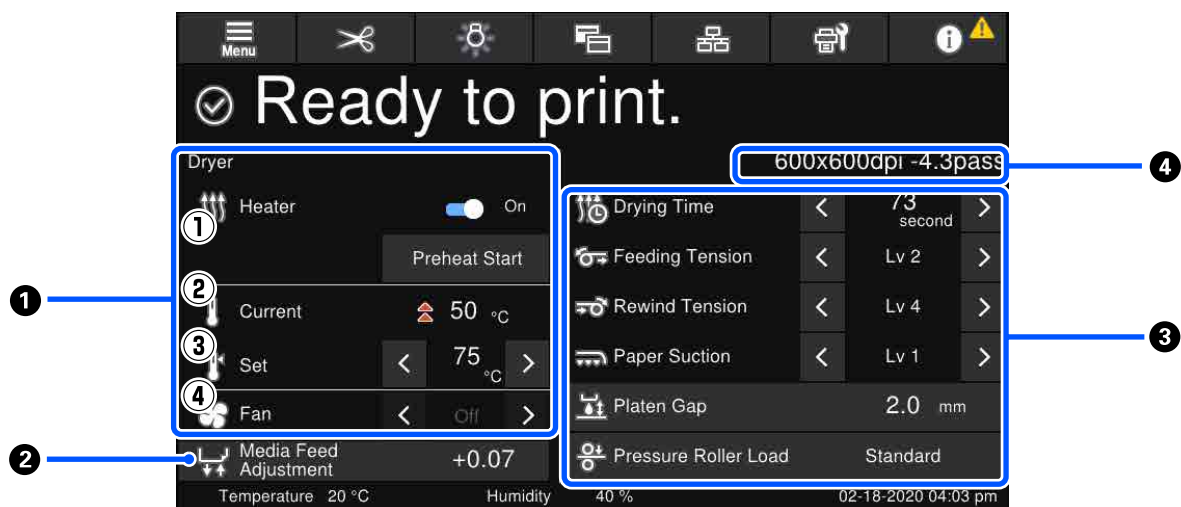

1 Информация о сушильном устройстве

Здесь можно контролировать следующие операции и состояния сушильного устройства.

(1) Работа нагревателя

Можно изменить значение Вкл./Выкл. и начать предварительный нагрев.

(2) Текущая

Отображает одновременно значки и экран индикаторов состояния в зависимости от ситуации.

(3) Установленная

Нажатие **</>** позволяет изменить значения.

(4) Уровень режима Вентилятор

Режим Вентилятор включен, когда нагреватель Выкл. Нажатие **</>** позволяет менять скорость вентилятора.

2 Сведения о Регулировке подачи носителя при печати

Если при печати выполнить Регулировку подачи носителя, появятся измененные значения. При нажатии на эту область отображения откроется экран настроек.

☞ «Изменение параметров во время печати» на стр. 29

3 Информация о настройках носителя

Здесь отображаются текущие установленные значения для каждого параметра. Можно изменить значения для элементов, отличных от Зазора валика и Нагрузки на прижимной ролик, нажав **</>**. Таким образом можно менять значения всех параметров выбранного в настоящий момент носителя. При нажатии на кнопки Зазор валика и Нагрузка на прижимной ролик отображается экран настроек.

Введение

4 Режим прохода

Отображает текущий Режим прохода.

 [«Меню Параметры носителя» на стр. 172](#)

Изменение параметров во время печати



Во время печати можно изменить параметры в разделе «Параметры носителя», который отображается на начальном экране. При возникновении такой проблемы, как появление полос или складок, измените параметры носителя для ее исправления. Во время печати можно без труда устранять проблемы, так как результаты видны по мере внесения изменений. Кроме того, можно внести быстрые исправления, не останавливая печать, если проблемы возникают сразу же после начала печати.

Изменение настроек на главном экране меняет содержимое текущих параметров носителя.



Методы исправления проблем в результатах печати см. в разделе «Устранение неполадок» данного руководства, а также «Устранение неполадок и рекомендации» в документе *Электронное руководство*.

 [«Устранение неполадок» на стр. 183](#)

В этом разделе приводится пример Регулировки подачи носителя для компенсации возникающих полос.

- 1 Нажмите , чтобы открыть экран «Параметры носителя».
- 2 Нажмите область сведений «Регулировка подачи носителя». Отображается экран параметров.
- 3 Нажмите  / , чтобы изменить значения.
Если величина подачи слишком мала, появятся черные (темные) полосы; увеличьте величину подачи.
Если величина подачи, наоборот, слишком велика, появятся белые (светлые) полосы; уменьшите величину подачи.

Примечание

При отображении экрана параметров Регулировка подачи носителя можно менять значения, нажимая кнопки  /  в левой части экрана.

- 4 Изменяйте значения по мере проверки результатов печати, пока проблема не будет полностью исправлена.
Это действие обновит установленное значение параметра Регулировка подачи носителя в выбранных параметрах носителя.
- 5 После внесения изменений нажмите , чтобы вернуться на начальный экран.

Введение

Экран меню

Чтобы открыть экран меню, нажмите  на начальном экране.



1 Область отображения названия экрана

Здесь отображается название экрана. При нажатии кнопки **Заккрыть** или  открывается предыдущий экран.



2 Рабочая область

Здесь отображаются кнопки и прочие элементы. Отображаемое содержимое зависит от текущего экрана.

Введение

3 Полоса прокрутки

Появляется, когда кнопки и прочие элементы не помещаются в рабочей области. Если отображается полоса прокрутки, все доступные кнопки и прочие элементы можно увидеть, прокручивая экран вверх или вниз.

Прокрутку можно выполнять движением пальца по экрану (нажав нужный элемент, двигать палец вверх или вниз) либо использовать для прокрутки кнопки  / , как показано на рисунке ниже.



Экран инструкций

На экранах, на которых выполняется последовательность операций, могут отображаться следующие кнопки.

How To...

На каждом шаге инструкции поясняются с помощью иллюстраций, которые облегчают понимание инструкций. Даже если вы не помните инструкций, вы можете выполнять их, просто глядя на экран.

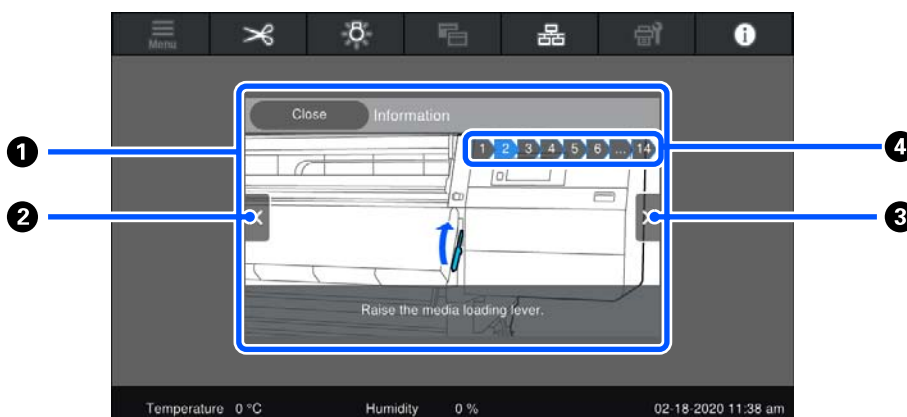

1 Область отображения инструкций

Служит для отображения инструкций. В зависимости от шага на экране инструкций могут отображаться и циклически повторяться несколько иллюстраций.

2 Кнопка перехода к предыдущему шагу

Отображает предыдущий шаг.

Введение

3 Кнопка перехода к следующему шагу

Отображает следующий шаг.

4 Номер шага

Здесь отображается общее число шагов. Номер текущего шага отображается синим цветом.

Типы кнопок

В зависимости от экрана на нем отображаются указанные ниже типы кнопок. Даже если это одни и те же кнопки, их внешний вид может меняться в зависимости от ситуации.

Стандартные кнопки

Эти кнопки отображаются чаще всего.



Если в списке кнопок, доступных для выбора элементов, кнопка становится синей, это означает ее выбор.

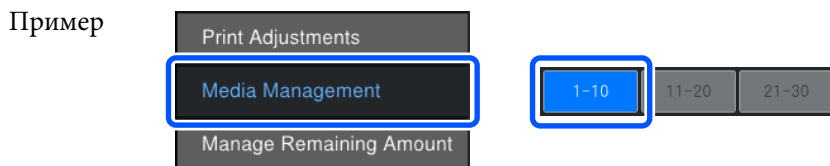

Кнопки с описаниями

В верхней части такой кнопки отображается название элемента, а в нижней — его описание.

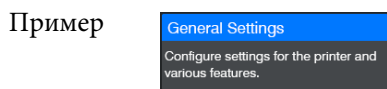

Кнопки со значениями параметров

Эти кнопки отображают параметры. Текущее значение параметра отображается синим цветом в правом нижнем углу.



Введение

Кнопки-переключатели

Эти кнопки предназначены для включения/выключения разных режимов. Нажатие на кнопку переключает состояние режима.

Пример



Кнопки, отображаемые серым цветом

Это указывает на то, что кнопку нельзя использовать. Эти кнопки становятся серыми только в том случае, если их нельзя использовать по каким-либо причинам (например, какие-то элементы не могут быть выбраны из-за того, что не соблюдены определенные условия). Условия доступности функций зависят от кнопки.

Пример



Примечания по использованию и хранению принтера

Размер необходимого пространства

Убедитесь, что для принтера обеспечено место, соответствующее размерам, приведенным на следующей иллюстрации, очищенное от любых посторонних предметов, чтобы вывод бумаги и замена расходных материалов не были затруднены.

См. информацию о внешних размерах принтера в таблице спецификаций.

 «Таблица спецификаций» на стр. 224

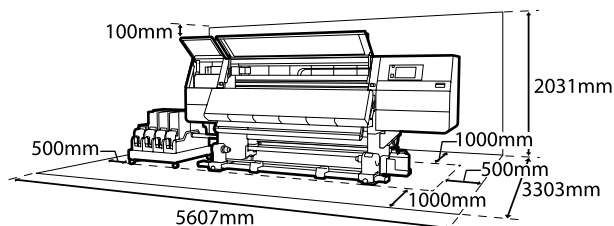

Примечания по работе с принтером

Во избежание повреждений, неправильной работы принтера, а также ухудшения качества печати при работе с принтером помните о следующем.

- ❑ Температура и влажность окружающей среды в помещении, где осуществляется работа с принтером, должны соответствовать значениям, указанным в таблице спецификаций.
 «Таблица спецификаций» на стр. 224
Однако помните, что желаемые результаты могут не быть достигнуты, если значения температуры и влажности находятся в пределах, допустимых для принтера, но недопустимых для используемых носителей. Убедитесь, что условия окружающей среды подходят для используемых носителей. Для

получения более подробной информации см. документацию, прилагаемую к бумаге. При работе в сухих помещениях, помещениях с кондиционированием воздуха или местах, подверженных воздействию прямых солнечных лучей, также убедитесь, что соблюдается необходимый уровень влажности.

- ❑ Избегайте использования принтера в местах с источниками тепла или местах, подверженных воздействию сквозняков от вентиляторов или кондиционеров. Дюзы печатающей головки могут просохнуть и засориться.
- ❑ Не сгибайте и не выдергивайте емкость для отработанных чернил. Чернила могут пролиться внутри или рядом с принтером.
- ❑ Такое обслуживание, как чистка и замена частей, должно осуществляться в соответствии с мерой использования или рекомендуемыми интервалами. Невыполнение регулярных процедур обслуживания может привести к ухудшению качества печати. Невыполнение обслуживания при продолжительном использовании может привести к повреждению печатающей головки.
 «Очистка» на стр. 112
- ❑ Печатающая головка может быть не закрыта защитными шляпками (печатающая головка могла не вернуться в исходное левое положение), если принтер был выключен при замятии бумаги или при возникновении ошибки. Закупоривание — это функция, которая обеспечивает автоматическое закрытие печатающей головки крышкой для предотвращения высыхания печатающей головки. В этом случае включите принтер и подождите немного, пока функция закупоривания не сработает автоматически.
- ❑ Не вынимайте провод питания из принтера и не выключайте питание в сети, когда принтер включен. Закупоривание печатающей головки может произойти неправильно. В этом случае включите принтер и подождите немного, пока функция закупоривания не сработает автоматически.

Введение

- ❑ Если параметр **Профилактическая очистка Вкл.**, прочистка печатающей головки производится автоматически с заданной периодичностью после печати для предотвращения засорения дюз. Убедитесь, что во включенном принтере установлена Waste Ink Bottle (Емкость для отработанных чернил).
- ❑ Чернила расходуются не только во время печати, но и во время очистки головок и выполнения других задач обслуживания, необходимых для поддержания печатающей головки в работоспособном состоянии.
- ❑ Чтобы обеспечить правильную цветопередачу при печати, поддерживайте стабильную комнатную температуру в диапазоне от 18 до 28 °C.

Когда принтер не используется

Когда принтер не используется, при его хранении помните о следующем. Если хранение принтера осуществляется неправильно, то при следующем его использовании печать может осуществляться некорректно.

- ❑ Технический специалист должен выполнять предварительное и последующее обслуживание, если принтер не используется больше 6 недель. Предварительное и последующее обслуживание предоставляются за отдельную плату. Во время профилактического обслуживания чернила удаляются из чернильных трубок, а внутренние части трубок промываются с помощью чистящей жидкости в картриджах для очистки, что подготавливает систему к долгосрочному хранению. При повторном использовании принтера заправьте его чернилами. Более того, в зависимости от среды и длительности хранения может понадобиться ремонт во время последующего обслуживания, даже если было выполнено предварительное обслуживание. Если ремонт необходим, он будет выполнен за отдельную плату. Обратитесь в сервисный центр или службу поддержки Epson.

- ❑ Если вы не использовали принтер в течение долгого времени, перед началом печати проверьте, не забились ли дюзы печатающих головок. Очистите печатающие головки, если они засорены.
 «Проверка состояния дюз» на стр. 149
- ❑ Воздействие давящих роликов может привести к смещению носителей в принтере влево. Носители также могут стать волнистыми или скрученными, что в свою очередь может привести к замятию или к прямому контакту носителя с печатающей головкой. Перед помещением принтера на хранение извлеките из него все носители.
- ❑ Убедитесь, что при хранении принтера печатающая головка закрыта крышкой (находится в крайнем левом положении). Если печатающая головка останется незакрытой на длительный период времени, качество печати может ухудшиться.

Примечание

Если печатающая головка не закрыта крышкой, включите принтер и затем выключите его снова.

- ❑ Перед помещением принтера на хранение закрывайте все его крышки. Если принтер не используется в течение длительного периода времени, накройте его тканью (имеющей антистатические свойства), чтобы пыль не скапливалась на принтере. Дюзы печатающей головки очень маленькие — они могут легко засориться, если пыль попадет на печатающую головку, и печать будет производиться некорректно.
- ❑ При хранении принтера убедитесь, что уровень поверхности соответствует требованиям: не храните его расположенным под углом, на боку или перевернутым.

Обращение с чернильными картриджами

Для обеспечения хорошего качества печати при установке чернильных картриджей помните о следующем.

Введение

- ❑ При первичной полной прокачке дюз печатающей головки требуются дополнительные чернила; новые картриджи потребуются раньше, чем обычно.
- ❑ Храните чернильные картриджи при комнатной температуре в местах, не подверженных воздействию прямого солнечного света.
- ❑ Для обеспечения надлежащего качества печати используйте картриджи до истечения следующих сроков:
 - ❑ срок годности, указанный на упаковке картриджа;
 - ❑ шесть месяцев с момента вскрытия упаковки картриджа.
- ❑ Если чернильные картриджи принесены из холодного помещения, оставьте их в теплой комнате минимум на 18 часов перед использованием, чтобы температура чернил достигла комнатной температуры.
- ❑ Не прикасайтесь к микросхеме картриджа. Это может привести к некорректной печати.
- ❑ Не оставляйте принтер без установленных чернильных картриджей. Чернила в принтере высохнут, и принтер не будет функционировать должным образом. Оставьте чернильные картриджи установленными, даже если принтер не используется.
- ❑ Так как зеленая микросхема картриджа хранит информацию о картридже (например, уровень оставшихся чернил), вы можете свободно извлекать картридж из принтера и вставлять его обратно.

- ❑ Чтобы собрать все чернила, оставшиеся после извлечения картриджа из принтера до того, как в них закончились чернила, используйте чистящий стержень, входящий в поставляемый чистящий набор. Засохшие чернила на области подачи чернил могут привести к протечке чернил, когда картриджи будут установлены и использованы снова. Кроме того, используйте новую чистящую палочку для каждого нового цвета.

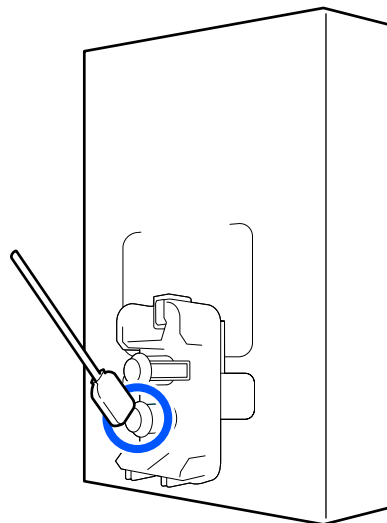

- ❑ Храните извлеченные картриджи таким образом, чтобы на область подачи чернил не попадала пыль. На отверстии для подачи чернил имеется клапан, так что само отверстие не должно быть закрыто чем-либо.
- ❑ Вокруг отверстий для подачи чернил на извлеченных картриджах могут остаться чернила, поэтому, извлекая картридж, будьте осторожны, чтобы эти чернила не попали на другие поверхности.
- ❑ Для сохранения печатающей головки в хорошем состоянии принтер останавливает печать до того, как чернила в картриджах полностью закончились.
- ❑ Также чернильные картриджи могут содержать переработанные материалы; это не влияет на функции или производительность.
- ❑ Не разбирайте и не модифицируйте чернильные картриджи. Это может привести к некорректной печати.
- ❑ Не роняйте картриджи и не стучите ими о твердые объекты — это может привести к протеканию чернил из картриджей.

- ❑ Чернильные картриджи, установленные в принтере, следует извлекать и тщательно встряхивать каждую неделю для HDK и каждые три недели для прочих цветов. Встряхивание чернильных картриджей  «Периодическое встряхивание чернильных картриджей» на стр. 145

Обращение с носителями

При работе с носителями или их хранении помните следующее. Носители, которые находятся в плохом состоянии, не смогут обеспечить хорошее качество отпечатков.

Изучайте документацию по каждому из используемых типов носителей.

Хранение бумаги

- ❑ Не складывайте носители и не повреждайте поверхность печати.
- ❑ Не прикасайтесь к поверхности барабана OPC. С рук на бумагу могут попасть влага или жиры, что может привести к ухудшению качества печати.
- ❑ При работе с носителями держите их за оба конца. При обращении с рулонной бумагой мы рекомендуем надевать хлопчатобумажные перчатки.
- ❑ Храните носители сухими.
- ❑ Носители могут храниться в оригинальной упаковке, которую не следует выбрасывать.
- ❑ Не устанавливайте принтер в местах, подверженных воздействию прямого солнечного света, а также высокой температуры и влажности.
- ❑ Если носители не используются, они должны быть извлечены из принтера, смотаны и помещены в оригинальную упаковку для дальнейшего хранения. Длительное пребывание носителей в принтере может привести к их изношенности.

Обращение с носителями после печати

Помните о следующем, если вы хотите получать долговечные и высококачественные результаты печати.

- ❑ Не трите и не царапайте отпечаток. Если отпечаток потерт или поцарапан, чернила могут осыпаться.
- ❑ Не прикасайтесь к поверхности отпечатка — чернила могут размазаться.
- ❑ Убедитесь, что отпечатки полностью высохли, прежде чем сгибать их и складывать в стопки. Если отпечатки складываются или принимаются без должной просушки, поверхность печати может быть повреждена.
- ❑ Избегайте попадания на отпечаток прямых солнечных лучей.
- ❑ Чтобы избежать обесцвечивания, работайте с отпечатками, выставляйте и храните их в соответствии с инструкциями, прилагаемыми к носителям.

Введение

Знакомство с программным обеспечением принтера

В комплект поставки принтера входят 2 типа компакт-дисков.

- ❑ Диск с программным обеспечением
В следующем разделе приведено описание входящего в комплект поставки программного обеспечения.
- ❑ Epson Edge Print (диск)
Epson Edge Print — это программное обеспечение RIP, которое можно с легкостью использовать благодаря простым операциям.
Сведения об установке этого программного обеспечения см. в *Руководстве по началу работы* (буклет).
Сведения о функциях см. в интерактивной справке.



На прилагаемом к устройству диске с ПО находятся следующие приложения для Windows. Если вы используете компьютер Mac или у вашего компьютера нет дисководов, то это программное обеспечение можно установить с сайта <http://epson.sn>. Устанавливайте его соответствующим образом.

Сведения об этих приложениях см. в документе *Руководство по работе в сети* (интерактивное руководство), а также в интерактивной справке по тому или иному приложению.

Примечание

Драйверы принтера не предоставлены. Для выполнения печати требуется ПО RIP. Программное обеспечение Epson RIP Epson Edge Print входит в комплект поставки принтера и размещается на отдельном компакт-диске.

На веб-сайте Epson хранятся подключаемые модули для принтера.

Название программы	Сведения
Epson Edge Dashboard	<ul style="list-style-type: none"> ❑ Можно без труда получить следующие сведения, предоставленные компанией Epson в Интернете. <ul style="list-style-type: none"> ❑ Файлы параметров печати (EMX)*. ❑ Информация об обновлениях для микропрограммного обеспечения принтера (микропрограммное обеспечение можно загрузить с помощью Epson Edge Dashboard). ❑ Информация об обновлениях для приложений и руководств, установленных с прилагаемого диска или с помощью мастера установки (если обновление доступно, запустите ПО EPSON Software Updater для выполнения обновления). ❑ Сведения от компании Epson. ❑ С помощью установленного ПО Epson Edge Dashboard можно следить за состоянием принтера, подключенного к компьютеру через сеть или USB-соединение. ❑ Можно без труда вносить любые изменения в настройки носителей с компьютера и записывать их на принтере. <p> «Инструкции по запуску» на стр. 40</p> <p> «Процедура выхода» на стр. 51</p>
EPSON Software Updater	<p>Программное обеспечение проверяет доступность нового программного обеспечения или сведений по обновлению в Интернете и устанавливает их при доступности. Кроме этого, можно обновить ПО Epson Edge Dashboard и Epson Edge Print для данного принтера.</p>

Введение

Название программы	Сведения
Epson communications drivers (Драйверы связи Epson)	(Только для Windows.) Epson communications drivers (Драйверы связи Epson) необходимы при использовании Epson Edge Dashboard, Epson Edge Print, а также при подключении компьютера к принтеру по USB. Убедитесь, что они установлены.
Install Navi	Это программа установки. Во время установки можно без труда использовать мастер для настройки параметров адреса, чтобы получить возможность подключаться к сети.
EpsonNet Config SE	С помощью данного ПО вы можете управлять различными сетевыми настройками вашего принтера с компьютера. Это удобно, так как позволяет вводить адреса и имена с клавиатуры компьютера.
LFP Accounting Tool	ПО LFP Accounting Tool не устанавливается автоматически. Если оно нужно вам, загрузите его с веб-сайта Epson и установите. Это программное обеспечение может рассчитать стоимость печатных материалов, напечатанных на данном принтере (стоимость бумаги, стоимость чернил и т. д.), а также отображать, обобщать и выводить (в формате CSV) информацию о заданиях на печать. Если вы продаете свои печатные материалы, это ПО может быть полезно для расчета затрат и оценки количества используемых чернил и бумаги.
Web Config	Следующее программное обеспечение предустановлено в принтере. Его можно запустить и использовать по сети через веб-браузер. Настройки сетевой безопасности задаются в Web Config. Это программное обеспечение также поддерживает функцию уведомления об ошибках принтера и других проблемах по электронной почте.

* Предоставляемые файлы зависят от страны или региона вашего проживания.

Использование ПО Epson Edge Dashboard

Инструкции по запуску

Epson Edge Dashboard — это веб-приложение.

- 1 Его можно запустить следующими способами.

Windows

Щелкните значок **Epson Edge Dashboard** на toolbar (панели инструментов) рабочего стола, затем выберите **Show Epson Edge Dashboard (Показать Epson Edge Dashboard)**.



Mac

Щелкните значок **Epson Edge Dashboard** на menu bar (панели меню) рабочего стола, затем выберите **Show Epson Edge Dashboard (Показать Epson Edge Dashboard)**.



Linux

Щелкните **Applications — Other — Epson Edge Dashboard**.

- 2 Запустится приложение Epson Edge Dashboard.

Подробные сведения см. в справке по Epson Edge Dashboard.

Регистрация принтера

С помощью приложения Epson Edge Dashboard можно отслеживать, контролировать и копировать параметры носителя на зарегистрированные принтеры.

На компьютерах под управлением Windows принтеры регистрируются автоматически. Благодаря этому осуществлять мониторинг и контроль принтеров можно сразу после запуска Epson Edge Dashboard. Если регистрация принтера не была выполнена автоматически, проверьте, соблюдены ли указанные ниже условия его использования.

- На компьютере установлены коммуникационные драйверы, поставляемые с принтером.
- Компьютер и принтер соединены между собой.
- Принтер находится в режиме ожидания.

Принтеры не регистрируются автоматически на компьютерах Mac и компьютерах под управлением Linux. Принтер можно зарегистрировать вручную на экране Printer Registration (Регистрация принтера). Этот экран отображается при первом запуске приложения Epson Edge Dashboard. Подробные сведения см. в справке по Epson Edge Dashboard.

Введение

Проверка и контроль состояния принтера

Для проверки и контроля состояния принтера выполните указанные ниже действия на экране Printer Operation (Эксплуатация принтера).

На экране Printer Operation (Эксплуатация принтера) отображается та же информация о состоянии принтера, что и на экране панели управления принтера. Также можно выполнять стандартные операции технического обслуживания.

- 1 В меню выберите пункт **Printer Operation (Эксплуатация принтера)**. Кроме того, на экране Home (Главная страница) можно щелкнуть область вокруг текста, описывающего состояние соответствующего принтера.





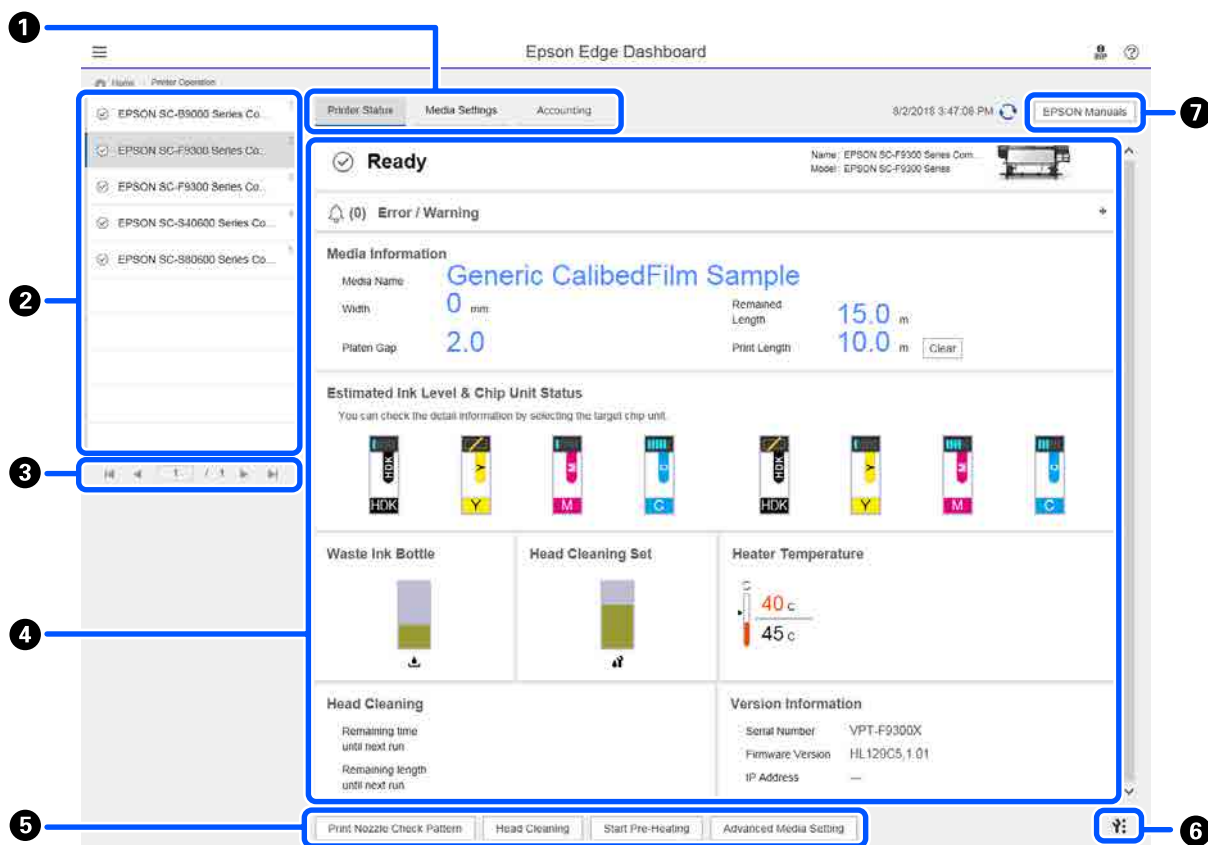

Откроется экран Printer Operation (Эксплуатация принтера).

- 2 Выберите вкладку **Printer Status (Состояние принтера)**.

Макет экрана



Введение

	Название	Функции
1	Вкладки для переключения видов	<p>Позволяют переключаться между видами «Состояние принтера» и «Параметры носителя». Для переключения вида нажмите соответствующую вкладку. На первом экране отображается представление «Состояние принтера».</p> <p> «Загрузка и копирование параметров носителя из файла EMX» на стр. 44</p> <p>Если установлено ПО LFP Accounting Tool, отображается вкладка Accounting (Учет).</p> <p>Для отображения кнопки Accounting Tool щелкните вкладку Accounting (Учет). Нажмите эту кнопку, чтобы запустить программу LFP Accounting Tool. Эта программа позволяет рассчитать затраты на печатные материалы и т. д.</p> <p> «Использование LFP Accounting Tool» на стр. 64</p>
2	Список зарегистрированных принтеров	<p>Зарегистрируйте принтер, чтобы он отображался в этом списке.</p> <ul style="list-style-type: none"> <input type="checkbox"/> Выберите принтер, чтобы просмотреть его состояние в области отображения состояния (1). <input type="checkbox"/> Чтобы свернуть список, нажмите значок  в правом верхнем углу списка. Чтобы раскрыть список, нажмите значок .
3	Элементы управления страницей	<p>Если список зарегистрированных принтеров занимает несколько страниц, для перехода на нужную страницу можно указать ее номер. Также можно переходить на первую, предыдущую, следующую или последнюю страницу, нажимая соответствующие значки.</p>
4	Область отображения состояния принтера	<p>Выберите в списке зарегистрированных принтеров нужный принтер, чтобы просмотреть следующую информацию (2).</p> <ul style="list-style-type: none"> <input type="checkbox"/> Текущее состояние принтера <input type="checkbox"/> Ошибки/предупреждения Уведомления об ошибках и предупреждениях, которые появляются на принтере. Щелкните нужный элемент для отображения дополнительных сведений. Чтобы раскрыть область отображения, нажмите значок . Чтобы свернуть область отображения, нажмите значок . <input type="checkbox"/> Состояние Здесь отображается состояние, описанное ниже. Эта информация совпадает с информацией на экране панели управления принтера. <ul style="list-style-type: none"> <input type="checkbox"/> Сведения о бумаге Чтобы сбросить значение Print Length (Длина печати) до 0, нажмите кнопку Clear (Очистить). Информация о настройках подачи носителя, на котором выполняется печать, не отображается. <input type="checkbox"/> Информация о чернилах и расходных материалах <input type="checkbox"/> Информация о сушильных вентиляторах и нагревателях <input type="checkbox"/> Уведомление о необходимости очистки печатающей головки <input type="checkbox"/> Сведения о версии

Введение

	Название	Функции
5	Функциональные кнопки	<p>Позволяют выполнять стандартные операции технического обслуживания.</p> <ul style="list-style-type: none"> <input type="checkbox"/> Нажимайте кнопки для запуска функций в соответствии с теми же процедурами, что и при использовании панели управления принтера. <input type="checkbox"/> Если принтер не поддерживает операции по обслуживанию, эта кнопка будет неактивна. Выполнять операции по обслуживанию можно только в случае, когда эта кнопка доступна. <input type="checkbox"/> Если длина напечатанных данных не соответствует их фактической длине, можно отрегулировать подачу, нажав кнопку Advanced Media Setting (Дополнительные параметры носителя). Подробные сведения см. в справке по Epson Edge Dashboard.
6	Кнопка меню обслуживания	<p>Нажмите для отображения меню. В меню доступны следующие пункты.</p> <ul style="list-style-type: none"> <input type="checkbox"/> Firmware Update (Обновление прошивки)*1, *2 Выполняет обновление прошивки принтера до последней версии. Подробные сведения см. в справке по Epson Edge Dashboard. <input type="checkbox"/> Acquire Status Sheet Information (Получить сведения страницы состояния) Получение информации от принтера и сохранение ее в виде файла на компьютере. Подробные сведения см. в справке по Epson Edge Dashboard. <input type="checkbox"/> Export Printer Status Data (Экспорт данных о состоянии принтера)*1 Эти действия следует выполнять только по указанию представителя службы технической поддержки Epson.
7	Кнопка EPSON Manuals (Руководства EPSON)	Нажмите ее, чтобы просмотреть Электронное руководство для вашего принтера.

*1 Эта кнопка не отображается при работе с программным обеспечением Epson Edge Dashboard с другого компьютера в сети. Подробные сведения см. в справке по Epson Edge Dashboard.

*2 Эта кнопка не отображается при работе с данным ПО на компьютерах под управлением ОС Linux.

Загрузка и копирование параметров носителя из файла EMX

Настройка оптимальных параметров печати для используемого вами носителя может потребовать времени и некоторых усилий.

Можно использовать предоставляемый компанией Epson файл настроек печати (файл EMX), содержащий оптимальные параметры качества печати для стандартных носителей. (Предоставляемые файлы зависят от страны или региона, где вы находитесь.)

Файл EMX — это единый файл настроек печати, содержащий следующую информацию, необходимую для правильной печати на стандартных носителях.

- ❑ Параметры носителя: значения параметров, используемые принтером для каждого носителя
- ❑ Сведения о печати: параметры профилей ICC, используемых в RIP-компонентах, количество проходов, разрешение и т. д.

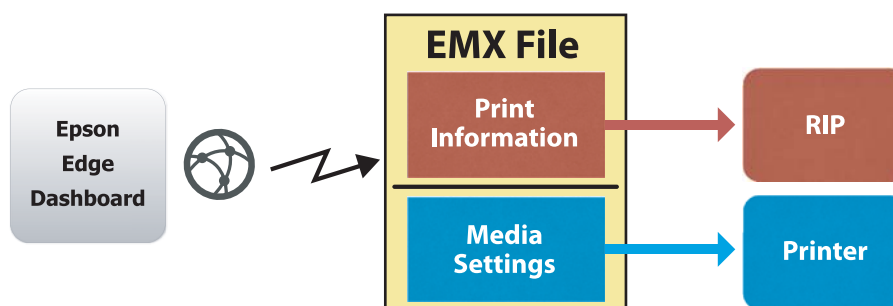

Загрузите файл EMX и скопируйте из него значения параметров носителя в принтер, используя экран Media Settings (Параметры носителя) в разделе Printer Operation (Эксплуатация принтера) программы Epson Edge Dashboard.

Для просмотра экрана Media Settings (Параметры носителя) в разделе Printer Operation (Эксплуатация принтера) выполните указанные ниже действия.

- 1 В меню выберите пункт **Printer Operation (Эксплуатация принтера)**. Кроме того, на экране Home (Главная страница) можно щелкнуть область вокруг текста, описывающего состояние соответствующего принтера.
Откроется экран Printer Operation (Эксплуатация принтера).
- 2 Откройте вкладку **Media Settings (Параметры носителя)**.
Отобразится экран Media Settings (Параметры носителя) в разделе Printer Operation (Эксплуатация принтера).

Введение

Макет экрана



	Название	Функции
1	Source (Источник)	Выберите источник для добавления или изменения параметров носителей для принтера, выбранного в списке зарегистрированных принтеров.
2	Исходный список параметров носителей	Здесь отображается список параметров носителей, загруженный в 1.
3	Список параметров (Source (Источник))	Отображаются значения параметров носителя, выбранного в разделе 2.
4	Кнопка Apply (Применить)	Нажмите ее, чтобы обновить настройки носителей для выбранного принтера с помощью содержимого текущего списка 6.
5	Список параметров (Target (Цель))	Отображаются значения параметров носителя, выбранного в разделе 6.
6	Список параметров целевых носителей	<p>Выводит параметры носителей, зарегистрированных в принтере, выбранном в списке зарегистрированных принтеров.</p> <p>Значки в поле Calibration (Калибровка) указывают состояние калибровки цвета для параметров носителя.</p> <p><input checked="" type="checkbox"/>: включает информацию о калибровке цвета.</p> <p><input type="checkbox"/>: не включает информацию о калибровке цвета.</p> <p>Нет значка: параметры носителя, зарегистрированные для принтера.</p> <p>Нажмите значок для отображения экрана, на котором можно увидеть историю калибровки цвета. Чтобы сохранить файл EMX, содержащий информацию, необходимую для калибровки цвета, щелкните на экране пункт EMX File Export (Экспорт файла EMX).</p>
7	Кнопка «Очистить»	Нажмите ее, чтобы отменить изменения настроек носителя, выбранных в списке в разделе 6, и вернуть для этих настроек предыдущие значения. Если же после изменения настроек была нажата кнопка Apply (Применить) , сброс будет невозможен.

Введение

	Название	Функции
8	Кнопка записи в файл *1	Нажмите, чтобы сохранить параметры носителей, отображаемые в данном списке, в файл на компьютере. Подробные сведения см. в справке по Epson Edge Dashboard.
9	Кнопка проверки параметров зарегистрированных носителей	Нажмите здесь, чтобы сохранить список с информацией для всех параметров носителей, зарегистрированных для принтера, выбранного в списке зарегистрированных принтеров. Подробные сведения см. в справке по Epson Edge Dashboard.
10	Кнопка обновления списка параметров целевого носителя	Нажмите, чтобы отобразить параметры для носителя, который в настоящее время зарегистрирован на принтере в списке целевых параметров носителя.
11	Target (Цель)	Отображение названия принтера, выбранного в списке зарегистрированных принтеров.

*1 Эта кнопка не отображается при доступе к данному программному обеспечению с другого компьютера в сети и его использовании с другого компьютера. Подробные сведения см. в справке по Epson Edge Dashboard.

Выполнение операции копирования

Чтобы скопировать параметры носителя на принтер, можно использовать для копирования параметры носителя для другого принтера вместо тех, которые содержатся в загруженном файле EMX.

Можно скопировать настройки носителя для другого принтера, чтобы использовать одни и те же настройки на нескольких принтерах. Информацию о копировании настроек носителей с других принтеров см. в справке по Epson Edge Dashboard.

Процедура копирования настроек из загруженного файла EMX приводится ниже.

Загрузка файла EMX

 «Загрузка файла EMX» на стр. 47



Копирование настроек носителей на принтер

 «Копирование параметров носителя на принтер» на стр. 48



Процедуры настройки печати на принтере

Для оптимизации настроек носителей в соответствии с состоянием принтера необходимо выполнить настройку печати после копирования файла.

 «Настройки печати» на стр. 101

Копирование настроек носителей из файла EMX на принтер

Загрузка файла EMX

Файлы EMX можно загрузить только для принтеров, зарегистрированных в Epson Edge Dashboard. Кроме того, независимо от принтеров, выбранных в списке зарегистрированных принтеров, можно загрузить все связанные с ними файлы.

1

Нажмите значок  в источнике и выберите **Local Media Library** (Локальная библиотека мультимедиа).

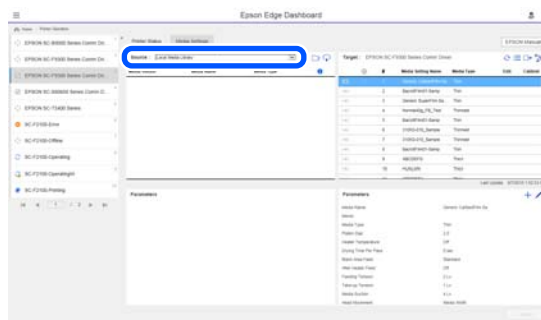

2

Нажмите .

Список файлов EMX для всех доступных носителей отображается на следующем экране загрузки.

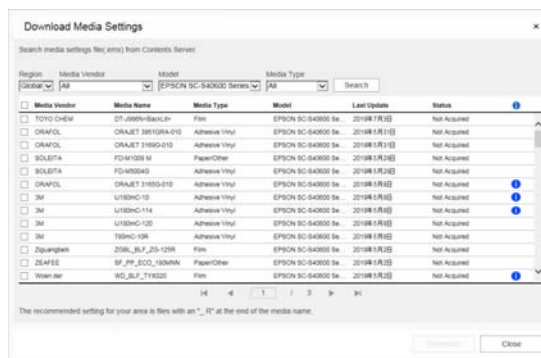

Сначала отображается файл EMX, соответствующий принтеру, выбранному в списке зарегистрированных принтеров. Чтобы просмотреть файл, соответствующий другому принтеру, выберите нужный принтер в поле **Model** (Модель) и нажмите **Search** (Поиск).

Можно ограничить содержимое списка только нужными файлами EMX. Для этого выберите регион, поставщика носителя, тип носителя и нажмите кнопку **Search** (Поиск).

3

Выберите файлы EMX, которые нужно загрузить.

Выберите файлы EMX, установив флажок слева от каждого файла. Установите флажок слева от поля **Media Vendor** (Поставщик носителя), чтобы выбрать все файлы EMX, отображаемые на текущей странице.

Нельзя загружать файлы EMX, у которых параметр **Status** (Состояние) имеет значение **Acquisition Complete** (Получение завершено), так как они уже загружены.

Введение

Файлы EMX, у которых параметр **Status (Состояние)** имеет значение **Update Available (Доступно обновл.)**, были обновлены после их получения. Загрузка таких файлов EMX приведет к перезаписи файлов со статусом **Acquisition Complete (Получение завершено)**.

i отображается для файлов EMX с дополнительной информацией. Выберите значок **i** для отображения этой информации.

! Важно!

Если уже зарегистрированные на принтере значения параметров носителей перезаписываются из файла EMX для того же носителя, который отображается со статусом **Update Available (Доступно обновл.)**, значения параметров печати переинициализируются. При необходимости перезаписи нажмите кнопку **Apply (Применить)** для регистрации параметров носителя в принтере, а затем настройте параметры печати.

4 Щелкните **Download (Загрузка)**.

Файлы EMX сохраняются. Файлы EMX загружаются по очереди. При выборе нескольких файлов EMX дождитесь, пока для всех файлов будет установлен статус **Acquisition Complete (Получение завершено)**.

Чтобы отменить загрузку файла EMX, нажмите **Cancel (Отмена)**. Файлы EMX, которые на момент отмены имеют статус **Acquisition Complete (Получение завершено)**, будут сохранены.

Примечание

Место сохранения файлов EMX изменить нельзя. Чтобы скопировать загруженные файлы EMX на другие компьютеры, перейдите на экран **Preferences (Настройки)** и выберите пункт **Copy Folder Path (Путь к папке копирования)**, чтобы скопировать этот путь. Подробные сведения см. в справке по **Epson Edge Dashboard**.

5 Чтобы закрыть экран загрузки, нажмите **Close (Закреть)**.

Параметры носителя в файлах EMX будут загружены и отображены в исходном списке параметров носителя на экране **Media Settings (Параметры носителя)**.

В списке исходных параметров носителя отображаются только параметры носителя, доступные для модели, выбранной в списке зарегистрированных принтеров. Чтобы просмотреть загруженные параметры носителя, выберите принтер, который был выбран на шаге 2 в списке зарегистрированных принтеров.

Копирование параметров носителя на принтер

1 Выберите свой принтер в списке зарегистрированных принтеров.

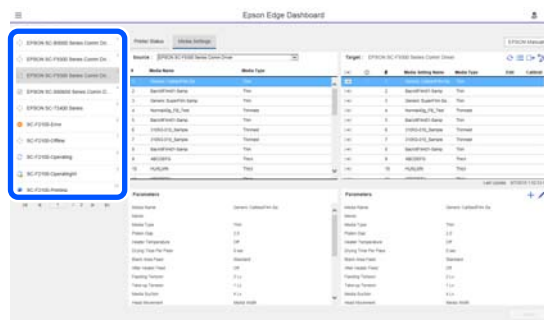

2 В исходном списке параметров носителя выберите параметры носителя, которые следует добавить или изменить для нужного принтера.

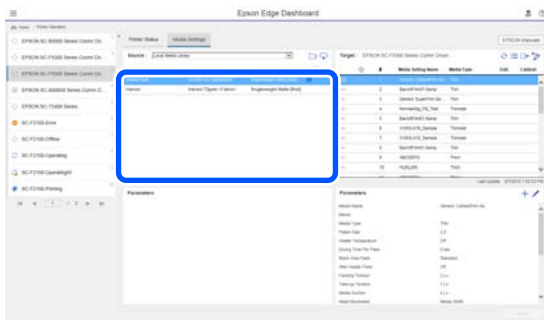

Введение

Если в этой программе зарегистрировано несколько различных моделей принтеров, будут отображаться только параметры носителей, доступные для принтера, выбранного на шаге 1. Имя носителя отображается на английском языке. Вы можете проверить отображаемое название на экране загрузки, поместив указатель мыши поверх названия на английском языке.

Выбрать несколько источников одновременно нельзя. Копируйте их по очереди.

- 3** Проверьте список целевых параметров носителя, чтобы узнать, какие параметры носителя зарегистрированы на принтере.



Названия параметров, зарегистрированных на принтере, можно просмотреть в поле **Media Setting Name (Имя настройки среды)**.

Значок  обозначает настройки носителя, выбранные для печати на принтере в настоящий момент.

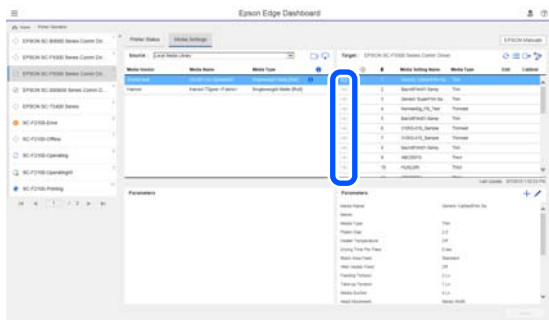
- 4** Нажмите значок , соответствующий номеру настроек целевого носителя.





Будут скопированы параметры носителя, выбранные в списке исходных параметров носителя.

Значок  указывает параметры носителя, скопированные из исходного списка параметров носителя, или параметры, измененные на экране редактирования. Когда на экране появляется , значок  изменяет цвет на серый, и такой список нельзя обновить до нажатия кнопки **Apply (Применить)**.

На экране загрузки можно сравнить параметр Media Name (Имя носителя) с параметром Media Name (Имя носителя), отображаемым в поле **Мемо (Памятка)** целевого списка параметров.

- 5** Нажмите кнопку **Apply (Применить)**.

Параметры носителя будут скопированы на принтер.

Перед тем как нажать кнопку **Apply (Применить)**, проверьте список зарегистрированных принтеров и убедитесь, что в качестве значка состояния отображается значок . Если значок отличается от , обновить настройки носителей на принтере нельзя.

Если принтер подключен через USB, то, прежде чем нажимать кнопку **Apply (Применить)**, убедитесь, что он не печатает.

Загрузка хранящихся на другом компьютере файлов EMX в исходный список настроек носителей



Нажав значок , можно загрузить файлы EMX в исходный список настроек носителей, независимо от того, откуда они были скопированы. Если вы используете Epson Edge Dashboard на компьютере, где нет возможности загрузить из Интернета файлы EMX, можно загрузить в принтер файлы EMX, которые были получены из Интернета на другом компьютере.

Нажмите значок, чтобы отобразить экран выбора файлов, отметьте выбранные файлы EMX и загрузите их.

Одновременно можно загрузить до 300 файлов EMX. Настройки параметров носителя из загруженных файлов добавляются в исходный список параметров носителей.



Как только файлы будут загружены, в дальнейшем их можно будет выбрать в разделе **Local Media Library (Локальная библиотека мультимедиа)**.

Редактирование исходного списка параметров носителей

Щелкните  для удаления загруженных файлов EMX. В исходном списке параметров носителей выберите файлы EMX, которые больше не используются или были загружены случайно, а затем щелкните значок .

Изменение параметров носителей

Можно внести изменения в параметры носителя, выбранные в целевом списке параметров носителей. Также можно добавить новые параметры. Необходимые для этого шаги описаны ниже.

- 1 В целевом списке параметров носителей выберите параметры носителя, которые нужно изменить. Нажмите значок , чтобы изменить настройки, или значок , чтобы создать новые параметры.

Отобразится экран Edit Parameters (Изменить параметры).

- 2 Измените параметры.

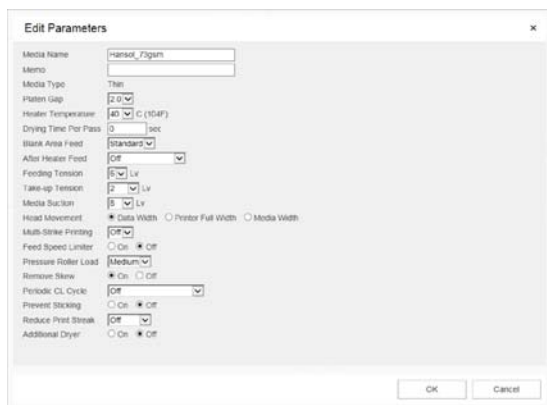

Пункты настройки зависят от используемой модели.

В поле **Мемо (Памятка)** можно ввести описание параметров носителя. Для параметров носителя, скопированных из файлов EMX, в этом поле вводится имя носителя.

Параметр **Media Type (Тип носителя)** можно изменить только во время создания нового параметра. При создании нового параметра носителя он заполняется эталонными значениями для выбранного типа носителя. Эти значения определяются на основе стандартных спецификаций для этого типа носителя. При необходимости оптимизируйте значения параметров носителя, отредактировав их соответствующим образом.

- 3 После завершения редактирования нажмите **ОК**.

После применения изменений отображается предыдущий экран.

Чтобы отменить изменения и вернуться на предыдущую страницу, нажмите кнопку **Cancel (Отмена)**.

Процедура выхода

Закройте веб-браузер.



Использование ПО Epson Edge Print

Компоновка главного окна



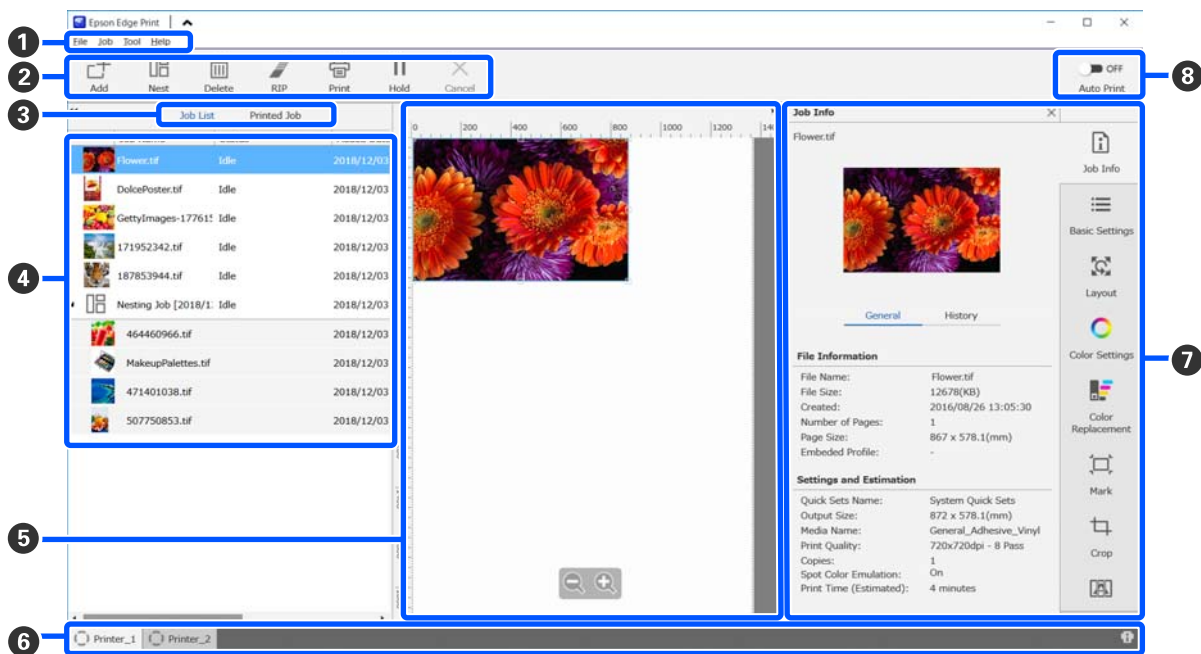













При запуске Epson Edge Print на экране отображается главный экран приложения.

Ниже описывается компоновка и функции главного окна.















	Названия частей	Функции
1	Строка меню	<p>Меню позволяет задавать различные настройки и выполнять необходимые действия с устройством.</p> <p>Щелкнув значок  или  в строке заголовка, можно скрыть или вывести на экран строку меню.</p>

Введение

	Названия частей	Функции
2	Панель заданий	<p>С заданиями, выбранными в списках Job List (Список заданий)/Printed Job (Напеч. зад.) (4), можно выполнять следующие действия.</p> <p> : выбрать и добавить данные для печати в Job List (Список заданий).</p> <p> /  : создать одно объединенное задание из нескольких выбранных заданий.</p> <p>При выборе объединенного задания  изменяется на  , давая возможность воспользоваться функцией UnNest (Отм.вст.), чтобы отменить вставку в объединенное задание.</p> <p> «Эффективное безотходное использование носителей (объединенная печать)» на стр. 58</p> <p> : удалить выбранные задания из списка.</p> <p> : выполнить для выбранных заданий только RIP-обработку.</p> <p> : выполнить RIP-обработку во время печати выбранных заданий. При выборе задания, для которого RIP-обработка уже выполнена, выполняется только печать.</p> <p> : прекратить выполняемую печать или RIP-обработку.</p> <p> /  : поставить выбранное задание на удержание. Удерживаемые задания не печатаются при установке кнопки переключения Auto Print (Автопеч.) (8) в положение  ON для выполнения автоматической печати.</p> <p>При выборе удерживаемого задания значок  изменится на  и вы сможете отменить удержание. В случае отмены удержания во время автоматической печати задание перейдет в режим ожидания печати и будет напечатано в конце очереди.</p>
3	Кнопка переключения списков	<p>Переключает списки Job List (Список заданий)/Printed Job (Напеч. зад.).</p> <p>Название выбранного списка выводится в рамке.</p>
4	Списки Job List (Список заданий)/Printed Job (Напеч. зад.)	<p>В списке Job List (Список заданий) отображается эскиз, название исходных данных и состояние заданий, которые печатаются или ожидают печати. Задания, печать которых закончена, автоматически перемещаются в список Printed Job (Напеч. зад.).</p> <p>С обоими списками можно производить следующие действия.</p> <ul style="list-style-type: none"> <input type="checkbox"/> Можно изменить их содержимое, щелкнув правой кнопкой мыши на заголовке списка и выбрав нужный пункт меню. <input type="checkbox"/> Операции, доступные на панели заданий (2), можно также выполнить из контекстного меню имени задания. <p>Можно свернуть или развернуть область, щелкнув мышью значок  или  в левом верхнем углу заголовков списков.</p>

Введение

	Названия частей	Функции
5	Область просмотра	<p>Существует возможность предварительного просмотра результата задания, выбранного в списке Job List (Список заданий) (4).</p> <p>Проверяя вид задания в области предварительного просмотра, выберите макет для объединенных заданий и задайте параметры Layout (Макет), Tiling (Размещение на странице) и Crop (Обрезать) в меню параметров задания (7).</p> <p>Белая область показывает носитель. Ширина носителя изменяется в соответствии с параметрами в разделе ≡ (Basic Settings (Основные параметры)) — Media Size (Размер носителя) в меню параметров задания. Расстояние от левого и правого краев носителя до пунктирных линий соответствует установленным полям. Размер полей можно изменять в разделе Manage Preset (Управление предустановками) в меню Tool (Инструмент). Подробные сведения см. в справке по Epson Edge Print.</p> <p>Можно задавать макет, проверяя положение области печати относительно шкалы. Единицы измерения шкалы (мм/дюймы) можно изменить в разделе Preferences (Настройки) в меню Tool (Инструмент). Подробные сведения см. в справке по Epson Edge Print.</p> <p>Также для изменения положения печати можно перетаскивать просматриваемое изображение.</p> <p>Щелкнув значок  или  в нижней части области предварительного просмотра, можно увеличить или уменьшить эту область. Чтобы уменьшить или увеличить область печати, задайте настройки в разделе Layout (Макет) в меню параметров задания. Подробные сведения см. в справке по Epson Edge Print.</p> <p>Щелкнув значок  или  в левом верхнем углу области, можно свернуть или развернуть эту область.</p>
6	Вкладка переключения принтеров	<p>Отображает состояния и имена принтеров, зарегистрированных в Epson Edge Print.</p> <p>Щелкните на нужной вкладке, чтобы изменить рабочий принтер. Белая вкладка соответствует принтеру, с которым вы работаете в настоящий момент.</p> <p>Ниже приведены значения значков состояния.</p> <ul style="list-style-type: none">  : можно выполнять печать (принтер готов к работе).  : выполняется печать.  : предупреждение или какое-либо событие.  : произошла ошибка.  : в настоящий момент принтер не печатает, а выполняет другую операцию, например очистку головок или работу с панелью.  : источник питания выключен или не подсоединен. <p>Щелкнув значок  в правом нижнем углу экрана, можно посмотреть подробную информацию о состоянии выбранного принтера. В зависимости от используемой модели значок  может быть недоступен.</p>
7	Меню параметров задания и область параметров	<p>Установка настроек, таких как параметры печати, макет и профиль ввода/вывода, для ожидающих выполнения заданий, выбранных в списке Job List (Список заданий) (4).</p> <p>Значки справа представляют собой меню «Параметры задания». Содержимое области параметров изменяется в зависимости от выбираемых элементов. Подробные сведения см. в справке по Epson Edge Print.</p> <p>При щелчке по значку  в правом верхнем углу области параметров область параметров закрывается; за счет этого увеличивается область предварительного просмотра. Чтобы открыть область параметров, щелкните один из элементов меню «Параметры задания».</p> <p>Когда область параметров закрыта, можно свернуть или развернуть область меню, перетащив левый край меню налево или направо с помощью мыши.</p>

Введение

	Названия частей	Функции
8	Кнопка-переключатель Auto Print (Автпеч.)	<p>По нажатию этой кнопки данная функция включается или выключается.</p> <p>При включении значения  ON задания на печать начинают печататься в заданном порядке сразу после добавления данных печати в список Job List (Список заданий) (4). При наличии заданий, ожидающих выполнения, в списке Job List (Список заданий) эти задания также печатаются по порядку.</p> <p>При включении режима  OFF задания не будут печататься, пока данные печати не будут добавлены в список Job List (Список заданий), выбраны и отправлены на печать.</p> <p>Чтобы объединить несколько заданий в одно или выполнить перед печатью RIP-обработку, установите этот переключатель в положение  OFF для выполнения объединения или RIP, а затем переключите его в положение  ON .</p>

Процедура печати

Подготовка к печати

Регистрация настроек носителя на принтере для используемого носителя

Загрузите используемый носитель в принтер, а затем зарегистрируйте параметры этого носителя на принтере. Соответствующие параметры носителя регистрируются путем выполнения последовательности операций при загрузке этого носителя.

 «Загрузка носителя» на стр. 76

Если вы используете файлы EMX, загрузите нужный файл EMX с помощью Epson Edge Dashboard перед регистрацией параметров носителя на принтере.

 «Загрузка и копирование параметров носителя из файла EMX» на стр. 44

Настройка печати

Выполните настройку печати, чтобы оптимизировать ее параметры в соответствии с загруженным носителем.

Проверка рабочей среды

Проверьте, выполняются ли следующие условия.

- Принтер и RIP-сервер (компьютер, на котором установлено ПО Epson Edge Print) правильно соединены между собой и включены.
- ПО Epson Edge Print запущено.
- Принтер зарегистрирован в Epson Edge Print.
- Носитель загружен в принтер, а принтер готов к печати.

Подготовка данных для печати

Подготовьте данные для печати в формате, который поддерживается ПО Epson Edge Print.

Подробную информацию о поддерживаемых форматах данных см. в справке по Epson Edge Print.

Обычно мы рекомендуем использовать формат PDF по следующим причинам.

- В нем не бывает нерабочих ссылок на изображения или нарушенных макетов.
- Текст не требует обводки.
- Вид документа не изменяется даже в разных версиях программ для обработки изображений.

Процедура печати

1 Щелкните  (Add (Добавить)) на панели заданий и добавьте данные для печати в раздел Job List (Список заданий). Также можно с помощью мыши перетащить данные для печати в Job List (Список заданий).

Имя и эскиз добавленных данных для печати будут внесены в Job List (Список заданий).

Примечание

Если вы щелкнете  (Add (Добавить)) и выберете данные для печати, вы также одновременно сможете выбрать набор Quick Sets (Быстрых установок).

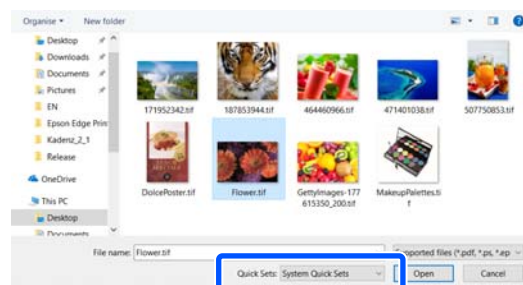

Quick Sets (Быстрые установки) — это сохраненный набор параметров задания на печать. Задания генерируются в соответствии с этими параметрами. Подробные сведения см. в справке по Epson Edge Print.

2 Выберите задание для печати в разделе Job List (Список заданий).

В области предварительного просмотра появится изображение печатаемого документа.

Введение

3 Щелкните  (Basic Settings (Основные параметры)) в меню параметров задания.



Область параметров переключится в режим Basic Settings (Основные параметры), где можно будет задать размер носителя, название носителя (сведения для печати) и качество печати (разрешение и количество проходов).

Параметр «Название носителя» используется в сведениях о печати и параметрах носителя.

Далее показано, как отличаются параметры в случае, когда для печати используется файл EMX и когда такой файл не используется.

- Если для печати используется файл EMX. Получив файл EMX, выберите на принтере номер настроек носителя, который был предварительно зарегистрирован в параметрах носителя с помощью Epson Edge Dashboard.

Установленный в настоящее время номер настроек носителя отображается на начальном экране панели управления принтера и на экране «Эксплуатация принтера» в Epson Edge Dashboard. Щелкните значок  с правой стороны списка **Media Name (Имя носителя)**, чтобы отобразить номер настроек носителя, в настоящее время установленный в принтере. Для обработки заданий будут использоваться сведения для печати, соответствующие этому имени носителя.

Если соответствующие сведения для печати не зарегистрированы в Epson Edge Print, с правой стороны списка выбора появится значок . Если отображается значок , выполните операцию **Sync (Синхрон.)** в разделе **Manage Print Info (Упр. свед. о печати)**.

Подробные сведения о синхронизации см. в справке по Epson Edge Print.

- Если для печати не используется файл EMX. Установите текущие настройки носителя в принтере в соответствии с номером настроек, который был зарегистрирован при загрузке носителя, или в соответствии с другими настройками, сохраненными с помощью функции **Управление носителем**. Кроме того, не выбирайте параметр носителя [00 Параметры RIP], поскольку он не может использоваться в Epson Edge Print.

В списке **Media Name (Имя носителя)** выберите тип носителя, который соответствует загруженному носителю, или сопоставьте его с типом носителя, выбранным при загрузке носителя в принтер.

Подробные сведения о базовых настройках см. в справке по Epson Edge Print.

4 Для запуска печати щелкните значок  (Print (Печать)) на панели заданий.

В столбце **Status (Состояние)** раздела Job List (Список заданий) во время печати отображается сообщение **Printing (Выполняется печать)**. В области просмотра также появится индикатор оставшегося времени печати.

Задания, печать которых закончена, автоматически перемещаются в список Printed Job (Напеч. зад.).

Подробную информацию об использовании списка Printed Job (Напеч. зад.) см. в справке по Epson Edge Print.

Если в списке Job List (Список заданий) имеется несколько заданий, можно выбирать и необходимым образом менять порядок их выполнения в этом Job List (Список заданий). Подробные сведения см. в справке по Epson Edge Print.

Введение

Примечание

Перед началом печати проверьте состояние вкладки переключения принтеров. Печать невозможна, если отображается один из следующих значков состояния.

 : произошла ошибка.

 : в настоящий момент принтер не печатает, а выполняет другую операцию, например очистку головок или работу с панелью.

 : источник питания выключен или не подсоединен.

Подготовьте принтер к печати.

С помощью меню параметров задания можно увеличить или уменьшить вид задания, напечатать часть изображения или напечатать изображение, которое шире носителя.

Подробные сведения об этих функциях см. в справке по Epson Edge Print.

Остановка печати

Если задание уже печатается, его можно остановить, выполнив следующие действия.

- 1 В списке Job List (Список заданий) выберите задание, которое нужно остановить, и щелкните  (Cancel (Отмена)) на панели задания.
Кроме того, можно щелкнуть правой кнопкой мыши имя задания, печать которого нужно остановить, и выбрать пункт **Cancel (Отмена)**.

- 2 В окне подтверждения выберите **Yes (Да)**.





Эффективное безотходное использование носителей (объединенная печать)

Можно печатать партиями, просматривая изображения в области предварительного просмотра и задавая положение нескольких заданий на носителе так, чтобы не было ненужных полей.

Таким образом можно снизить расход носителей.

Размещение нескольких заданий на носителе называется «объединением». Когда у вас есть такие задания в группе, они называются «объединенное задание».

Составление и обработка объединенного задания в Epson Edge Print описаны ниже.

- Выбор нескольких отдельных заданий для объединения
В списке Job List (Список заданий) слева от имени задания отображается значок .
- Настройка печати нескольких экземпляров с помощью функции  (Layout (Макет)) в меню параметров задания
Подробные сведения о функции  (Layout (Макет)) см. в справке по Epson Edge Print.
- Задания из нескольких страниц, такие как PDF-документ
В списке Job List (Список заданий) слева от имени задания отображается значок .

Следующие задания не могут быть объединены.

- Многостраничные PDF-файлы
- Задания, которые уже объединены

Создание объединенных заданий

Ниже описывается процедура выбора отдельных заданий и их объединение.

- 1 В списке Job List (Список заданий) выберите несколько заданий для объединения.

Выбрать задания можно одним из следующих способов.

Выбор нескольких идущих подряд заданий

Удерживая нажатой клавишу **Shift**, щелкните первое и последнее задание.

Выбор нескольких заданий, не следующих подряд

Удерживая нажатой клавишу **Ctrl**, отметьте курсором нужные задания.

Введение

2 Щелкните  (Nest (Вставить)) на панели задания.

Можно также щелкнуть правой кнопкой мыши имя выбранного задания и выбрать пункт **Nest (Вставить)**.

Каждое из заданий, выбранных в списке Job List (Список заданий), перемещается на нижний уровень, и около него отображается значок объединения () , указывающий на то, что это объединенные задания.

Все выбранные задания отображаются в области предварительного просмотра.

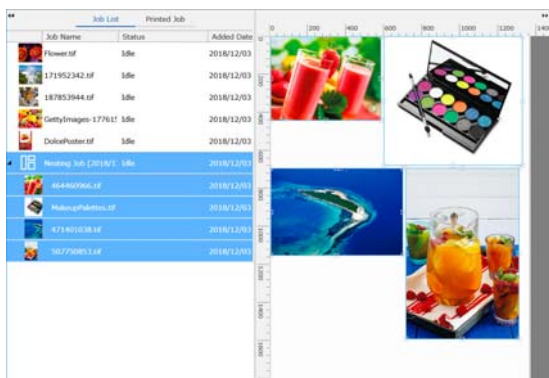

По умолчанию значение интервала для каждого задания в объединенном задании составляет 10 мм. Для изменения этого расстояния выберите **Job Interval (Периодичность заданий)**.

[🔗 «Установка полей для каждого задания в объединенных заданиях» на стр. 60](#)

В объединенное задание можно добавлять задания путем перетаскивания отдельных заданий из списка Job List (Список заданий) на уровень, расположенный ниже объединенных заданий.

3 Установите положение изображений.

Далее приведены три основных способа установки положения.



Автоматическое эффективное расположение изображений

Используйте функцию  (Layout (Макет)).

Расположение путем выравнивания по эталонному изображению



Используйте функцию  (Layout (Макет)).

Расположение изображений с подтверждением их положений в области просмотра

Положение изображений можно изменять путем их перетаскивания. Можно также задавать положение изображений, поворачивая, увеличивая или уменьшая их с помощью функции  (Layout (Макет)) в меню параметров задания. Параметры, заданные с помощью функции  (Layout (Макет)) перед объединением, сохраняются после того, как устанавливаются параметры объединения.

Отмена объединенных заданий

Можно отменить объединенные задания и вернуть их в категорию обычных заданий с помощью следующей процедуры.

1 Выберите корневой элемент объединенного задания (линия слева от имени задания, в которой отображается значок ) в списке Job List (Список заданий) и щелкните  (UnNest (Отм.вст.)) на панели инструментов задания.

Можно также открыть контекстное меню для выбранного задания и выбрать пункт **UnNest (Отм.вст.)**.

Если выбрать часть объединенных заданий и нажать UnNest (Отм.вст.), только эти выбранные задания снова станут обычными заданиями.



Что необходимо сделать перед печатью объединенного задания

Поскольку при печати объединенного задания несколько заданий печатаются пакетом, мы рекомендуем заранее проверить оставшееся количество носителя и чернил и определить примерное время печати задания.

Введение

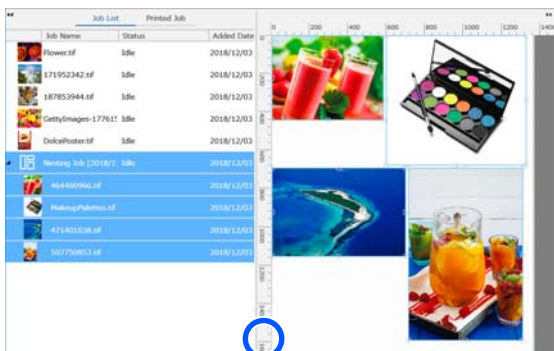
- 1 Проверьте общую длину печати по шкале в области предварительного просмотра.



- 2 Щелкните значок  (Job Info (Информация о задании)) в меню параметров задания, чтобы проверить параметр **Print Time (Estimated) (Время печ. (прибл.))**, который отображается в области параметров.
- 3 Щелкните значок  в правом нижнем углу экрана.

Откроется экран состояния принтера.
 Убедитесь, что оставшийся носитель длиннее, чем общая длина печати задания, которую вы подтвердили на шаге 1.
 В зависимости от используемой модели значок  может быть недоступен.
 Убедитесь, что микросхема показывает достаточный запас чернил.

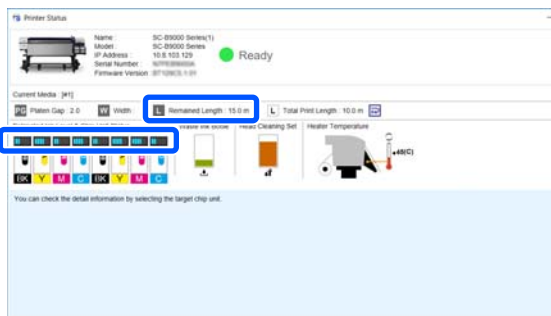

Установка полей для каждого задания в объединенных заданиях

Выполните приведенную ниже процедуру, чтобы установить величину по умолчанию для полей каждого задания в объединенных заданиях.

Если необходимо изменить интервал между заданиями, выберите нужные объединенные задания, а затем измените его, используя параметр **Job Interval (Периодичность заданий)** функции  (Layout (Макет)).

- 1 Последовательно выберите пункты Tool (Инструмент) — **Manage Preset (Управление предустановками)** —  (Options Settings (Настройки параметров)).
- 2 Установите значения полей, используя параметры **Right (Справа)** и **Bottom (В конец)** в разделе **Job Interval (Периодичность заданий)**.

Интервал между заданиями представляет собой поле, добавляемое между каждым заданием, когда другое задание расположено ниже или справа от текущего задания, как показано ниже. Поля не добавляются к заданиям, которые печатаются у правого края или в самом низу носителя.

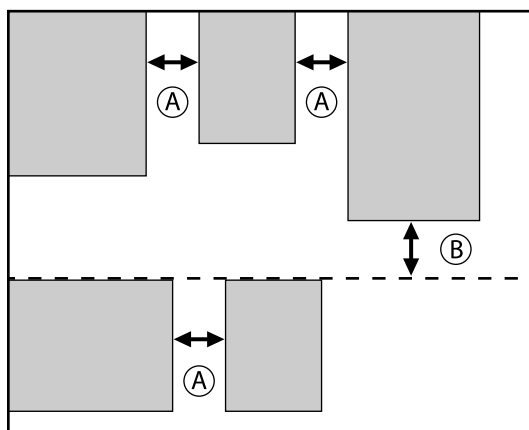

- (A) — поле **Right (Справа)**
- (B) — поле **Bottom (В конец)**

- 3 Когда все настройки будут заданы, щелкните **Apply (Применить)**.

Печать повторяющейся группы (Step and Repeat (Послед. шаг. печать))

Можно создать и напечатать повторяющиеся группы, взяв одно изображение и сдвигая его по вертикали и горизонтали.

Введение

Процедура создания группы описана ниже.

Как создавать группы

1 В списке Job List (Список заданий) выберите задание (изображение), на основе которого будет создаваться группа.

2 Щелкните  (Step and Repeat (Послед. шаг. печать)) в меню параметров задания.

В области параметров появятся параметры Step and Repeat (Послед. шаг. печать).

3 Выберите **Enable Setting (Включить настройку)**.

Элементы настроек активированы.

Установите флажок **Execute Step and Repeat on the Printer (Выполнить Послед. шаг. печать на принтере)**, чтобы выполнить функцию Step and Repeat (Послед. шаг. печать) и затем выполнить печать на этом принтере. В этом случае вы можете только указать размер области для размещения изображения.

 [«Процесс последовательности шаговой печати на принтере» на стр. 63](#)

4 Укажите размер области для размещения изображения.

При выборе параметра **Layout Area Size (Площадь макета)** изображение выравнивается и размещается в указанном размере.

Если для параметра **Width (Ширина)** в разделе **Layout Area Size (Площадь макета)** выбрано значение, превышающее ширину носителя, области изображения, которые выходят за размер носителя, не будут напечатаны.

5 Укажите, следует ли сдвигать положение изображения.

Выберите  в разделе **Layout Pattern (Шаблон макета)**, чтобы изображение повторилось без сдвига.

Пример: сдвиг на 1/2 по вертикали

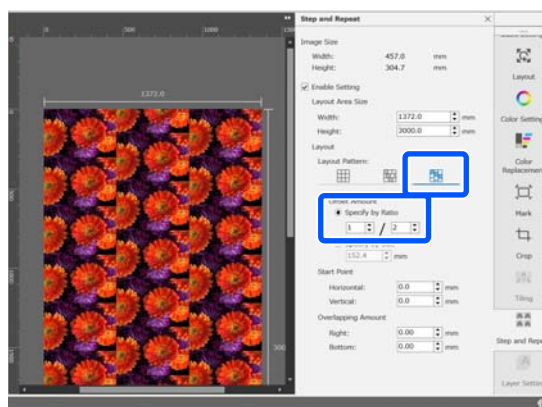

Пример: сдвиг на 1/3 по горизонтали

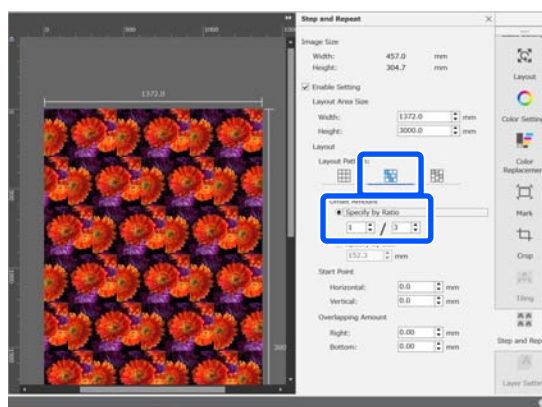

Пример: сдвиг на 50 мм по вертикали

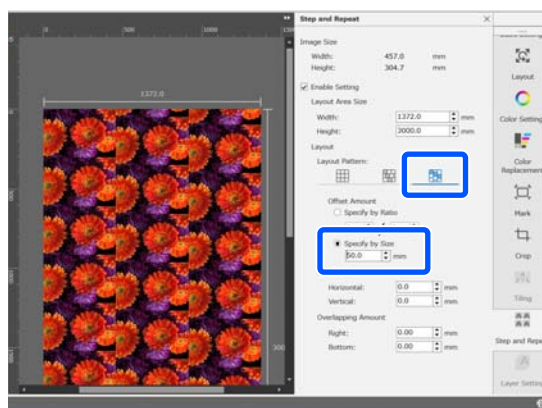

Введение

6 Можно указать, с какого положения изображения начинается группа.

Существует возможность перетаскивать группу по области предварительного просмотра и выбирать нужное положение, если, например, в качестве начального следует выбрать положение, в котором лепестки цветка не обрезаются.

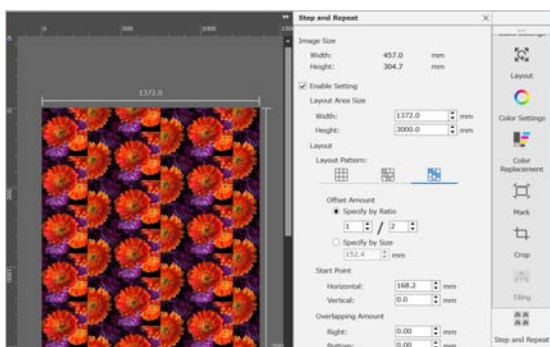
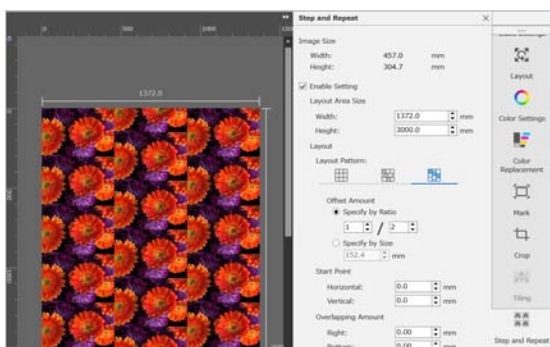

Также можно задавать и изменять числовые значения параметра **Start Point (Начальная точка)**.

7 Когда группа задана, выберите в меню параметров задания пункт, отличный от **Step and Repeat (Послед. шаг. печать)**, чтобы перевести область предварительного просмотра в режим предварительного просмотра печати.

Пример: когда выбран пункт **Job Info (Информация о задании)**

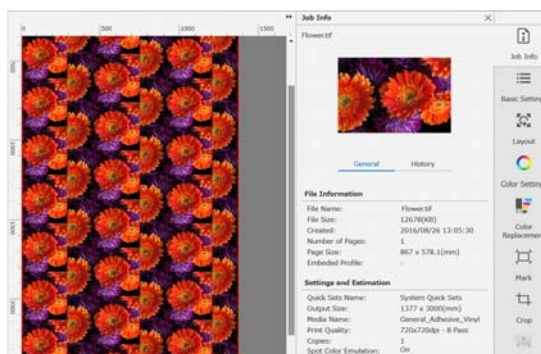

Если между напечатанными изображениями имеются зазоры

Можно установить параметр **Overlapping Amount (Размер наложения)** и выполнить регулировку, если при перекрытии изображений видны темные линии или при печати видны белые линии и зазоры, даже если в области предварительного просмотра объединенные изображения выглядят идеально.

Пример: между изображениями имеются вертикальные белые линии шириной 2 мм

Белые линии возникают из-за горизонтальных зазоров между изображениями. Установите значение 2 в поле **Right (Справа)** параметра **Overlapping Amount (Размер наложения)**.

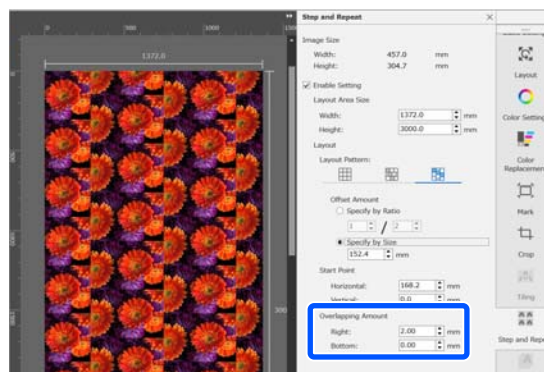

Пример: между изображениями присутствуют вертикальные темные линии шириной 2 мм

Темные линии возникают из-за горизонтального перекрытия изображений. Установите значение -2 в поле **Right (Справа)** параметра **Overlapping Amount (Размер наложения)**.

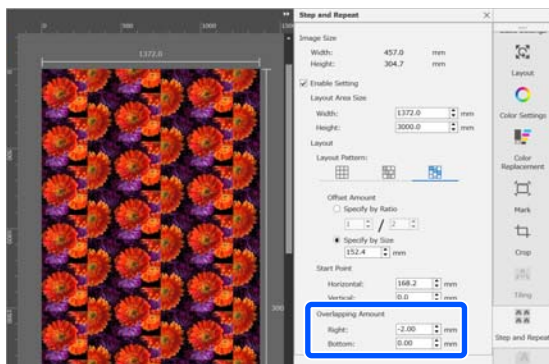

Если между верхом и низом изображений появляются горизонтальные линии, установите значение **Bottom (В конец)** параметра **Overlapping Amount (Размер наложения)**.

Процесс последовательности шаговой печати на принтере

Как правило, при выполнении последовательности шаговой печати печать осуществляется при получении задания, созданного на основе повторяющегося образца, поэтому Epson Edge Print и RIP-сервер (компьютер, на котором установлено ПО Epson Edge Print) не должны выключаться до завершения печати. Во время процессов последовательности шаговой печати на принтере после запуска печати Epson Edge Print и RIP-сервер могут быть отключены.

Однако невозможно сместить и расположить изображение или указать начальную точку образца.

Выберите **Execute Step and Repeat on the Printer (Выполнить Послед. шаг. печать на принтере)**, затем задайте размер области, куда следует поместить изображение, в **Layout Area Size (Площадь макета)**.

При выборе параметра **Layout Area Size (Площадь макета)** изображение выравнивается и размещается в указанном размере.

Если для параметра **Width (Ширина)** в разделе **Layout Area Size (Площадь макета)** выбрано значение, превышающее ширину носителя, области изображения, которые выходят за размер носителя, не будут напечатаны.

Использование LFP Accounting Tool

Основные настройки

Для получения от принтера информации о заданиях, которая необходима для расчета расходов и пр. данных, необходимо предварительно задать основные настройки программы LFP Accounting Tool. Настройки задаются в указанном ниже порядке. Следуйте инструкциям по настройке, приведенным в разделе ниже.

1. Выбор принтера



2. Установка цены за единицу материала



3. Установка параметров отображения информации о задании



4. Определение единиц для создания отчетов

Перед заданием параметров проверьте, способен ли компьютер с установленной программой LFP Accounting Tool выполнять печать с помощью принтера.

Подробную информацию обо всех экранах настроек см. в справке по LFP Accounting Tool.

Выбор принтера

Выберите принтер, для которого будет создаваться сводный отчет о расчете цен и заданиях.

В этом разделе объясняется, как выбрать принтер сразу после установки ПО LFP Accounting Tool.

- 1 Дважды щелкните ярлык LFP Accounting Tool на рабочем столе.

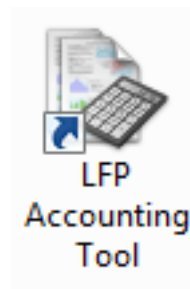

- 2 Когда на экране отобразится приведенное ниже сообщение, нажмите кнопку **ОК**.

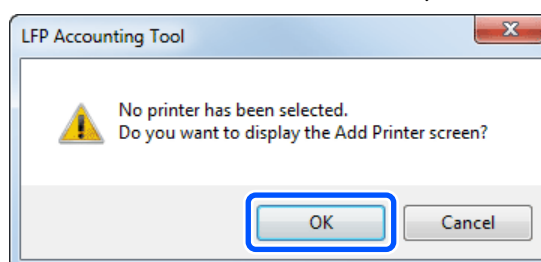

- 3 Когда на экране отобразится приведенное ниже сообщение, прочтите его, решите, какое действие необходимо выполнить, а затем нажмите **ОК**.

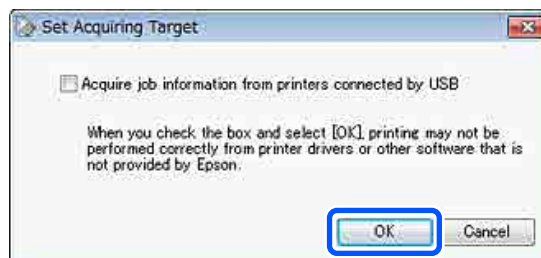

Введение

4 Выберите принтер на экране **Add Printer (Добавить принтер)** и нажмите кнопку **ОК**.

Если приложение не может установить связь с принтером, он не будет отображаться в данном списке. Если требуется создать сводный отчет о расчете цен и заданиях для нескольких принтеров, выберите нужные целевые принтеры. Рекомендуется выбрать для отслеживания до четырех принтеров.

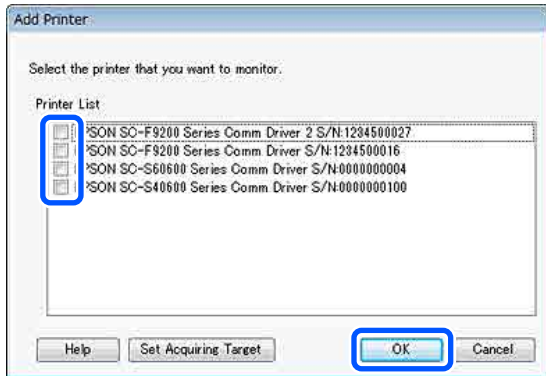

После того как вы нажмете кнопку **ОК**, данное приложение начнет получать информацию о заданиях с выбранных принтеров.

Установка цены за единицу материала

Установите цену за единицу бумаги и чернил, которые будут использоваться принтером.

1 Если список **Job Information List (Список данных о заданиях)** не отображается, щелкните правой кнопкой мыши значок приложения LFP Accounting Tool на панели задач и выберите **Job Information (Информация о задании)**.

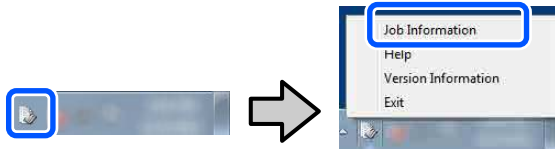

2 Щелкните **Price Settings (Настройка затрат)**.

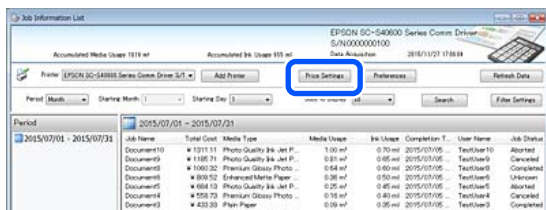

3 Выберите вкладку **Media Unit Price (Цена носителя)**, настройте все элементы в разделе **Media Information (Информация о носителе)** и затем нажмите кнопку **Register (Зарегист.)**.

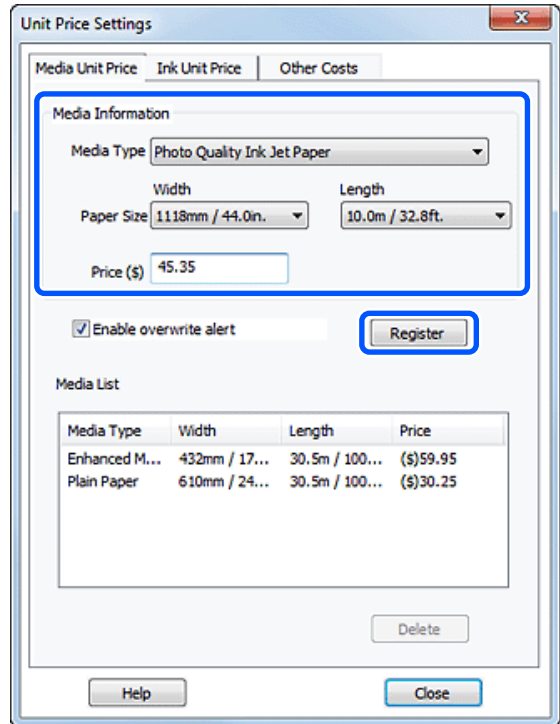

Информация о регистрации отображается в списке **Media List (Список носителей)**.

4 Откройте вкладку **Ink Unit Price (Цена за картридж)** и выберите принтер.

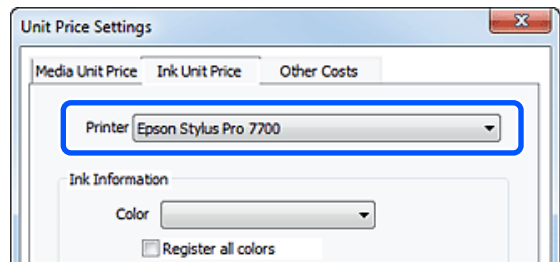

Введение

- 5 Настройте все элементы в разделе **Ink Information (Информация о чернилах)** и затем нажмите кнопку **Register (Зарегист.)**.

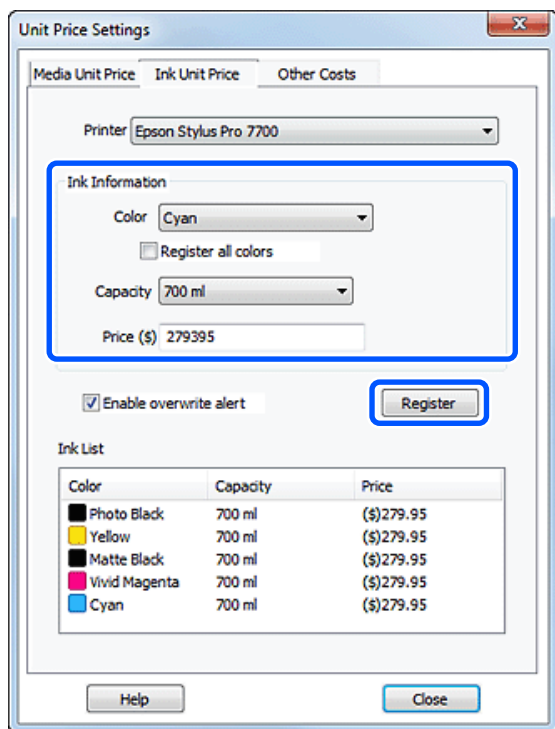

Информация о регистрации отображается в списке **Ink List (Список чернил)**.

Если необходимо задать другие параметры цен, такие как стоимость администрирования или служебных функций, перейдите к шагу 8.

- 6 Выберите вкладку **Other Costs (Прочие затраты)**, затем выберите принтер, для которого требуется задать информацию о прочих расходах.

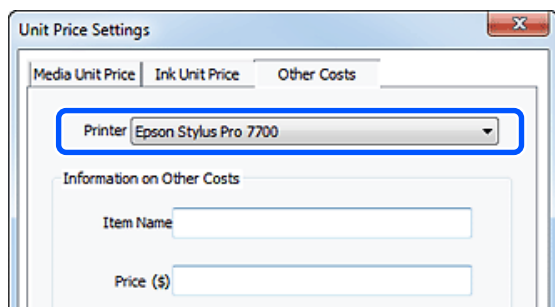

- 7 Настройте все элементы в разделе **Information on Other Costs (Информация о прочих затратах)** и нажмите кнопку **Register (Зарегист.)**.

Для каждого набора сведений о задании можно зарегистрировать до пяти дополнительных статей расходов, таких как стоимость администрирования, электроэнергии или ламинирования.

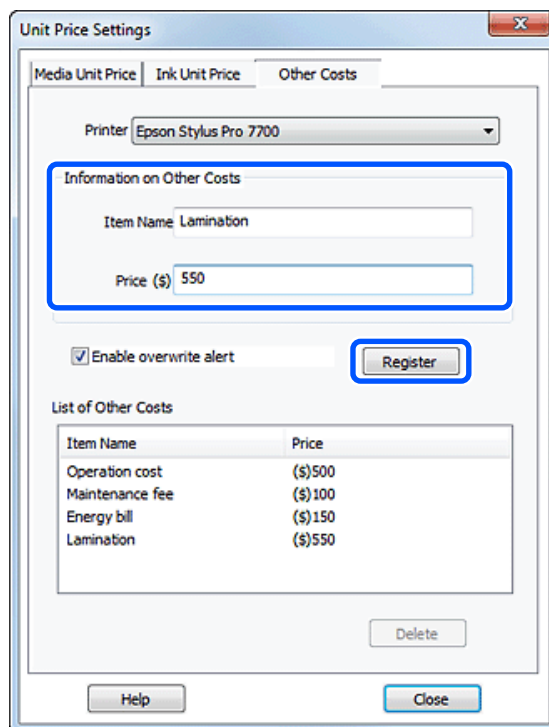

Информация о регистрации отображается в списке **List of Other Costs (Список прочих затрат)**.

- 8 Завершив установку цены за каждую единицу, нажмите кнопку **Close (Заккрыть)**.

Установка параметров отображения информации о задании

Скройте задания, которые необходимо пропустить при создании отчета, например отмененные задания, тестовую печать или задания определенных пользователей.

Введение

- Щелкните **Filter Settings (Настр. фильтра)** на экране **Job Information List (Список данных о заданиях)**.

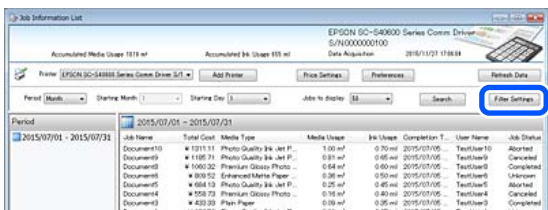

- Чтобы скрыть отмененные задания, снимите флажок **Show canceled or aborted jobs (Показать отмененные и прерванные задания)**.

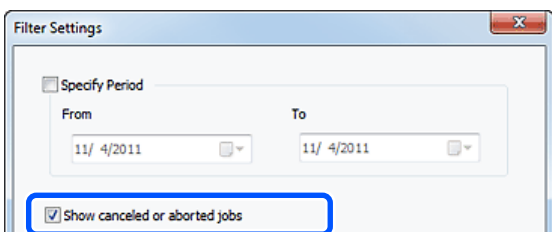

- Чтобы скрыть тестовую печать или задания определенных пользователей, установите флажок **Apply Filter (Применить фильтр)**, выберите элементы, которые необходимо скрыть, и нажмите кнопку **Register (Зарегист.)**.

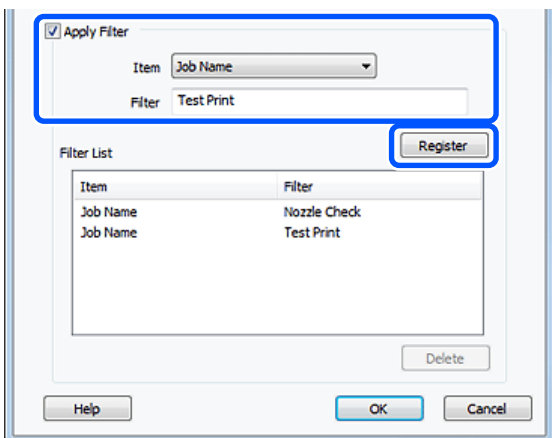

Информация о регистрации отображается в списке **Filter List (Список фильтров)**.

- Завершив настройку условий отображения, нажмите кнопку **OK**.

Определение единиц для создания отчетов

Выберите дату начала и единицы (месяц, год и т. п.) для заданий, по которым требуется создать отчет.

- В качестве единицы (периода) для заданий в отчете можно выбрать **Year (Год)**, **Half Year (Полугодие)**, **Quarter (Квартал)** или **Month (Месяц)**.

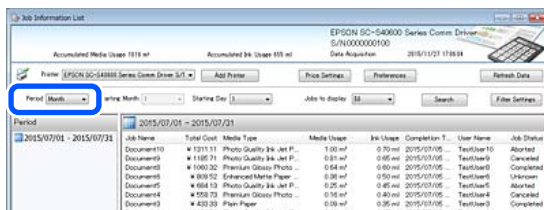

- Выберите меню **Starting Month (Месяц старта)** или **Starting Day (День старта)** на экране **Job Information List (Список данных о заданиях)**.

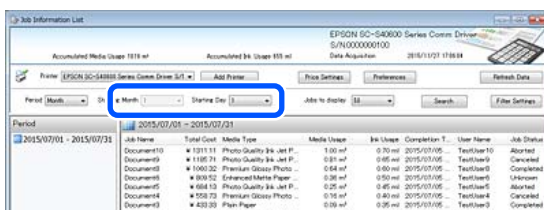

- Чтобы отобразить задания, отвечающие условиям поиска, нажмите кнопку **Search (Поиск)**.

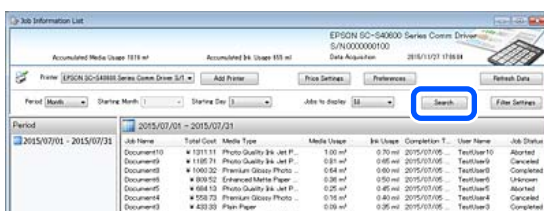

Чтобы экспортировать сводку по заданиям в файл формата **CSV**, щелкните **Export to CSV (Экспорт в CSV)**. Подробную информацию см. в справке по **LFP Accounting Tool**.

Введение**Примечание**

Приложение LFP Accounting Tool каждые пять минут автоматически связывается с принтером и получает информацию о задании. Также можно щелкнуть **Refresh Data (Обновить данные)**, чтобы получить самую свежую информацию из принтера. Если принтер еще не использовался для печати, получить данные будет невозможно, так как информация о заданиях отсутствует.

На этом этапе настройка параметров завершена. Чтобы продолжить получение информации о задании, необходимо убедиться, что во время печати на принтере приложение LFP Accounting Tool запущено.

Введение

Макет экрана

Информация о задании, автоматически получаемая с принтера и собираемая на компьютере, отображается на экране «Список сведений о задании».

Чтобы отобразить этот экран, используйте один из следующих способов.

- ❑ Дважды щелкните значок приложения на панели задач
- ❑ Щелкните правой кнопкой мыши значок приложения на панели задач и выберите **Job Information (Информация о задании)**.
- ❑ В Epson Edge Dashboard щелкните **LFP Accounting Tool** на вкладке «Учет» экрана «Эксплуатация принтера».

Подробную информацию о других экранах см. в справке по LFP Accounting Tool.

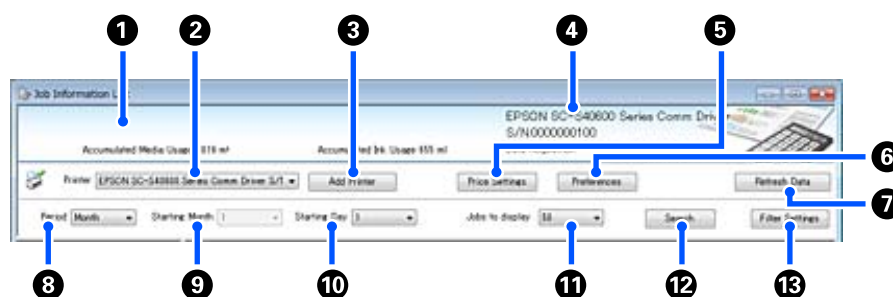

Элемент	Описание
1	Область отображения сообщений Отображает сообщение, если результаты поиска данных о задании содержат задание, стоимость которого невозможно рассчитать, или задание, для которого не назначены цены за единицу материала.
2	Принтер Выберите принтер, для которого необходимо отобразить информацию о задании. Отображает список принтеров, выбранных на экране Add Printer (Добавить принтер) .
3	Кнопка Add Printer (Добавить принтер) Открывает экран Add Printer (Добавить принтер) .
4	Информация о выбранном принтере/область отображения Data Acquisition (Получение данных) Отображает имя продукта и серийный номер для выбранного принтера, а также дату получения актуальной информации о задании от выбранного принтера. В нижней части области отображения сообщений, в зависимости от модели принтера, будут также отображаться сведения Accumulated Ink Usage (Общий расход чернил) и Accumulated Media Usage (Общее кол-во отп-ных носителей). Если приложение запущено и может связаться с выбранным принтером, оно каждые пять минут будет получать информацию о задании.
5	Кнопка Price Settings (Настройка затрат) Открывает экран Unit Price Settings (Настройка затрат) .
6	Кнопка Preferences (Настройки) Открывает экран Preferences (Настройки) .
7	Кнопка Refresh Data (Обновить данные) Нажмите эту кнопку, чтобы немедленно получить актуальную информацию о задании для выбранных принтеров.

Введение

Элемент	Описание
8	<p>Period (Период)</p> <p>Выберите период времени для заданий, для которых будет составлен отчет. Вы можете выбрать параметры Year (Год), Half Year (Полугодие), Quarter (Квартал) или Month (Месяц). Значение по умолчанию: «---». Если при выборе значения по умолчанию в пункте Period (Период) не отображаются значения, вся информация о задании для выбранного принтера выводится и обобщается в виде списка. Дата каждого выбранного задания отображается в пункте Period (Период).</p>
9	<p>Starting Month (Месяц старта)</p> <p>Этот параметр доступен, если в пункте Period (Период) выбран вариант Year (Год), Half Year (Полугодие) или Quarter (Квартал). Чтобы начать создание отчета, укажите нужный месяц числом от 1 до 12.</p>
10	<p>Starting Day (День старта)</p> <p>Этот параметр доступен, если в пункте Period (Период) выбран вариант Year (Год), Half Year (Полугодие) или Quarter (Квартал). Чтобы начать создание отчета, укажите день цифрами от 1 до 31.</p>
11	<p>Jobs to display (Отображать задания)</p> <p>Установите максимальное количество заданий для отображения в списке. Можно выбрать 50, 100 или 200.</p>
12	<p>Кнопка Search (Поиск)</p> <p>Отображает данные, отвечающие условиям поиска, установленным на экране Period (Период) или Filter Settings (Настр. фильтра).</p>
13	<p>Кнопка Filter Settings (Настр. фильтра)</p> <p>Открывает экран Filter Settings (Настр. фильтра).</p>

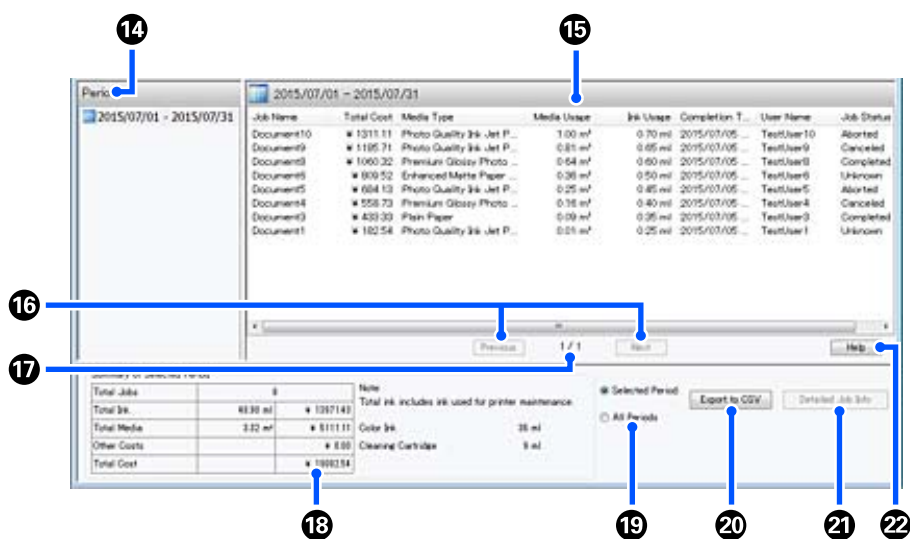

Элемент	Описание
14	<p>Period (Период)</p> <p>Отображает период, установленный в пункте Period (Период), Starting Month (Месяц старта) или Starting Day (День старта).</p>

Введение

Элемент		Описание
15	Представление в виде списка	<p>Отображает список сведений о заданиях, найденных с использованием условий поиска, заданных на экране Period (Период) или Filter Settings (Настр. фильтра). Полученные данные о задании отображаются в порядке по убыванию от наиболее нового к наиболее старому.</p> <p>Если для заданий не установлены параметры Media Unit Price (Цена носителя) или Ink Unit Price (Цена за картридж), для этих заданий отображаются символы «???». Если выбрать задание с символами «???» и нажать кнопку Price Settings (Настройка затрат), откроется экран Unit Price Settings (Настройка затрат), на котором уже будут выбраны элементы, требующие настройки.</p> <p>В случае отправки на принтер более чем 10 заданий при выключенном компьютере приложение не сможет получить сведения о заданиях. У заданий, информацию о которых приложению не удалось получить, рядом с именем Lost Job в списке будет отображаться только расход чернил. Вместо остальных сведений, которые не были получены, будет отображаться прочерк: «-». В зависимости от используемой модели могут быть не получены данные о расходе чернил. В этом случае будет отображаться значение 0ml.</p>
16	Кнопки Previous (Пред.) / Next (След.)	Эти кнопки используются для навигации по страницам, если информация о задании для выбранного периода занимает несколько страниц.
17	Текущая страница	Отображает номер текущей страницы.
18	Summary of Selected Period (Отчет за выбранный период)	<p>Отображает общую стоимость каждого элемента данных о задании, выбранных в меню Period (Период). Отображаемая информация может различаться в зависимости от опрашиваемого целевого принтера.</p> <p>Если в списке отображается задание, для которого не определена цена единицы носителя или цена за единицу чернил, в отчете также отображаются символы «???».</p>
19	Selected Period (Период)/All Periods (Все периоды)	<p>Выберите период данных для вывода в файл CSV.</p> <p>Если необходимо вывести данные, выбранные в пункте Period (Период) в текущем представлении списка, установите переключатель Selected Period (Период).</p> <p>Можно выбрать только одно значение элемента Period (Период).</p> <p>Чтобы вывести всю информацию для выбранного принтера, установите переключатель All Periods (Все периоды) (при этом также будет выведена информация, исключенная из вывода на экране Filter Settings (Настр. фильтра)).</p> <p>Чтобы вывести информацию для выбранного принтера без элементов данных о задании, установленных на экране Filter Settings (Настр. фильтра), установите для параметра Period (Период) значение «---» и выберите Selected Period (Период).</p>
20	Кнопка Export to CSV (Экспорт в CSV)	Экспортирует в файл информацию о задании для варианта Selected Period (Период) или All Periods (Все периоды) .
21	Кнопка Detailed Job Info (Информация о задании)	Отображает подробную информацию о задании, выбранном в списке.
22	Кнопка Help (Справка)	Отображает справку для данного экрана.

Использование EPSON Software Updater

Проверка доступности обновлений программного обеспечения

- 1 Проверьте следующее.
 - Компьютер подключен к Интернету.
 - Принтер и компьютер могут поддерживать связь.

- 2 Запустите EPSON Software Updater.
Windows 8.1/Windows 8

Введите название программного обеспечения в кнопке поиска, затем выберите программное обеспечение.

За исключением Windows 8.1/Windows 8

Щелкните Start (Пуск) > All Programs (Все программы) (или Programs (Программы)) > Epson Software > EPSON Software Updater.

Mac

Щелкните Move (Перейти) — Applications (Приложения) — Epson Software — EPSON Software Updater.

Примечание

В ОС Windows можно также выполнить запуск, щелкнув значок принтера на панели инструментов рабочего стола и выбрав пункт **Software Update (Обновить программное обеспечение)**.

- 3 Обновите программное обеспечение и руководства.

Выполняйте инструкции, отображаемые на экране.

Важно!

Не отключайте компьютер или принтер во время обновления.

Примечание

Программное обеспечение, которое не отображается в списке, не может быть обновлено с помощью EPSON Software Updater. Загрузите самые последние версии программного обеспечения с веб-сайта Epson.

<http://www.epson.com>

Получение уведомлений об обновлениях

- 1 Запустите EPSON Software Updater.
- 2 Щелкните **Auto update settings**.
- 3 В поле **Interval to Check** укажите интервал проверки обновлений и нажмите кнопку **OK**.

Инструкции по использованию Web Config

Инструкции по запуску

Запустите браузер на компьютере, который подключен к той же сети, что и принтер.

- 1 Проверьте IP-адрес вашего принтера.
Нажмите , затем последовательно выберите **Общие параметры — Настройки сети — Статус сети — Состояние проводной ЛВС**.
- 2 Запустите веб-браузер на компьютере, который подключен к принтеру по сети.
- 3 Введите IP-адрес принтера в адресной строке веб-браузера и нажмите клавишу **Enter** или **Return**.

Формат:
IPv4: <https://IP-адрес принтера/>
IPv6: [https://\[IP-адрес принтера\]/](https://[IP-адрес принтера]/)

Введение

Пример

IPv4: <https://192.168.100.201/>

IPv6: [https://\[2001:db8::1000:1\]/](https://[2001:db8::1000:1]/)

Процедура выхода

Закройте веб-браузер.

Удаление программного обеспечения

Важно!

- Выполните вход под учетной записью *Computer administrator* (Администратор компьютера) (учетная запись с правами *administrative privileges* (права администратора)).
- Введите пароль администратора и завершите выполнение операции.
- Закройте все другие работающие приложения.

В этом разделе описывается порядок удаления драйверов Epson communications drivers (Драйверы связи Epson). Информацию об удалении другого ПО см. в справке по этому ПО.

- 1** Выключите принтер и отсоедините интерфейсный кабель.
- 2** Откройте **Control Panel (Панель управления)** и щелкните **Uninstall a program (Удалить программу)** в категории **Programs (Программы)**.

- 3** Выберите [EPSON SC-F10000 Series Comm Driver Printer Uninstall] и нажмите [Uninstall/Change (Удалить/изменить)].
- 4** Выберите значок нужного принтера и щелкните **ОК**.

- 5** Выполняйте инструкции, отображаемые на экране.

Когда появится запрос на подтверждение удаления, щелкните **Yes (Да)**.

Если вы производите повторную установку драйверов Epson communications drivers (Драйверы связи Epson), перезагрузите компьютер.

Основные операции

Процесс оптимальной печати

Для оптимальной печати на принтере должны быть соблюдены следующие условия.

- ❑ Параметры носителя, соответствующие используемому носителю, должны быть зарегистрированы на принтере, а сведения для печати должны быть зарегистрированы в RIP-системе.
- ❑ Носитель должным образом загружен в принтер.
- ❑ Настройка печати (калибровка печатающей головки и регулировка подачи носителя) выполняется с использованием носителей, которые будут применяться для печати.
- ❑ Принтер содержится в надлежащем состоянии.

Для соблюдения этих условий выполните указанные ниже действия.

1. Регистрация параметров носителя (при использовании файлов EMX для новых носителей)

Параметры носителей можно легко зарегистрировать на принтере с помощью ПО Epson Edge Dashboard. Для регистрации с помощью Epson Edge Dashboard предварительно загрузите из Интернета файл EMX, соответствующий используемому носителю, а затем зарегистрируйте его на принтере.

 [«Использование ПО Epson Edge Dashboard» на стр. 40](#)



2. Загрузка носителя

Загрузите в принтер носитель, который будет использоваться для печати. Способ загрузки носителя зависит от его характеристик.

Если вы не используете файл EMX, оптимальные параметры носителя можно зарегистрировать, просто выбрав Тип носителя при его загрузке.

 [«Загрузка носителя» на стр. 76](#)



3. Подсоединение носителя к автоматическому натяжному ролику

Подсоедините автоматический натяжной ролик к краю носителя и убедитесь, что будет работать автоматическая намотка. Способ подсоединения носителя зависит от его характеристик.

 [«Использование инструмента Автоматический натяжной ролик» на стр. 84](#)



4. Выполнение Настройки печати (при использовании новых носителей)

Выполните Настройки печати, чтобы оптимизировать параметры носителя в соответствии с состоянием устройства.

Обычно настройка выполняется автоматически путем запуска процедуры Автоматическая регулировка.

 [«Настройки печати» на стр. 101](#)



5. Проверка состояния принтера

Перед началом печати проверьте уровень оставшихся чернил и состояние дюз печатающей головки.

 [«Перед печатью» на стр. 101](#)



6. Печать

Запустите печать с помощью Epson Edge Print.

 [«Использование ПО Epson Edge Print» на стр. 52](#)

Меры безопасности при работе с носителями

Если не соблюдать следующие замечания при обращении с носителями, небольшое количество пыли или ворса может прилипнуть к поверхности носителя и стать причиной появления нежелательных капель чернил на готовом изображении или привести к загрязнению дюз.

Не размещайте открытые носители на полу

Носитель следует перемотать и поместить в оригинальную упаковку для хранения.

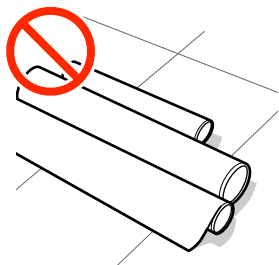

Не переносите носитель, прижимая его поверхность к одежде

Храните носитель в отдельной упаковке до момента его загрузки в принтер.

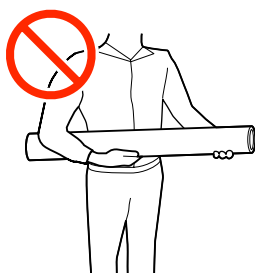

Примечания по загрузке носителя

Предостережение

- Нагреватель может быть очень горячим. Необходимо соблюдать все меры предосторожности. Несоблюдение необходимых мер предосторожности может привести к ожогам.
- Не помещайте руки внутрь сушильного устройства. Несоблюдение необходимых мер предосторожности может привести к ожогам.
- Т. к. носители тяжелые, их не следует переносить в одиночку. При работе с носителями весом более 40 кг мы рекомендуем использовать подъемник.
- Открывая или закрывая переднюю крышку или служебную крышку, будьте осторожны, чтобы не прищемить руку или пальцы. Несоблюдение данного требования может привести к травме.
- Не проводите рукой по краям носителя. Края носителя острые и могут привести к травме.

Загружайте носители непосредственно перед печатью

Воздействие давящих роликов может привести к смещению носителей в принтере влево. Носители также могут стать волнистыми или скрученными, что в свою очередь может привести к замятию или к прямому контакту носителя с печатающей головкой.

Не загружайте носитель, если у него неровные края

Если носитель загружен неровно, у носителя кривые края, то могут возникнуть проблемы при подаче носителя в процессе печати. Перемотайте рулон и выровняйте края или используйте рулон лучшего качества.

Основные операции

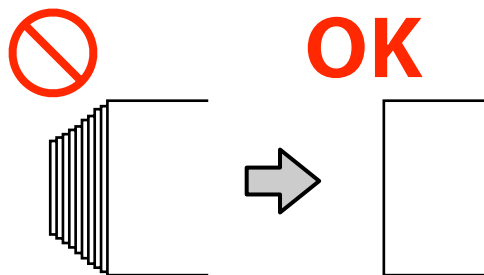

Загрузку следует выполнять в порядке, соответствующем используемым носителям

Предусмотрены два способа загрузки носителей: обычная процедура подачи и процедура натяжной подачи.

При подаче носителя с использованием обычной процедуры во время загрузки могут возникнуть некоторые проблемы, например смятие носителя некоторых типов на валу. Такие проблемы могут возникать, когда носитель прилипает к валу.

Если возникают эти проблемы, используйте для загрузки носителей натяжную подачу. При натяжной подаче носитель перед подачей загружается в автоматический натяжной ролик для того, чтобы носитель не прилипал к валу и не создавал проблем.

Носитель, который не может использоваться

Не используйте согнутые, смятые, потертые, порванные или грязные носители. Такие носители могут приподняться, коснуться печатающих головок и испортить их.

Пример носителя со складками или помятыми краями



Загрузка носителя

Эту процедуру можно посмотреть в видеоролике на YouTube.

Video Manual

- 1 Нажмите  и дождитесь отображения начального экрана.

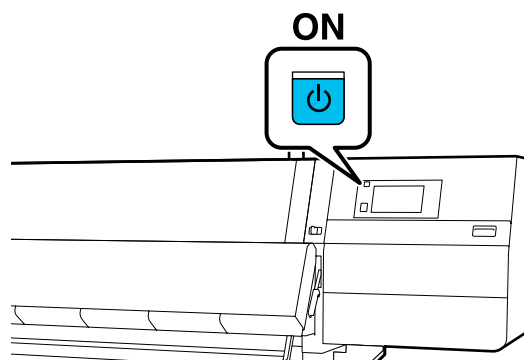

- 2 Чтобы открыть переднюю крышку, выдвиньте наружу рычаги блокировки слева и справа.

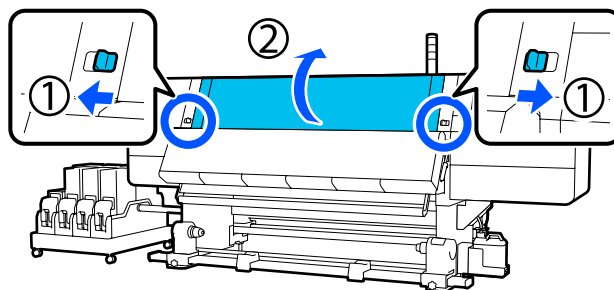

- 3 Удерживая держатель носителя с обеих сторон, сдвиньте держатель в сторону к обоим краям вала.

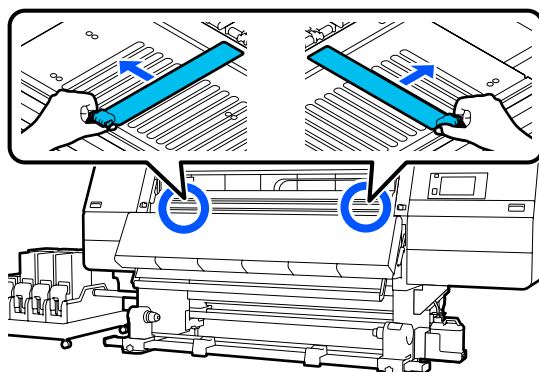

Основные операции

- 4** Поднимите рычаг загрузки носителей.

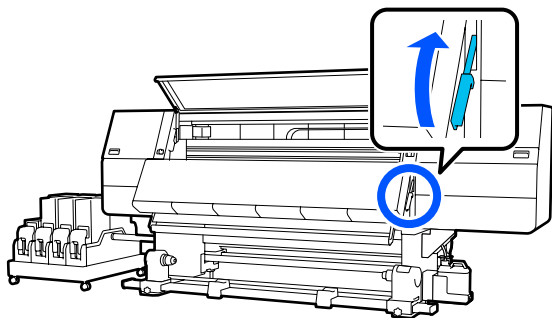

- 5** Перейдите к задней стороне и ослабьте фиксирующий винт правого держателя носителя, чтобы выдвинуть держатель наружу.

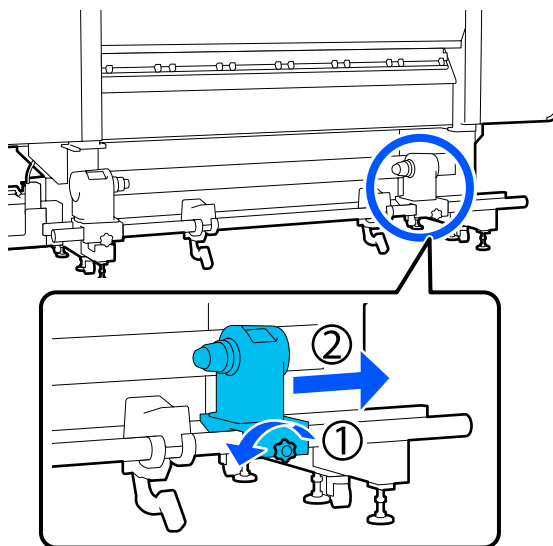

! **Важно!**

Если ось правой ручки держателя не видна, прокрутите ручку вперед до остановки. Носители не могут быть загружены правильно, если ручка держателя вала не видна.

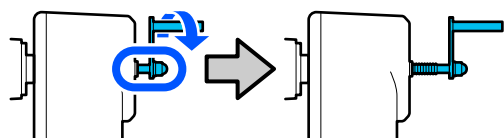

- 6** Ослабьте фиксирующий винт левого держателя носителя и переместите держатель носителя в заданное положение в соответствии с внутренним диаметром сердцевины рулона загружаемого носителя.

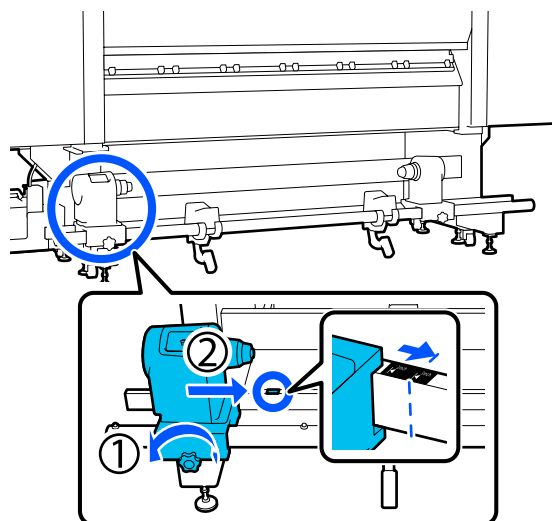

- 7** Нажимая на верхнюю часть держателя носителя, затяните фиксирующий винт до упора.

Затягивать этот винт следует так, чтобы держатель носителя не двигался.

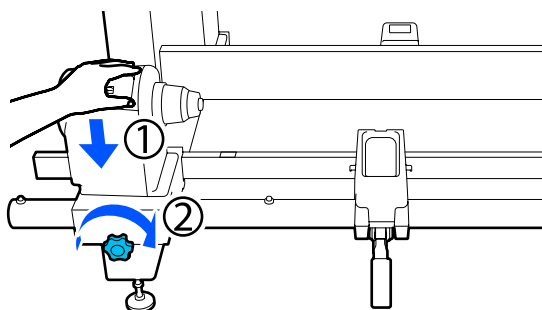

- 8** Поместите рулон на подставку. Сдвиньте подставку рулона внутрь примерно на 20 см от конца рулона.

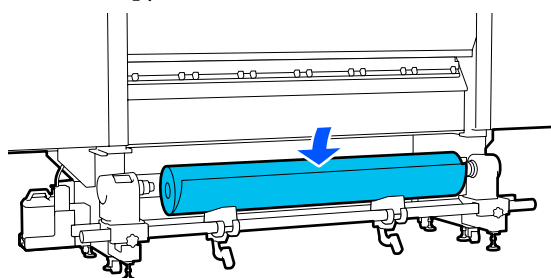

Основные операции

Примечание

Способ размещения зависит от того, как свернут носитель.

Стороной для печати наружу

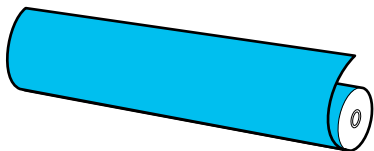

Стороной для печати внутрь

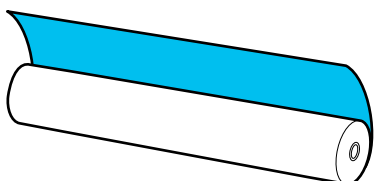

9

Поднимая подъемный рычаг, переместите подставку рулона влево и надежно вставьте сердцевину рулона с носителем в держатель носителя.

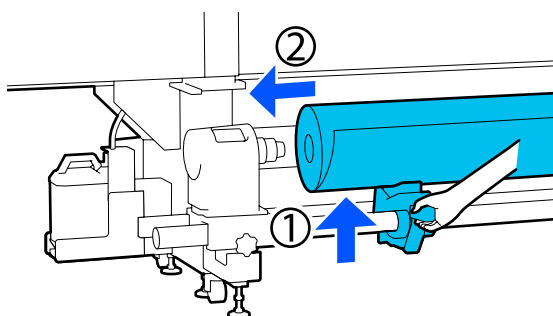

Примечание

Если внешний диаметр рулона носителя меньше 140 мм, сердцевина рулона не дойдет до держателя носителя при подъеме с помощью подъемного рычага.

Поднимите его руками и вставьте сердцевину рулона в держатель носителя.

10

Поднимая правый подъемный рычаг, надежно вставьте держатель носителя в сердцевину рулона с носителем.

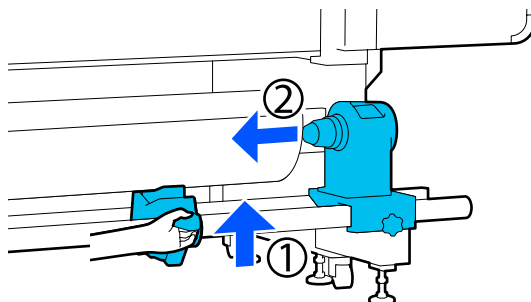

Примечание

Если внешний диаметр рулона носителя меньше 140 мм, сердцевина рулона не дойдет до держателя носителя при подъеме с помощью подъемного рычага.

Поднимите его руками и вставьте сердцевину рулона в держатель носителя.

11

Чтобы обеспечить правильную установку держателя носителя в сердцевину рулона, дважды надавите на верхнюю часть держателя носителя в направлении конца рулона.

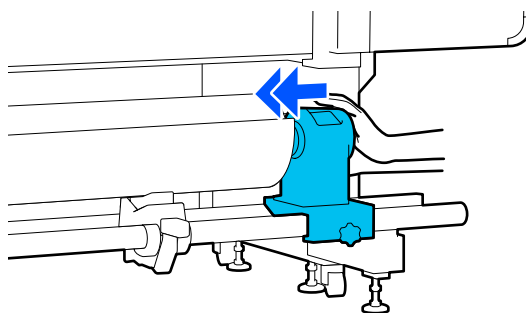

Важно!

Если держатель носителей вставлен в сердцевину рулона недостаточно сильно, носитель подается неправильно при печати из-за проскальзывания между держателем носителей и сердцевинной рулона.

Это может привести к появлению полос на отпечатках.

Основные операции

- 12** Нажимая на верхнюю часть держателя носителя, затяните фиксирующий винт до упора.

Затягивать этот винт следует так, чтобы держатель носителя не двигался.

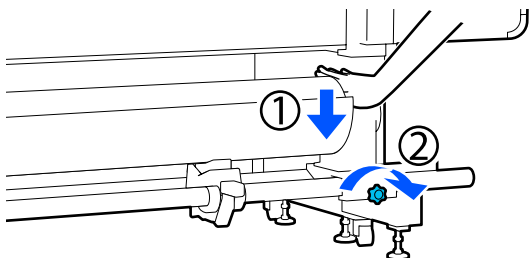

! Важно!

Если винт держателя носителей не затянут, держатель носителей может двигаться во время печати. Это может привести к появлению полос и неравномерности готовой печати.

- 13** Вращайте ручку до тех пор, пока часть А (на иллюстрации) не будет полностью вставлена.

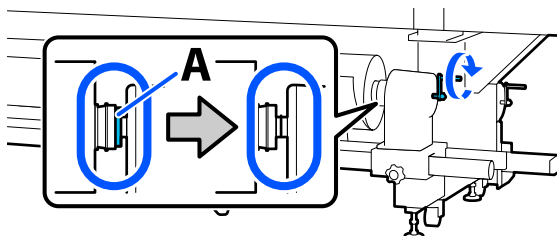

! Важно!

Перестаньте вращать ручку, как только часть А полностью скроется. Несоблюдение данного требования может привести к поломке держателя носителя.

Если часть А остается видимой даже после того, как ручка была повернута до конца, открутите ручку назад.

Ослабьте винт держателя носителя справа и затем начните заново с шага 5.

- 14** Вставьте носитель примерно на 20 см в просвет и опустите рычаг загрузки носителя.

Вставленный носитель зафиксирован и не выпадает.

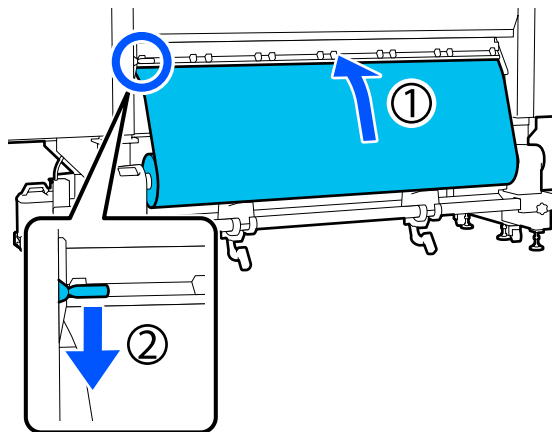

- 15** Убедитесь, что левый край носителя не выступает за край прямоугольника на наклейке, как показано на иллюстрации ниже.

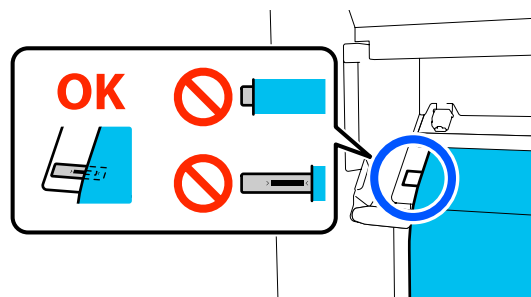

! Важно!

Если левый край носителя выступает за пределы черного прямоугольника на наклейке, выполните шаги с 6 по 15 в обратном порядке, чтобы отрегулировать положение держателя носителя. Не пытайтесь изменить положение держателей носителя, пока они вставлены в носитель.

Основные операции

16

Перейдите к передней стороне и, удерживая носитель, чтобы он не упал на заднюю сторону, поднимите рычаг загрузки носителя.

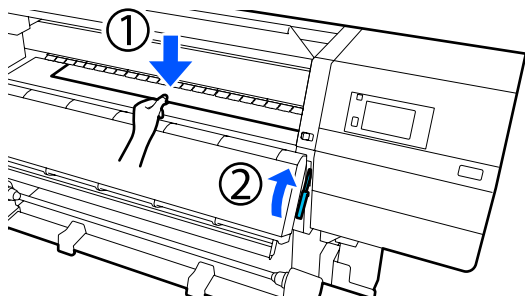
**Примечание**

Вы можете изменить прижим носителя на валу с помощью операций на экране. При увеличении прижима носителя уменьшается вероятность падения носителя.

Если в указанной ниже процедуре будет трудно вытянуть носитель, уменьшите его прижим. Измените его необходимым образом.

17

Вытяните носитель в указанное ниже положение в соответствии с типом носителя.

Обычная подача

Вытяните носитель к ближайшему краю метки на валу.

Возьмитесь рукой за середину носителя и вытяните его.

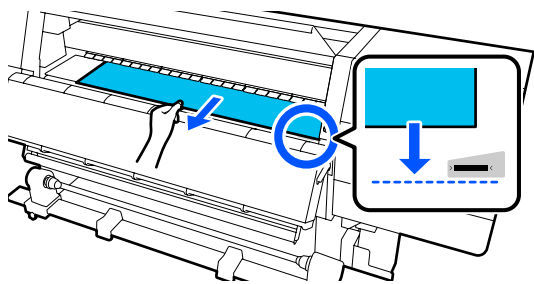

Не тяните носитель обеими руками. Это может привести к его смещению или перекосу.

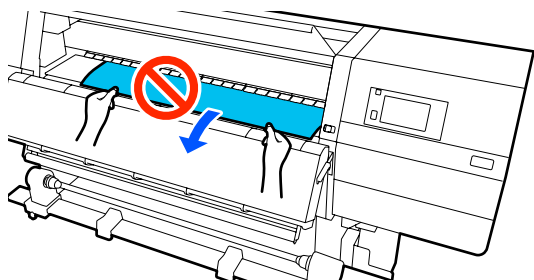
**Натяжная подача**

Вытягивайте носитель до тех пор, пока он не достигнет держателя носителя.

Для вытягивания носителя выполните указанные ниже действия.

На каждом указанном ниже шаге необходимо ослабить носитель, прежде чем вытягивать его. Если вытягивать носитель, не ослабив его, он может порваться.

Чтобы ослабить носитель, нажмите кнопку . После этого загруженный на заднюю сторону носитель повернется в направлении подачи и немного провиснет.

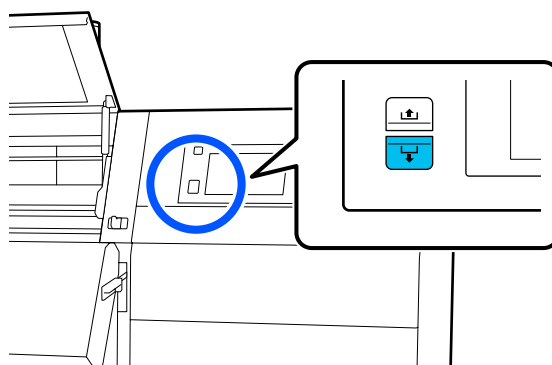

а. Держа рукой за середину носителя, вытяните носитель и вставьте его край в сушильное устройство.

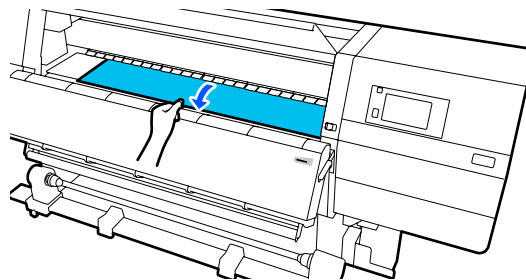

Основные операции

б. Держа середину носителя на валу, вытягивайте носитель по направлению к себе, пока его край не выйдет из нижней части сушильного устройства.

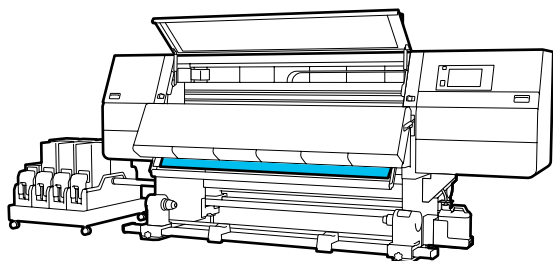
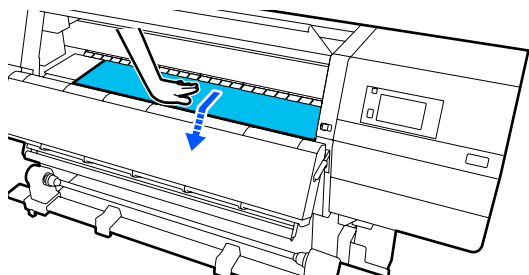

с. Держа рукой за середину носителя, вытягивайте носитель, пока его край не достигнет держателя носителя.

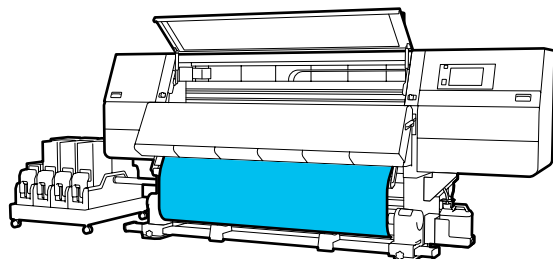
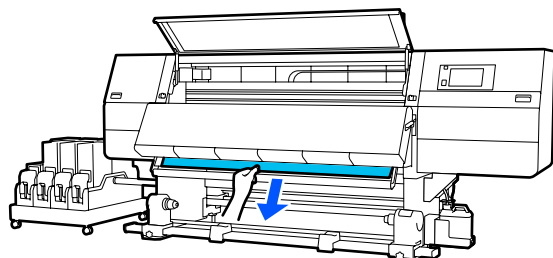

Не тяните носитель обеими руками. Это может привести к его смещению или перекоосу.

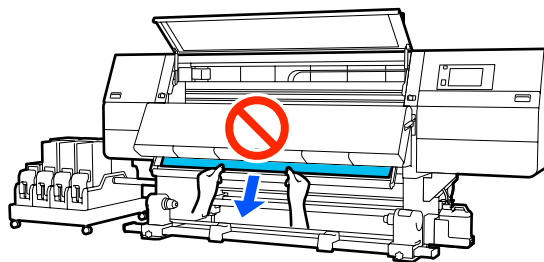

18 Опустите рычаг загрузки носителя.

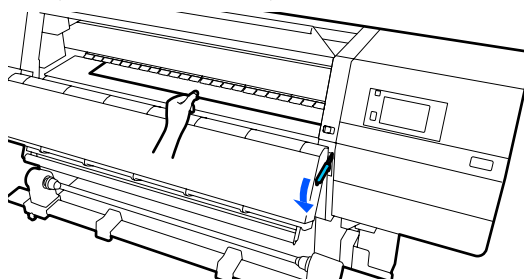

Обычная подача

Опустив рычаг загрузки носителя, переходите к следующему шагу.

Натяжная подача

Опустите рычаг загрузки носителя, затем продолжите прикреплять носитель к автоматическому натяжному ролику. Открыв переднюю крышку, следуйте приведенным ниже инструкциям, чтобы прикрепить носитель к автоматическому натяжному ролику.

 «Использование инструмента Автоматический натяжной ролик» на стр. 84

19 Перейдите к задней стороне, слегка постучите по обоим концам носителя и проверьте, нет ли разницы между натяжением на левой и правой сторонах.

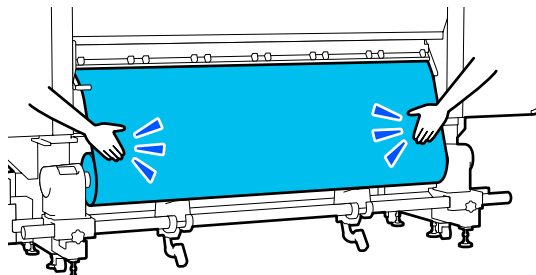

Если натяжение разное, носитель ослабнет.

Основные операции

В передней части принтера поднимите рычаг загрузки носителя и устраните плохое натяжение носителя.

После этого опустите рычаг загрузки носителя.

20

Перейдите к передней стороне и, держа с обеих сторон ушки держателя носителей, сдвиньте держатель к верхнему краю носителя.

Выполните регулировку так, чтобы края носителя были выровнены по центру треугольных отверстий на держателях носителя.

Держатели носителей препятствуют смещению носителей и не дают материалу на острых краях носителей касаться печатающей головки. Правильно загрузите носитель.

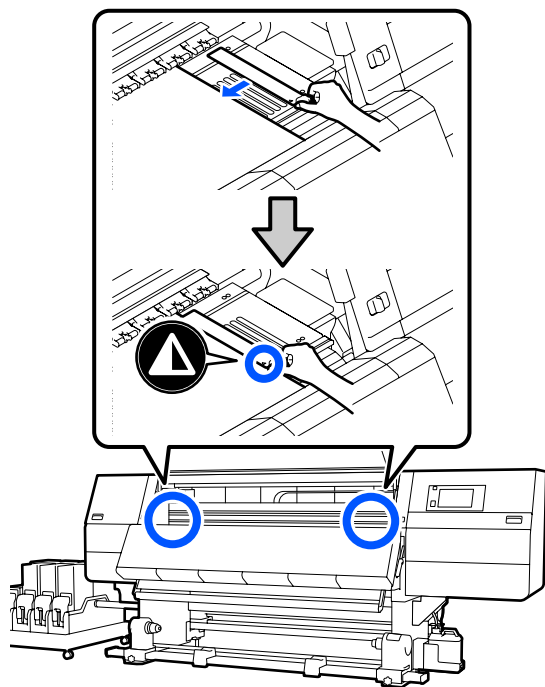
**Важно!**

- ❑ Не используйте держатели с носителями, толщина которых превышает 0,4 мм. Держатели носителей могут соприкоснуться с печатающей головкой и повредить ее.
- ❑ Всегда располагайте держатели так, чтобы края носителя находились по центру треугольных отверстий. Неправильное позиционирование может привести к полошению (горизонтальным полосам, неравномерности заливки) во время печати.
- ❑ Когда держатели не используются, передвиньте их соответственно к левому и правому краям прижимного устройства.
- ❑ Не используйте держатели, когда края носителей смяты.

21

Закройте переднюю крышку и задвиньте внутрь левый и правый рычаги блокировки.

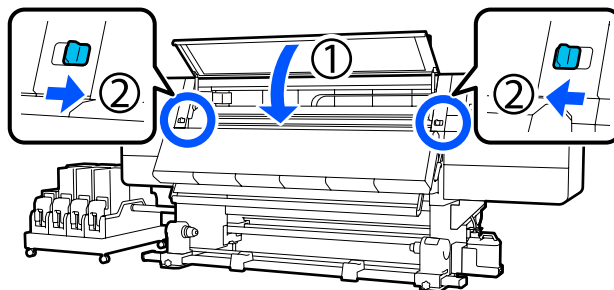

22

Задайте информацию о носителе на экране и нажмите ОК.

Здесь можно задать следующие настройки.

- ❑ Носитель: задайте носитель, который будет использоваться для печати
- ❑ Направление намотки рулона: направление намотки загруженного носителя
- ❑ Длина носителя: длина загруженного носителя
- ❑ Определение носителя: способ определения ширины носителя

Основные операции

При выборе параметров носителя, когда параметр Тип носителя не задан в разделе **Носитель**, отображается экран выбора Тип носителя. Выберите Тип носителя, руководствуясь весом бумаги загруженного носителя, как показано ниже.

Тип носителя	Масса бумаги (г/м ²)
Очень тонкий	39 или ниже
Тонкий	От 40 до 56
Средней плотности	От 57 до 89
Плотный	90 и выше

В разделе **Определение носителя** задайте параметр **Определение ширины**. Как правило, оставьте этот параметр **Вкл.**

Ниже приведены инструкции, посвященные Определению носителя.

 [«Меню Общие параметры» на стр. 165](#)

Нажмите **ОК**, чтобы начать нужные операции, например определение загруженного носителя.

23

Следуйте инструкциям на экране, чтобы переместить край носителя в заданное положение, если это необходимо.

Использование инструмента Автоматический натяжной ролик

Автоматический натяжной ролик автоматически принимает носители по мере выполнения печати, повышая эффективность автоматической операции.

Автоматический натяжной ролик, используемый с данным принтером, может принимать носители в следующих направлениях.

Напечатанная сторона
внутри



Напечатанная сторона
снаружи

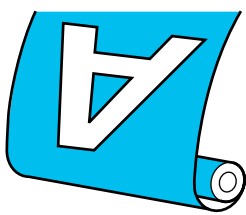

При наматывании бумаги печатной стороной внутрь поверхность печати будет на внутренней стороне рулона. В большинстве случаев рекомендуется прием стороной печати внутрь.

При наматывании бумаги печатной стороной наружу поверхность печати будет на внешней стороне рулона.

Эту процедуру можно посмотреть в видеоролике на YouTube.

[Video Manual](#)

Предостережение

- ❑ Следуйте инструкциям в этом руководстве при загрузке носителей или сердцевин рулонов или при снятии носителя с приемного рулона. Падение носителя, сердцевин рулонов или приемных рулонов может привести к травме.
- ❑ При работе устройств Устройство подачи/протяжки носителей или Автоматический натяжной ролик не подносите к ним близко руки и волосы. Несоблюдение данного требования может привести к травме.
- ❑ Не помещайте руки внутрь сушильного устройства. Несоблюдение необходимых мер предосторожности может привести к ожогам.

Важные сведения по устранению проблем с приемом

Придерживайтесь следующих рекомендаций для обеспечения правильного приема носителя.

- ❑ Рекомендуется использовать сердцевину натяжного рулона такой же ширины, что и у носителей. Использование сердцевин натяжного рулона с другой шириной может привести к ее сгибанию и неправильному принятию носителей.
- ❑ При приеме носителя рекомендуется располагать его стороной для печати внутрь. Расположение стороной для печати наружу может привести к перемещению носителя и значительному несоответствию положению рулона. Если прием не выполняется надлежащим образом стороной для печати наружу, принимайте носитель стороной для печати внутрь.
- ❑ Носитель, ширина которого меньше 36 дюймов, может сдвинуться, после чего не будет приниматься корректно.

Основные операции

- ❑ Не прикрепляйте такие сердцевины натяжного рулона, как те, которые приведены на следующем изображении. Натяжение будет неравномерным при приеме, и сердцевина будет свободно вращаться. В результате бумага не будет наматываться надлежащим образом, что приведет к появлению полос на отпечатках.

Края изношены



Деформация



Присоединение сердцевины рулона

Что вам потребуется

- ❑ Сердцевина натяжного рулона такой же ширины, что и у носителей.
- ❑ Обычная клейкая лента

Загрузка

- 1 Установите переключатель Auto в положение Off.

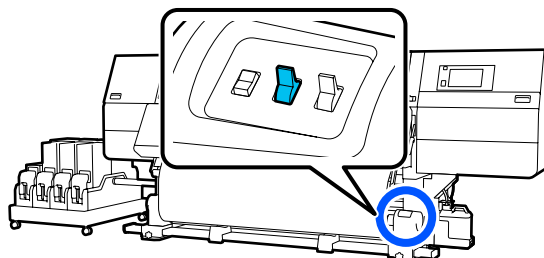

- 2 Убедитесь, что край носителя касается держателя носителя.

Если это не так, выполните описанные ниже действия, чтобы край носителя касался держателя носителя.

Обычная подача

Удерживайте ближнюю сторону переключателя подачи носителя, пока край носителя не достигнет держателя носителя.

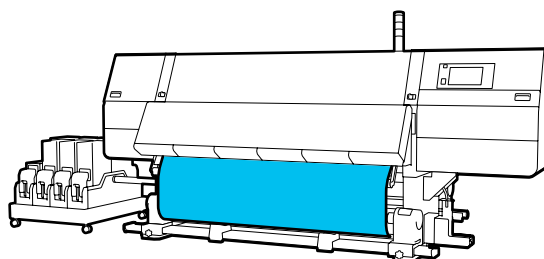
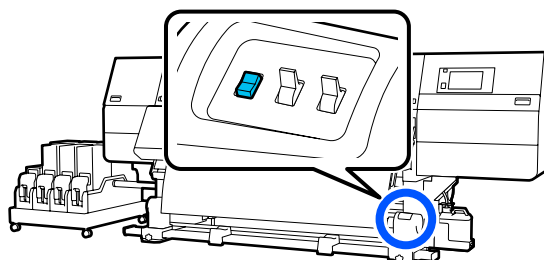

! Важно!

Для подачи носителя всегда нажимайте переключатель подачи носителя. Если носитель вытягивается рукой, носитель может прокручиваться в процессе приема.

Основные операции

Натяжная подача

Выполните действия 16–18 из пункта «Загрузка носителя», чтобы вытянуть носитель, пока его край не достигнет держателя носителя.

 «Загрузка носителя» на стр. 76

- 3** Ослабьте фиксирующие винты держателей носителя с обеих сторон и отрегулируйте держатели так, чтобы расстояние между ними было больше ширины используемых носителей.

Если опоры рулона установлены неодинаково, переместите их, чтобы выровнять их положение.

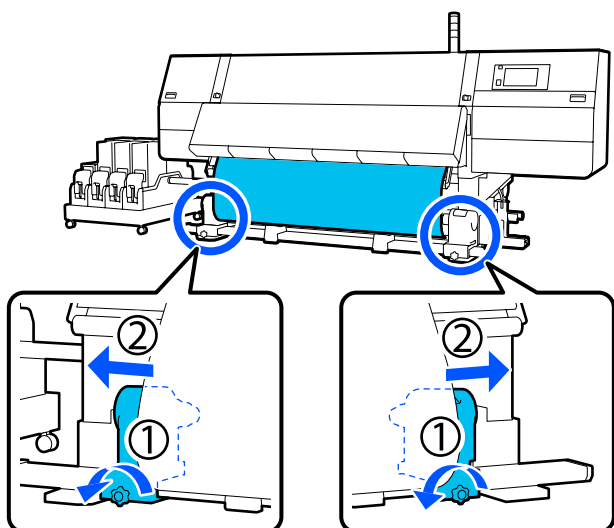

 **Важно!**

Если левая ручка держателя носителя не видна, прокрутите ручку до ее остановки, как показано на рисунке. Сердцевина рулона не может быть загружена правильно, если ручка держателя не видна.

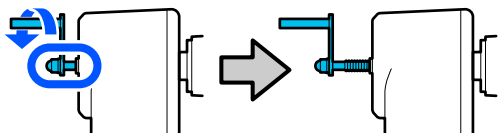

- 4** Выровняйте правый держатель носителя по правому краю носителя.

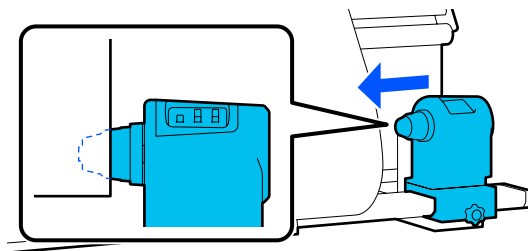

- 5** Нажимая на верхнюю часть держателя носителя, затяните фиксирующий винт.

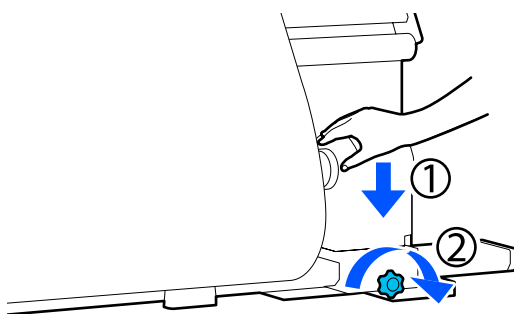

- 6** Вставьте сердцевину рулона в правый держатель носителя.

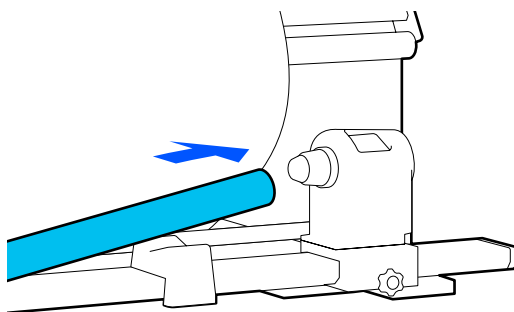

Основные операции

- 7** Убедитесь, что левый держатель носителя полностью вставлен в сердцевину рулона, а сердцевина рулона и края носителя выровнены.

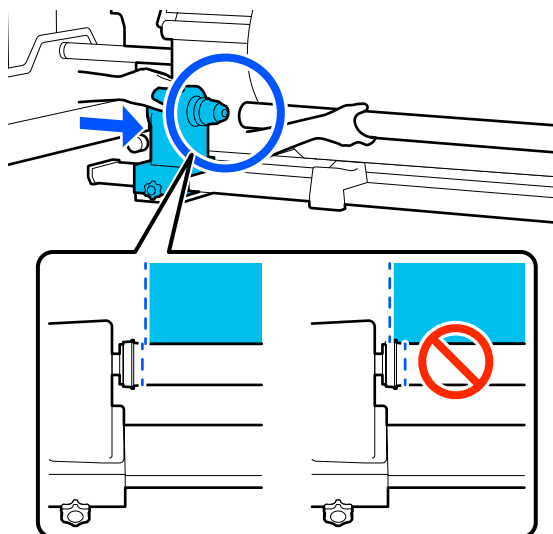

! Важно!

Если края носителя не выровнены, носитель не может быть правильно принят. Если края не выровнены, ослабьте фиксирующий винт на правом держателе носителя, затем повторите действия, начиная с шага 4.

- 8** Чтобы обеспечить правильную установку держателя носителя в сердцевину рулона, дважды надавите на верхнюю часть держателя носителя в направлении конца рулона.

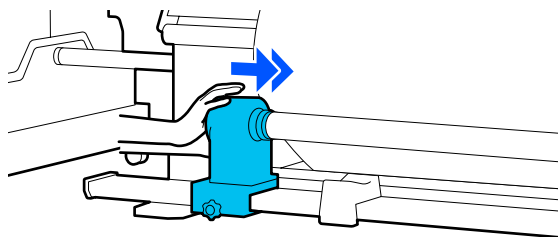

! Важно!

Если держатель носителей вставлен в сердцевину рулона недостаточно сильно, носитель подается неправильно при печати из-за проскальзывания между держателем носителей и сердцевиной рулона.

Это может привести к появлению полос на отпечатках.

- 9** Нажимая на верхнюю часть держателя носителя, затяните фиксирующий винт. Затягивать этот винт следует так, чтобы держатель носителя не двигался.

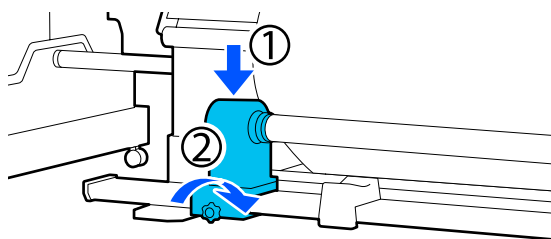

- 10** Вращайте ручку до тех пор, пока часть А (на иллюстрации) не будет полностью вставлена.

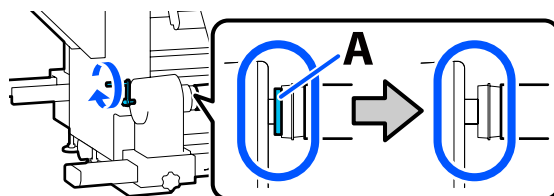

! Важно!

Перестаньте вращать ручку, как только часть А полностью скроется. Несоблюдение данного требования может привести к поломке держателя носителя.

Если часть А остается видимой даже после того, как ручка была повернута до конца, открутите ручку назад. Ослабьте винт держателя носителя справа и затем начните заново с шага 5.

Основные операции

- 11** Оставьте область по центру рулона приблизительно 10–20 см шириной и обрежьте как минимум 25 см по высоте от левого и правого углов носителя.

Отрезание носителя предотвращает проблемы с подачей, такие как замятие краев.

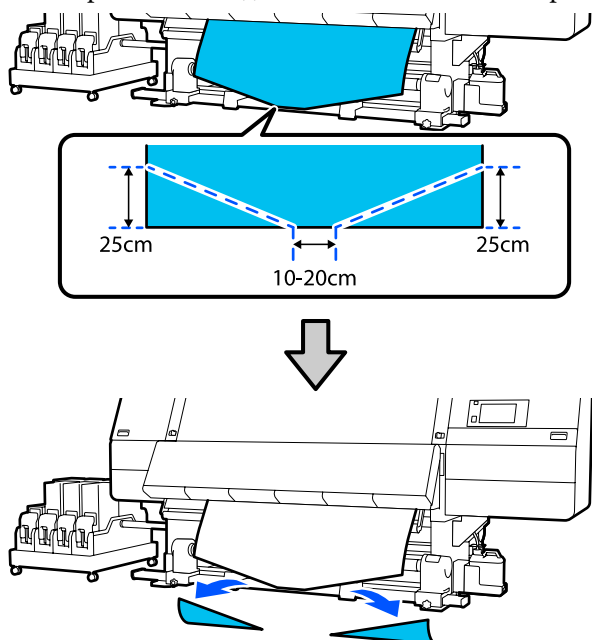

Далее обратитесь к следующим разделам в соответствии с применяемой процедурой.

Обычная подача

☞ «Намотка с использованием обычной процедуры подачи» на стр. 88

Натяжная подача

☞ «Намотка с использованием процедуры натяжной подачи» на стр. 90

Намотка с использованием обычной процедуры подачи

Напечатанная сторона внутри

- 1** Вытягивая середину носителя вниз, оборачивайте его вокруг сердцевины рулона с тыльной части вперед, затем зафиксируйте его стандартной клейкой лентой.

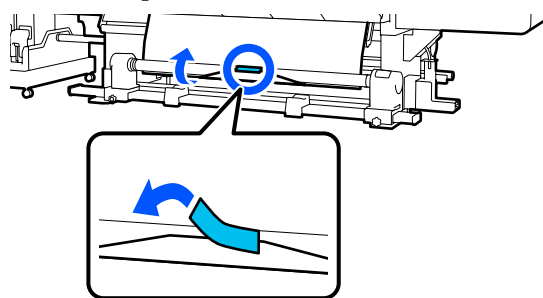

! **Важно!**

Прикрепите носитель к сердцевине натяжного рулона с хорошо натянутым носителем. Если носитель прикреплен неплотно, он может проворачиваться в процессе натяжения.

- 2** Удерживайте нажатой ближнюю сторону переключателя подачи носителя, чтобы подать носители в количестве, достаточном для одного оборота вокруг сердцевины натяжного рулона.

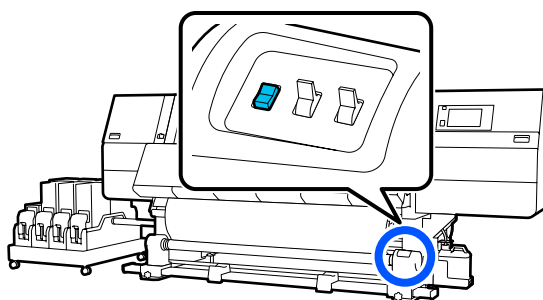

Основные операции

- 3** Удерживайте нажатым выключатель Manual на стороне , чтобы сделать один оборот носителя вокруг сердцевины.

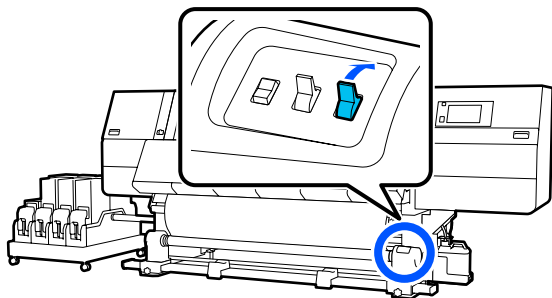

- 4** Переведите переключатель Auto в положение .

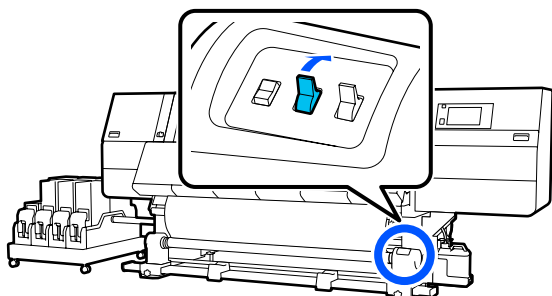

- 5** Убедитесь, что носитель крепится плотно.

Если натяжение между краями носителя отличается в местах, показанных на рисунке ниже, носитель не будет наматываться правильно. Если одна сторона закреплена неплотно, начните процедуру заново с шага 1.

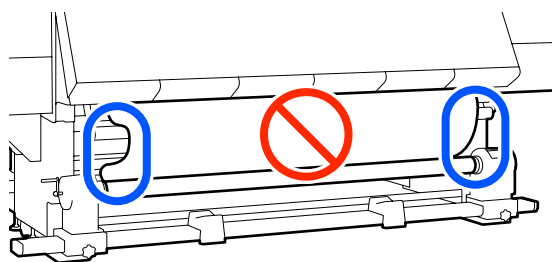

Примечание

Вы можете проверить отличия в натяжении легким постукиванием по краям носителя, как показано на рисунке ниже.

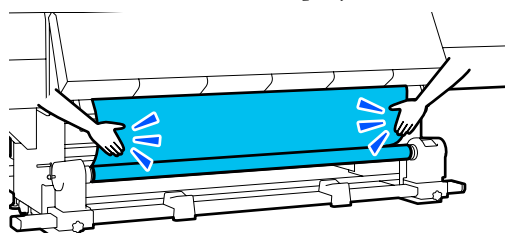

- 6** Удерживайте нажатой ближнюю сторону переключателя подачи носителя, пока оба края носителя не будут приняты и намотаны на сердцевину один или два раза.

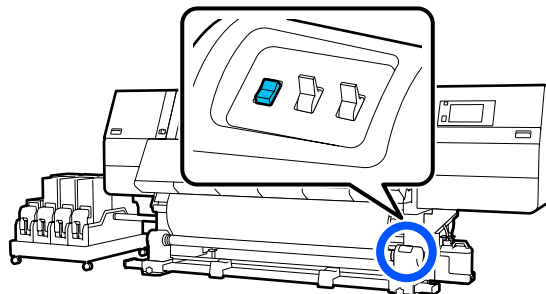

Напечатанная сторона снаружи

- 1** Во время протягивания центральной части носителя прямо вниз закрепите носитель на приемной сердцевине рулона с помощью стандартной клейкой ленты.

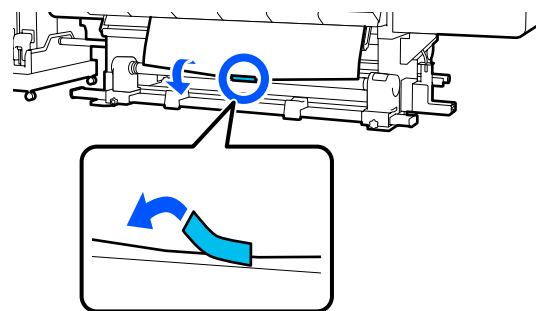

Важно!

Прикрепите носитель к сердцевине натяжного рулона с хорошо натянутым носителем. Если носитель прикреплен неплотно, он может проворачиваться в процессе натяжения.

- 2** Удерживайте нажатой ближнюю сторону переключателя подачи носителя, чтобы подать носители в количестве, достаточном для одного оборота вокруг сердцевины натяжного рулона.

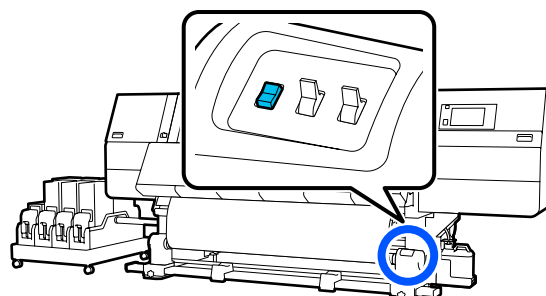

Основные операции

- 3** Удерживайте нажатым выключатель Manual на стороне , чтобы сделать один оборот носителя вокруг сердцевины.

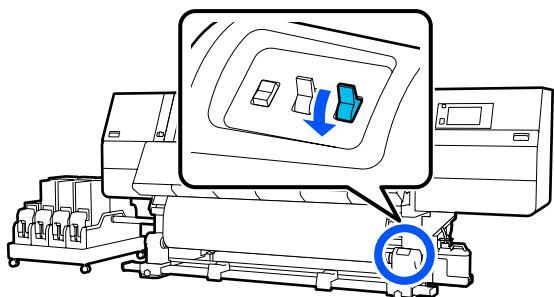

- 4** Переведите переключатель Auto в положение .

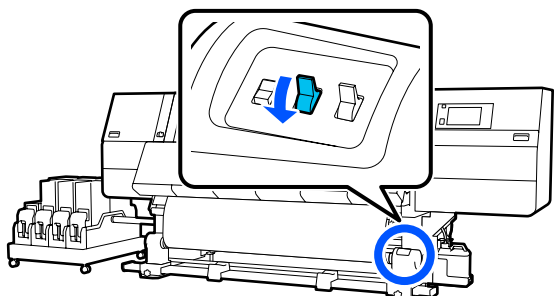

- 5** Убедитесь, что носитель крепится плотно.

Если натяжение между краями носителя отличается в местах, показанных на рисунке ниже, носитель не будет наматываться правильно. Если одна сторона закреплена неплотно, начните процедуру заново с шага 1.

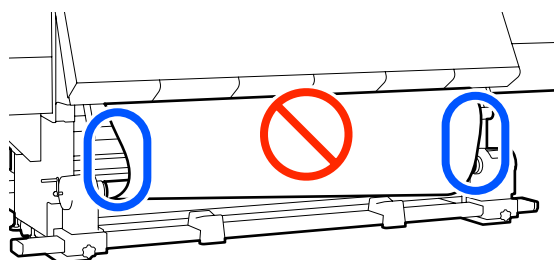

Примечание

Вы можете проверить отличия в натяжении легким постукиванием по краям носителя, как показано на рисунке ниже.

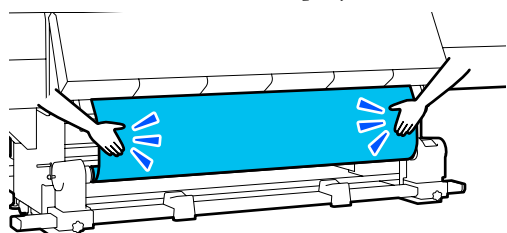

- 6** Удерживайте нажатой ближнюю сторону переключателя подачи носителя, пока оба края носителя не будут приняты и намотаны на сердцевину один или два раза.

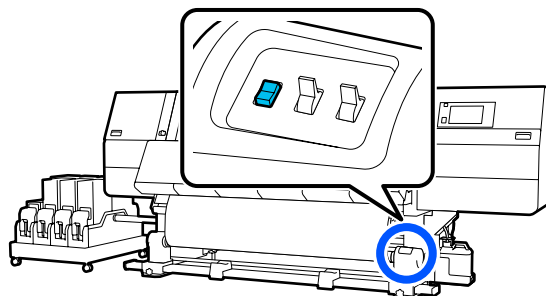

Намотка с использованием процедуры натяжной подачи

Напечатанная сторона внутри

- 1 Убедитесь, что передняя крышка открыта.
- 2 Поднимите рычаг загрузки носителей.

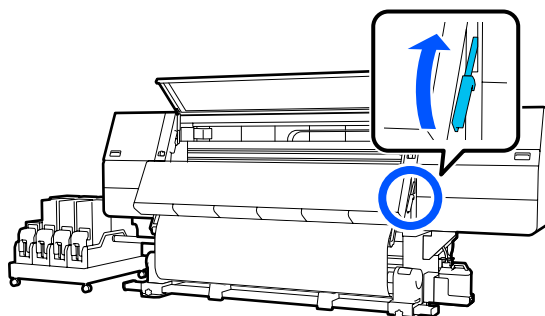

- 3 Вытягивая середину носителя вниз, оборачивайте его вокруг сердцевины рулона с тыльной части вперед, затем зафиксируйте его стандартной клейкой лентой.

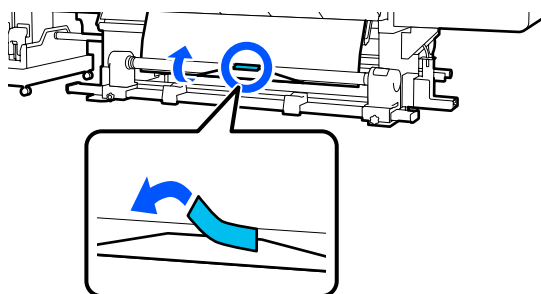

Основные операции

! Важно!

Прикрепите носитель к сердцевине натяжного рулона с хорошо натянутым носителем. Если носитель прикреплен неплотно, он может проворачиваться в процессе натяжения.

- 4** Повторите следующую процедуру и намотайте носитель так, чтобы была двойная обмотка вокруг сердцевины рулона.

а. Нажмите и удерживайте кнопку , чтобы немного ослабить носитель у задней стороны.

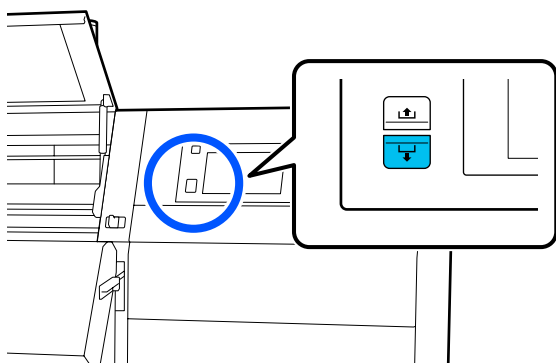

б. Держа середину носителя на валу, вытяните носитель по направлению к себе, затем ослабьте носитель с передней стороны.

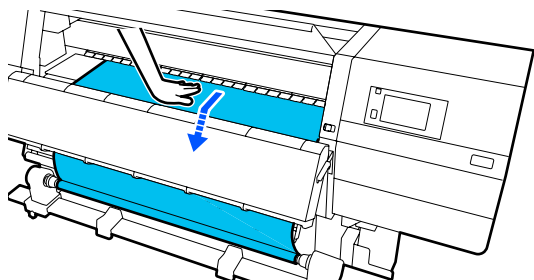

с. Нажмите и удерживайте переключатель Manual на стороне , чтобы натянуть провисший носитель вокруг сердцевины.

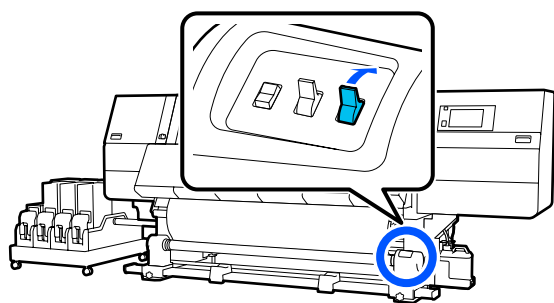
**! Важно!**

Вокруг сердцевины следует натягивать только провисшую часть носителя. Если натягивать носитель без провисания, это может вызвать проблемы, например появление помятостей.

- 5** Переведите переключатель Auto в положение  .

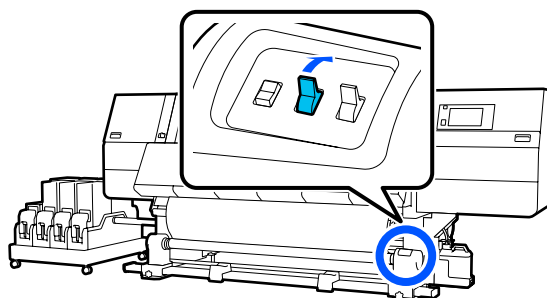

- 6** Опустите рычаг загрузки носителя.

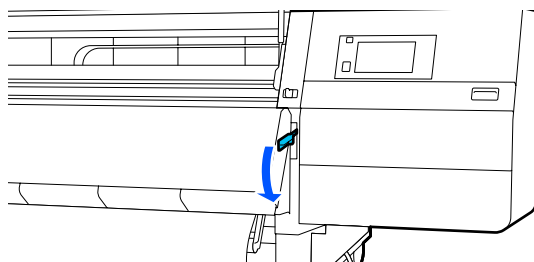

Основные операции

7 Убедитесь, что носитель закреплен с передней и задней сторон без провисания.

Если натяжение между краями носителя отличается в местах, показанных на рисунке ниже, носитель не будет наматываться правильно. Если одна сторона закреплена неплотно, начните процедуру заново с шага 2.

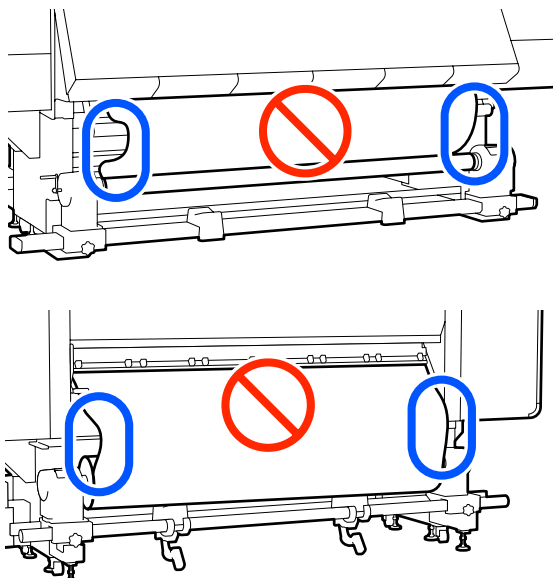

Примечание

Вы можете проверить отличия в натяжении легким постукиванием по краям носителя, как показано на рисунке ниже.

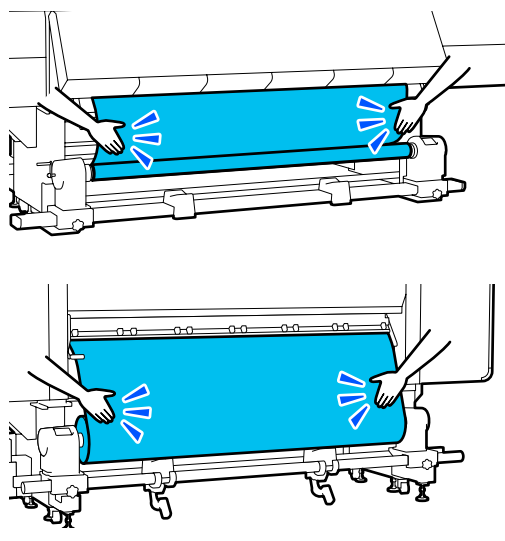

8 Перейдите к передней стороне и, держа с обеих сторон ушки держателя носителей, сдвиньте держатель к верхнему краю носителя. Выполните регулировку так, чтобы края носителя были выровнены по центру треугольных отверстий на держателях носителя.

Держатели носителей препятствуют смещению носителей и не дают материалу на острых краях носителей касаться печатающей головки. Правильно загрузите носитель.

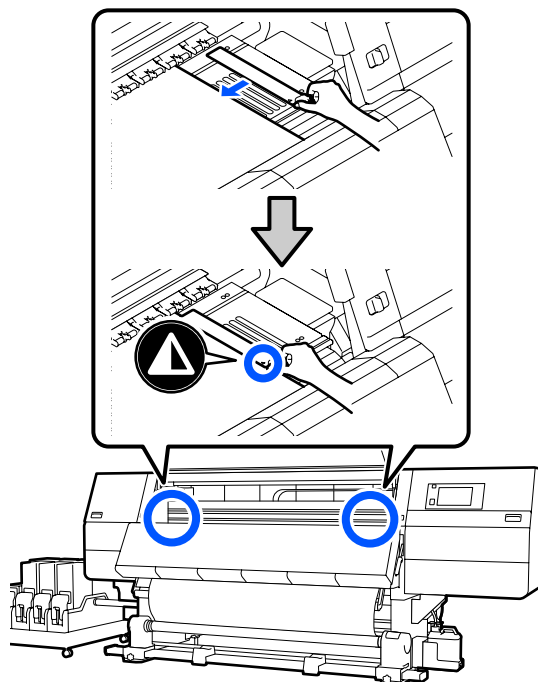

9 Закройте переднюю крышку и задвиньте внутрь левый и правый рычаги блокировки.

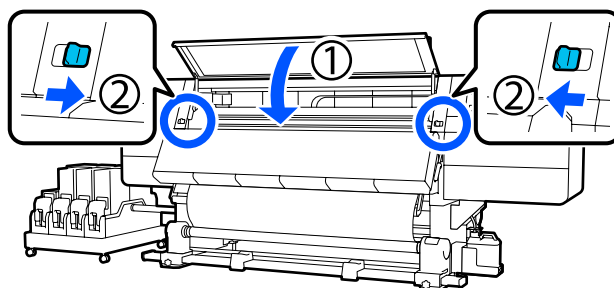

10 Задайте информацию о носителе на экране и нажмите **ОК**.

Здесь можно задать следующие настройки.

- Носитель: задайте носитель, который будет использоваться для печати

Основные операции

- ❑ Направление намотки рулона: направление намотки загруженного носителя
- ❑ Длина носителя: длина загруженного носителя
- ❑ Определение носителя: способ определения ширины носителя

При выборе параметров носителя, когда параметр Тип носителя не задан в разделе **Носитель**, отображается экран выбора Тип носителя. Выберите Тип носителя, руководствуясь весом бумаги загруженного носителя, как показано ниже.

Тип носителя	Масса бумаги (г/м ²)
Очень тонкий	39 или ниже
Тонкий	От 40 до 56
Средней плотности	От 57 до 89
Плотный	90 и выше

В разделе **Определение носителя** задайте параметр **Определение ширины**. Как правило, оставьте этот параметр **Вкл.**

Ниже приведены инструкции, посвященные Определению носителя.

☞ «[Меню Общие параметры](#)» на стр. 165

Нажмите **ОК**, чтобы начать нужные операции, например определение загруженного носителя.

- 11** Проверьте сообщение на экране, затем нажмите **Заверш.**

Напечатанная сторона снаружи

- 1** Чтобы открыть переднюю крышку, выдвиньте наружу рычаги блокировки слева и справа.

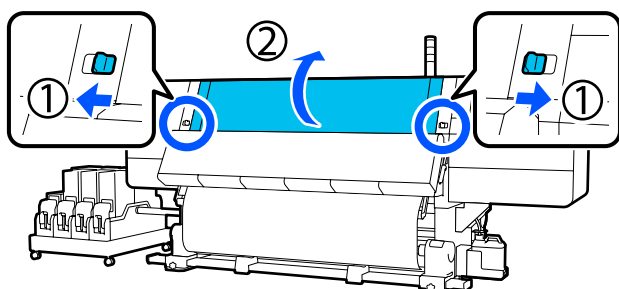

- 2** Поднимите рычаг загрузки носителей.

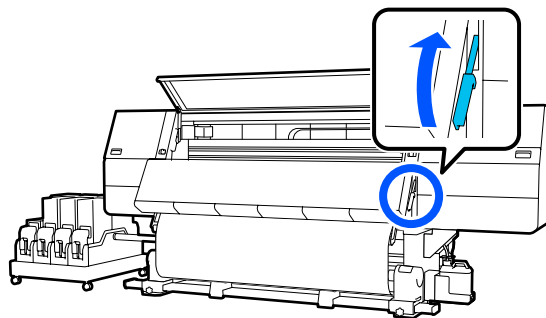

- 3** Во время протягивания центральной части носителя прямо вниз закрепите носитель на приемной сердцевине рулона с помощью стандартной клейкой ленты.

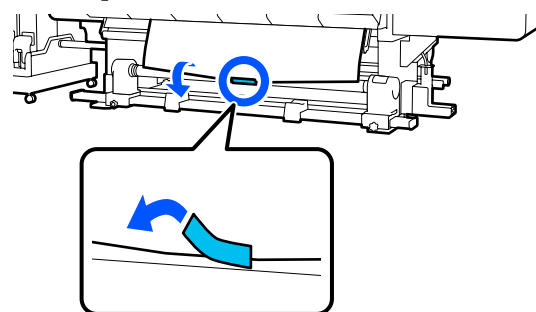

! Важно!

Прикрепите носитель к сердцевине натяжного рулона с хорошо натянутым носителем. Если носитель прикреплен неплотно, он может проворачиваться в процессе натяжения.

- 4** Повторите следующую процедуру и намотайте носитель так, чтобы была двойная обмотка вокруг сердцевины рулона.

а. Нажмите и удерживайте кнопку , чтобы немного ослабить носитель у задней стороны.

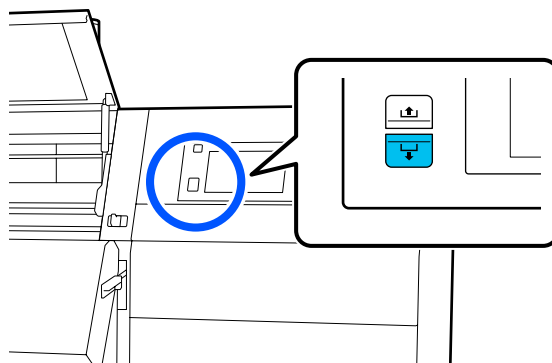

Основные операции

б. Держа середину носителя на валу, вытяните носитель по направлению к себе, затем ослабьте носитель с передней стороны.

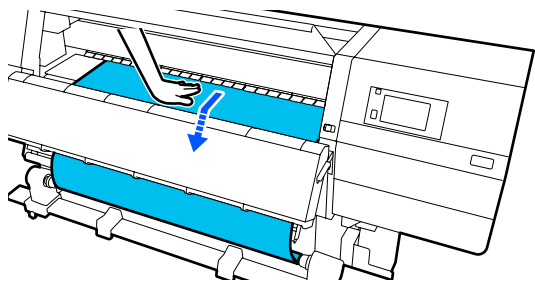

с. Нажмите и удерживайте переключатель Manual на стороне , чтобы натянуть провисший носитель вокруг сердцевины.

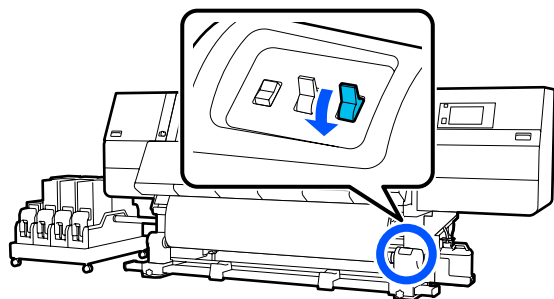

Важно!
 Вокруг сердцевины следует натягивать только провисшую часть носителя. Если натягивать носитель без провисания, это может вызвать проблемы, например появление помятостей.

5 Переведите переключатель Auto в положение .

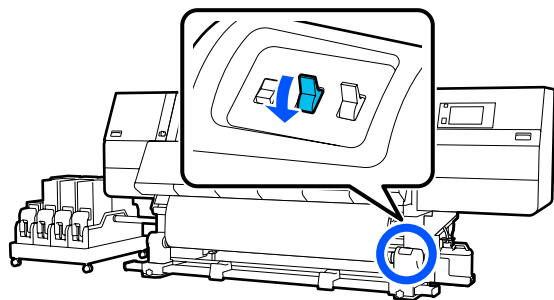

6 Опустите рычаг загрузки носителя.

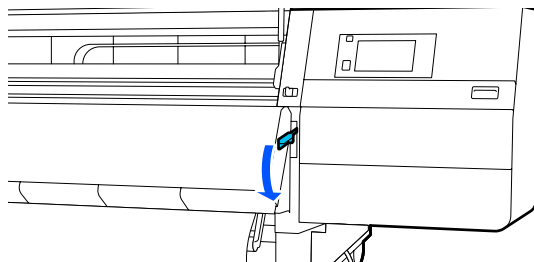

7 Убедитесь, что носитель закреплен с передней и задней сторон без провисания.

Если натяжение между краями носителя отличается в местах, показанных на рисунке ниже, носитель не будет наматываться правильно. Если одна сторона закреплена неплотно, начните процедуру заново с шага 2.

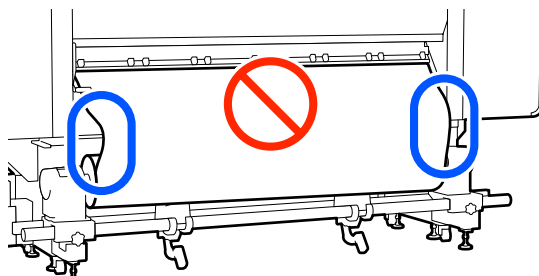
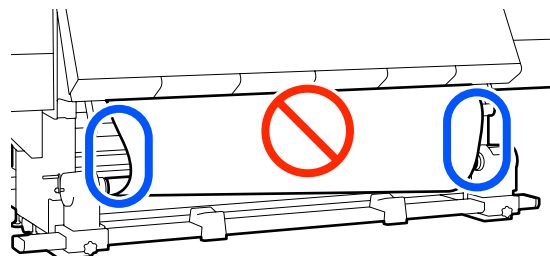

Основные операции

Примечание

Вы можете проверить отличия в натяжении легким постукиванием по краям носителя, как показано на рисунке ниже.

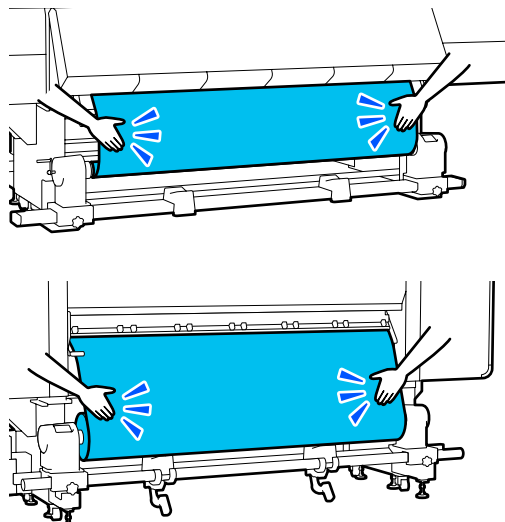
**8**

Перейдите к передней стороне и, держа с обеих сторон ушки держателя носителей, сдвиньте держатель к верхнему краю носителя.

Выполните регулировку так, чтобы края носителя были выровнены по центру треугольных отверстий на держателях носителя.

Держатели носителей препятствуют смещению носителей и не дают материалу на острых краях носителей касаться печатающей головки. Правильно загрузите носитель.

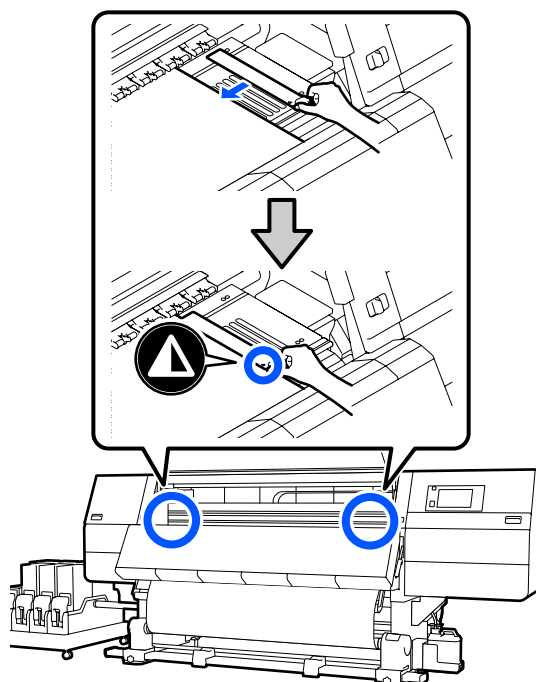
**9**

Закройте переднюю крышку и задвиньте внутрь левый и правый рычаги блокировки.

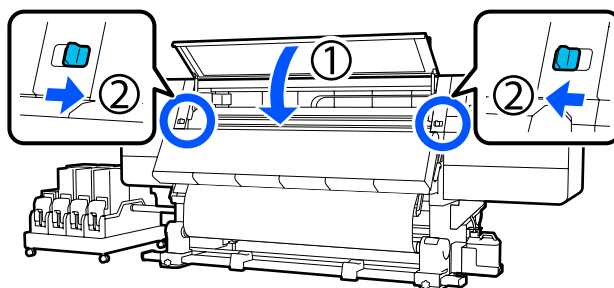
**10**

Задайте информацию о носителе на экране и нажмите **ОК**.

Здесь можно задать следующие настройки.

- Носитель: задайте носитель, который будет использоваться для печати

Основные операции

- ❑ Направление намотки рулона: направление намотки загруженного носителя
- ❑ Длина носителя: длина загруженного носителя
- ❑ Определение носителя: способ определения ширины носителя

При выборе параметров носителя, когда параметр Тип носителя не задан в разделе **Носитель**, отображается экран выбора Тип носителя. Выберите Тип носителя, руководствуясь весом бумаги загруженного носителя, как показано ниже.

Тип носителя	Масса бумаги (г/м ²)
Очень тонкий	39 или ниже
Тонкий	От 40 до 56
Средней плотности	От 57 до 89
Плотный	90 и выше

В разделе **Определение носителя** задайте параметр **Определение ширины**. Как правило, оставьте оба этих параметра в состоянии **Вкл.**

Ниже приведены инструкции, посвященные Определению носителя.

 «[Меню Общие параметры](#)» на стр. 165

Нажмите **ОК**, чтобы начать нужные операции, например определение загруженного носителя.

- 11** Проверьте сообщение на экране, затем нажмите **Заверш.**

Снятие приемной сердцевины рулона

Выполните приведенные ниже действия при замене носителя.

1. Задайте параметр Печать информации при обрезке носителя.



2. Обрежьте носитель.



3. Извлеките носитель.

Настройка параметра Печать информации при обрезке носителя

Заблаговременная настройка параметра **Печать информации при обрезке носителя** может оказаться полезной, так как эта информация пригодится при обрезке управляемого носителя после печати на нем.

Например, если для параметра **Информация об оставшейся бумаге** выставлено значение **Вкл.**, печатается длина оставшегося носителя. Напечатав оставшийся объем на извлекаемом носителе, можно проверить это значение при следующей загрузке носителя и указать длину носителя. Это полезно для точного изменения оставшегося количества носителя.

Ниже приведены сведения о Печати информации при обрезке носителя.

 «[Меню Общие параметры](#)» на стр. 165

Обрез носителей

Предостережение

- ❑ *Нагреватель может быть очень горячим. Необходимо соблюдать все меры предосторожности. Несоблюдение необходимых мер предосторожности может привести к ожогам.*
- ❑ *Не помещайте руки внутрь сушильного устройства. Несоблюдение необходимых мер предосторожности может привести к ожогам.*
- ❑ *При обрезке носителя не пораньте пальцы или руки резакон или другими лезвиями.*

Основные операции

- 1 На экране панели управления нажмите , а затем **Вперед**.

Если вы хотите отрегулировать положение резки, измените соответствующее значение.

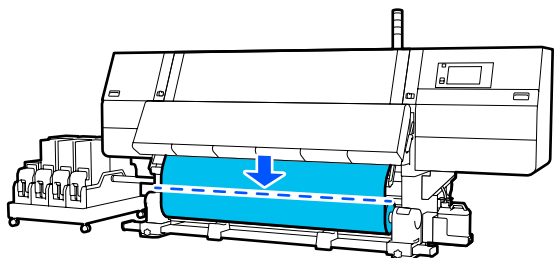

- 2 Переведите переключатель Auto на автоматическом натяжном ролике в положение Off.

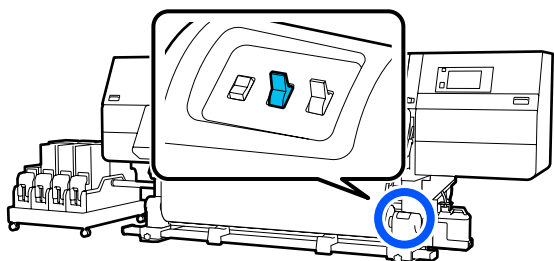

- 3 С помощью ножниц обрежьте носитель в нижней части направляющей носителя.

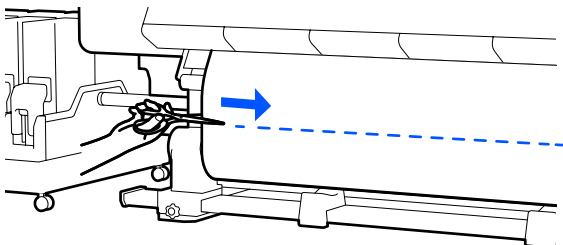

При печати такой информации, как оставшееся количество носителя, в положении обрезки печатается линия. Информация о печати печатается на печатной стороне положения обрезки, а Информация об оставшейся бумаге — на неиспользованной стороне, поэтому обрезать следует вдоль этой линии.

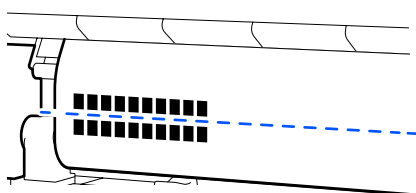

 **Важно!**

При обрезке носителя убедитесь, что непосредственно перед печатью носитель не поднимается под передней крышкой и не освободился из держателя.

- 4 Полностью извлеките обрезанный носитель, переведя переключатель Manual в то или иное положение, зависящее от того, как свернут носитель.

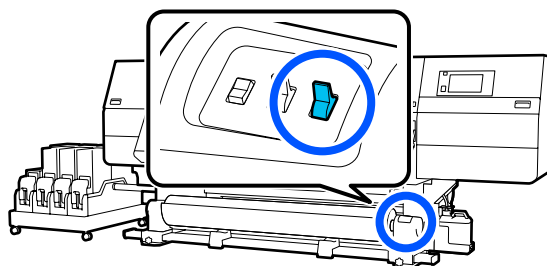

Извлечение носителей

 **Предостережение**

- Если носитель весит более 20 кг, его не следует переносить в одиночку. Загрузка и извлечение таких носителей должны осуществляться как минимум двумя людьми.
- Следуйте инструкциям в этом руководстве при загрузке носителей или сердцевин рулонов или при снятии приемного рулона. Падение носителя, сердцевин рулонов или приемных рулонов может привести к травме.

- 1 Поверните ручку левого держателя носителя в дальнюю сторону до упора.

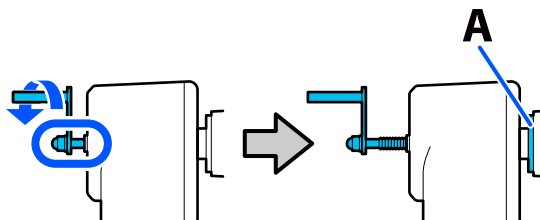

Будут видны деталь А, показанная на рисунке, и стержень ручки.

Основные операции

2 Чтобы носители не соскользнули, поддерживайте рулон с левой стороны.

3 Ослабьте фиксирующий винт левого держателя носителя и снимите держатель.

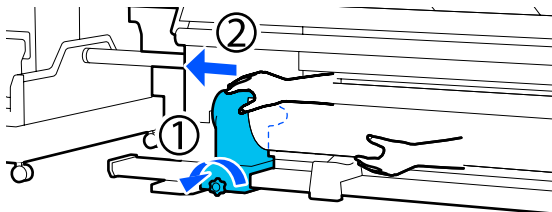

4 Опустите рулон на подставку.

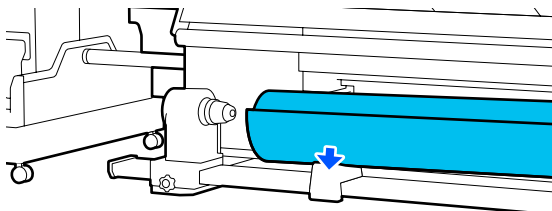

Будьте осторожны, чтобы не защемить руки между рулоном и подставкой для рулона.

5 Чтобы носители не соскользнули, поддерживайте рулон с правой стороны.

6 Ослабьте фиксирующий винт правого держателя носителя и снимите держатель.

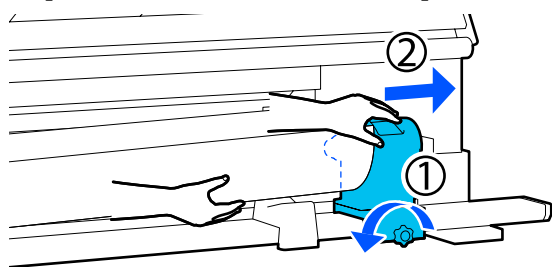

7 Опустите рулон на подставку.

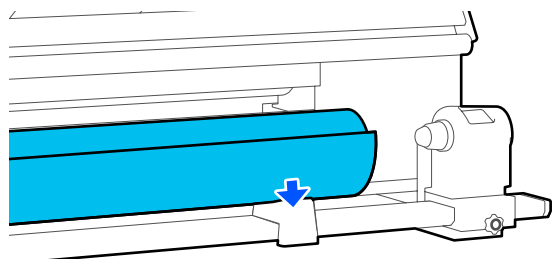

Будьте осторожны, чтобы не защемить руки между рулоном и подставкой для рулона.

Извлечение загруженного носителя

При извлечении носителя, загруженного на заднюю сторону, во время его замены и других операций следуйте указанным ниже инструкциям.

1 Обрежьте носитель.

 «Обрез носителей» на стр. 96

2 Чтобы открыть переднюю крышку, выдвиньте наружу рычаги блокировки слева и справа.

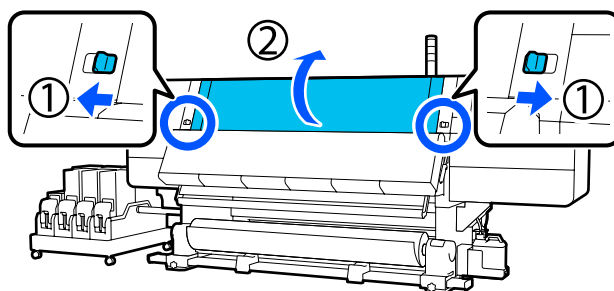

3 Удерживая держатель носителя с обеих сторон, сдвиньте держатель в сторону к обоим краям вала.

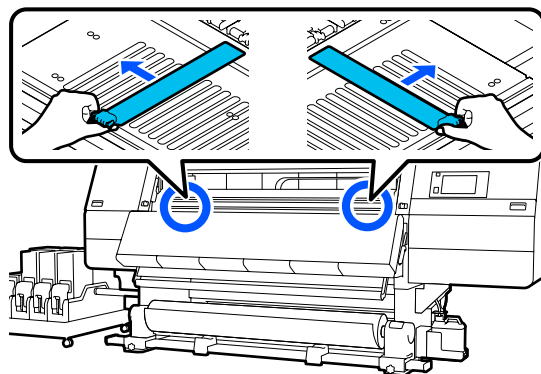

Основные операции

- 4** Поднимите рычаг загрузки носителей.

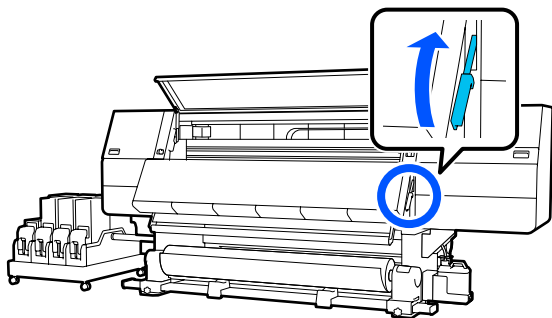

- 5** Перейдите к задней стороне и извлеките носитель в направлении задней части.

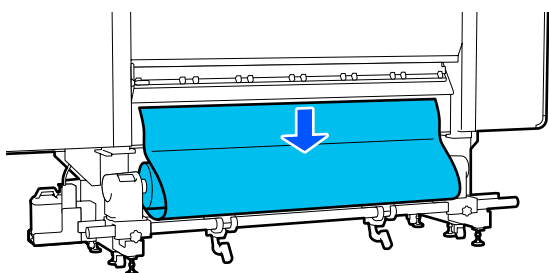

- 6** Извлеките носитель, действуя переключателем подачи в соответствии с тем, как свернут носитель.

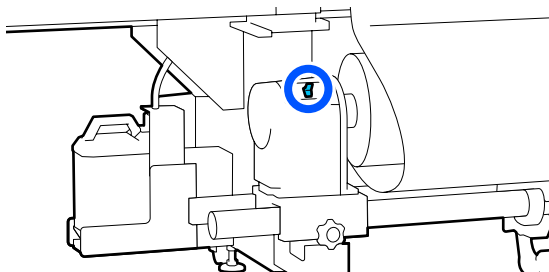

- 7** Поверните ручку правого держателя носителя в ближнюю сторону до упора.

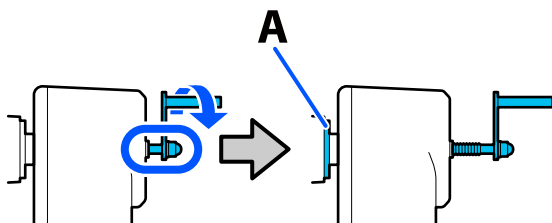

Будут видны деталь А, показанная на рисунке, и стержень ручки.

- 8** Чтобы не допустить падения носителя, поднимите для его поддержки правый подъемный рычаг.

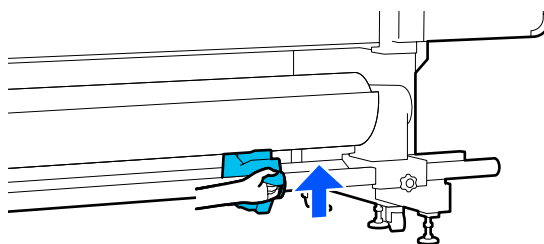

- 9** Ослабьте фиксирующий винт правого держателя носителя и снимите держатель.

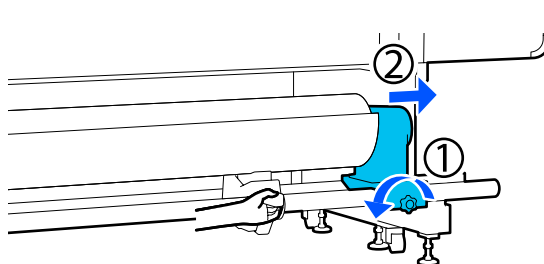

- 10** Опустите подъемный рычаг, затем опустите носитель на подставку для рулона.

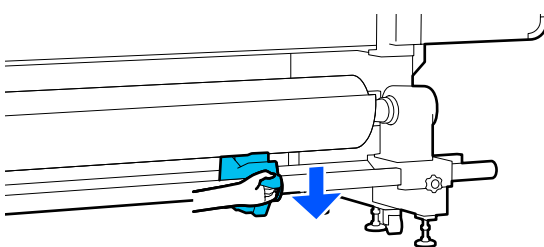

- 11** Чтобы не допустить падения носителя, поднимите для его поддержки левый подъемный рычаг.

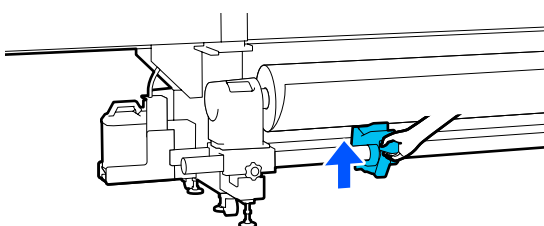

Основные операции

- 12** Ослабьте фиксирующий винт левого держателя носителя и снимите держатель.

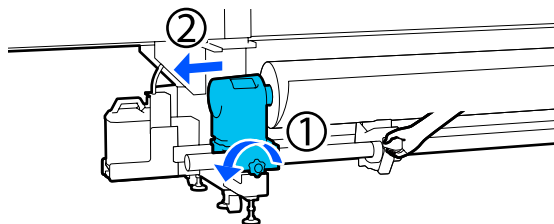

- 13** Опустите подъемный рычаг, затем опустите носитель на подставку для рулона.

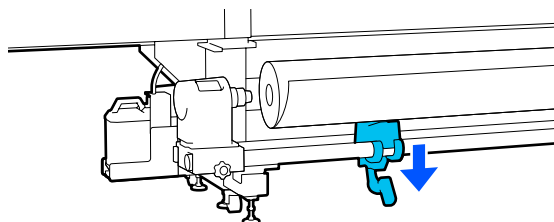

- 14** Извлеките носитель.

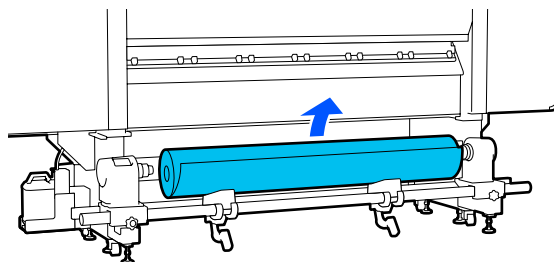

Если масса носителя составляет 40 кг или более, снимите его с помощью подъемника.

- 15** Закройте переднюю крышку и задвиньте внутрь левый и правый рычаги блокировки.

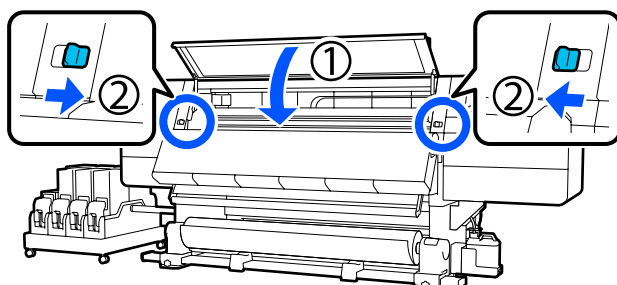

- 16** Опустите рычаг загрузки носителя.

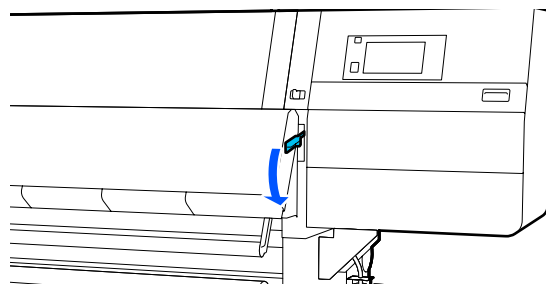

Когда остаток носителя заканчивается

Когда носитель заканчивается во время печати, на экране панели управления отображается соответствующее сообщение. Следуйте инструкциям на экране и продолжите печать, заменив носитель следующим образом.

- 1** Поднимите рычаг загрузки носителей.

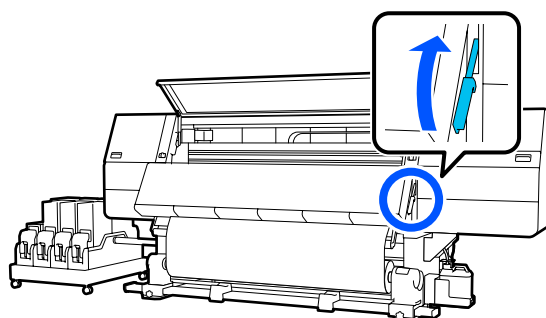

- 2** Перейдите к задней стороне и проверьте состояние носителя.

Если носитель прикреплен к сердцевине рулона, с помощью ножниц разрежьте его, как показано на рисунке, и переходите к следующей процедуре.

Если носитель не прикреплен, сразу переходите к следующей процедуре.

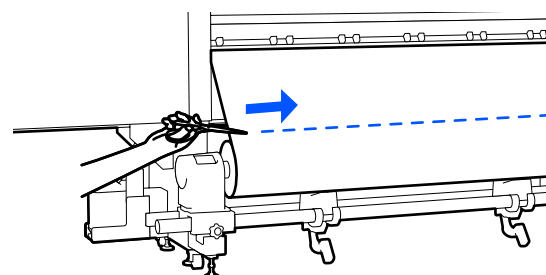

Основные операции

- 3** Выполните действия 6–14 из пункта «Извлечение загруженного носителя», чтобы извлечь сердцевину рулона.

 «Извлечение загруженного носителя» на стр. 98

- 4** Перейдите к передней стороне и переведите переключатель Auto автоматического натяжного ролика в положение Off.

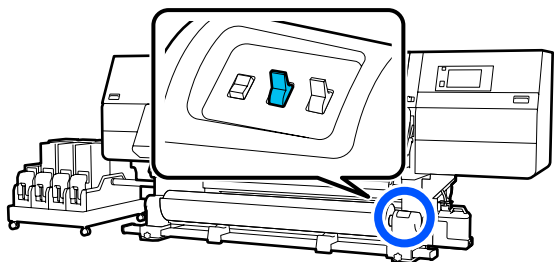

- 5** Полностью вытащите носитель, управляя рычагом Manual при необходимости.

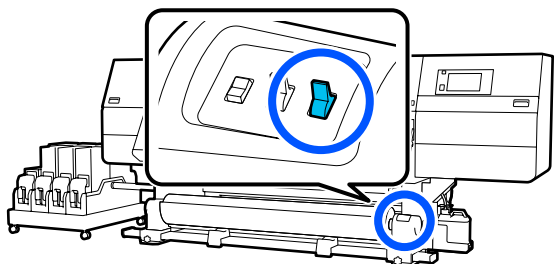

- 6** Чтобы извлечь рулон, следуйте инструкциям из процедуры «Извлечение носителя».

 «Извлечение носителей» на стр. 97

- 7** Опустите рычаг загрузки носителя.

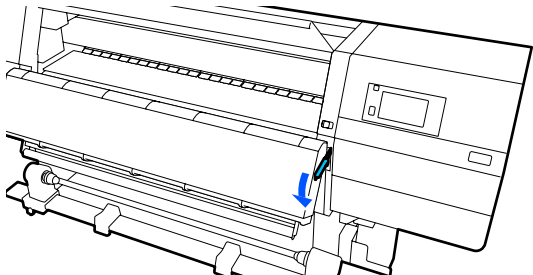

Следуйте инструкциям на экране, чтобы загрузить новый носитель, затем прикрепите его к автоматическому натяжному ролику, чтобы возобновить печать.

 «Загрузка носителя» на стр. 76

 «Использование инструмента Автоматический натяжной ролик» на стр. 84

Перед печатью

Для обеспечения надлежащего качества печати ежедневно перед началом работы выполняйте следующую проверку.

Проверка количества оставшихся чернил

Проверьте количество оставшихся чернил и, если чернила закончились, замените старый картридж на новый. Если чернила заканчиваются во время печати, принтер автоматически переключается на другой чернильный картридж и продолжает печать.

Израсходованный чернильный картридж можно заменить, пока продолжается печать.

Уровень чернил можно проверить на начальном экране.

Замена чернильных картриджей

 «Процедура замены» на стр. 131

Проверка дюз печатающей головки

Выполните проверку дюз печатающей головки, чтобы узнать, не засорились ли они.

Если какие-либо части напечатанного шаблона блеклые или отсутствуют, выполните очистку печатающей головки.

Проверка дюз печатающей головки

 «Печать шаблонов проверки дюз» на стр. 149

Очистка головки

 «Очистка печ. головки» на стр. 150

Настройки печати

Используйте это меню в следующих случаях.

Использование новых носителей, не зарегистрированных на принтере

Выполните процедуру Автоматическая регулировка после загрузки носителя в принтер.

Основные операции

Если на результатах печати появляются полосы или изображение зернистое даже после выполнения Автоматической регулировки

Выполните **Калиб. печат. головки** и **Регулировку подачи носителя** вручную.

При изменении Расширенных настроек после сохранения параметров носителя

Автоматическая регулировка

Положение печатающей головки и подача носителя регулируются во время печати шаблона.

Примерная максимальная длина носителя, необходимая для печати тестовых шаблонов, приведена ниже.

Прибл. 600 мм

1 Проверьте готовность принтера к печати и загрузите носитель в соответствии с фактическими условиями печати.

При использовании автоматического натяжного ролика прикрепите носитель к сердцевине рулона.

 [«Загрузка носителя» на стр. 76](#)

 [«Использование инструмента Автоматический натяжной ролик» на стр. 84](#)

2 Нажмите , затем выберите последовательно **Параметры носителя** — **Настройки печати** — **Автоматическая регулировка**.

3 Нажмите **Пуск**.

Запустится автоматическая регулировка, и будет напечатан калибровочный шаблон. Дождитесь завершения регулировки.

Калиб. печат. головки

Авто

Выполняется та же регулировка, что и при выборе пункта **Калиб. печат. головки** в разделе **Автоматическая регулировка**.

Примерная максимальная длина носителя, необходимая для печати тестовых шаблонов, приведена ниже.

Прибл. 300 мм

1 Проверьте готовность принтера к печати и загрузите носитель в соответствии с фактическими условиями печати.

При использовании автоматического натяжного ролика прикрепите носитель к сердцевине рулона.

 [«Загрузка носителя» на стр. 76](#)

 [«Использование инструмента Автоматический натяжной ролик» на стр. 84](#)

2 Нажмите , затем выберите последовательно **Параметры носителя** — **Настройки печати** — **Калиб. печат. головки** — **Авто**.

3 Нажмите **Пуск**.

Запустится автоматическая регулировка, и будет напечатан калибровочный шаблон. Дождитесь завершения регулировки.

Вручную

Для выполнения регулировки доступны варианты **Ручная (Простая)** и **Ручная (Стандартная)**.

Ручная (Простая)

Выберите этот вариант, если регулировку **Авто** выполнить не удалось или если вы хотите выполнить быструю и простую регулировку путем визуального осмотра шаблона.

Ручная (Стандартная)

Выберите этот вариант, если необходимо выполнить регулировку, эквивалентную регулировке **Авто**, путем визуального осмотра шаблона.

Примерная максимальная длина носителя, необходимая для печати тестовых шаблонов, приведена ниже.

Ручная (Простая): приблизительно 50 мм

Ручная (Стандартная): приблизительно 150 мм

Основные операции

Процедура регулировки

- 1 Проверьте готовность принтера к печати и загрузите носитель в соответствии с фактическими условиями печати.
При использовании автоматического натяжного ролика прикрепите носитель к сердцевине рулона.
[☞ «Загрузка носителя» на стр. 76](#)
[☞ «Использование инструмента Автоматический натяжной ролик» на стр. 84](#)
- 2 Нажмите , затем выберите последовательно **Параметры носителя** — **Настройки печати** — **Калиб. печат. головки**.
- 3 Выберите **Ручная (Простая)** или **Ручная (Стандартная)**, затем нажмите **Пуск**.
Будет напечатан калибровочный шаблон. Дождитесь завершения печати.
- 4 Проверьте напечатанный калибровочный шаблон.
Блоки калибровочных шаблонов распечатываются, как показано ниже, в соответствии с типом ручной регулировки.
Ручная (Простая): 4 блока, от А до D
Ручная (Стандартная): 31 блок, от А до Z и от а до е
Выберите шаблон с наименьшей неровностью цвета для каждого блока.
Выберите «+2» в случаях, указанных ниже.

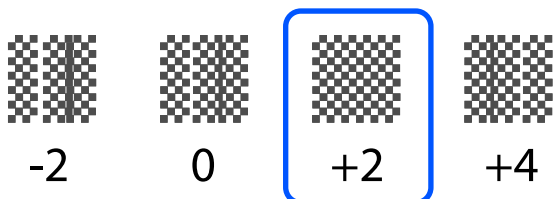

Если есть шаблоны, где неровности одинаковы, введите на шаге 5 промежуточное значение.

Выберите «+1» в случаях, указанных ниже.

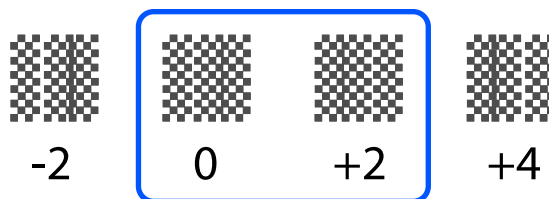

- 5 Отображается экран для ввода результатов подтверждения калибровочного шаблона.
На экране ввода для каждого блока введите число, полученное на шаге 4, с помощью  и нажмите **ОК**.
По окончании настройки отобразится меню **Параметры носителя**.

Регулировка подачи носителя

Это меню используется, если при печати наблюдается полошение (горизонтальные или вертикальные полосы, неравномерность заливки).

Для выполнения регулировки доступны варианты «Авто» и «Вручную».

Авто

Для выполнения регулировки доступны варианты **Авто (Стандартная)** и **Авто (Подробная)**.

Авто (Стандартная)

Выберите этот вариант, если вы хотите выполнить быструю простую регулировку, например повторную регулировку перед тем, как рулон будет израсходован.

Выполняется та же регулировка, что и при выборе пункта **Регулировка подачи носителя** в разделе **Автоматическая регулировка**.

Авто (Подробная)

Выберите этот вариант, если необходимо выполнить высокоточную регулировку, например, для улучшения качества печати символов или линий шаблона.

Примерная максимальная длина носителя, необходимая для печати тестовых шаблонов, приведена ниже.

Авто (Стандартная): прилб. 300 мм

Основные операции

Авто (Подробная):

300x600 т/дюйм — проход : прибл. 450 мм
1,1

300x600 т/дюйм — проход : прибл. 450 мм
1,5

300x600 т/дюйм — проход : прибл. 300 мм
2,1

300x600 т/дюйм — проход : прибл. 200 мм
3,1

600x600 т/дюйм — проход : прибл. 300 мм
2,1

600x600 т/дюйм — проход : прибл. 250 мм
2,5

600x600 т/дюйм — проход : прибл. 200 мм
3,1

600x600 т/дюйм — проход : прибл. 200 мм
4,3

600x1200 т/дюйм — проход: прибл. 200 мм
5,0

600x1200 т/дюйм — проход: прибл. 200 мм
5,0 HD

1200x1200 т/дюйм — про- : прибл. 150 мм
ход 9,0 HD

- 1 Проверьте готовность принтера к печати и загрузите носитель в соответствии с фактическими условиями печати.

При использовании автоматического натяжного ролика прикрепите носитель к сердцевине рулона.

 «Загрузка носителя» на стр. 76

 «Использование инструмента Автоматический натяжной ролик» на стр. 84

- 2 Нажмите , затем выберите последовательно **Параметры носителя** — **Настройки печати** — **Регулировка подачи носителя**.

- 3 Выберите **Авто (Стандартная)** или **Авто (Подробная)**, затем нажмите **Пуск**.

Запустится автоматическая регулировка, и будет напечатан калибровочный шаблон. Дождитесь завершения регулировки.

При выборе варианта **Авто (Подробная)** отображается экран выбора режима прохода. Убедитесь, что выбран режим прохода, который будет использоваться для печати, и нажмите **ОК**.

Вручную

Для выполнения регулировки доступны варианты **Ручная (Стандартная)** и **Ручная (Измерение)**.

Ручная (Стандартная)

Выберите значение в следующих случаях.

- Когда регулировку Авто выполнить не удалось.
- Когда необходимо выполнить быструю простую регулировку путем визуального осмотра шаблона.

Ручная (Измерение)

Выберите значение в следующих случаях.

- Когда не удалось применить варианты Авто и Ручная (Стандартная)
- Когда на результатах печати видны полосы даже после выполнения регулировки вида Ручная (Стандартная).
- Когда затруднена проверка шаблонов при выполнении регулировки вида Ручная (Стандартная) из-за растекания чернил и др. факторов.
- Если необходимо выполнить печать с точной длиной.

Примерная максимальная длина носителя, необходимая для печати тестовых шаблонов, приведена ниже.

Ручная (Стандартная): прибл. 100 мм

Ручная (Измерение): прибл. 600 мм

Основные операции

Процедура регулировки

- 1 Проверьте готовность принтера к печати и загрузите носитель в соответствии с фактическими условиями печати.
При использовании автоматического натяжного ролика прикрепите носитель к сердцевине рулона.
[☞ «Загрузка носителя» на стр. 76](#)
[☞ «Использование инструмента Автоматический натяжной ролик» на стр. 84](#)
- 2 Нажмите , затем последовательно выберите **Параметры носителя — Настройки печати — Регулировка подачи носителя — Ручная (Стандартная)**.
- 3 Нажмите **Пуск**.
Будет напечатан калибровочный шаблон. Дождитесь завершения печати.
- 4 Проверьте напечатанный калибровочный шаблон.

Если выбран вариант Ручная (Стандартная)

Печатаются две группы калибровочных шаблонов: А и В. Для каждой группы выберите шаблон с наименьшим наложением или зазорами. Выберите «-0,2 %» в случаях, указанных ниже.

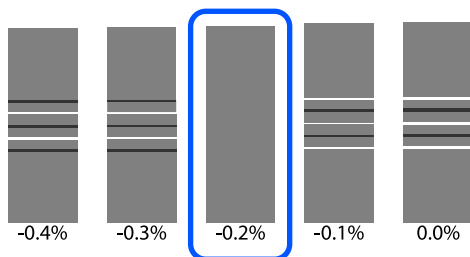

Если есть шаблоны, где наложения или зазоры являются одинаковыми, введите среднее значение на шаге 5.

Введите «-0,15 %» в случаях, указанных ниже.

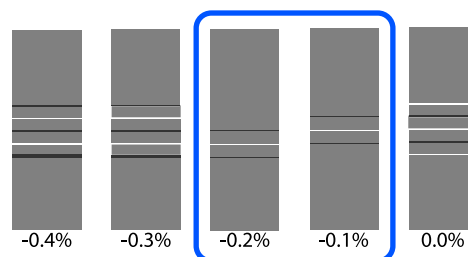

Если все калибровочные шаблоны содержат наложения или зазоры и невозможно вывести значение к 1, выберите образец с их наименьшим количеством. Выполните шаги с 2 по 5, затем снова повторите их, пока не будет напечатан образец без наложений и зазоров.

Если образец трудно проверить, например чернила размазаны, введите однократно «0,0 %».

В этом случае подача носителя не регулируется. Выполните указанные ниже действия, чтобы выполнить регулировку Ручная (Стандартная), а затем снова выполните регулировку Ручная (Измерение).

Если выбран вариант Ручная (Измерение)

Измерьте расстояние между шаблонами с точностью до 0,5 мм.

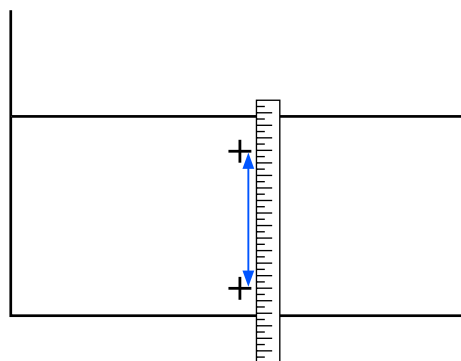

- 5 Отображается экран для ввода результатов подтверждения калибровочного шаблона.

Если выбран вариант Ручная (Стандартная)

Задайте значения, напечатанные под шаблонами, выбранными в пунктах А и В, затем нажмите кнопку **ОК**.

Основные операции

Если выбран вариант Ручная (Измерение)

Задайте значение, измеренное на шаге 4, и нажмите кнопку **ОК**.

После завершения регулировки отображается начальный экран.

Область печати

Положения левого и правого краев носителя

Левый и правый край носителя, распознанного принтером, различаются, как показано ниже, в зависимости от настроек **Определение ширины**.

Определение ширины Вкл. : Принтер автоматически определяет левый и правый край загруженного носителя.

Когда прикреплены держатели носителя, распознавание края носителя выполняется в пределах области шириной 7 мм у левого и правого краев носителя.

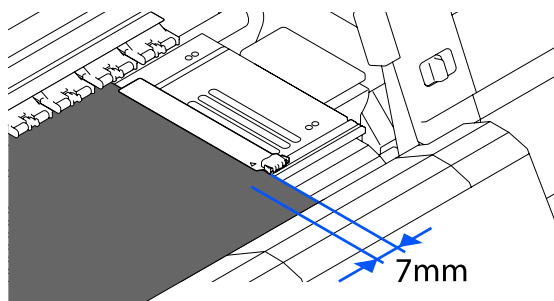

Края носителя не обнаруживаются надлежащим образом, если держатели носителя прикреплены неправильно.

 [«Загрузка носителя» на стр. 76](#)

Определение ширины Выкл. : Центр черной прямоугольной метки перед валом (см. рисунок ниже) принимается как стандартное положение правого края носителя. При стандартном положении правого края носителя положение, заданное значением от 300 до 1950 при установленном значении **Выкл.** для функции **Определение ширины**, принимается как левый край носителя.

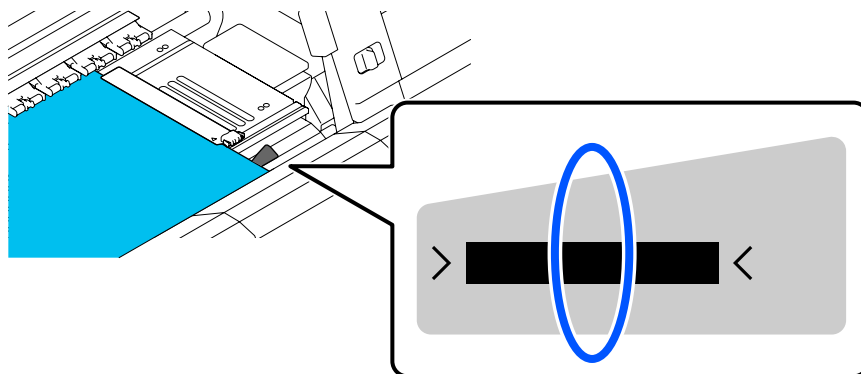

Основные операции

Область печати и область печати изображений

- Когда не используется режим Печать информации
Как показано на рисунке, область печати может использоваться в качестве области печати изображений для всех заданий.

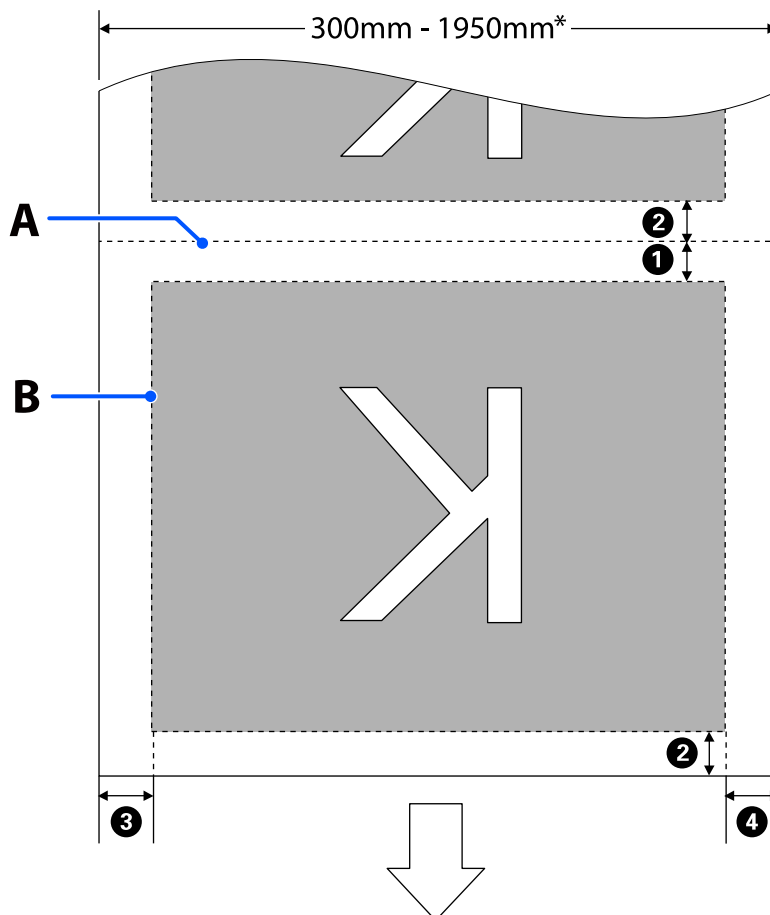

Основные операции

- ❑ Когда используется режим Печать информации
 Как показано на рисунке, размер левой и правой сторон области печати изображений уменьшается на величину печатаемых данных.
 Области, используемые для печати данных, могут меняться в зависимости от настроек. Здесь показан пример наименьшего размера области печати изображений для следующих настроек.
- ❑ Положение печати Отмечать события в режиме Печать информации: слева и справа
- ❑ Положение печати шаблонов проверки дюз для функции Печать информации: слева и справа

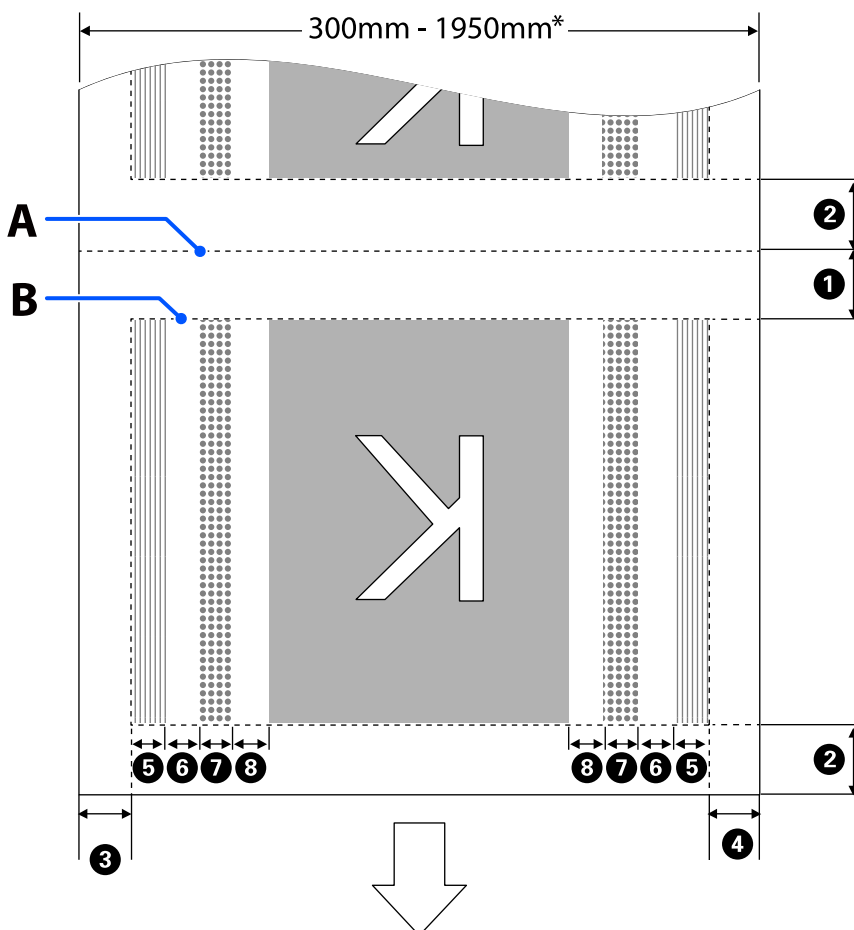

A Положение обрезки носителя

B Область печати

■ Область печати изображений

||||| Область печати шаблонов проверки дюз

⋮ Область Отмечать события

Основные операции

* Если для параметра **Определение ширины** установлено значение **Выкл.**, применяется заданное значение (от 300 до 1950 мм).

Стрелки отображают направление подачи.

Ниже приведена информация об элементах ①–⑧.

Положение	Описание	Доступный диапазон настроек
① Задний край* ^{1, *3}	Половина значения, установленного для параметра Поле между страницами в меню настройки принтера. Чтобы поддерживалась точность подачи носителя, параметры переключатся на значение 5 мм, если их значение меньше 10 мм.	От 5 до 499,5 мм
② Передний край* ^{1, *2, *3}	Половина значения, установленного для параметра Поле между страницами . Если значения параметра меньше 10 мм, они будут уменьшаться на 5 мм. Если Вкл. режим Пропустить замятый носитель , параметры переключатся на значение 300 мм, если их значения меньше 600 мм.	5 мм и больше
③ Левый край* ^{3, *4}	Значение, установленное для параметра Сбоку (слева) . Значение по умолчанию 7 мм. Если используются держатели носителей, в качестве фактической величины поля используется значение, большее на 7 мм, так как край носителя распознается в пределах области шириной 7 мм у края.	От 3 до 25 мм
④ Правый край* ^{3, *4}	Сумма значений, установленных для параметров Позиция начала печати и Сбоку (справа) . Значения по умолчанию для Позиция начала печати: 0 мм, Сбоку (справа): 7 мм. Если используются держатели носителей, в качестве фактической величины поля используется значение, большее на 7 мм, так как край носителя распознается в пределах области шириной 7 мм у края.	От 3 до 1025 мм
⑤ Ширина печати шаблона проверки дюз	16 мм, если установлено значение Обычн. для параметра Выбор шаблона . 4 мм, если выбран режим Сохранение ширины бумаги .	—
⑥ Пространство между шаблонами проверки дюз и Отмечать события	Фиксированное значение 3 мм.	—
⑦ Ширина Отмечать события	Фиксированное значение 20 мм.	—
⑧ Пространство между образцами проверки дюз/Отмечать события и изображениями	Если для параметра Позиция печати установлено значение Возле изображения , величина поля на правой стороне изображения будет соответствовать значению, установленному для параметра Поле между изображениями . При выборе варианта Конец носителя величина параметра меняется в соответствии с изображениями и другими параметрами.	От 0 до 999 мм

Основные операции

- *1 Заданное поле и фактические результаты печати могут отличаться в зависимости от используемого RIP. Дополнительные сведения можно получить у производителя RIP.
- *2 С помощью функции **Настройка ширины** в меню настроек принтера можно регулировать величину полей в диапазоне от -10 до +10 мм.
- *3 Может быть доступно в RIP в зависимости от используемого программного обеспечения RIP. Дополнительные сведения можно получить у производителя RIP.
- *4 При определении полей обратите внимание на следующее.
 - При использовании держателей для носителей оставьте поля шириной более 10 мм. Более узкие поля могут привести к тому, что печать будет выполняться поверх держателей.
 - Если общая ширина данных печати и левые и правые поля превышают размер области печати, часть данных не будет напечатана.

Примечание

Если следующие пункты не соблюдались, когда для параметра *Определение ширины* задано значение **Выкл.**, печать может происходить за левым и правым краями носителя. Чернила, которые будут использованы за краями носителя, останутся на внутренних поверхностях принтера.

- Убедитесь, что ширина данных печати не превышает ширину загруженного носителя.
- Когда носитель загружен слева от правого края измерительной позиции, выравнивание **Позиция начала печати** устанавливается с позиции, где носитель установлен.
 [«Меню Общие параметры» на стр. 165](#)

Обслуживание

Сроки выполнения различных операций по техническому обслуживанию

Для обеспечения должного качества печати необходимо выполнять замену расходных материалов и очистку.





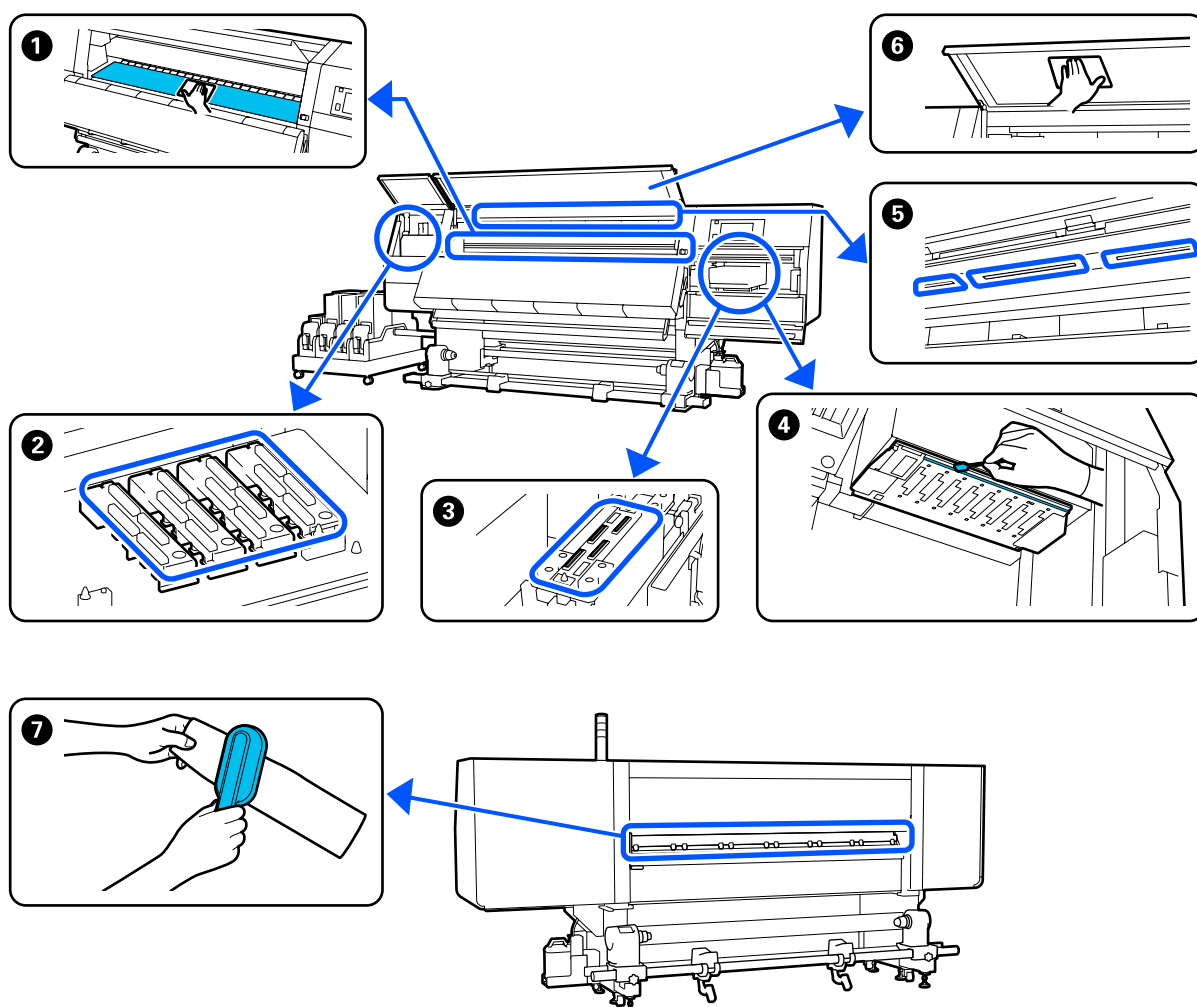

Невыполнение необходимых процедур обслуживания может привести к ухудшению качества печати. Для выполнения обслуживания следуйте приведенным ниже рекомендациям.

Очистка



Когда выполняется	Компонент, подвергаемый очистке
Перед ежедневным началом работы	1 Вал, держатели носителей, область вокруг сушильного устройства  «Ежедневная очистка» на стр. 117

Обслуживание

Когда выполняется	Компонент, подвергаемый очистке
<p>Когда на панели управления отображается сообщение о необходимости очистки</p>	<p>② Крышки для защиты от пересыхания  «Очистка крышек для защиты от высыхания» на стр. 123</p> <p>Эту процедуру можно посмотреть в видеоролике на YouTube. Video Manual</p> <p>⑦ Очиститель носителей  «Очистка очистителей носителей» на стр. 122</p>
<p>При обнаружении грязи на печатающей головке в следующих случаях</p> <ul style="list-style-type: none"> <input type="checkbox"/> Замятие носителей <input type="checkbox"/> Слышны удары печатающей головки <input type="checkbox"/> Результаты печати выглядят грязными 	<p>④ Область вокруг печатающей головки  «Прочистка вокруг печатающей головки» на стр. 127</p> <p>Эту процедуру можно посмотреть в видеоролике на YouTube. Video Manual</p>
<p>Если трудно осмотреть внутреннюю часть принтера</p>	<p>⑥ Передняя крышка  «Очистка передней крышки» на стр. 130</p>
<p>Когда свет внутренней лампы недостаточно сильный</p>	<p>⑤ Внутренняя лампа  «Очистка внутренней подсветки» на стр. 129</p>
<p>При выполнении Обновления печатающей головки</p>	<p>③ Отсасывающая крышка  «Очистка отсасывающих крышек» на стр. 126</p> <p>Эту процедуру можно посмотреть в видеоролике на YouTube. Video Manual</p>

Обслуживание

Замена расходных материалов

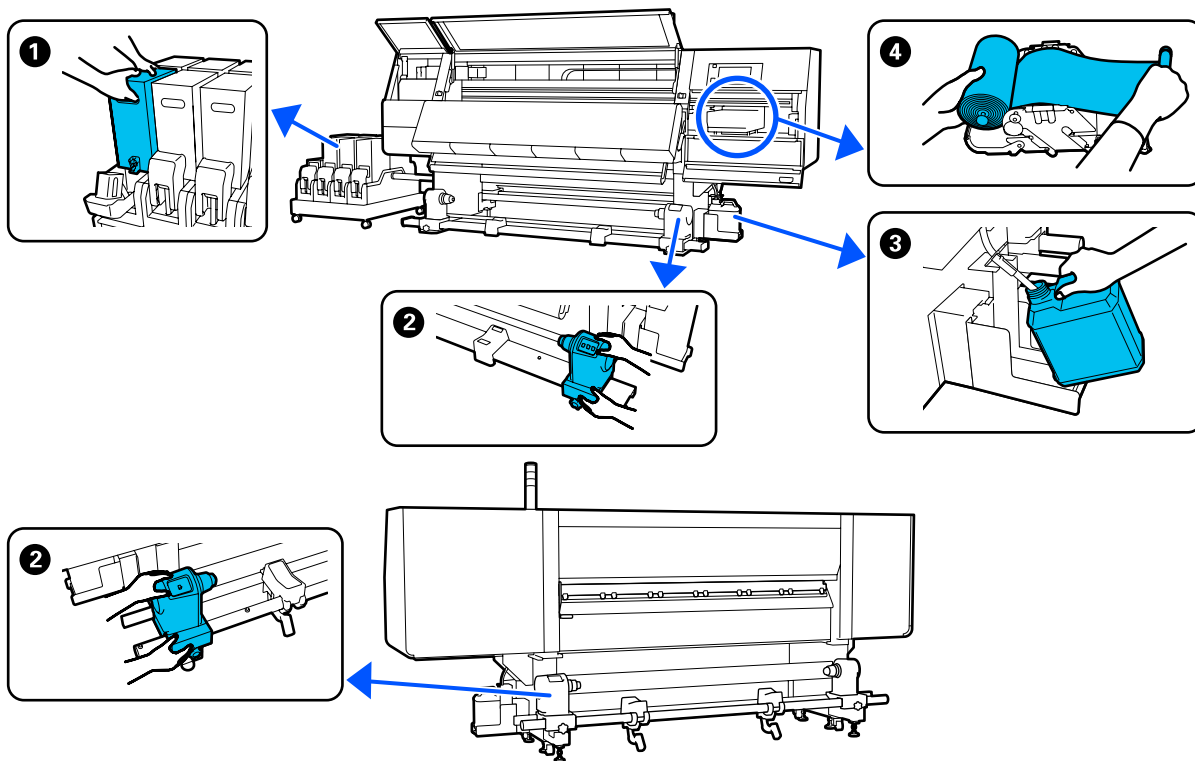

Когда выполняется	Заменяемый компонент
Когда на панели управления отображается сообщение о низком уровне чернил	<p>❶ Чернильный картридж</p> <p>☞ «Процедура замены» на стр. 131</p>
Если на экране панели управления отображается сообщение о подготовке и замене	<p>❸ Емкость для отработанных чернил</p> <p>☞ «Утилизация отработанных чернил» на стр. 139</p> <p>❹ Валик очистителя</p> <p>☞ «Замена чистящего валика» на стр. 136</p>
Если на панели управления отображается сообщение о замене	<p>❷ Держатель носителя</p> <p>☞ «Замена держателей носителя» на стр. 141</p>

Прочее обслуживание

Когда выполняется	Эксплуатация
Если на панели управления отображается сообщение о необходимости встряхивания картриджей	<p>Встряхивание чернильных картриджей</p> <p>☞ «Периодическое встряхивание чернильных картриджей» на стр. 145</p>

Обслуживание

Когда выполняется	Эксплуатация
<ul style="list-style-type: none">❑ При проверке, не забиты ли дюзы❑ При проверке, дюзы для каких цветов забиты❑ Возникают горизонтальные полосы или неравномерность цветов (полошение)	Проверка состояния дюз 🔗 «Проверка состояния дюз» на стр. 149
Когда засор обнаруживается после проверки дюз	Очистка печатающей головки 🔗 «Очистка печ. головки» на стр. 150
Раз в месяц	Проверка работоспособности автоматического выключателя 🔗 «Проверка работоспособности автоматического выключателя» на стр. 152

Обслуживание

Что вам потребуется

Перед выполнением чистки и замены подготовьте следующее.

При полном использовании позиций, входящих в комплект поставки, приобретите новые расходные материалы.

При замене чернильных картриджей или проведении обслуживания используйте оригинальные компоненты.

 [«Дополнительное оборудование и расходные материалы» на стр. 192](#)

Если ваши перчатки износились, подготовьте доступные в свободной продаже нитриловые перчатки.

Защитные очки (доступны для приобретения)

Для защиты глаз от чернил и чистящей жидкости.

Защитная маска (приобретается отдельно)

Для защиты носа и рта от чернил и чистящей жидкости.

Чистящий набор (входит в комплект поставки принтера)

Используйте во время удаления чернильных пятен.

Следующие принадлежности в комплекте.

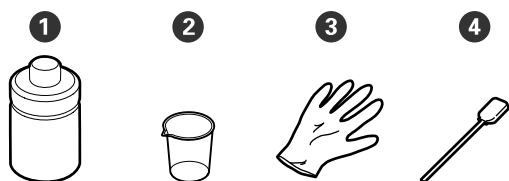

- ❶ Чистящая жидкость (1 ед.)
- ❷ Чашка (1 шт.)
- ❸ Перчатки (16 шт.)
- ❹ Чистящие палочки (50 шт.)

Инструкции по использованию

 [«Использование Чистящей жидкости» на стр. 121](#)

Металлический или пластиковый лоток (PP или PE) (приобретается отдельно)

Используется для размещения чистящего инвентаря, снятых расходных материалов или чистящей жидкости, залитой в контейнер, входящий в комплект поставки принтера.

Щетка для очистителя носителей (поставляется с принтером)

Используется для чистки очистителя носителей.



Мягкая ткань (приобретается отдельно)

Используется для чистки внутренних областей передней крышки и нижних областей сушильного устройства. Используйте материалы, защищенные от статического электричества и пылеобразования.

Меры предосторожности при техническом обслуживании

Обратите внимание на следующие места при очистке и замене компонентов.

Обслуживание

**Предостережение**

- ❑ *Храните чернильные картриджи, чистящую жидкость и отработанные чернила в местах, недоступных для детей.*
- ❑ *На время проведения технического обслуживания надевайте защитную одежду, включая защитные очки, перчатки и маску.
При попадании жидкостей, таких как чернила, чистящая жидкость или смазка, на кожу, в глаза или рот незамедлительно сделайте следующее.*
 - ❑ *Если жидкость попала на кожу, незамедлительно промойте ее большим количеством воды с мылом. Если на коже появилось раздражение или она изменила цвет, обратитесь к врачу.*
 - ❑ *При попадании жидкости в глаза незамедлительно промойте их водой. Несоблюдение данного требования может привести к покраснению глаз или легкому воспалению. Если проблема остается, обратитесь к врачу.*
 - ❑ *При попадании жидкости в рот немедленно обратитесь к врачу.*
 - ❑ *Если жидкость была проглочена, не вызывайте искусственно рвоту, немедленно обратитесь к врачу. При искусственной рвоте жидкость может попасть в трахею, что может быть опасно.*
 - ❑ *Ни в коем случае не пейте чернила.*
- ❑ *Перед очисткой или заменой держателя рулона извлеките держатель носителя из принтера.*
- ❑ *Никогда не прикасайтесь к ремням, платам или другим деталям, не требующим очистки. Несоблюдение данного требования может привести к поломке устройства или снижению качества печати.*

- ❑ *Пользуйтесь только прилагаемыми чистящими палочками или палочками, содержащимися в наборе для обслуживания. Другие типы палочек, оставляющие волокна, будут повреждать печатающую головку.*
- ❑ *Всегда используйте новые чистящие палочки. Повторно используемые палочки могут оставить еще более трудновыводимые пятна.*
- ❑ *Не прикасайтесь к концам чистящих палочек. Жир, присутствующий на руках и попавший на палочку, может повредить печатающую головку.*
- ❑ *Для очистки областей вокруг печатающей головки, колпачков и т. д. используйте только указанную чистящую жидкость. Использование других веществ может привести к неисправности принтера или снижению качества печати.*
- ❑ *Перед началом работы прикоснитесь к металлическому предмету для снятия заряда статического электричества.*

Очистка

Ежедневная очистка

Если ворсинки, пыль или чернила прилипают к валу или держателям носителей, это может привести к засорению дюзов или возникновению чернильных капель. Из-за грязи, скопившейся на пути прохождения носителей вокруг сушильного устройства, отпечатки могут стать грязными. Для поддержания оптимального качества печати рекомендуется выполнять очистку ежедневно перед началом работы.

Обслуживание

Предостережение

- ❑ *Нагреватель может быть очень горячим. Необходимо соблюдать все меры предосторожности. Несоблюдение необходимых мер предосторожности может привести к ожогам.*
- ❑ *Не помещайте руки внутрь сушильного устройства. Несоблюдение необходимых мер предосторожности может привести к ожогам.*
- ❑ *Открывая или закрывая переднюю крышку или служебную крышку, будьте осторожны, чтобы не прищемить руку или пальцы. Несоблюдение данного требования может привести к травме.*

1 Убедитесь, что принтер выключен и экран погашен, и затем отсоедините кабель питания принтера от розетки.

Отсоедините оба шнура питания.

2 Подождите одну минуту после отсоединения шнура питания.

3 Чтобы открыть переднюю крышку, выдвиньте наружу рычаги блокировки слева и справа.

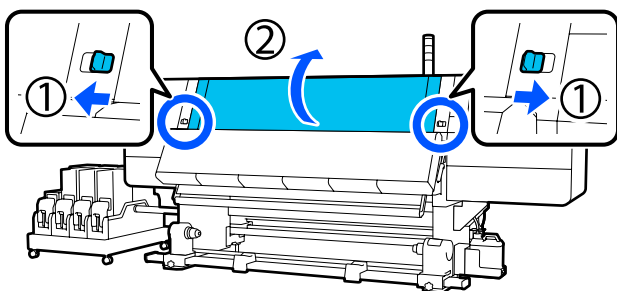

4 Смочите мягкую ткань в воде, тщательно ее выжмите, затем сотрите любые чернила, ворсинки или пыль, налипшие на вал.

Осторожно удалите нити и пыль, застрявшие в пазах вала.

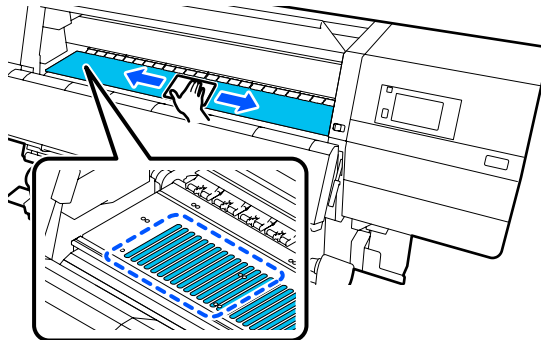

5 Смочите мягкую ткань в воде, тщательно ее выжмите, затем сотрите любые ворсинки или пыль, налипшие на держатели носителей.

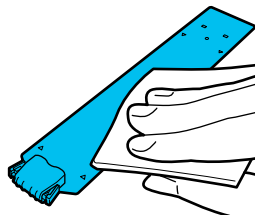

Важно!

Если используются носители с клеем или держатели носителей запачкались чернилами, то для очистки передней и задней сторон пластин этих держателей следуйте процедуре, описанной ниже в подразделе «Очистка держателей носителей при их загрязнении чернилами или при использовании носителей с клеем». Если вы продолжите печатать с прилипшим к тыльной части клеем, он может соприкоснуться с печатающей головкой.

Обслуживание

- 6** Смочите мягкую ткань в воде, тщательно ее выжмите, затем сотрите чернила, ворсинки или пыль, налипшие на верхние и нижние части сушильного устройства.

Протрите область, показанную на рисунке ниже.

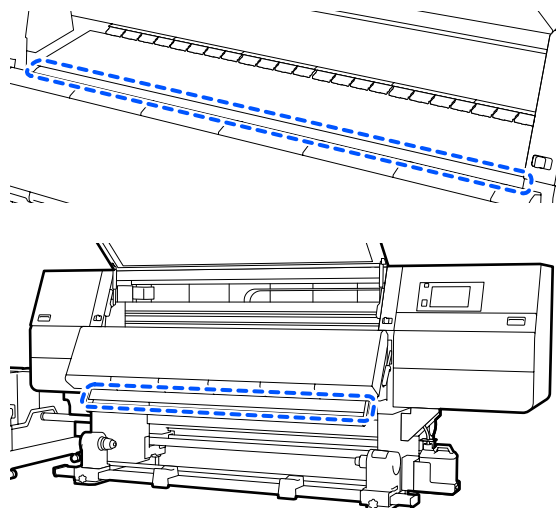

- 7** После удаления всех загрязнений закройте переднюю крышку и задвиньте внутрь левый и правый рычаги блокировки.

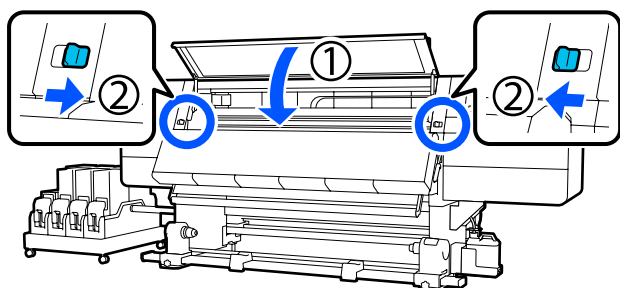

- 8** Подсоедините оба кабеля питания и включите принтер.

Очистка держателей носителей при их загрязнении чернилами или при использовании носителей с клеем

Снимите держатели носителей с принтера и очистите их переднюю и заднюю стороны разбавленным нейтральным моющим средством.

После удаления всех загрязнений установите держатели на свое место.

- 1** Откройте левую служебную крышку, опустив освобождающие рычажки.

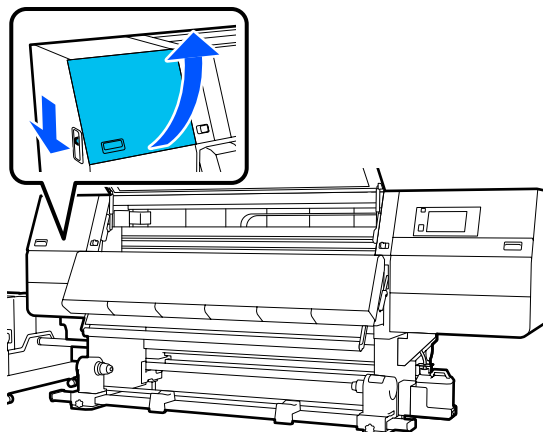

- 2** Удерживая держатель носителя с обеих сторон, сдвиньте держатель к левому краю вала, чтобы снять его.

Также снимите правый держатель носителей с левой стороны.

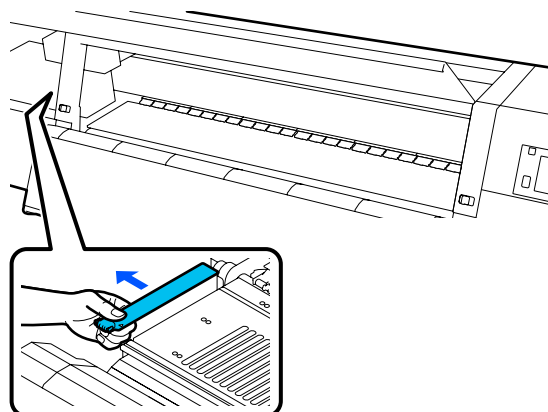
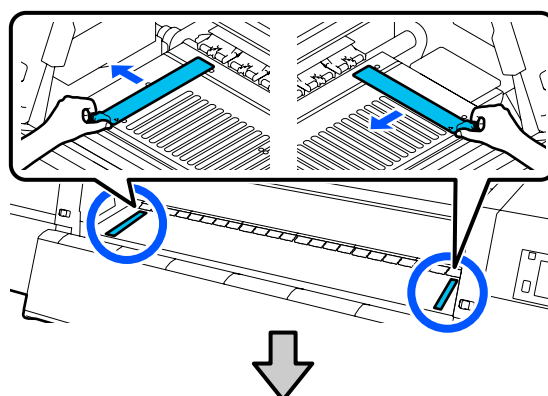

Обслуживание

- 3** Смочите мягкую ткань в разбавленном нейтральном моющем средстве, тщательно выжмите ткань, затем удалите клей или чернила, налипшие на переднюю и заднюю стороны держателей носителей.

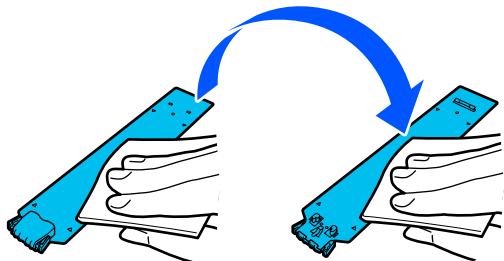

- 4** Удалив все загрязнения, вставьте держатель носителей с левого края вала.

Также вставьте правый держатель носителей с левой стороны. При установке держателя прикрепите загнутые секции к переднему углу вала, придавив кончик металлической пластины к валу.

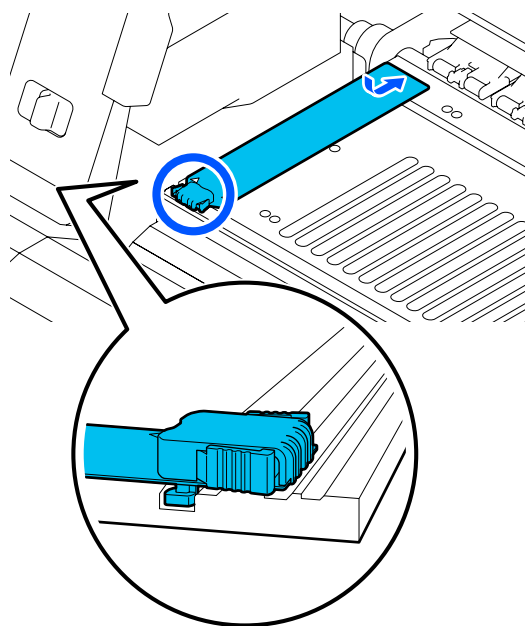
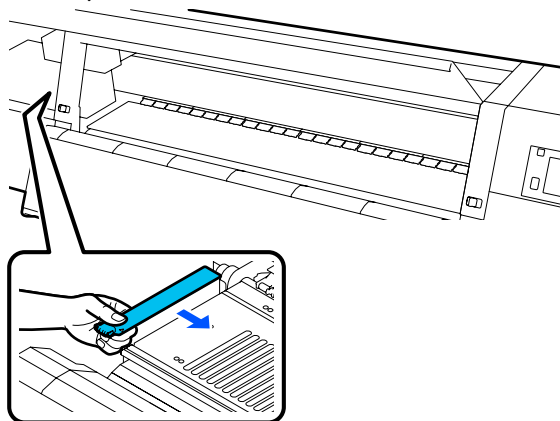

- 5** Убедитесь, что две загнутые секции на задней части держателя надежно прикреплены, как показано на иллюстрации ниже, и что между держателем и валом отсутствует зазор.

(1) Вставьте в зазор углы вала.

Обслуживание

(2) Вставьте в тыльную часть выступа передний угол вала.

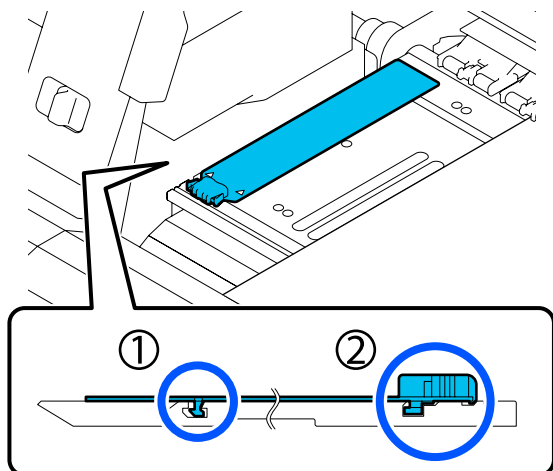

! **Важно!**

Если секции установлены неправильно, вернитесь к шагу 4 для повторной установки. В противном случае печатающая головка может быть повреждена.

6 Удерживая держатель носителя с обеих сторон за выступы, сдвиньте оба держателя к левому и правому краю вала соответственно.

При отпуске фиксатора держатель носителя будет зафиксирован.

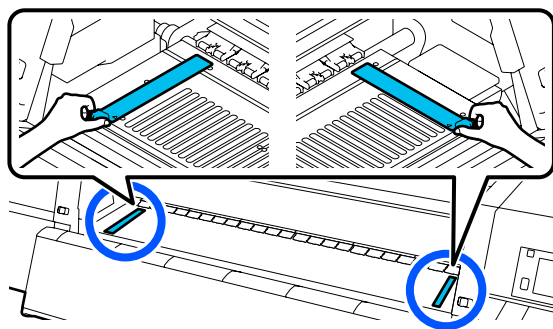

7 Закройте крышку обслуживания слева.

Использование Чистящей жидкости

Для очистки компонентов, указанных в этом руководстве, используйте только Чистящую жидкость.

Перед началом ознакомьтесь со следующей информацией.

«Меры предосторожности при техническом обслуживании» на стр. 116

1 Поставьте чашку, входящую в Cleaning Kit (Чистящий набор), на поддон и налейте в нее приблизительно 10 мл Чистящей жидкости.

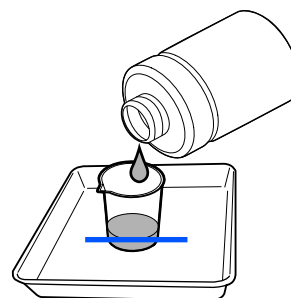

2 Смочите чистящую палочку Чистящей жидкостью.

Следите за тем, чтобы Чистящая жидкость не капала с чистящей палочки.

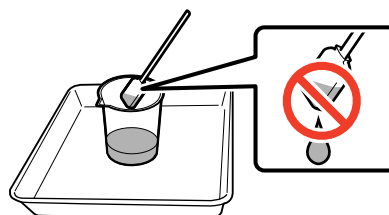

Обслуживание

Важно!

- ❑ Не используйте Чистящую жидкость, которая уже была использована для очистки. Использование грязной Чистящей жидкости затруднит выведение пятен.
- ❑ Аккуратно закройте крышку емкости с Чистящей жидкостью и храните ее при комнатной температуре вдали от прямых солнечных лучей, высокой температуры и влажности.
- ❑ Использованная Чистящая жидкость и чистящие палочки являются промышленными отходами. Утилизируйте их тем же способом, что и отработанные чернила.
🔗 «Утилизация использованных расходных материалов» на стр. 153

Очистка очистителей носителей

Если очистители носителей загрязнены, они не смогут в достаточной степени убирать пыль и грязь с поверхности носителя, поэтому возможен риск возникновения таких проблем, как засорение дюзов.

Если на экране отображается сообщение **Очистите очиститель носителей**. После завершения очистки нажмите кнопку [OK]., используйте прилагаемую щетку для очистки очистителей носителей.

1

Проверьте сообщение на экране, затем перейдите к тыльной стороне и извлеките очистители носителей.

Нажав фиксаторы по обеим сторонам, извлеките очиститель.

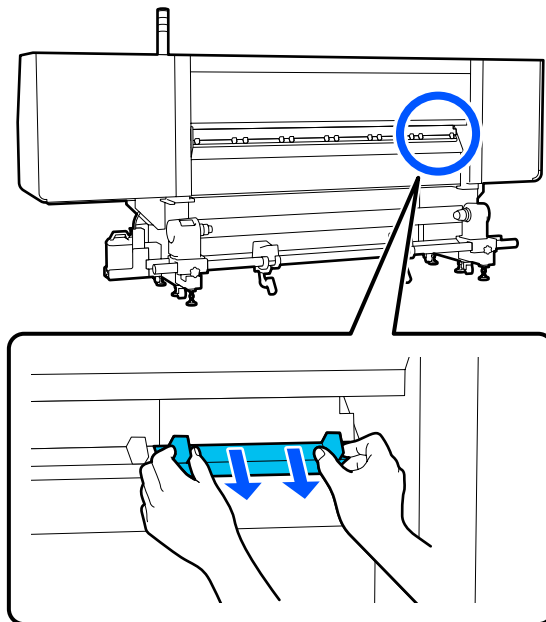

2

С помощью прилагаемой щетки снимите пыль и грязь с поверхности.

Так как для поверхности щетки указано направление, в котором выполняется удаление грязи и пыли, перемещать щетку следует в этом направлении.

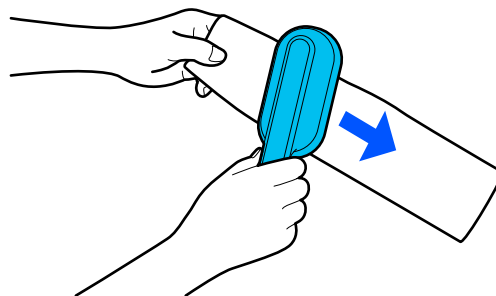
**Примечание**

Направление удаления грязи можно менять.

Обслуживание

- 3** После очистки очистителя носителей установите его обратно в принтер.

Придерживайте фиксаторы при вставке очистителя носителей, пока не услышите щелчок.

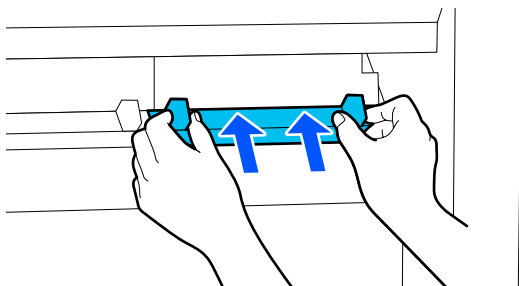

- 4** Повторите шаги 2 и 3, чтобы очистить все очистители носителей.

- 5** Нажмите на экране кнопку **Готово**.

Очистка крышек для защиты от высыхания

Если необходимо очистить крышки для защиты от высыхания, на экране появится сообщение **Выполните очистку крышек для защиты от высыхания.** с указанием крышки, которую необходимо очистить.

При появлении этого сообщения следуйте приведенным ниже действиям, чтобы очистить только указанную крышку.

Перед началом ознакомьтесь со следующей информацией.

 «Меры предосторожности при техническом обслуживании» на стр. 116

Важно!

При использовании чистящей палочки для очистки крышки не протирайте область вокруг отверстия внутри крышки. Чистящая жидкость может попасть в отверстие, что приведет к неправильной работе крышки.

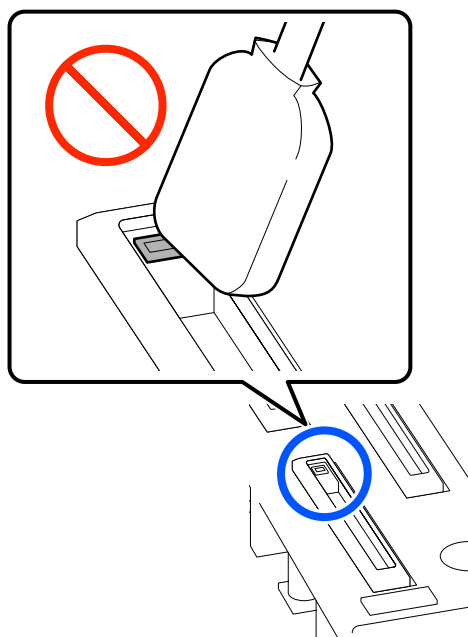

- 1** Если на экране отображается сообщение **Выполните очистку крышек для защиты от высыхания.**, проверьте, какую крышку следует очистить.

Крышка, которую необходимо очистить, выделена, как показано на иллюстрации. Проверив крышку, нажмите **Пуск**, после чего печатающая головка переместится вправо.

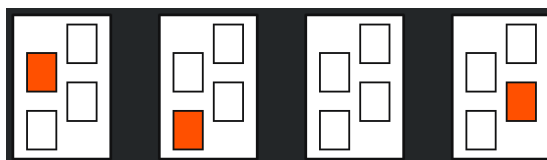

Обслуживание

- 2** Опустите рычаг снятия блокировки, чтобы открыть крышку обслуживания слева.

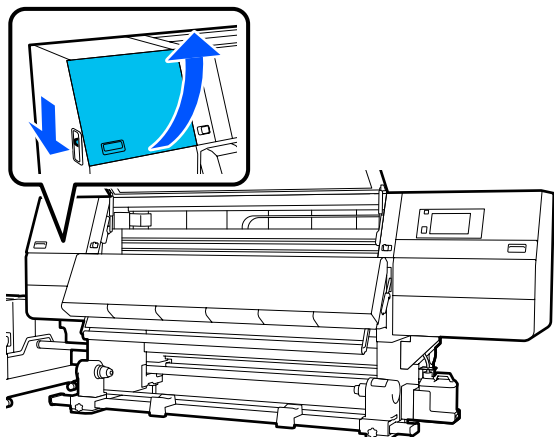

- 3** Смочите чистящую палочку чистящей жидкостью.

 «Использование Чистящей жидкости» на стр. 121

- 4** Держите чистящую палочку перпендикулярно и протрите внешнюю область той крышки, которую необходимо очистить.

Во время очистки избегайте области вокруг отверстия в крышке.

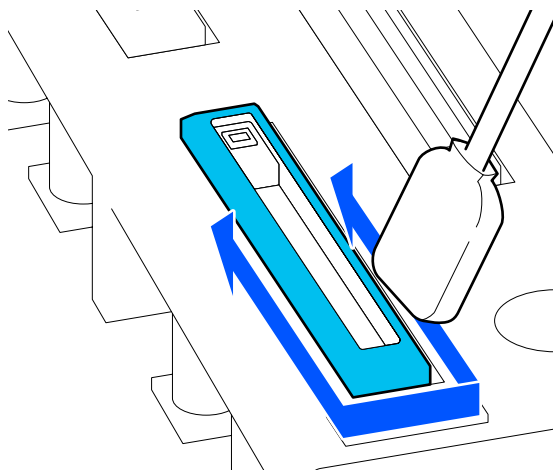

При наличии волокон или пыли на крышке

Удалите их кончиком чистящей палочки.

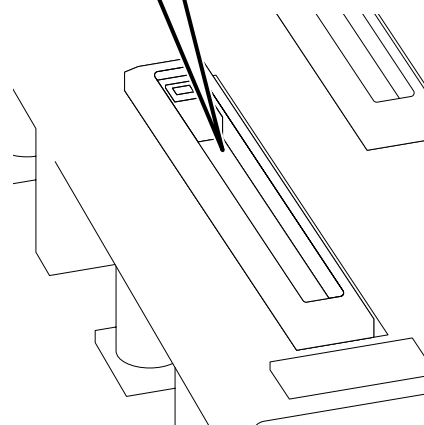
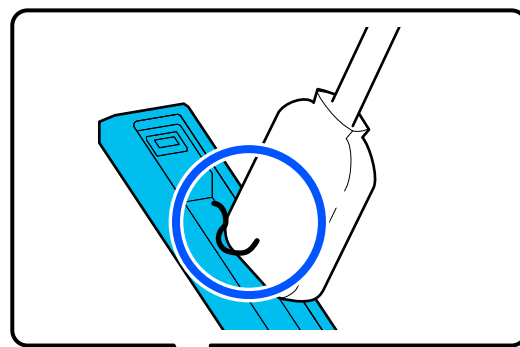

- 5** Держите чистящую палочку горизонтально и протрите края крышки.

Во время очистки избегайте области вокруг отверстия в крышке.

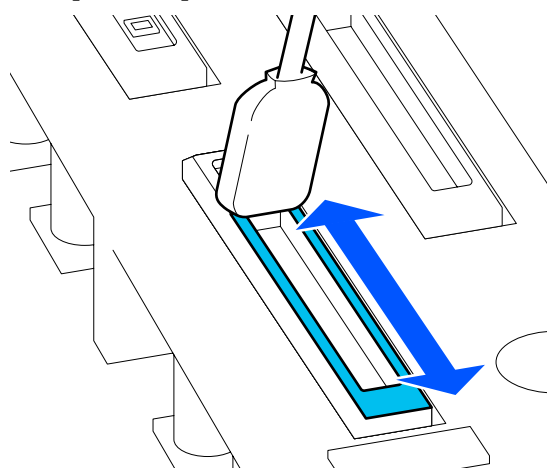

Обслуживание

- 6** Держите чистящую палочку перпендикулярно и протрите внутреннюю область крышки.

Во время протирки избегайте области вокруг отверстия внутри крышки. Палочку следует двигать только в сторону от отверстия.

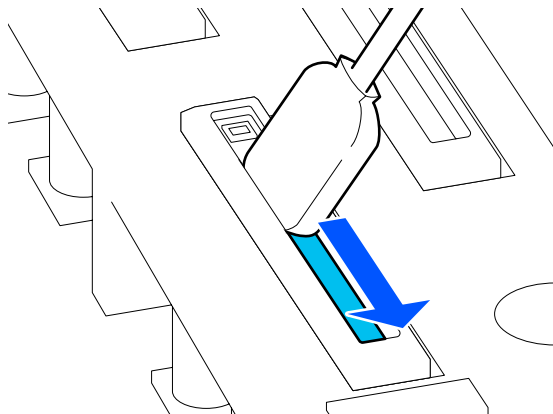

- 7** Используйте новую чистящую палочку, чтобы убрать все чернила и чистящую жидкость с внутренних поверхностей, краев и области вокруг крышки.

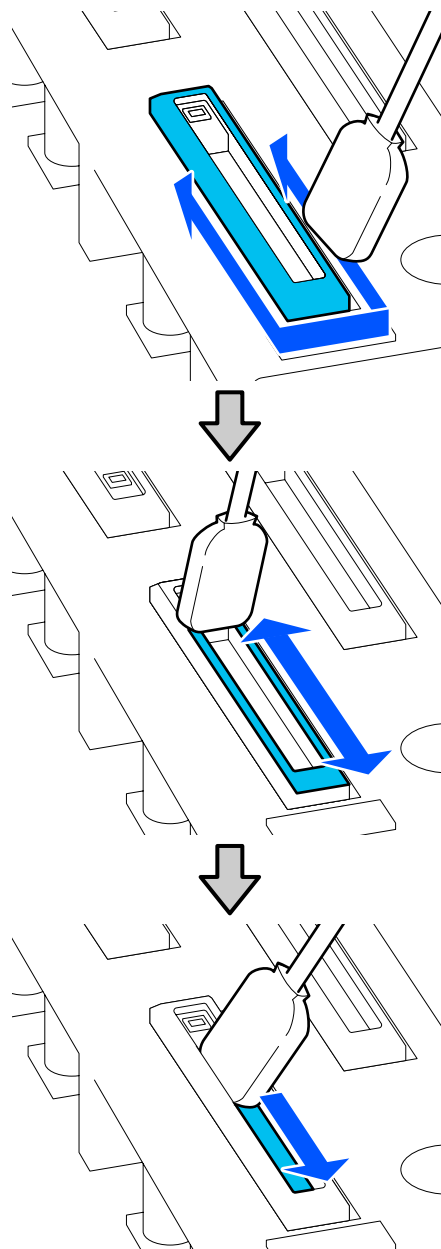

Обслуживание

Уберите все чернила и чистящую жидкость, чтобы не осталось никаких следов, как показано на приведенной ниже иллюстрации. Оставшиеся чернила и чистящая жидкость могут привести к засорению дюз.



- 8** Закройте крышку отсека обслуживания и нажмите кнопку **Готово**.

Печатающая головка перемещается в свое стандартное положение.

При возвращении печатающей головки в стандартное положение отображается экран проверки загрязнения печатающей головки.

При необходимости очистите печатающую головку.

 [«Прочистка вокруг печатающей головки» на стр. 127](#)

Утилизация использованного очистителя чернил и чистящих палочек

 [«Утилизация использованных расходных материалов» на стр. 153](#)

Очистка отсасывающих крышек

Очистите отсасывающие крышки перед выполнением процедуры Обновление печатающей головки. Если не очистить отсасывающие крышки, Обновление печатающей головки не принесет надлежащего результата. Перед Обновлением печатающей головки выполните следующую процедуру для очистки отсасывающих крышек.

- 1** На главном экране нажмите , затем нажмите последовательно **Очистка обслуживаемых деталей** — **Отсасывающая крышка**.
- 2** Проверьте сообщение на экране, затем нажмите **Пуск**.
- 3** Опустите рычаг снятия блокировки, чтобы открыть крышку обслуживания справа.

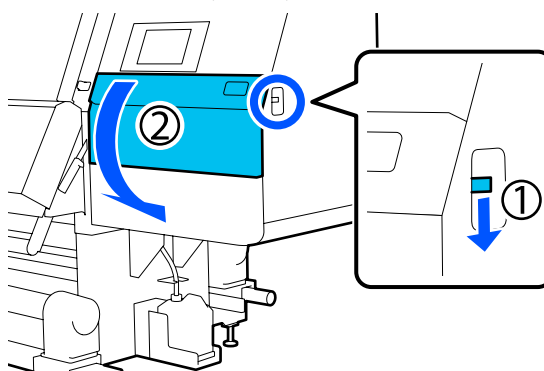

- 4** Смочите чистящую палочку чистящей жидкостью.

Используйте новые чистящие палочки и чистящую жидкость.

 [«Использование Чистящей жидкости» на стр. 121](#)

- 5** Держите чистящую палочку перпендикулярно и протрите внешние области всех крышек.

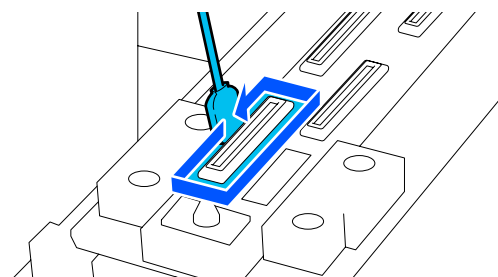

Обслуживание

- 6** Держите чистящую палочку горизонтально и протрите края всех крышек.

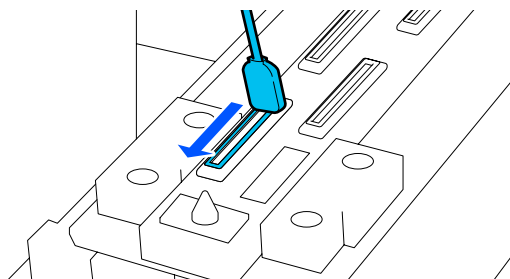

- 7** Убедитесь в отсутствии чернильных пятен, ворсинок и пыли на краях и внешней области крышки.

Если они не загрязнены, очистка завершена.

При наличии пыли повторите шаги 5 и 6, чтобы убрать всю видимую пыль.

- 8** Закройте крышку обслуживания.

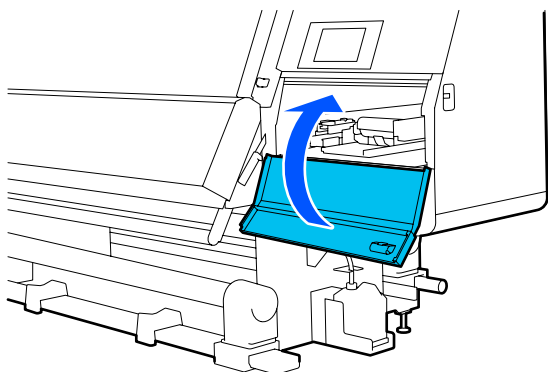

- 9** На экране панели управления нажмите **Готово**.

Прочистка вокруг печатающей головки

При возникновении любой из следующих проблем проверьте печатающую головку и очистите ее при наличии чернильных пятен, ворсинок и пыли.

- Замятие носителей
- Слышно биение печатающей головки
- Результаты печати выглядят грязными

Перед началом ознакомьтесь со следующей информацией.

«Меры предосторожности при техническом обслуживании» на стр. 116

- 1** Переместите печатающую головку в положение для очистки.

При замятии носителя извлеките замятый носитель, а при отображении сообщения **Откройте служебную крышку и очистите от грязи область вокруг печатающих головок**, нажмите **Подтверждение**.

Если возникли проблемы, отличные от замятия носителя, нажмите на главном экране, затем последовательно выберите **Очистка обслуживаемых деталей** — **Вокруг печатающей головки**.

- 2** Проверьте сообщение на экране, затем нажмите **Пуск**.

- 3** Убедитесь, что печатающая головка переместилась вправо, затем нажмите на рычаг снятия блокировки, чтобы открыть крышку обслуживания с правой стороны.

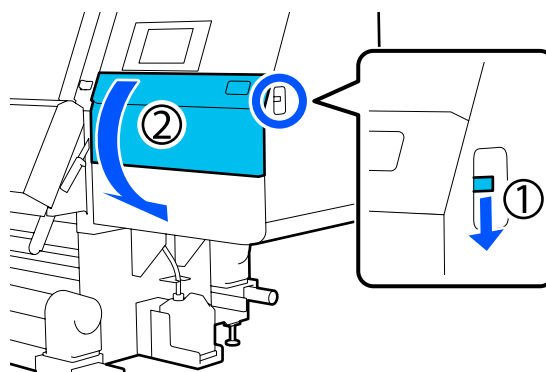

- 4** Проверьте наличие грязи на печатающей головке.

Убедитесь в отсутствии чернил, ворсинок и пыли в области , показанной на иллюстрации.

Если область загрязнена, перейдите к следующей процедуре.

Обслуживание

В противном случае перейдите к шагу 7.

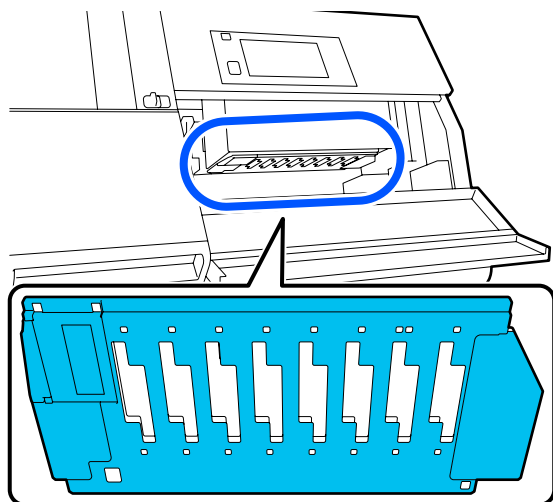

- 5** Смочите чистящую палочку чистящей жидкостью.

Используйте новые чистящие палочки и чистящую жидкость.

 «Использование Чистящей жидкости» на стр. 121

- 6** Сотрите любые чернила, ворсинки и пыль, оставшиеся в области , показанной на иллюстрации.

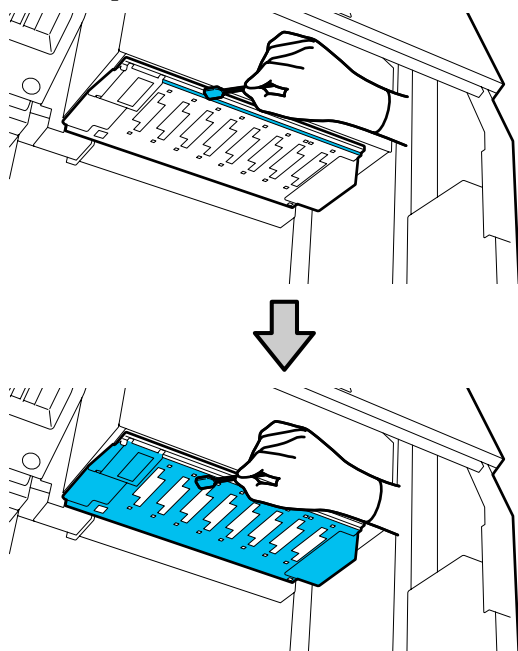

Важно!

- При загрязнении чистящей палочки промойте ее чистящей жидкостью.
- После удаления чернильного пятна чистящей палочкой очистите палочку о край чашки, чтобы убрать чернила.

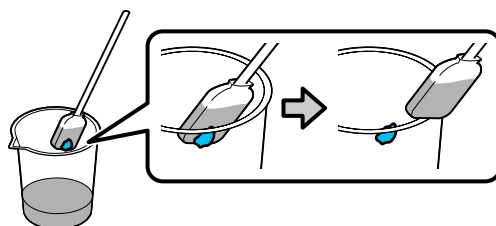

Стирайте чернильное пятно, пока не увидите металлическую поверхность печатающей головки, как показано на иллюстрации.

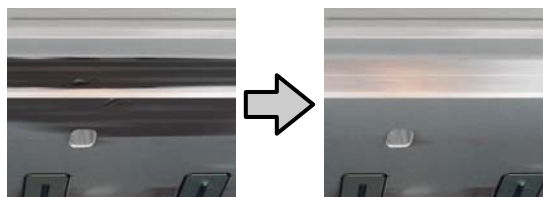

- 7** Закройте крышку обслуживания.

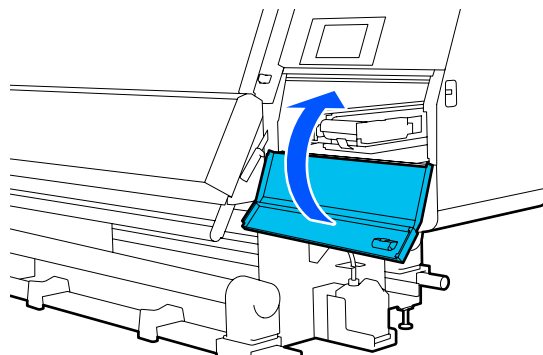

- 8** На экране панели управления нажмите **Готово**.

Очистка внутренней подсветки

Принтер оснащен внутренней подсветкой, расположенной под передней крышкой и крышками обслуживания. Она упрощает проверку результатов печати и просмотр областей для обслуживания. Если чернильная взвесь загрязняет поверхность внутренней подсветки, свет становится тусклым, что затрудняет проверку. Если свет кажется тусклым, выполните следующие действия для очистки внутренней подсветки.

Предостережение

Открывая или закрывая переднюю крышку или крышки обслуживания, будьте осторожны, чтобы не прищемить руку или пальцы. Несоблюдение данного требования может привести к травме.

- 1** Чтобы открыть переднюю крышку, выдвиньте наружу рычаги блокировки слева и справа.

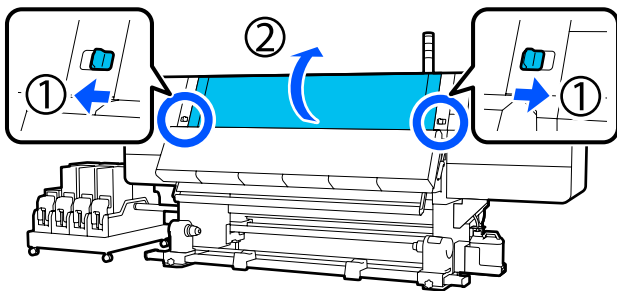

- 2** Смочите мягкую ткань в воде, тщательно ее выжмите, затем сотрите любые чернила с поверхности внутренней подсветки, как показано на иллюстрации.

Под передней крышкой расположено 4 участка внутренней подсветки. Сотрите пыль со всех этих поверхностей.

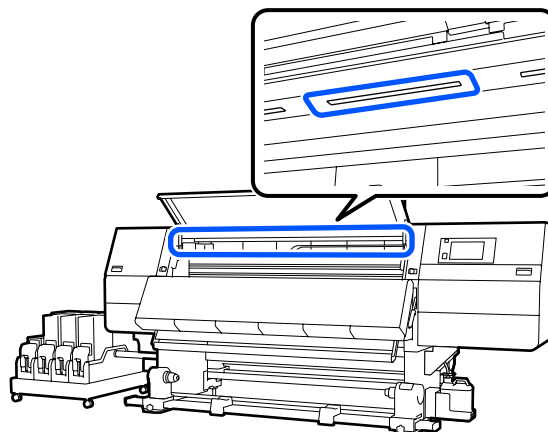

Все, что невозможно снять мягкой тканью, следует стереть смоченной в нейтральном моющем средстве и хорошо выжатой тканью.

- 3** После удаления всех загрязнений закройте переднюю крышку и задвиньте внутрь левый и правый рычаги блокировки.

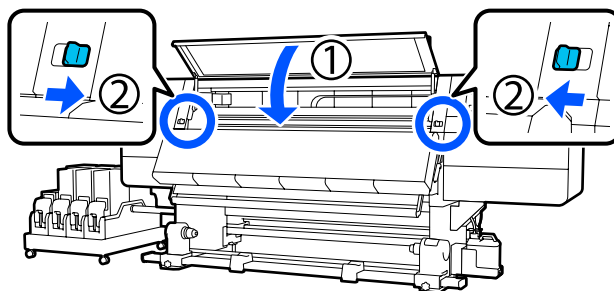

- 4** Опустите рычаг снятия блокировки, чтобы открыть крышку обслуживания слева.

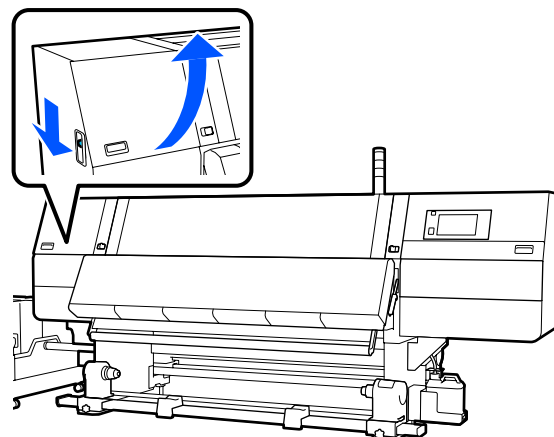

Обслуживание

- 5 Смочите мягкую ткань в воде, тщательно ее выжмите, затем сотрите любые чернила с поверхности внутренней подсветки, как показано на иллюстрации.

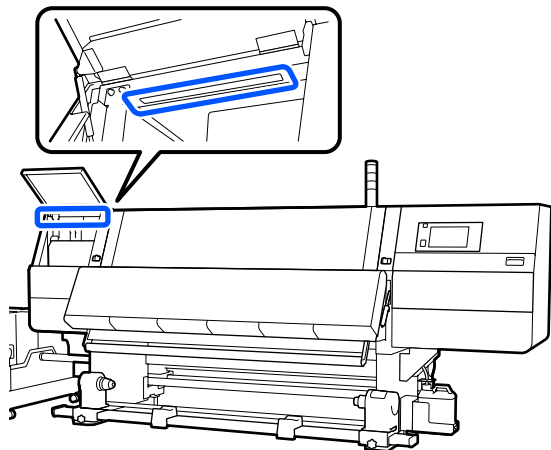

Все, что невозможно снять мягкой тканью, следует стереть смоченной в нейтральном моющем средстве и хорошо выжатой тканью.

- 6 После стирания пыли закройте крышку обслуживания.

Очистка передней крышки

Передняя крышка загрязняется пылью, чернильной взвесью и т. п. Если продолжать пользоваться принтером в таком состоянии, будет затруднен просмотр внутренней части принтера. Если он загрязнен, выполните приведенные ниже действия для очистки.

⚠ Предостережение

Открывая или закрывая переднюю крышку или крышки обслуживания, будьте осторожны, чтобы не прищемить руку или пальцы. Несоблюдение данного требования может привести к травме.

- 1 Убедитесь, что принтер выключен и экран погашен, и затем отсоедините кабель питания принтера от розетки.
Отсоедините оба шнура питания.

- 2 Смочите мягкую ткань в воде, тщательно ее выжмите, затем сотрите любые чернила с поверхности окна на передней крышке.

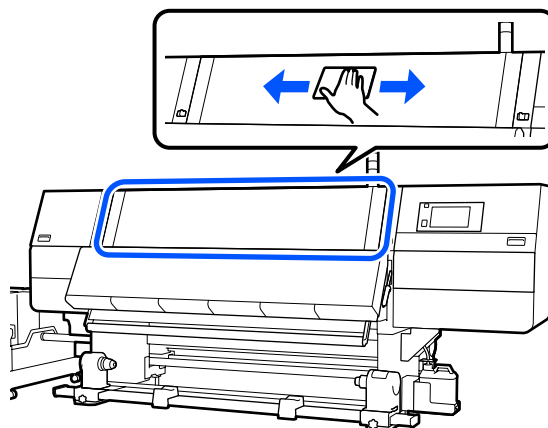

Все, что невозможно снять мягкой тканью, следует стереть смоченной в нейтральном моющем средстве и хорошо выжатой тканью.

- 3 Чтобы открыть переднюю крышку, выдвиньте наружу рычаги блокировки слева и справа.

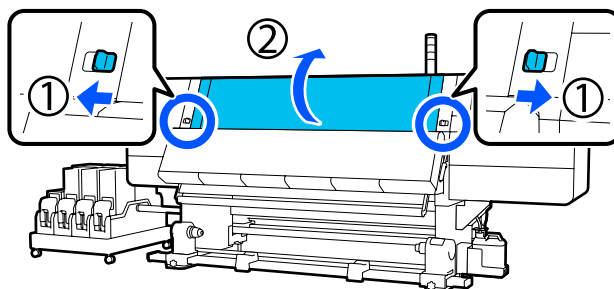

- 4 Протрите внутреннюю сторону окна.

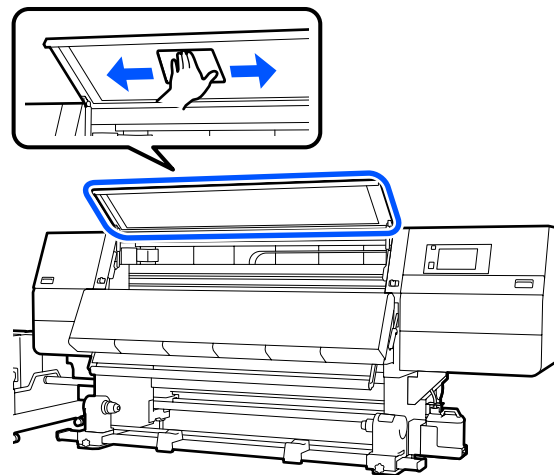

Все, что невозможно снять мягкой тканью, следует стереть смоченной в нейтральном моющем средстве и хорошо выжатой тканью.

- 5** После удаления всех загрязнений закройте переднюю крышку и задвиньте внутрь левый и правый рычаги блокировки.

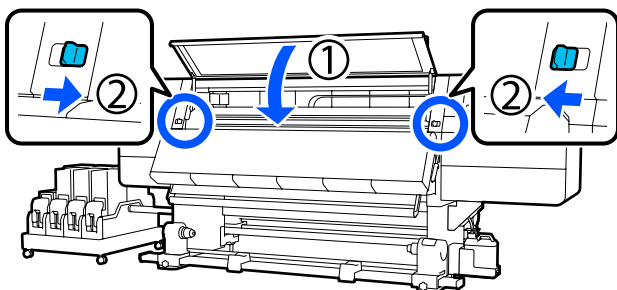

Замена расходных материалов

Замена чернильных картриджей

Если чернила закончились, следует оперативно заменить чернильный картридж на новый. Уровень чернил можно проверить на начальном экране.

 [«Начальный экран» на стр. 22](#)

В принтер можно установить по два чернильных картриджа для каждого цвета, чтобы во время печати можно было заменить неиспользуемый картридж.

Процедура замены

Важно!

- ❑ Рекомендуется использовать только оригинальные чернильные картриджи Epson. Epson не может гарантировать качество и надежность неоригинальных чернил. В результате использования неоригинальных чернил может появиться повреждение, не подпадающее под действие гарантии Epson. При определенных условиях такие чернила могут стать причиной неустойчивой работы принтера. Информация об уровне чернил в неоригинальных картриджах может не отображаться.
- ❑ Из-за своих характеристик чернила в картриджах этого принтера склонны к седиментации (компоненты оседают на дно). Если чернила оседают, заливка может стать неравномерной, а дюзы могут засориться. Перед установкой новый картридж нужно встряхнуть. После установки в принтер картридж следует регулярно вынимать и встряхивать.

Открытие и встряхивание

- 1** Поместите новый чернильный картридж на ровную поверхность так, чтобы паз разъема подачи чернил был обращен вверх.

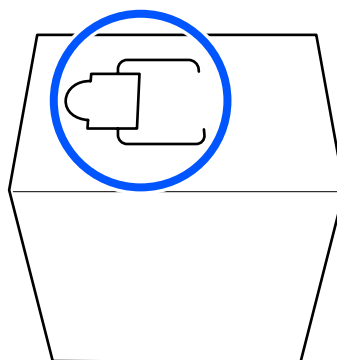

Обслуживание

- 2** Руками удалите часть, показанную на рисунке, отделив ее по пунктирным линиям паза.

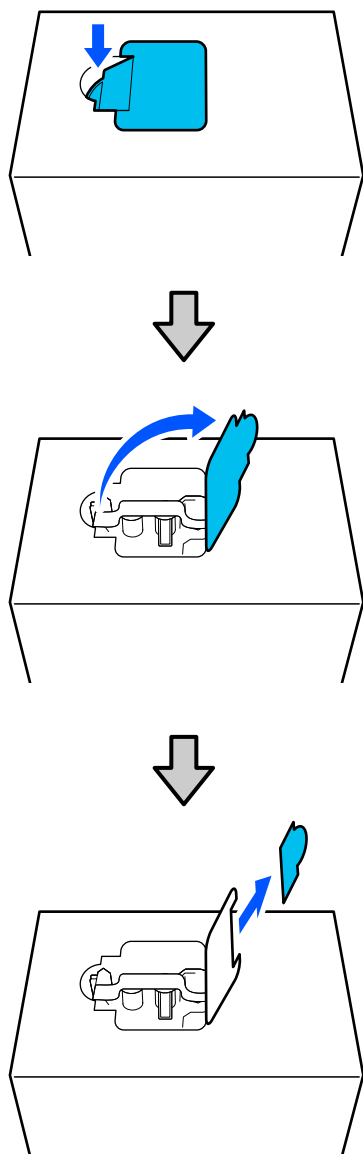

! Важно!

Для отделения указанной части по пунктирным линиям нельзя использовать резак. Несоблюдение этого требования может привести к повреждению внутренних частей картриджа и протеканию чернил.

- 3** Выньте разъем подачи чернил и закрепите его, как показано на рисунке.

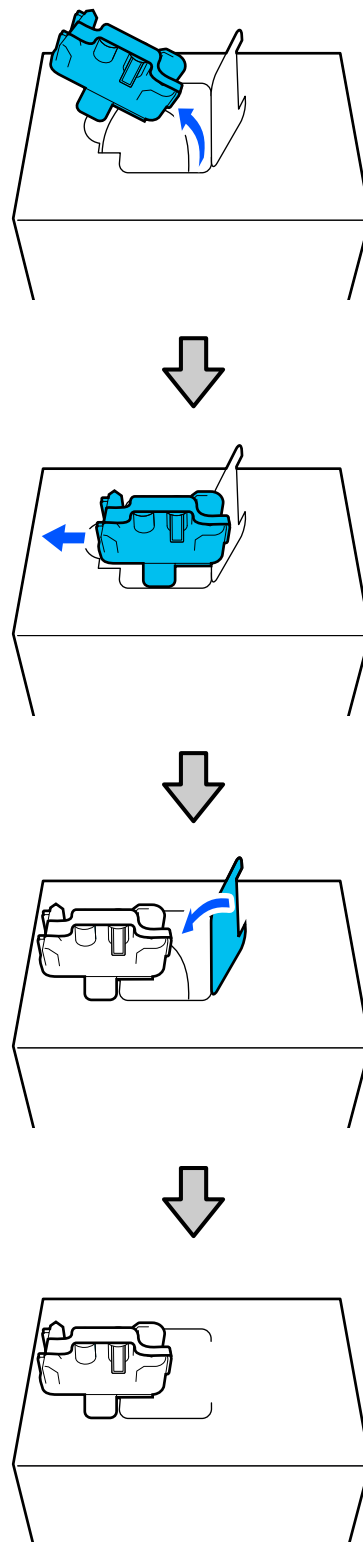

Обслуживание

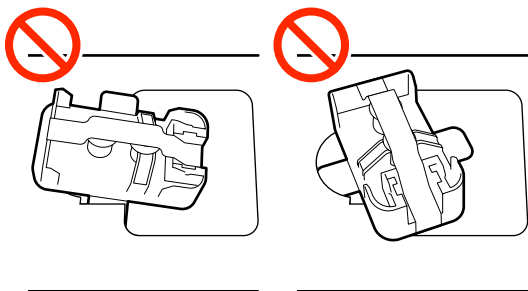

- 4** Снимите клейкую ленту с поверхности разъема подачи чернил.

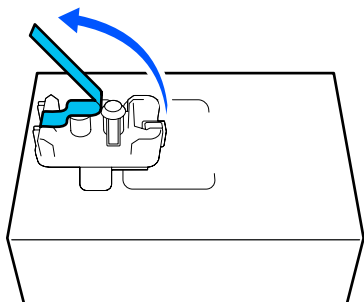

- 5** Разместите чернильный картридж так, чтобы разъем подачи чернил был обращен в сторону, и десять раз подвигайте картридж вперед-назад в продольном направлении в пределах диапазона длиной примерно 10 см. За одну секунду должен выполняться один цикл перемещения картриджа вперед-назад.

- При использовании чернильного картриджа объемом 10 л

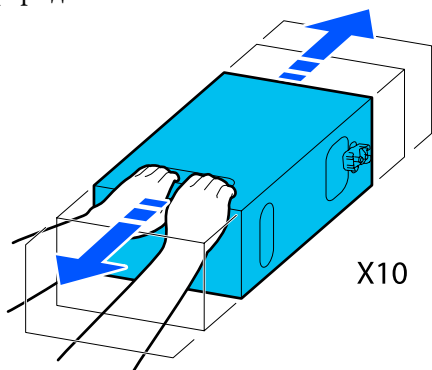

- При использовании чернильного картриджа объемом 3 л

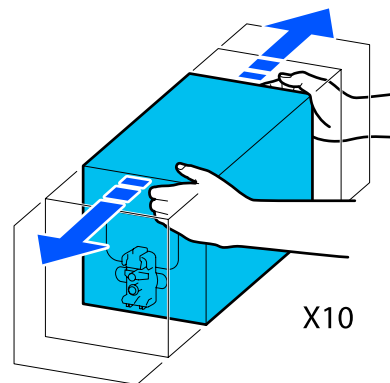

- 6** Переверните картридж и повторите этот же цикл 10 раз.

За одну секунду должен выполняться один цикл перемещения картриджа вперед-назад.

- При использовании чернильного картриджа объемом 10 л

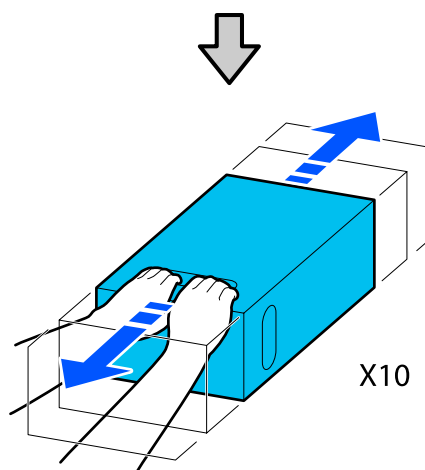
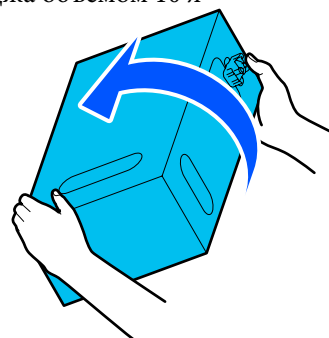

Обслуживание

- При использовании чернильного картриджа объемом 3 л

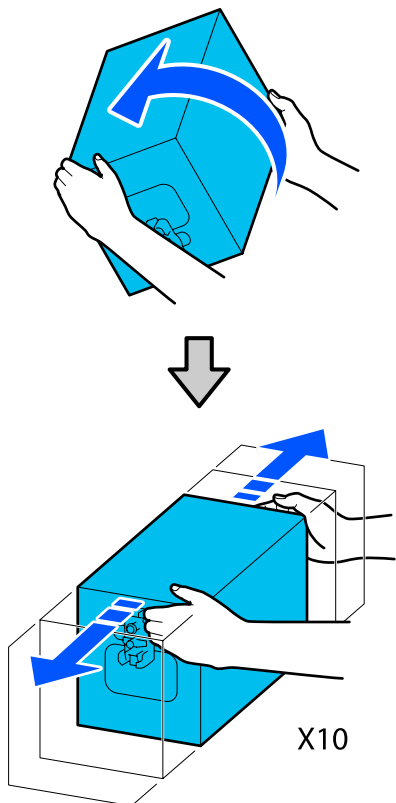

Замена

- 1 Убедитесь, что принтер включен, а затем опустите крышку использованного чернильного картриджа по направлению к себе.

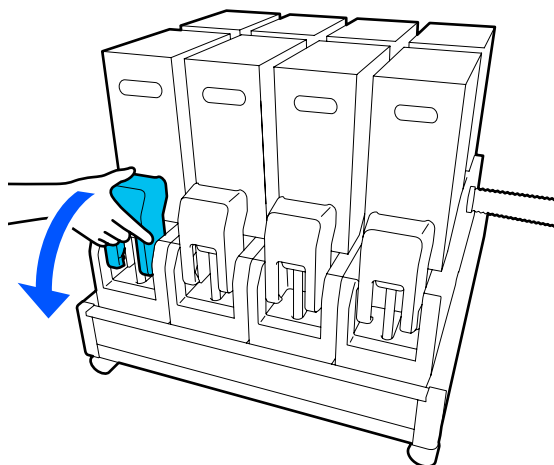

- 2 Нажимая рычаги с обеих сторон соединителя, потяните его на себя и снимите его, затем поместите соединитель на заднюю поверхность крышки чернильного картриджа.

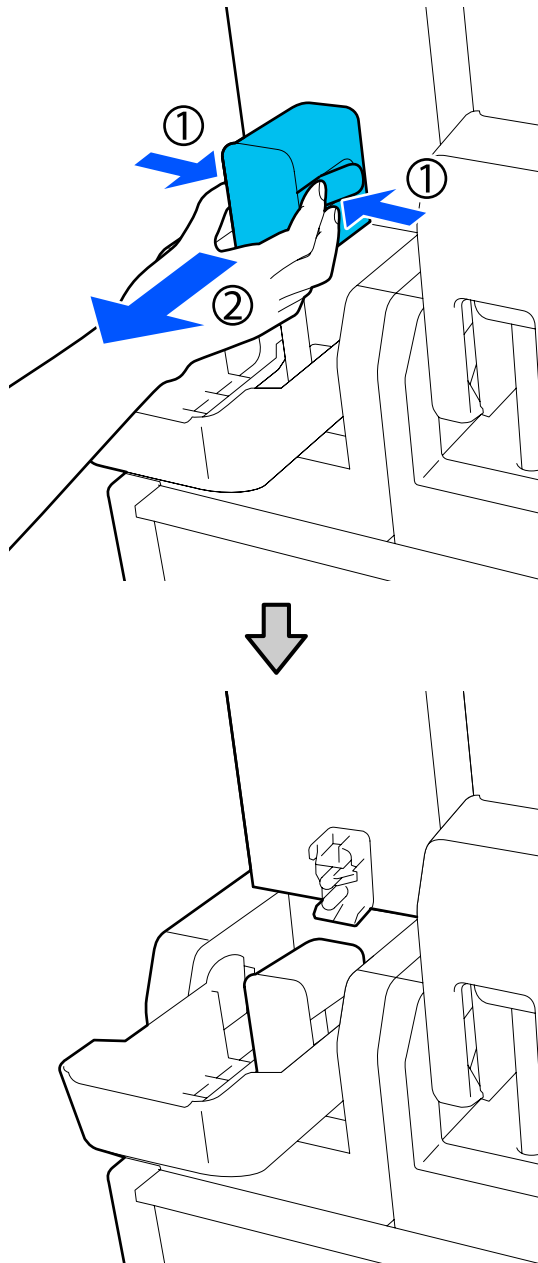

! Важно!

Не оставляйте соединитель без картриджа более 30 минут. Чернила могут засохнуть, и принтер не будет работать должным образом.

Обслуживание

- 3** Извлеките использованный картридж из блока подачи чернил.

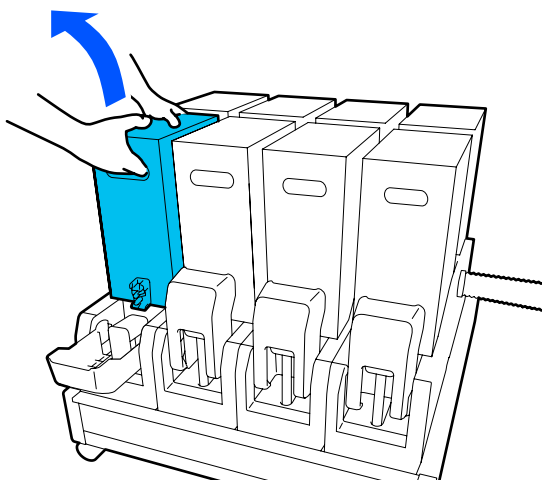

- 4** Откройте специальные отверстия встрянутого чернильного картриджа и, удерживая картридж за эти отверстия, поверните его так, чтобы отверстие для подачи чернил было обращено к соединителю.

- При использовании чернильного картриджа объемом 10 л

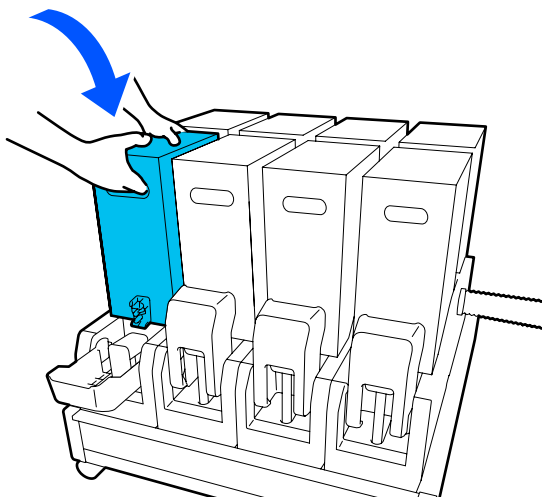
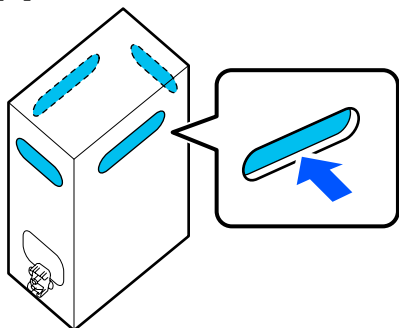

- При использовании чернильного картриджа объемом 3 л

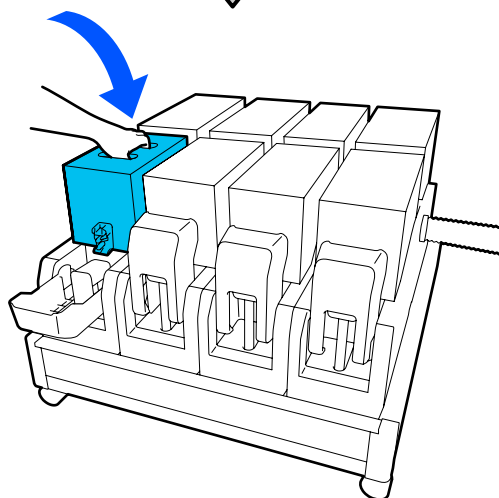
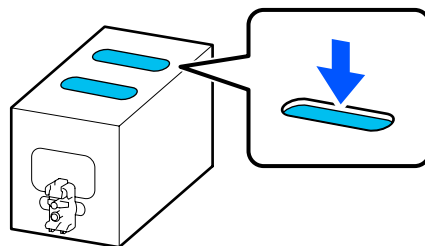

Обслуживание

- 5** Установите соединитель на трубку для подачи чернил.

Вставьте соединитель до щелчка.

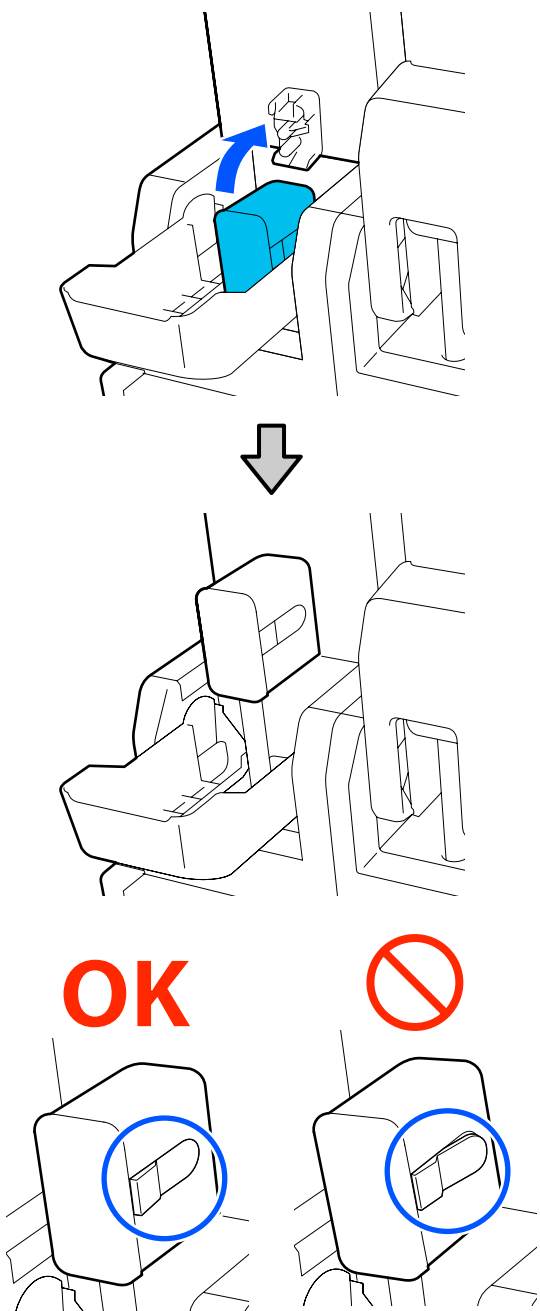

- 6** Поднимите крышку чернильного картриджа.

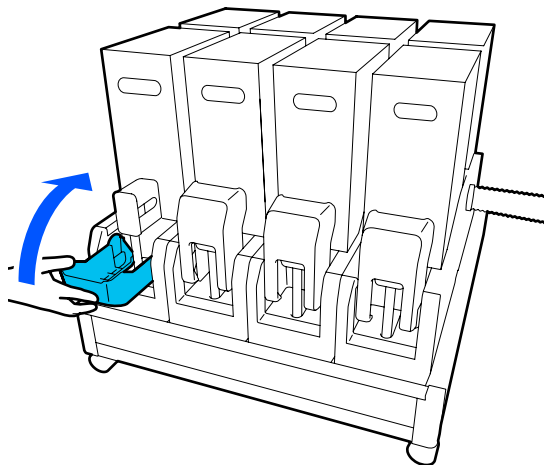

Для замены других картриджей повторите данные процедуры открытия, встряхивания и установки.

Замена чистящего валика

Время подготовки и замены

При отображении сообщения, указывающего на приближение времени замены чистящего валика

Подготовьте новый чистящий валик при первой же возможности.

Если на этом этапе необходимо заменить какие-либо детали, например по причине ночной работы, выберите **Обслуживан.** — **Замена запасных частей** — **Замена чистящего валика**, затем выполните замену. Если вы заменили его без выбора варианта **Замена чистящего валика**, счетчик чистящего валика не будет работать надлежащим образом.

Обслуживание

[«Меню Обслуживан.» на стр. 179](#)

При отображении сообщения, указывающего на необходимость замены чистящего валика

Изучите следующий раздел и замените чистящий валик. Печать не может быть выполнена, если компоненты не заменены.

Следует использовать чистящий валик, предназначенный для этого принтера.

Обслуживание

☞ «Дополнительное оборудование и расходные материалы» на стр. 192

Перед началом ознакомьтесь со следующей информацией.

☞ «Меры предосторожности при техническом обслуживании» на стр. 116

Процедура замены

- 1 Проверьте сообщение на экране, затем нажмите Пуск.
- 2 Опустите рычаг снятия блокировки, чтобы открыть крышку обслуживания справа.

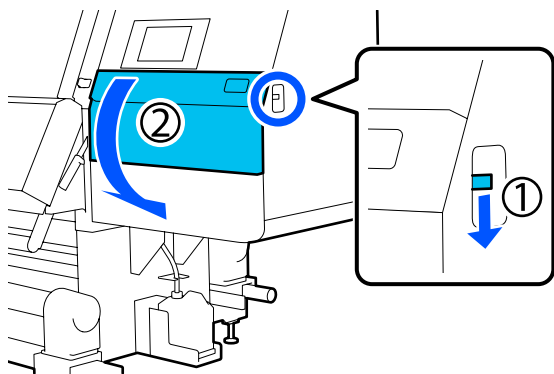

- 3 Потяните за рычаг блокировки, затем извлеките абсорбер вверх под углом.

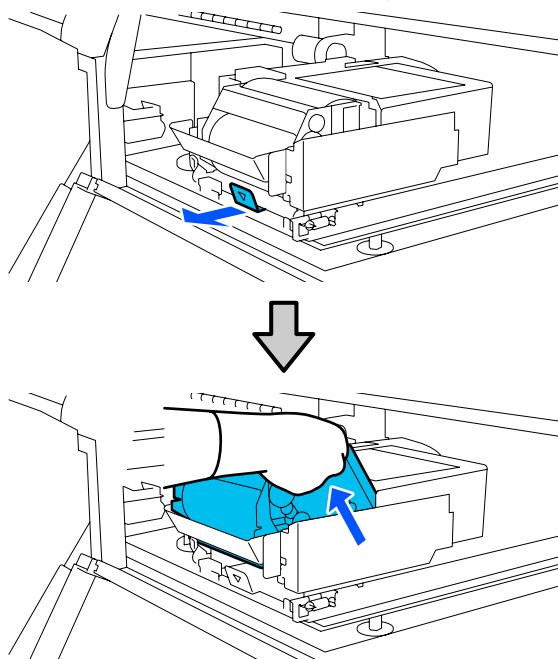

- 4 Поместите абсорбер на плоскую поверхность, расположив его, как показано на иллюстрации.

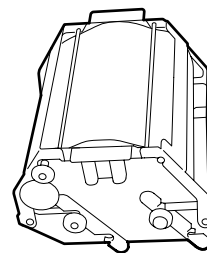

- 5 Откройте левую и правую крышки.

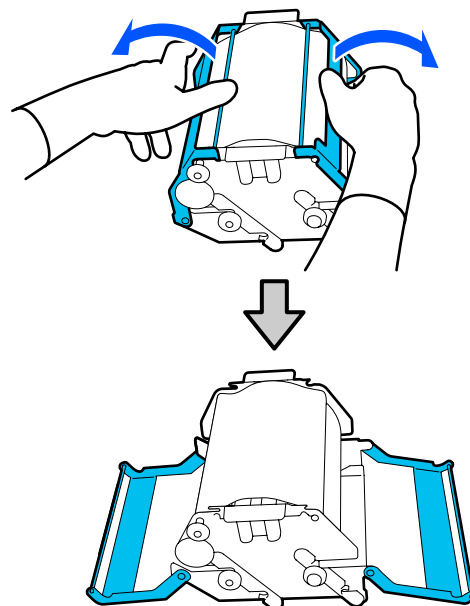

- 6 Возьмитесь за стержень и валик, потяните их наружу и извлеките чистящий валик.

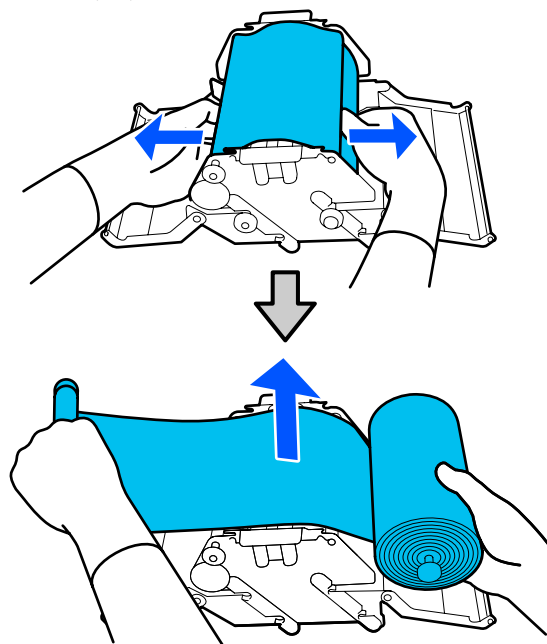

Обслуживание

7

Установите новый чистящий валик.

Вставьте стержень в выемку на абсорбере и надавите на него до щелчка.

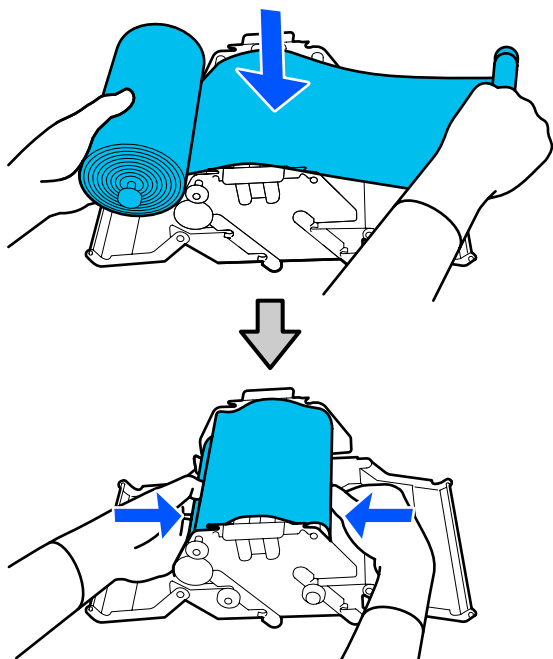

Установите новый чистящий валик, чтобы он не провисал.

При чрезмерном провисании устранили его.

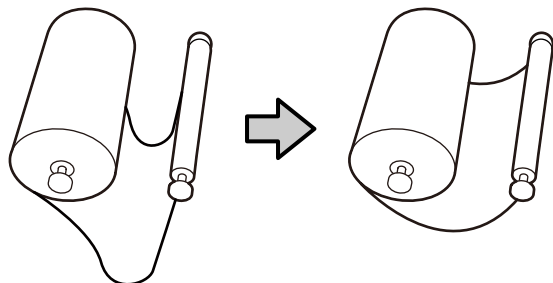

8

Закройте левую и правую крышки.

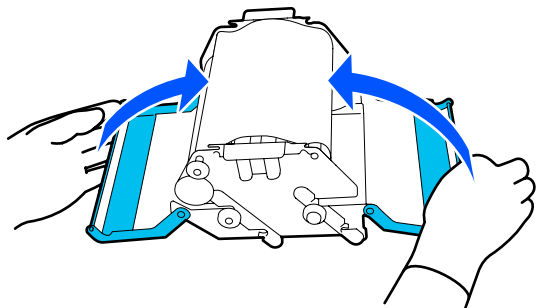

9

Установите чистящий валик под углом над принтером, затем нажмите на рычаг блокировки.

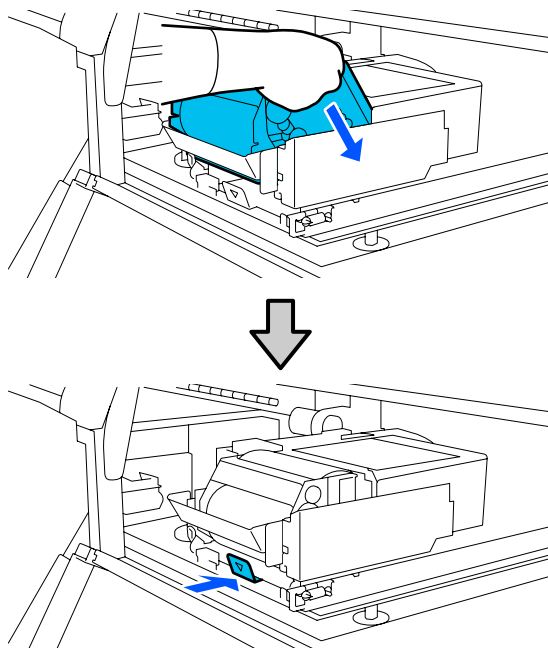

10

Закройте крышку обслуживания.

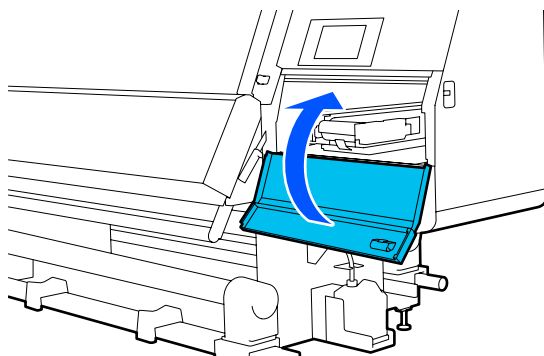

11

Проверьте сообщение на экране, затем нажмите Да.

Утилизация отработанных чернил

Время подготовки и замены

При отображении сообщения, указывающего на приближение времени замены емкости для отработанных чернил

Как можно скорее подготовьте новую емкость для отработанных чернил.

Если на этом этапе необходимо заменить емкость для отработанных чернил, например по причине ночной работы, выберите в меню настройки **Замена емкости для отработанных чернил**, затем замените емкость. Если вы выполнили замену без выбора пункта **Замена емкости для отработанных чернил**, счетчик отработанных чернил не будет работать надлежащим образом.

Меню обслуживания

 [«Меню Обслуживан.» на стр. 179](#)

Счетчик израсх. чернил

 [«Счетчик израсходованных чернил» на стр. 139](#)

Важно!

Никогда не извлекайте емкость для отработанных чернил при печати или во время очистки головок, если только это действие не было указано в инструкциях на экране. Несоблюдение данного требования может привести к протеканию чернил.

При отображении сообщения, указывающего на необходимость замены емкости для отработанных чернил

Следует незамедлительно заменить эту емкость для отработанных чернил новой емкостью.

Процедура замены

 [«Замена емкости для отработанных чернил» на стр. 139](#)

Счетчик израсходованных чернил

Принтер отслеживает уровень отработанных чернил и отображает сообщение, когда счетчик доходит до уровня предупреждения. Замените емкость для отработанных чернил на новую в соответствии с сообщением, указывающим на необходимость замены емкости для отработанных чернил, после чего счетчик сбросится автоматически.

Если необходимо заменить емкость для отработанных чернил до отображения сообщения, выберите в меню настройки вариант **Замена емкости для отработанных чернил**.

Меню обслуживания

 [«Меню Обслуживан.» на стр. 179](#)

Замена емкости для отработанных чернил

Следуйте указанным процедурам для замены деталей.

Перед началом ознакомьтесь со следующей информацией.

 [«Меры предосторожности при техническом обслуживании» на стр. 116](#)

Обслуживание

- 1** Извлеките емкость для отработанных чернил из держателя.

Извлеките емкость для отработанных чернил в сторону, не наклоняя ее, как показано на иллюстрации.

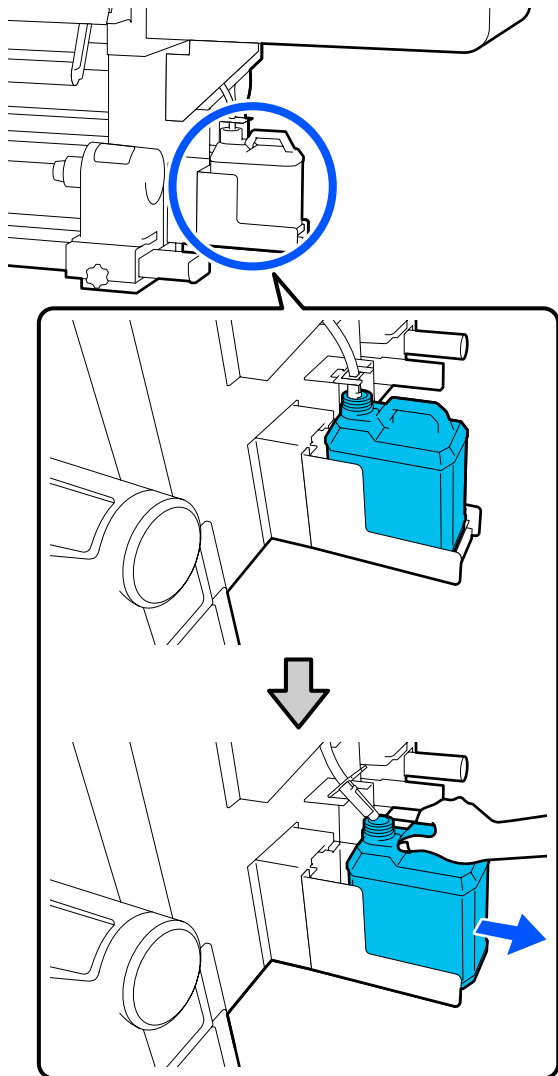

- 2** Снимите крышку с новой емкости для отработанных чернил.

- 3** Вставьте трубку для отработанных чернил в горлышко новой емкости для отработанных чернил и вставьте емкость в держатель.

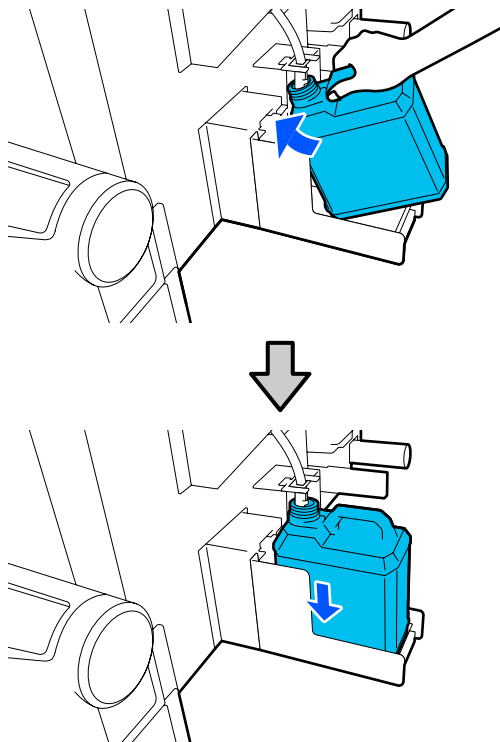

Герметично закройте отверстие на использованной емкости для отработанных чернил с помощью крышки.

! **Важно!**

- ❑ Убедитесь, что трубка для отработанных чернил вставлена в емкость для отработанных чернил. Если трубка не вставлена в емкость, чернила прольются на ближайшие поверхности.
- ❑ При утилизации отработанных чернил вам потребуется крышка для новой емкости для отработанных чернил. Храните крышку в надежном месте; не выбрасывайте ее.

- 4** Нажмите на экране кнопку **Готово**.

Оставьте отработанные чернила в емкости для отработанных чернил для последующей утилизации; не переливайте их в другие емкости.

Замена держателей носителя

Время подготовки и замены

При отображении на экране панели управления сообщения о завершении срока службы держателя носителя подготовьте новый держатель носителя и замените его в соответствии с инструкциями, приведенными в следующем разделе.

Замените держатели носителей с переключателями для подачи и намотки. Следует использовать держатель носителя, предназначенный для этого принтера.

 «Дополнительное оборудование и расходные материалы» на стр. 192

Перед началом ознакомьтесь со следующей информацией.

 «Меры предосторожности при техническом обслуживании» на стр. 116

Если необходимо заменить эти детали независимо от сообщений на экране, выполните **Обслуживан. — Замена запасных частей — Замена держателя для подачи носителя** или **Замена держателя для намотки носителя**, затем выполните действия по замене. Если вы выполните замену без выбора соответствующего пункта в меню параметров, счетчик держателя носителя не будет функционировать надлежащим образом.

Что вам потребуется

- Новый держатель носителя
- Торцевой ключ, поставляемый вместе с принтером (при замене держателя для подачи носителя)
- Стандартная крестовая отвертка (при замене держателя для намотки носителя)

Замена держателя для подачи носителя

- 1** Убедитесь, что в устройство подачи/протяжки носителей не загружен носитель. Если носитель загружен, извлеките его.

 «Извлечение загруженного носителя» на стр. 98

- 2** Извлеките кабели из держателей.

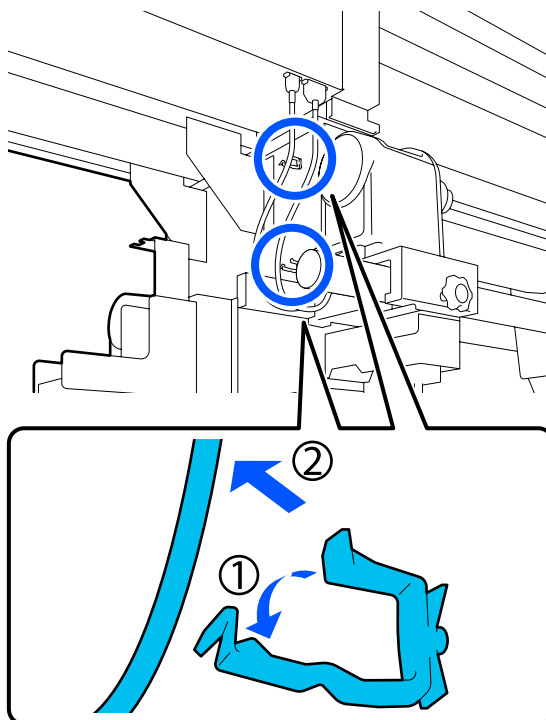

- 3** Отсоедините 2 кабеля от принтера.

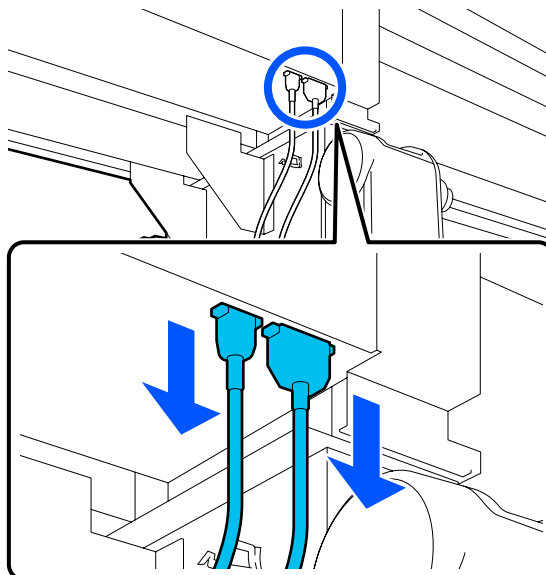

Обслуживание

- 4** Ослабьте фиксирующий винт на держателе носителя.

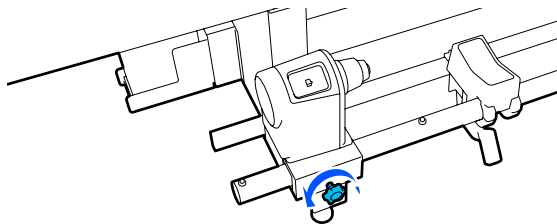

- 5** С помощью торцевого ключа ослабьте головку винта, чтобы он поднимался примерно на 5 мм, как показано на иллюстрации.

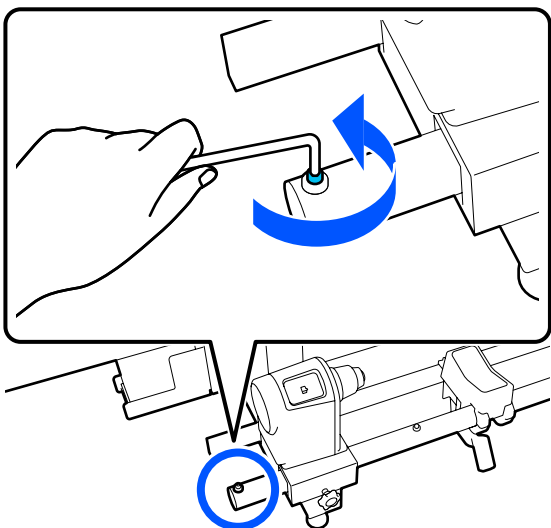

- 6** Извлеките винт вместе с резиновой прокладкой.

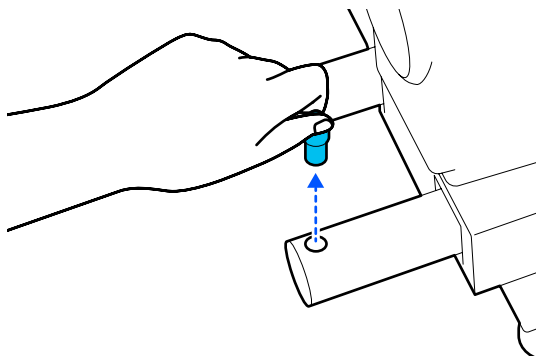

- 7** Потяните держатель носителя к внешней стороне.

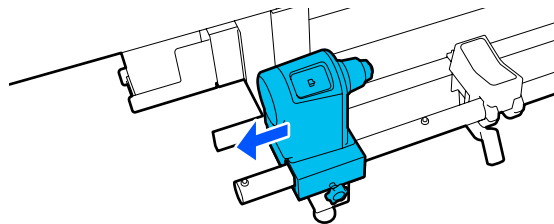

- 8** Вставьте новый держатель носителя с внешней стороны.

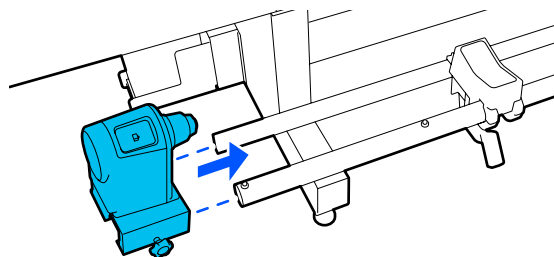

- 9** Верните на место детали, извлеченные на шаге 6.

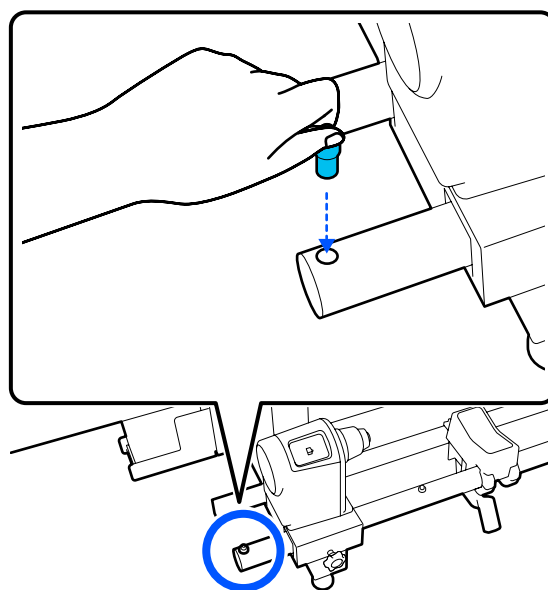

Обслуживание

- 10** С помощью торцевого ключа затяните винт до упора.

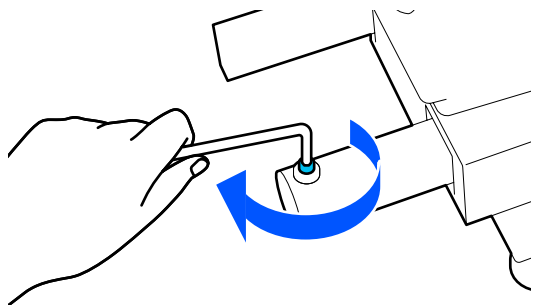

- 11** Подсоедините 2 кабеля к принтеру.

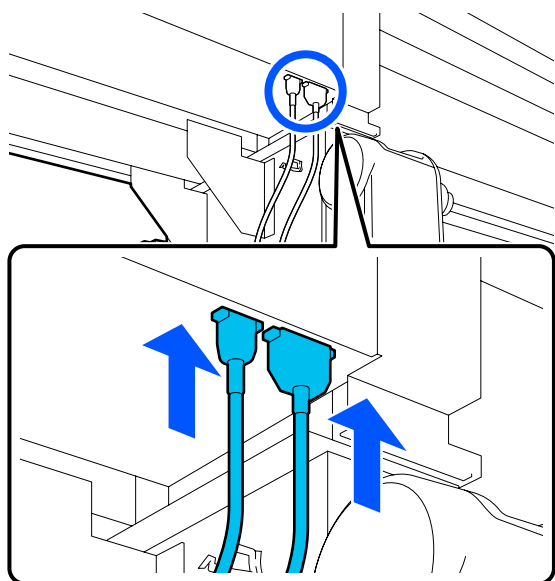

- 12** Проденьте кабели через держатели.

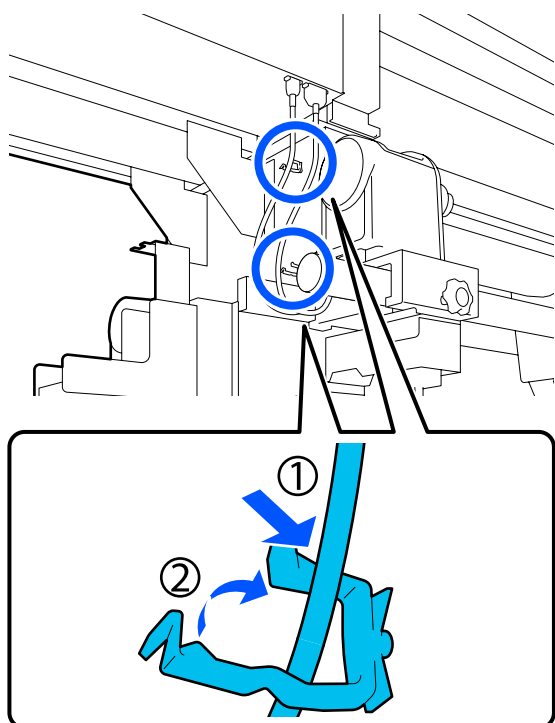

- 13** Нажмите на экране кнопку **Готово**.
Счетчик держателя носителя сброшен.

Замена держателя для намотки носителя

- 1** Проверьте отсутствие носителя в автоматическом натяжном ролик.
При наличии носителя извлеките его.
 «Снятие приемной сердцевины рулона» на стр. 96

- 2** Извлеките кабели из держателей.

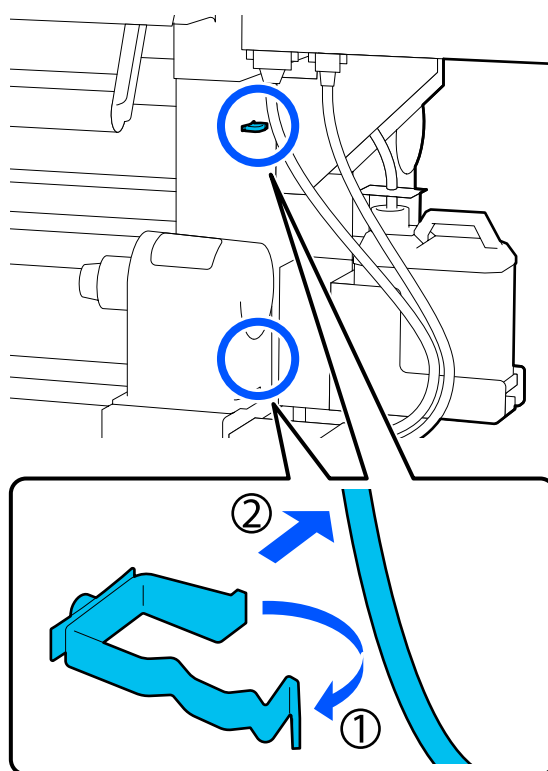

Обслуживание

3 Отсоедините 2 кабеля от принтера.

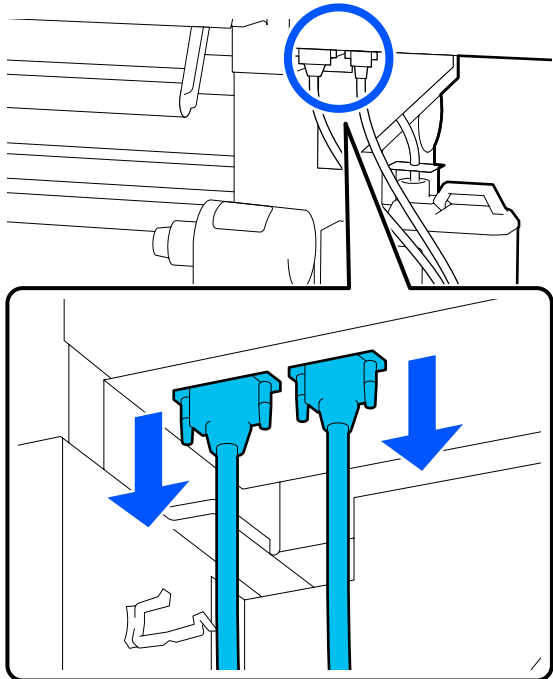

4 Ослабьте фиксирующий винт на держателе носителя.

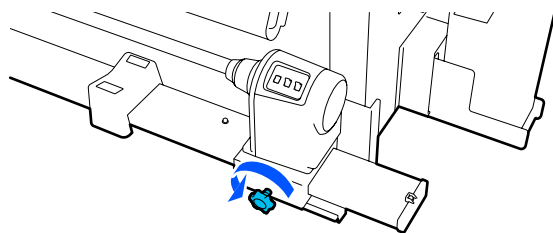

5 С помощью крестовой отвертки извлеките винт, показанный на иллюстрации, затем снимите крышку.

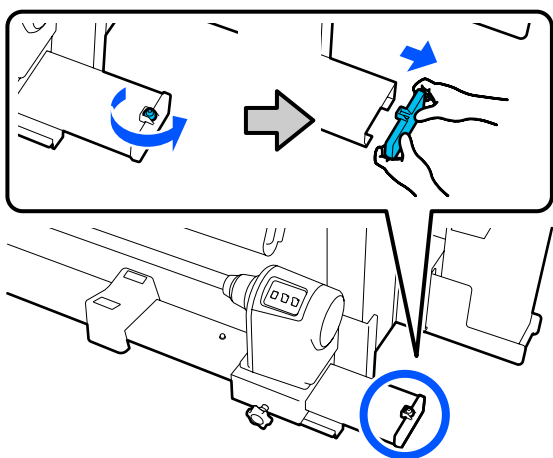

6 Потяните держатель носителя к внешней стороне.

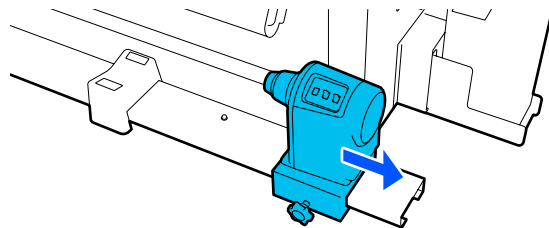

7 Вставьте новый держатель носителя с внешней стороны.

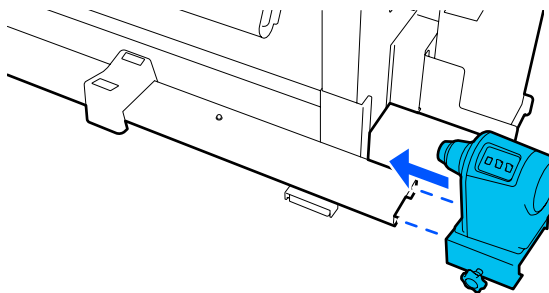

8 Верните на место крышку и закрутите винт крестовой отверткой.

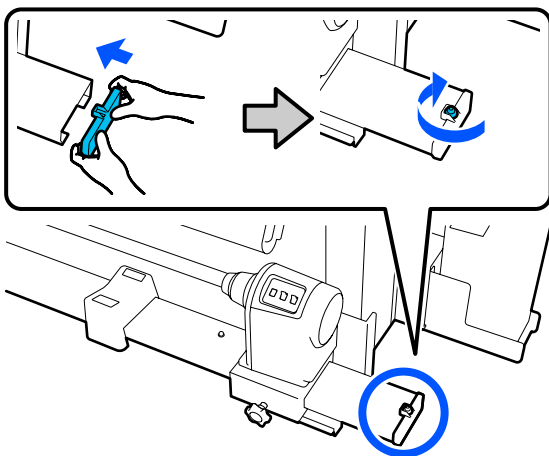

Обслуживание

9 Подсоедините 2 кабеля к принтеру.

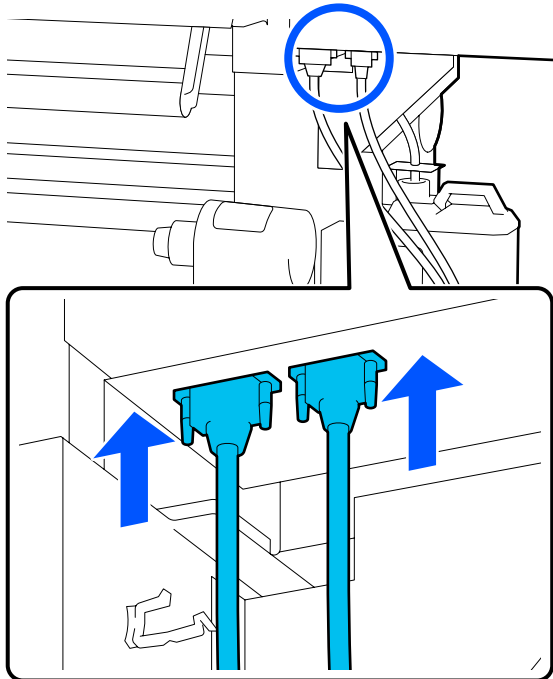

10 Проденьте кабели через держатели.

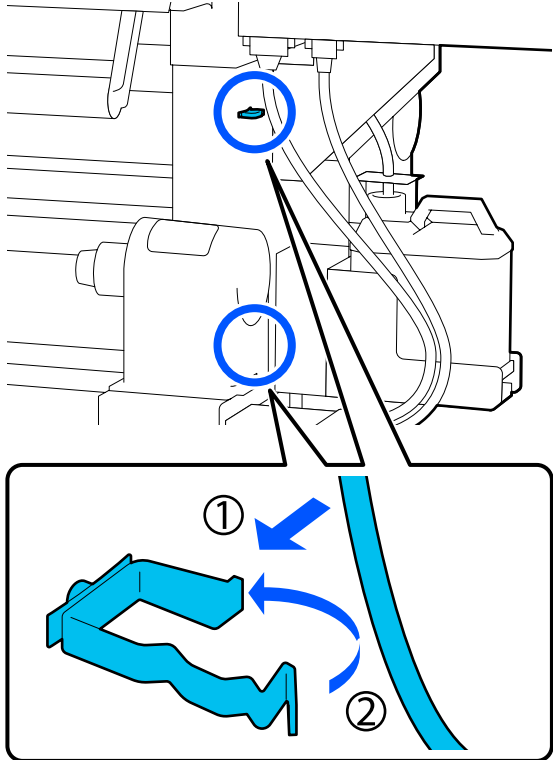

11 Нажмите на экране кнопку **Готово**.
Счетчик держателя носителя сброшен.

Прочее обслуживание

Периодическое встряхивание чернильных картриджей

После установки чернильного картриджа в принтер на экране панели управления через указанные ниже промежутки времени отображается сообщение о необходимости встряхивания.

- Черные чернила высокой плотности: раз в неделю
- Другие чернила: раз в три недели

При появлении такого сообщения незамедлительно извлеките чернильный картридж и встряхните его.

Способ встряхивания, который используется после установки картриджа, отличается от способа встряхивания, который используется после вскрытия картриджа. Для встряхивания выполните описанные ниже действия.

- 1** Убедитесь, что принтер включен, а затем опустите крышку подлежащего встряхиванию картриджа по направлению к себе.

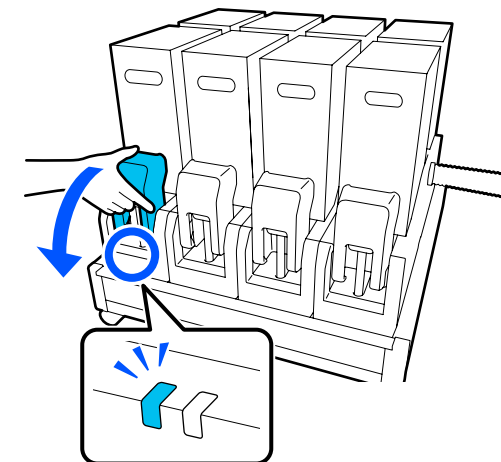

Обслуживание

- 2** Нажимая рычаги с обеих сторон соединителя, потяните его на себя и снимите его, затем поместите соединитель на заднюю поверхность крышки чернильного картриджа.

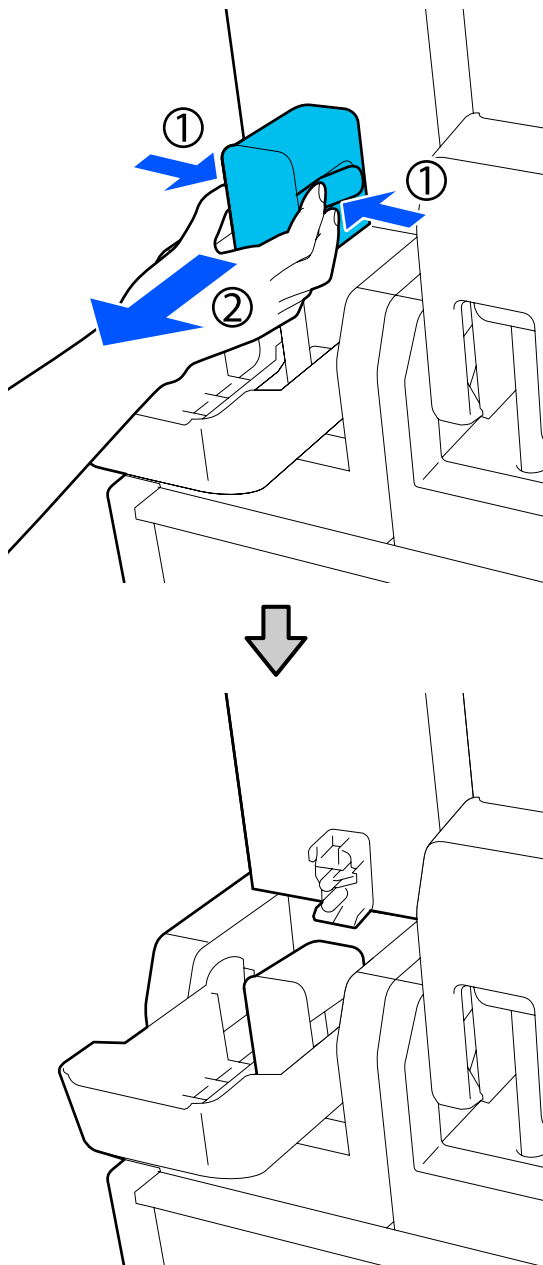

! **Важно!**

Не оставляйте соединитель без картриджа более 30 минут. Чернила могут засохнуть, и принтер не будет работать должным образом.

- 3** Извлеките чернильный картридж из блока подачи чернил и поместите картридж на ровную поверхность так, чтобы разъем подачи чернил был обращен в сторону.

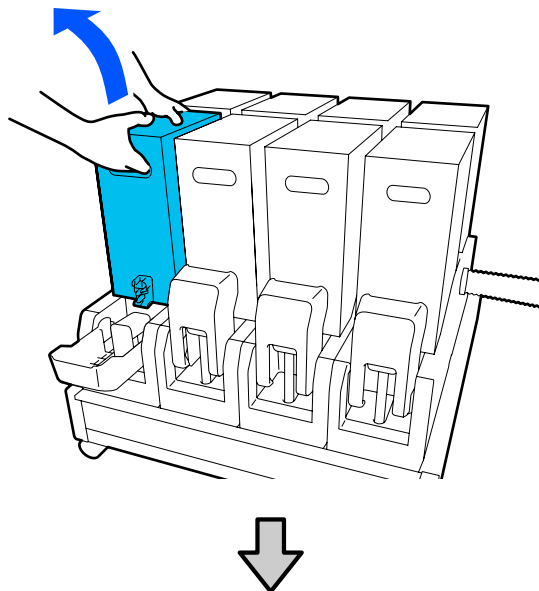

- При использовании чернильного картриджа объемом 10 л

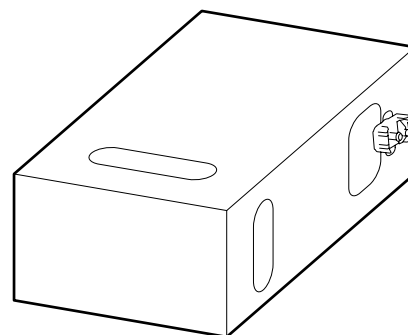

- При использовании чернильного картриджа объемом 3 л

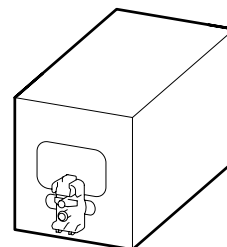

- 4** Три раза подвигайте картридж вперед-назад в продольном направлении на расстояние примерно 10 см.

За одну секунду должен выполняться один цикл перемещения картриджа вперед-назад.

Обслуживание

- ❑ При использовании чернильного картриджа объемом 10 л

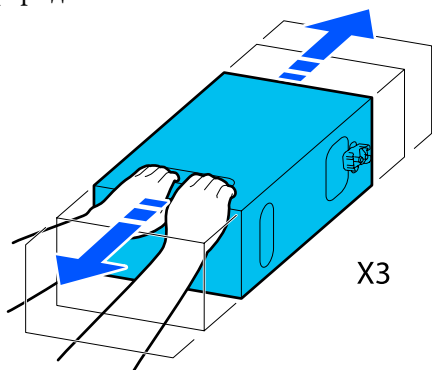

- ❑ При использовании чернильного картриджа объемом 3 л

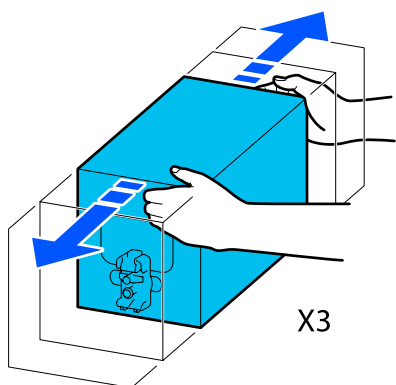

5

Переверните картридж и повторите этот же цикл 3 раза.

За одну секунду должен выполняться один цикл перемещения картриджа вперед-назад.

- ❑ При использовании чернильного картриджа объемом 10 л

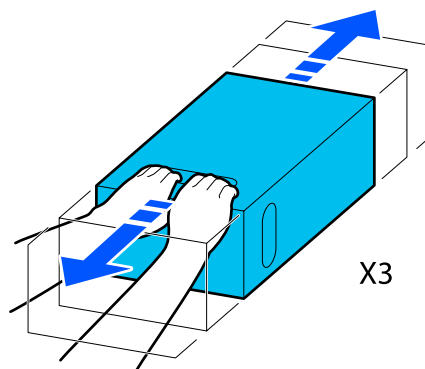
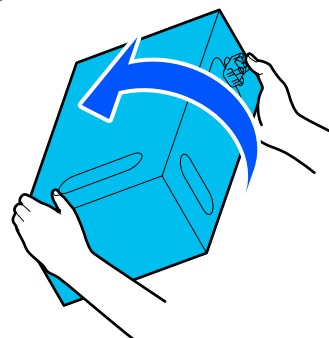

- ❑ При использовании чернильного картриджа объемом 3 л

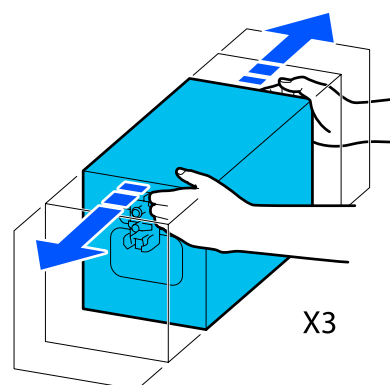
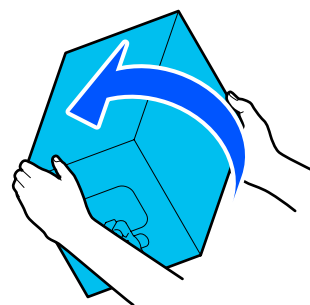

Обслуживание

6 Разместите встряхнутый картридж так, чтобы отверстие для подачи чернил было обращено к коннектору.

- При использовании чернильного картриджа объемом 10 л

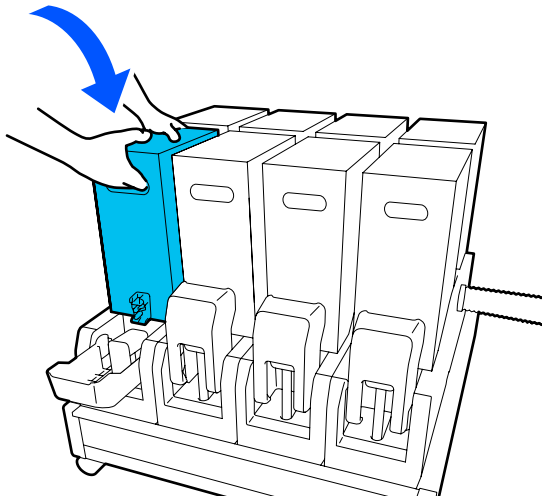

- При использовании чернильного картриджа объемом 3 л

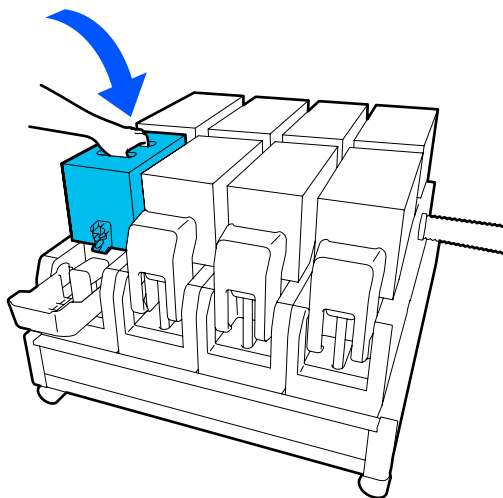

7 Установите соединитель на трубку для подачи чернил.

Вставьте соединитель до щелчка.

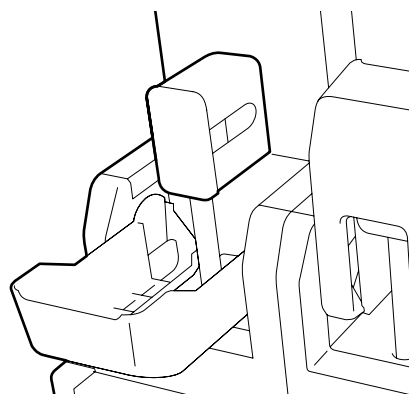
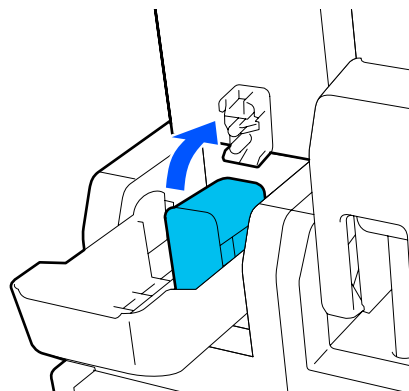

OK

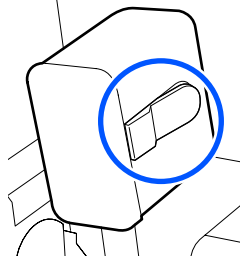
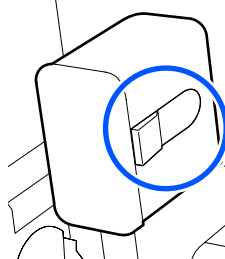

Обслуживание

8

Поднимите крышку чернильного картриджа.

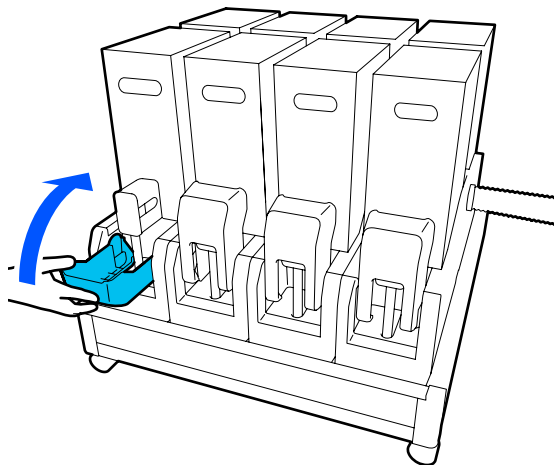

Для замены других картриджей повторите эту же процедуру.

Проверка состояния дюз

Для обеспечения надлежащего качества печати мы рекомендуем выполнять проверку дюз каждый раз перед печатью.

Способы проверки дюз

Существует три способа проверки дюз.

Печать шаблона проверки дюз по запросу

Если необходимо убедиться в отсутствии загрязнений, полос или неровностей на результатах печати непосредственно перед выполнением печати, напечатайте шаблон проверки дюз. Осмотрите напечатанный шаблон проверки, чтобы определить, загрязнены ли дюзы.

Подробная информация приведена в указанном разделе.

«Печать шаблонов проверки дюз» на стр. 149

В зависимости от ширины носителя можно сэкономить носитель путем печати тестовых шаблонов рядом с другим шаблоном.

Задайте значение **Пров. дюз печат. гол. для параметра Печать информации**

На левом и правом краях носителя будет напечатан шаблон проверки. Осмотрите шаблон проверки, чтобы определить засоренность дюз во время печати.

«Меню Общие параметры» на стр. 165

Установите параметр **Проверка дюз между страниц.**

Шаблон проверки печатается в соответствии с заданным параметром **Время выполнения**. Затем можно визуально изучить шаблон проверки и определить, есть ли блеклые или отсутствующие цвета на предыдущем или последующем отпечатке.

Можно задать для параметра **Время выполнения** одно из следующих значений: **Длина печати**, **Печать страницы** или **Продолжительность печати**.

«Меню Общие параметры» на стр. 165

Печать шаблонов проверки дюз

1

Убедитесь, что принтер готов, затем нажмите на главном экране.

Откроется меню **Обслуживан.**

2

Нажмите **Пров. дюз печат. гол.**, задайте параметры **Режим экономии** и **Позиция печати**, затем нажмите кнопку **Пуск**.

Установка значения **Вкл.** для параметра **Режим экономии** приводит к сокращению длины печати шаблона проверки, что уменьшает количество расходуемого носителя.

Установив значение параметра **Позиция печати**, можно уменьшить количество используемого носителя, так как шаблоны будут печататься в ряд на поле, где печатался первый шаблон. Чтобы напечатать их в ряд, нажмите кнопку **Подачи носителя**, чтобы перемотать носитель до позиции для печати шаблона.

Количество шаблонов, которое может быть напечатано в ряд, зависит от того, был ли установлен **Режим экономии**, а также от ширины загруженного носителя, как показано ниже.

Обслуживание

Если Режим экономии Выкл.

- ❑ При ширине носителя от 62 до 76 дюймов в ряд можно напечатать до четырех шаблонов (один Справа, другой Справа по центру, третий Слева по центру и четвертый Слева).
- ❑ При ширине носителя от 47 до 62 дюймов в ряд можно напечатать до трех шаблонов (один Справа, другой Справа по центру и третий Слева по центру).
- ❑ При ширине носителя от 31 до 47 дюймов в ряд можно напечатать до двух шаблонов (один Справа, другой Справа по центру).
- ❑ Если ширина носителя составляет меньше 31 дюйма или для параметра Определение ширины задано значение Выкл., печать в ряд становится недоступной.

Если Режим экономии Вкл.

- ❑ При ширине носителя от 26 до 76 дюймов в ряд можно напечатать до двух шаблонов (один Справа, другой Справа по центру).
- ❑ Если ширина носителя составляет меньше 26 дюймов или для параметра Определение ширины задано значение Выкл., печать в ряд становится недоступной.

Нажмите кнопку **Пуск** для печати шаблона проверки дюз.

3

При необходимости обрежьте носитель и проверьте напечатанные шаблоны.

Пример шаблона, когда дюзы не засорены

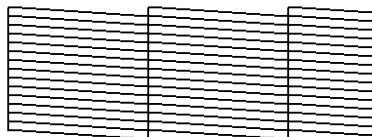

При наличии всех частей шаблона проверки нажмите **ОК**. Снова отображается экран Обслуживан.

Пример шаблона, когда есть засоренные дюзы



При отсутствии каких-либо частей шаблона проверки нажмите **Неудовл.**, затем выполните процедуру Очистка печ. головки.

[«Очистка печ. головки» на стр. 150](#)

! Важно!

Всегда удаляйте мусор из дюз всех цветов до начала эксплуатации. Если остаются забитые дюзы (включая дюзы цветов, которые не используются) при печати и после использования, не будет возможности удалить мусор.

Очистка печ. головки**Типы очистки**

Есть 3 типа Очистки печ. головки.

Выполняйте очистку головки по необходимости

Выполните очистку головки при наличии блеклых или отсутствии некоторых частей на напечатанном шаблоне проверки.

Можно выполнить очистку головки во время печати, приостановив задание. Однако помните, что после возобновления печати цветовые тона отпечатка могут измениться.

Подробная информация приведена в указанном разделе.

[«Процедура очистки» на стр. 151](#)

Задайте значение Периодическая очистка

В разделе Настройка техобслуживания задайте для параметра Периодическая очистка значение Вкл., чтобы выполнять периодическую очистку головки в качестве профилактической меры для предотвращения засорения дюз. Задайте значение Продолжительность печати, Печать страницы или Длина печати для данного интервала.

[«Меню Обслуживан.» на стр. 179](#)

Обслуживание

Задайте значение параметра Профилактическая очистка

В разделе Настройка техобслуживания задание для параметра Профилактическая очистка значения Вкл. означает автоматическое выполнение очистки печатающих головок по истечении заданного периода времени, что обеспечивает поддержку головки в надлежащем состоянии.

 [«Меню Обслуживан.» на стр. 179](#)

Процедура очистки

Очистка печ. головки бывает трех типов.

- Автоочистка
Уровень автоматически меняется в соответствии с обнаруженным загрязнением дюз, после чего выполняется очистка.
- Очистка (Легкая), Очистка (Средняя), Очистка (Интенсивная)
Очистка выполняется на одном из трех уровней.
- Обновление печатающей головки
Выполняется интенсивная очистка с удалением чернил с помощью отсасывающих крышек.

Сначала выполните Автоочистку. Если закупорка не очищается после этой процедуры, выполните очистку в следующем порядке: Очистка (Легкая), Очистка (Средняя) и Очистка (Интенсивная), пока закупорка не будет устранена.

Выполните Обновление печатающей головки при наличии нескольких значительных загрязнений, даже если перед этим выполнялась Очистка (Интенсивная). При выполнении Обновления печатающей головки отсасывающие крышки должны быть очищены. Вследствие этого очистка занимает значительное время, поэтому ее следует выполнять при наличии описанной выше проблемы.

- 1** Убедитесь, что принтер готов к работе, и нажмите значок .

Откроется меню Обслуживан.

- 2** Нажмите **Очистка печ. головки**.

- 3** Выберите метод очистки.
Сначала выберите **Автоочистка**.

Для второй и последующих процедур очистки последовательно выбирайте **Очистка (Легкая)**, **Очистка (Средняя)** и **Очистка (Интенсивная)**.

- 4** Начнется очистка печатающей головки.
После завершения очистки головки отображается сообщение о результатах очистки.

- 5** Просмотрите сообщение и нажмите **ОК**.
Если засорение дюз устранено

Продолжайте работу в обычном режиме.

Если засорение дюз не устранено

Вернитесь к шагу 1 и выполните процедуру Очистка (Легкая). После выполнения процедуры Очистка (Легкая) выполните очистку на более высоком уровне.

Если дюзы все еще засорены даже после выполнения процедуры Очистка (Интенсивная)

Могут быть загрязнены печатающая головка или участки вокруг крышек, защищающих от пересыхания. Очистите области вокруг печатающей головки и крышек, защищающих от пересыхания. При наличии значительных загрязнений выполните одновременно процедуру Обновление печатающей головки.

 [«Прочистка вокруг печатающей головки» на стр. 127](#)

 [«Очистка крышек для защиты от высыхания» на стр. 123](#)

 [«Меню Обслуживан.» на стр. 179](#)

Проверка работоспособности автоматического выключателя

Автоматический выключатель автоматически размыкает цепь в случае утечки тока в принтере. Примерно раз в месяц проверяйте работоспособность обоих автоматических выключателей в соответствии с процедурой, указанной ниже.

Автоматический выключатель может быть заменен или удален производителем без предварительного уведомления. Порядок работы с автоматическим выключателем остается прежним, даже если были внесены незначительные изменения в положение кнопки отключения и кнопки проверки или в описание выключателя.

Важно!

Не отключайте питание с помощью выключателя. В противном случае принтер может не функционировать надлежащим образом.

- 1 Выключите принтер и откройте крышку автоматического выключателя.

Оставьте вилку в розетке. Также при проверке работоспособности автоматического выключателя должен быть подключен провод заземления. Подробнее о проводе заземления см. в разделе «Меры предосторожности».

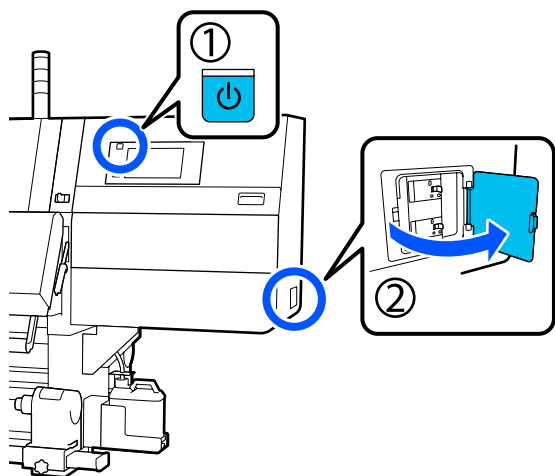

- 2 Нажмите кнопку отключения автоматического выключателя с помощью какого-нибудь предмета с небольшим наконечником, например с помощью шариковой ручки.

Автоматический выключатель работает правильно, если выключатель перемещается в промежуточное положение между ON и OFF.

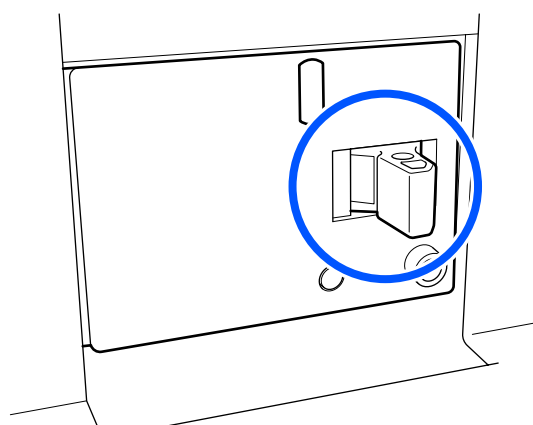
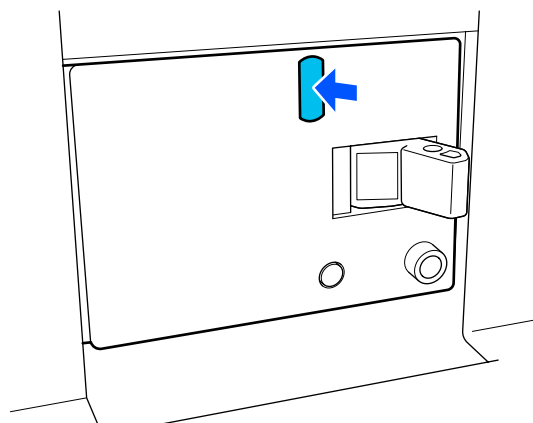

- 3 Если выключатель сработал правильно, переведите его в положение OFF, затем снова в положение ON.

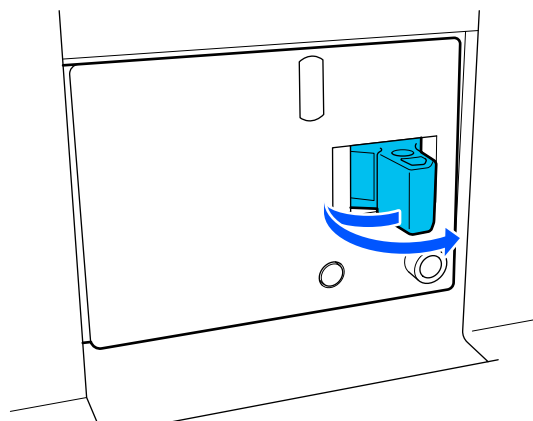

Обслуживание

4 Нажмите кнопку проверки.

Автоматический выключатель работает правильно, если кнопка проверки на утечку тока выходит наружу, а выключатель перемещается в промежуточное положение между ON и OFF.

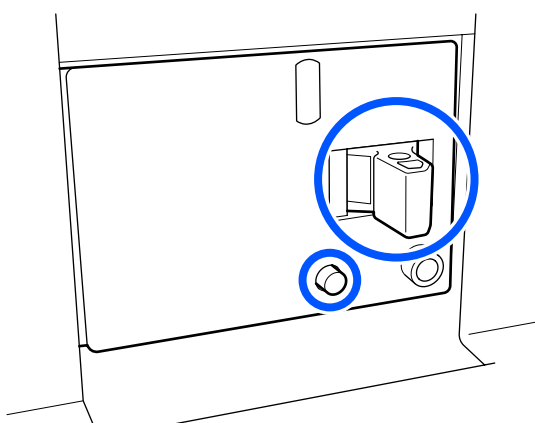
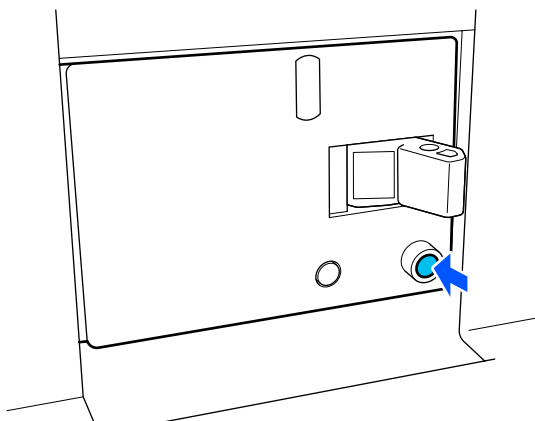
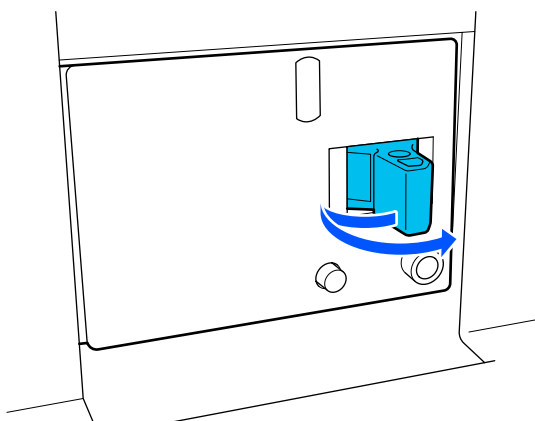
**5** Если выключатель сработал правильно, переведите его в положение OFF, затем снова в положение ON.**6** Для проверки работоспособности другого автоматического выключателя повторите шаги 2–5.

При обнаружении любых отклонений от этого поведения обратитесь к местному продавцу или в сервисный центр Epson.

Утилизация использованных расходных материалов

Утилизация

Следующие использованные компоненты с налипшими на них чернилами считаются промышленными отходами.

- Чернильные картриджи
- Чистящие палочки
- Чистящая жидкость
- Отработанные чернила
- Waste Ink Bottle (Емкость для отработанных чернил)
- Валик очистителя
- Носители после печати

Утилизируйте их в соответствии с местными законами и правилами. Например, договоритесь с промышленной компанией по утилизации отходов. В таких случаях представьте паспорт безопасности в промышленную компанию по утилизации отходов.

Вы можете загрузить его на региональном веб-сайте Epson.

Меню панели управления

Список меню

В меню могут быть выбраны и настроены следующие элементы и параметры. Дополнительные сведения по каждому элементу приведены на справочных страницах.

Общие параметры

Дополнительные сведения об этих элементах см. в разделе  [«Меню Общие параметры» на стр. 165](#).

Меню панели управления

Элемент	Параметр
Основ. настройки	
Яркость дисп.	От 1 до 9
Звук	
Нажатие кнопки	От 0 до 3
Оповещение	От 0 до 3
Уведомл. о завершении	От 0 до 3
Предупреждение	
Громкость	От 0 до 3
Повтор	Никогда, До остановки
Звук ошибки	
Громкость	От 0 до 3
Повтор	Никогда, До остановки
Тип звука	Образец1, Образец2
Таймер откл.	От 1 до 240 минут
Настр. даты и времени	
Дата и время	
Разница времени	От -12:45 до +13:45
Язык/Language	Японский, английский, французский, итальянский, немецкий, португальский, испанский, голландский, русский, турецкий, корейский, упрощенный китайский, традиционный китайский
Фоновый цвет	Серый, Черный, Белый
Клавиат.	QWERTY, AZERTY, QWERTZ
Настройки единиц измерения	
Длина	М, фут/дюйм
Температура	°C, °F
Настройки принтера	

Меню панели управления

Элемент	Параметр
Поля	
Сбоку (справа)	От 3 до 25 мм
Сбоку (слева)	От 3 до 25 мм
Поле между страницами	От 0 до 999 мм
Настройка ширины	От -10 до +10 мм
Позиция начала печати	От 0 до 1000 мм
Пропустить замятый носитель	Вкл., Выкл.
Подключение заданий	Вкл., Выкл.
Печать информации	
Выкл.	
Вкл.	
Поле между изображениями	От 5 до 999 мм
Позиция печати	Возле изображения, Конец носителя
Отмечать события	
Выкл.	
Вкл.	
Позиция печати	Слева, Справа, Слева и справа
Пров. дюз печат. гол.	
Выбор шаблона	Не печатать, Обычн., Сохранение ширины бумаги
Позиция печати	Слева, Справа, Слева и справа
Плотность чернил	Стандартная, Низкая
Определение носителя	
Определение ширины	
Вкл.	
Выкл.	От 300 до 1950 мм

Меню панели управления

Элемент	Параметр
Действ. в случае износа носит.	Прервать немедленно, Прервать при многократном обнаружении, Игнорировать
Проверка дюз между страниц.	
Вкл.	
Время выполнения	
Длина печати	От 1 до 9999 метров
Печать страницы	1 на 9999 страниц
Продолжительность печати	От 1 до 9999 минут
Выполнение во время задания	Вкл., Выкл.
Тип шаблона	Экономия бумаги, Обычн.
Выкл.	
Печать информации при обрезке носителя	
Информация об оставшейся бумаге	Вкл., Выкл.
Информация о печати	Вкл., Выкл.
Таймер выкл. тепла	От 0 до 30 минут
Внутренняя подсветка	Авто и Ручной
Очист. внутр. память	
Восст. настр. по ум.	Настройки сети, Удал.все данные и настр.
Настройка техобслуживания	

Меню панели управления

Элемент	Параметр
Настройка очистки	
Порог засорения дюз	От 1 до 12 800
Макс. количество попыток очистки	0, 1, 2
Расписание проверки дюз	Между заданиями, При обнаружении
Технология проверки дюз	Вкл., Выкл.
Периодическая очистка	
Вкл.	
Продолжительность печати	От 1 до 9999 минут
Печать страницы	1 на 9999 страниц
Длина печати	От 1 до 9999 метров
Выкл.	
Действия после достижения макс. количества пропусков дюз	Прервать печать, Показывать оповещение, Автоочистка
Профилактическая очистка	Вкл., Выкл.
Настройки сети	
Статус сети	Состояние проводной ЛВС, Статус серв. эл. поч., Печ. лист сост.
Расширенные	
Имя устройства	
Настройка TCP/IP	
Прокси-сервер	
Сервер эл. почты	Настройки сервера, Проверка подключения
Адрес IPv6	Включить, Отключить
Скорость соедин. и дуплексная связь	Авто, 10BASE-T полудуплекс, 10BASE-T полный дуплекс, 100BASE-TX полудуплекс, 100BASE-TX полн. дуплекс, 1000BASE-T полн. дуплекс
Перенаправление HTTP на HTTPS	Включить, Отключить
Отключить IPsec/фильтрация IP	
Отключить IEEE 802.1X	

Параметры носителя

Дополнительные сведения об этих элементах см. в разделе  «Меню Параметры носителя» на стр. 172.

Меню панели управления

Элемент	Параметр
Текущие настройки	
Носитель	От 01 XXXXXXXXXXXX до 50 XXXXXXXXXXXX
Ширина носителя	
Режим прохода	
Расширенные настройки	
Настройки печати	
Автоматическая регулировка	
Калиб. печат. головки	Авто, Ручная (Простая), Ручная (Стандартная)
Регулировка подачи носителя	Авто (Стандартная), Авто (Подробная), Ручная (Стандартная), Ручная (Измерение)
Управление носителем	

Меню панели управления

Элемент	Параметр
От 01 XXXXXXXXXXXX до 50 XXXXXXXXXXXX	
Переименовать	
Тип носителя	Очень тонкий, Тонкий, Средней плотности, Плотный
Режим прохода	300x600 т/дюйм -1.1pass, 300x600 т/дюйм -1.5pass, 300x600 т/дюйм -2.1pass, 300x600 т/дюйм -3.1pass, 600x600 т/дюйм -2.1pass, 600x600 т/дюйм -2.5pass, 600x600 т/дюйм -3.1pass, 600x600 т/дюйм -4.3pass, 600x1200 т/дюйм -5.0pass, 600x1200 т/дюйм -5.0pass HD, 1200x1200 т/дюйм -9.0pass HD
Расширенные настройки	
Сушильное устройство	
Устр. для нагревания	Вкл., Выкл.
Температура	
300x600 т/дюйм -1.1pass	От 50 до 110 °C
300x600 т/дюйм -1.5pass	От 50 до 110 °C
300x600 т/дюйм -2.1pass	От 50 до 110 °C
300x600 т/дюйм -3.1pass	От 50 до 110 °C
600x600 т/дюйм -2.1pass	От 50 до 110 °C
600x600 т/дюйм -2.5pass	От 50 до 110 °C
600x600 т/дюйм -3.1pass	От 50 до 110 °C
600x600 т/дюйм -4.3pass	От 50 до 110 °C
600x1200 т/дюйм -5.0pass	От 50 до 110 °C
600x1200 т/дюйм -5.0pass HD	От 50 до 110 °C
1200x1200 т/дюйм -9.0pass HD	От 50 до 110 °C
Вентилятор	Выкл., Низкий, Высокое

Меню панели управления

Элемент	Параметр
Время сушки	
300x600 т/дюйм -1.1pass	От 0 до 200 секунд
300x600 т/дюйм -1.5pass	От 0 до 200 секунд
300x600 т/дюйм -2.1pass	От 0 до 200 секунд
300x600 т/дюйм -3.1pass	От 0 до 200 секунд
600x600 т/дюйм -2.1pass	От 0 до 200 секунд
600x600 т/дюйм -2.5pass	От 0 до 200 секунд
600x600 т/дюйм -3.1pass	От 0 до 200 секунд
600x600 т/дюйм -4.3pass	От 0 до 200 секунд
600x1200 т/дюйм -5.0pass	От 0 до 200 секунд
600x1200 т/дюйм -5.0pass HD	От 0 до 200 секунд
1200x1200 т/дюйм -9.0pass HD	От 0 до 200 секунд
Переход к сушке после печати	Выкл., Вкл.
Выполнение сушки	Авто, Использовать настройку времени сушки
Зазор валика	
1.7	
2.0	
2.5	

Меню панели управления

Элемент	Параметр
Натяжение при подаче	От Lv1 до Lv4
Затягивание бумаги	От Lv0 до Lv10
Ограничение скорости подачи носителя	Вкл., Выкл.
Нагрузка на прижимной ролик	Высокая, Стандартная
Устранить перекося	Вкл., Выкл.
Защита от прилипания	Вкл., Выкл.
Натяжение при перемотке	
300x600 т/дюйм -1.1pass	От Lv1 до Lv9
300x600 т/дюйм -1.5pass	От Lv1 до Lv9
300x600 т/дюйм -2.1pass	От Lv1 до Lv9
300x600 т/дюйм -3.1pass	От Lv1 до Lv9
600x600 т/дюйм -2.1pass	От Lv1 до Lv9
600x600 т/дюйм -2.5pass	От Lv1 до Lv9
600x600 т/дюйм -3.1pass	От Lv1 до Lv9
600x600 т/дюйм -4.3pass	От Lv1 до Lv9
600x1200 т/дюйм -5.0pass	От Lv1 до Lv9
600x1200 т/дюйм -5.0pass HD	От Lv1 до Lv9
1200x1200 т/дюйм -9.0pass HD	От Lv1 до Lv9
Темп. огранич. при наст. качества печати	От 0 до 50 °C
Регулировать оставшееся количество	
Регулировать оставшееся количество	Вкл., Выкл.
Оставшееся кол-во	От 1,0 до 9999,0 м
Оставшееся оповещение	От 1,0 до 999,5 м
Управление длиной носителя при печати	
Автоматический сброс	Выкл., После последней страницы
Ручной сброс	

Обслуживан.

Дополнительные сведения об этих элементах см. в разделе  «Меню Обслуживан.» на стр. 179.

Меню панели управления

Элемент	Параметр
Пров. дюз печат. гол.	
Режим экономии	Вкл., Выкл.
Позиция печати	Справа, Справа по центру, Слева по центру, Слева
Очистка печ. головки	Автоочистка, Очистка (Легкая), Очистка (Средняя), Очистка (Интенсивная), Обновление печатающей головки
Очистка обслуживаемых деталей	Крышки для защиты от высыхания, Вокруг печатающей головки, Отсасывающая крышка, Очиститель носителей
Ограничение для дюз печатающей головки	Вкл., Выкл.
Замена емкости для отработанных чернил	
Замена запасных частей	Замена чистящего валика, Замена держателя для подачи носителя, Замена держателя для намотки носителя

Состояние подачи

Сведения о меню  «[Меню Состояние подачи](#)» на стр. 181

Элемент	Параметр
Черн./Емкость для отработанных чернил/Чистящий валик	
Другие	

Сведения о замене деталей

Сведения о меню  «[Меню Сведения о замене деталей](#)» на стр. 182

Элемент	Параметр
Насос подачи чернил	
Узел привода крышек для защиты от высыхания	
Насос для очистки	
Узел привода блока очистки дюз	
Вакуумный насос	
Чернильная трубка	

Состояние принтера

Сведения о меню  «[Меню Состояние принтера](#)» на стр. 182

Меню панели управления

Элемент	Параметр
Версия прошивки	
Имя принтера	
Журнал критических ошибок	
Отчет о работе	Общая область печати, Общая длина подачи носителя, Общее число проходов каретки

Меню панели управления

Подробное описание меню

Меню Общие параметры





* Означает значение по умолчанию.

Элемент	Параметр	Описание
Основ. настройки		
Яркость дисп.	1–9 (9*)	Регулировка яркости экрана панели управления.
Звук		
Нажатие кнопки	0–3 (1*)	Установка громкости звуков при нажатии кнопки питания и использовании экрана панели управления.
Оповещение	0–3 (2*)	Установка громкости звуков управления оборудованием, например рычагами крышек и загрузки носителя.
Уведомл. о завершении	0–3 (3*)	Установка громкости звуков по завершении заданий печати и операций обслуживания.
Предупреждение		Установка громкости и повтора звуков при необходимости замены расходных материалов.
Громкость	0–3 (2*)	
Повтор	Никогда* До остановки	
Звук ошибки		Установка громкости и повтора звуков при возникновении ошибки во время печати, после которой невозможно продолжить печать.
Громкость	0–3 (3*)	
Повтор	Никогда До остановки*	
Тип звука	Образец1*	Установка типа звуков. Можно задать звуки, которые хорошо слышны даже во время работы принтера.
	Образец2	
Таймер откл.	1–240 (15*)	<p>Принтер переходит в спящий режим по истечении указанного времени, при этом новые задания не принимаются, ошибки не определяются, а нагреватель отключен. В спящем режиме экран панели управления, внутренние оптические датчики и внутренняя подсветка отключены.</p> <p>Изображение на экране появляется после нажатия экрана панели управления. Спящий режим отменяется и принтер возвращается в обычное состояние при получении задания печати, выполнении операций с оборудованием принтера, например при использовании рычага загрузки носителя.</p> <p>Чтобы отменить спящий режим и незамедлительно начать прогрев нагревателя, нажмите Начать прогревание на главном экране.</p>

Меню панели управления

Элемент	Параметр	Описание
Настр. даты и времени		
Дата и время		Настройте встроенные в принтер часы. Заданные здесь дата и время отображаются на главном экране. Кроме того, они используются для журналов заданий, где также указывается состояние принтера, отображаемое на Epson Edge Dashboard.
Разница времени	От -12:45 до +13:45	Определение разницы во времени с универсальным глобальным временем (UTC) с шагом 15 минут. В сетевых средах с разницей во времени задайте для этого параметра нужное значение при администрировании принтера.
Язык/Language	Японский	Выберите язык отображения на дисплее панели управления.
	Английский	
	Французский	
	Итальянский	
	Немецкий	
	Португальский	
	Испанский	
	Голландский	
	Русский	
	Турецкий	
	Упрощенный китайский	
	Традиционный китайский	
Фоновый цвет	Серый	Выберите используемую цветовую схему на экране панели управления. Можно задать цветовую схему, которая удобна и хорошо видна в среде работы принтера.
	Черный*	
	Белый	
Клавиат.	QWERTY*	Выберите раскладку клавиатуры для экрана ввода текста, который появляется, к примеру, при вводе имен для регистрации параметров носителей.
	AZERTY	
	QWERTZ	
Настройки единиц измерения		
Длина	М*	Выберите единицы измерения длины, используемые при отображении величин на панели управления, а также при печати тестовых шаблонов.
	фут/дюйм	
Температура	°C*	Выберите единицы измерения температуры.
	°F	

Меню панели управления

Элемент	Параметр	Описание
Настройки принтера		
Поля		
Сбоку (справа)	От 3 до 25 мм (7*)	Укажите ширину правого поля при загрузке носителей. Дополнительные сведения см. в следующем разделе.  «Область печати» на стр. 107
Сбоку (слева)	От 3 до 25 мм (7*)	Укажите ширину левого поля при загрузке носителей. Дополнительные сведения см. в следующем разделе.  «Область печати» на стр. 107
Поле между страницами	От 0 до 999 мм (10*)	Установка поля между напечатанными страницами.
Настройка ширины	От -10 до +10 мм (0*)	Вы можете отрегулировать поля между страницами. Даже после внесения изменений размер поля может измениться в зависимости от носителя и среды использования. Поле увеличивается, если значение смещается в направлении +, и уменьшается, если значение смещается в направлении -.  «Область печати» на стр. 107
Позиция начала печати	От 0 до 1000 мм (0*)	Настраивайте данный параметр, если вы хотите начинать печать приблизительно с центра носителя или если требуется сместить область печати влево с помощью параметра Сбоку (справа) . Значение, заданное для области между правым краем носителя и позицией Позиция начала печати оставлено пустым. Если для параметра Сбоку (справа) выбрано какое-либо значение, дополнительная область, соответствующая ширине, выбранной для параметра Сбоку (справа) , будет оставлена пустой. Дополнительные сведения см. в следующем разделе.  «Область печати» на стр. 107
Пропустить замятый носитель	Вкл.*	Как правило, оставьте этот параметр Вкл. Если это значение Вкл. , то при отсутствии непрерывной печати заданий подается 200 мм носителя для пропуска замятых областей, после чего выполняется печать. Однако в следующих ситуациях носитель не подается. <input type="checkbox"/> При непрерывной печати заданий. <input type="checkbox"/> Если для параметра Поле между страницами задано значение 0 .
	Выкл.	
Подключение заданий	Вкл.	Если этот параметр Вкл. , следующее задание начинает печататься без подачи носителя, сушки или перемотки между непрерывными заданиями печати. Между заданиями не выполняется никаких операций, поэтому время печати значительно сокращается.
	Выкл.*	



Меню панели управления

Элемент	Параметр	Описание
Печать информации		
Выкл.*		Если этот параметр Вкл. , отметка и шаблон проверки дюз печатаются в конце носителя, что упрощает проверку качества печати.
Вкл.		
Поле между изображениями	От 5 до 999 мм (3*)	Поле между изображениями Установите интервал между изображениями и отметками/шаблонами проверки.
Позиция печати	Возле изображения*	Позиция печати Установите Возле изображения для печати в открытой позиции между полями между изображениями с ориентацией на край изображения. Если задано значение Конец носителя , печать выполняется в положении с ориентацией на край носителя.
	Конец носителя	
Отмечать события		Отмечать события
Выкл.		Если этот параметр Вкл. , при возникновении во время печати события, влияющего на качество печати, печатается отметка. Это упрощает поиск областей с плохим качеством печати во время или после печати.
Вкл.		Следующие события приводят к печати отметки.
Позиция печати	Слева*	<input type="checkbox"/> Изменение состояния загрязненных дюз: при изменении состояния загрязнения дюз после начала печати
	Справа	<input type="checkbox"/> Очистка головки: при очистке головки вручную
	Слева и справа	<input type="checkbox"/> Автоматическая очистка головки: при выполнении автоматической очистки печатающей головки
Пров. дюз печат. гол.		<input type="checkbox"/> Биение печатающей головки: при определении биения печатающей головки и носителя
Выбор шаблона	Не печатать	<input type="checkbox"/> Приостановка: при приостановке печати
	Обычн.*	<input type="checkbox"/> Начало компенсации дюз
	Сохранение ширины бумаги	Установить позицию, в которой упрощается проверка отметок, можно в разделе Позиция печати .
Позиция печати	Слева*	Пров. дюз печат. гол. Если выбор шаблона задан как Обычн. или Сохранение ширины бумаги , шаблон проверки дюз печатается непрерывно во время печати. При непрерывной печати задания или при печати длинного задания можно сразу же понять, засорились ли дюзы во время печати. Ширина шаблона проверки уже, чем значение Обычн. , если задан параметр Сохранение ширины бумаги , поэтому область печати изображения — шире.
	Справа	
	Слева и справа	
Плотность чернил	Стандартная*	Установите позицию, в которой упрощается проверка шаблонов, в разделе Позиция печати . Если для параметра Плотность чернил задано значение Низкая , шаблоны можно без труда проверить.
	Низкая	
Определение носителя		
Определение ширины		Выберите, определяется ли ширина носителя (Вкл.) или нет (Выкл.). Если отображаются ошибки ширины носителя, несмотря на правильность его загрузки, попробуйте во время печати выбрать настройку Выкл. Однако помните, что при выборе значения Выкл. принтер может начать печатать за краями носителя. Чернила, которые будут использованы за краями носителя, останутся на внутренних поверхностях принтера. Рекомендуется устанавливать значение Вкл. при обычном использовании принтера. Измененные настройки отражаются при повторной загрузке носителя.
Вкл.*		
Выкл.	От 300 до 1950 мм (300*)	

Меню панели управления

Элемент	Параметр	Описание
Действ. в случае износа носит.	Прервать немедленно*	Принтер постоянно отслеживает биение печатающей головки и носителя во время печати, поэтому следует установить операцию на случай возникновения биения.
	Прервать при многократном обнаружении	Если задано значение Прервать немедленно , печать незамедлительно останавливается при обнаружении биения.
	Игнорировать	Если задано значение Прервать при многократном обнаружении , печать останавливается при обнаружении биения 3 раза на протяжении 72 см поданной бумаги. Если задано значение Игнорировать , печать не останавливается даже при обнаружении биения. При обнаружении биения остановленный носитель сминается, поэтому следует принять меры, такие как регулировка температуры нагревателя и очистка области вокруг печатающей головки.
Проверка дюз между страниц.		Если задано значение Вкл. , шаблон проверки дюз печатается периодически в заданное время. По завершении печати вы можете визуально изучить шаблон проверки и определить, есть ли блеклые или отсутствующие цвета на предыдущем или последующем отпечатке.
Вкл.		<p>Время выполнения задает время печати шаблонов проверки.</p> <p>Выполнение во время Задания указывает, следует ли печатать (Вкл.) или не печатать (Выкл.) шаблон проверки во время выполнения задания печати. Если выбрано значение Выкл., изображения становятся вложенными, так как шаблон проверки печатается во время печати.</p> <p>Если задано значение Вкл., шаблон проверки печатается после завершения задания печати. Как правило, оставьте этот параметр Вкл.</p> <p>Тип шаблона позволяет выбрать тип шаблона проверки. Если задана Экономия бумаги, носитель сохраняется, так как длина носителя, необходимая для печати шаблона проверки, короче, чем значение Обычн.</p>
Время выполнения		
Длина печати	От 1 до 9999 метров	
Печать страницы	1 на 9999 страниц	
Продолжительность печати	От 1 до 9999 минут	
Выполнение во время Задания	Вкл.	
	Выкл.	
Тип шаблона	Экономия бумаги	
	Обычн.	
Выкл.*		

Меню панели управления

Элемент	Параметр	Описание
Печать информации при обрезке носителя		При обрезке носителя такие сведения, как оставшееся количество носителя, печатаются до и после положения обрезки. Эти сведения печатаются при нажатии на панели управления  и выбора Вперед .
Информация об оставшейся бумаге	Вкл.	Если для параметра Информация об оставшейся бумаге задано значение Вкл. , оставшееся количество печатается на неиспользованной стороне положения обрезки. Печатается следующая информация. Чтобы напечатать сведения об оставшейся бумаге, задайте для параметра Регулировать оставшееся количество в разделе Параметры носителя значение Вкл.
	Выкл.*	
Информация о печати	Вкл.	<ul style="list-style-type: none"> <input type="checkbox"/> Model: модель принтера <input type="checkbox"/> Serial No.: серийный номер принтера <input type="checkbox"/> Print Date: дата и время печати <input type="checkbox"/> Bank No.: номер носителя при печати <input type="checkbox"/> Media Type: Тип носителя, зарегистрированный для номера носителя при печати <input type="checkbox"/> Media Width: автоматически определенное значение ширины носителя <input type="checkbox"/> Remaining Amount: оставшееся количество носителя <p>Если для параметра Информация о печати задано значение Вкл., следующие сведения печатаются на печатной стороне положения обрезки.</p> <ul style="list-style-type: none"> <input type="checkbox"/> Model: модель принтера <input type="checkbox"/> Serial No.: серийный номер принтера <input type="checkbox"/> F/W Version: версия микропрограммы принтера <input type="checkbox"/> Print Date: дата и время печати <input type="checkbox"/> Bank No.: номер параметров носителя при печати <input type="checkbox"/> Media Type: Тип носителя, зарегистрированный для номера параметров носителя при печати <input type="checkbox"/> Media Width: автоматически определенное значение ширины носителя <input type="checkbox"/> Print Length: количество использованного носителя
	Выкл.*	
Таймер выкл. тепла	От 0 до 30 минут (0*)	Нагреватель выключается в указанное время после печати; в это время задания печати не принимаются. Он снова включается при приеме задания печати или нажатии кнопки Начать прогревание на главном экране.
Внутренняя подсветка	Авто*	<p>Выберите, следует ли включать/отключать подсветку под передней крышкой автоматически (Авто) или использовать при необходимости кнопку на передней панели (Ручной).</p> <p>В режиме Авто подсветка включается автоматически при печати и т. п. и отключается после завершения операции.</p> <p>В режиме Ручной необходимо нажимать кнопку  на панели управления, чтобы включить/выключить подсветку.</p>
	Ручной	
Очист. внутр. память		Удаляются все данные, сохраненные во внутренней памяти принтера, и выполняется инициализация памяти.
Восст. настр. по ум.	Настройки сети	При выборе параметра Настройки сети восстанавливаются значения по умолчанию для всех подробных настроек в настройках сети.
	Удал. все данные и настр.	Выполнение Удал. все данные и настр. восстанавливает все настройки до значений по умолчанию.

Меню панели управления

Элемент	Параметр	Описание
Настройка техобслуживания		
Настройка очистки		
Порог засорения дюз	1–12 800 (5*)	Принтер постоянно отслеживает состояние дюз печатающей головки во время печати, поэтому следует указать операцию, которая будет выполняться при обнаружении засоренных (отсутствующих) дюз во время этого мониторинга.
Макс. количество попыток очистки	0*	Если количество обнаруженных засоренных дюз превышает количество, заданное для параметра Порог засорения дюз , в рамках обслуживания выполняется очистка печатающей головки. Параметр Макс. количество попыток очистки задает количество раз для повторного проведения обслуживания, если засоренные дюзы не очищаются сразу.
	1	
	2	
Расписание проверки дюз	Между заданиями*	Если для параметра Расписание проверки дюз задано значение Между заданиями , обслуживание выполняется после завершения задания, во время которого были обнаружены засоренные дюзы, но перед началом следующего задания печати. При значении При обнаружении печать останавливается при обнаружении засоренных дюз и проводится обслуживание. Поскольку очистка выполняется во время печати, печать может быть прервана или может возникнуть биение головки.
	При обнаружении	
Технология проверки дюз	Вкл.	Если задано значение Вкл. , печать выполняется, при этом чернила, не выходящие из засоренных дюз, компенсируются повышенным выпуском чернил из работающих дюз.
	Выкл.*	
Периодическая очистка		
Вкл.		
Продолжительность печати	От 1 до 9999 минут	Если задано значение Вкл. , очистка выполняется через интервалы, заданные для одного из параметров: Продолжительность печати, Печать страницы или Длина печати.
Печать страницы	1 на 9999 страниц	
Длина печати	От 1 до 9999 метров	
Выкл.*		
Действия после достижения макс. количества пропусков дюз	Прервать печать	Задайте действие на тот случай, если количество обнаруженных засоренных дюз превышает количество, заданное для параметра Порог засорения дюз . Если задано значение Прервать печать , на экране панели управления отображается сообщение Возможно, засорены дюзы. Попробуйте выполнить печать шabl. пров. дюз. , печать останавливается и принтер переходит в режим ожидания. Если задано значение Показывать оповещение , печать продолжается без остановки, при этом отображается данное сообщение. Если задано значение Автоочистка , печатающая головка очищается во время, заданное в Расписании проверки дюз .
	Показывать оповещение*	
	Автоочистка	
Профилактическая очистка	Вкл.*	Если задано значение Вкл. , печатающая головка очищается автоматически при простое принтера в течение определенного количества времени. Эта очистка приводит к устранению остатков чернил в чернильных трубках во избежание ухудшения качества печати.
	Выкл.	
Настройки сети		



Меню панели управления

Элемент	Параметр	Описание
Статус сети	Состояние проводной ЛВС	Можно проверять различные сведения в настройках сети, заданных в разделе Расширенные . Если выбран параметр Печ. лист сост. , печатается список.
	Статус серв. эл. поч.	
	Печ. лист сост.	
Расширенные		Различные настройки сети.
Имя устройства		
Настройка TCP/IP		
Прокси-сервер		
Сервер эл. почты	Настройки сервера	
	Проверка подключения	
Адрес IPv6	Включить *	
	Отключить	
Скорость соедин. и дуплексная связь	Авто *	
	10BASE-T полудуплекс	
	10BASE-T полный дуплекс	
	100BASE-TX полудуплекс	
	100BASE-TX полн. дуплекс	
Перенаправление HTTP на HTTPS	Включить *	
	Отключить	
Отключить IPsec/фильтрация IP		
Отключить IEEE 802.1X		

Меню Параметры носителя

* Означает значение по умолчанию.

Меню панели управления

Элемент	Параметр	Описание
Текущие настройки		
Носитель	От 01 XXXXXXXXXXXX до 50 XXXXXXXXXXXX	Выберите параметры носителя, которые следует использовать. Зарегистрированное имя отображается в XXXXXXXXXXXX.
Ширина носителя		Задайте Определение ширины . Если значение этого параметра Выкл., задайте параметр Ширина носителя .
Режим прохода		Задайте Режим прохода для выбранных в настоящее время параметров носителя.
Расширенные настройки		Задайте содержимое раздела Расширенные настройки для выбранных в настоящее время параметров носителя. Сведения о настройке контента см. в следующей таблице.  «Элемент настройки носителя» на стр. 174
Настройки печати		Задайте в следующих случаях.
Автоматическая регулировка		<input type="checkbox"/> Использование новых носителей, не зарегистрированных на принтере
Калиб. печат. головки	Авто	<input type="checkbox"/> Если на результатах печати появляются полосы или изображение зернистое даже после выполнения Автоматической регулировки
	Ручная (Простая)	
	Ручная (Стандартная)	
Регулировка подачи носителя	Авто (Стандартная)	<input type="checkbox"/> Если тип носителя не отличается, однако используется другая ширина. Как правило, выполните сначала Автоматическую регулировку . Если полосы или зернистость все еще отображаются на результатах печати после автоматической регулировки, выполните процедуру Калиб. печат. головки и Регулировка подачи носителя вручную.  «Элемент настройки носителя» на стр. 174
	Авто (Подробная)	
	Ручная (Стандартная)	
	Ручная (Измерение)	
Управление носителем		
От 01 XXXXXXXXXXXX до 50 XXXXXXXXXXXX		Измените зарегистрированные параметры носителя. Новые регистрации, как правило, выполняются при загрузке носителя, а также заблаговременно на представленной Epson Edge Dashboard.  «Элемент настройки носителя» на стр. 174
Регулировать оставшееся количество		

Меню панели управления

Элемент	Параметр	Описание
Регулировать оставшееся количество	Вкл.	<p>Выберите Вкл. и задайте длину носителя при загрузке носителя, после чего можно регулировать оставшееся количество, как показано ниже.</p> <ul style="list-style-type: none"> <input type="checkbox"/> Оставшееся количество носителя и время до замены носителя отображаются на главном экране. <input type="checkbox"/> Отображается предупреждение об оставшемся количестве носителя. <input type="checkbox"/> Напечатайте оставшееся количество при обрезке носителя.
	Выкл.*	
Оставшееся кол-во	От 1,0 до 9999,0 м (120,0 м*)	Введите общую длину рулона в пределах от 1,0 до 9999,0 м с шагом 0,1 м.
Оставшееся оповещение	От 1,0 до 999,5 м (5,0 м*)	Если оставшееся количество носителя достигает этой длины, отображается предупреждение. Выберите между значениями от 1,0 до 999,5 м с шагом 1 м.
Управление длиной носителя при печати		
Автоматический сброс	Выкл.*	<p>Выберите Выкл. (не сбрасывать автоматически значение для длины печати) или После последней страницы (сброс при начале печати следующего задания).</p> <p>Если выбрано значение Выкл., значение не сбрасывается до Ручной сброс. Однако после того как значение достигнет 9999, выполняется автоматический сброс до 0.</p> <p>Если выбрано значение После последней страницы, значение сбрасывается до 0, когда начинается печать следующего задания, что позволяет проверить длину печати каждого задания. Вы также можете проверить количество уже напечатанного задания.</p>
	После последней страницы	
Ручной сброс		При сбросе значение длины печати сбрасывается до 0.

Элемент настройки носителя

При загрузке носителя выберите Тип носителя или зарегистрируйте параметры носителя на принтере с использованием прилагаемой Epson Edge Dashboard, чтобы задать оптимальные значения параметров носителя. Как правило, используйте без изменений. При использовании специальных носителей или при возникновении проблем вроде биения головки или полошения измените параметры.

Параметры по умолчанию для каждого из следующих элементов отличаются в зависимости от значений параметра **Тип носителя**. Сведения о параметрах по умолчанию для каждого Типа носителя см. ниже.

 [«Список параметров носителя для каждого Типа носителя» на стр. 215](#)

Элемент	Параметр	Описание
Переименовать		Назначьте имя для сохраняемых параметров носителя не длиннее 20 символов. Использование уникальных имен позволяет с легкостью понимать, когда следует использовать те или иные параметры.

Меню панели управления

Элемент	Параметр	Описание
Тип носителя	Очень тонкий	<p>Выберите Тип носителя в соответствии с загруженным носителем, руководствуясь плотностью носителя.</p> <p>Правила, применяемые к плотности бумаги (г/м²) каждого Типа носителя, приведены ниже.</p> <p>Очень тонкий: 39 и менее</p> <p>Тонкий: от 40 до 56</p> <p>Средней плотности: от 57 до 89</p> <p>Плотный: 90 и выше</p> <p>Принтер сохраняет оптимальные параметры носителя в соответствии с Типом носителя.</p> <p>При изменении Типа носителя каждый параметр носителя, зарегистрированный под текущим номером параметра носителя, меняется на новое значение для Типа носителя.</p> <p> «Список параметров носителя для каждого Типа носителя» на стр. 215</p>
	Тонкий	
	Средней плотности	
	Плотный	
Режим прохода	300x600 т/дюйм -1.1pass	<p>Режим прохода позволяет зарегистрировать значения параметров для каждого количества проходов для трех параметров: Температура, Время сушки и Натяжение при перематке в разделе Расширенные настройки. Изменяя Режим прохода, можно выполнить пакетное изменение значений параметров Температура, Время сушки и Натяжение при перематке, что полезно при изменении параметров в соответствии с количеством проходов, заданным для задания печати.</p>
	300x600 т/дюйм -1.5pass	
	300x600 т/дюйм -2.1pass	
	300x600 т/дюйм -3.1pass	
	600x600 т/дюйм -2.1pass	
	600x600 т/дюйм -2.5pass	
	600x600 т/дюйм -3.1pass	
	600x600 т/дюйм -4.3pass	
	600x1200 т/дюйм -5.0pass	
	600x1200 т/дюйм -5.0pass HD	
	1200x1200 т/дюйм -9.0pass HD	
Расширенные настройки		

Меню панели управления

Элемент	Параметр	Описание
Сушильное устройство		
Устр. для нагрева- ния	Вкл.	Выберите, следует ли использовать (Вкл.) или не использовать (Выкл.) нагреватель для сушки носителя после печати.
	Выкл.	
Температура		Задайте температуру нагревателя. Можно задать ее для каждого количества проходов.
300x600 т/дюйм -1.1pass	От 50 до 110 °C	
300x600 т/дюйм -1.5pass	От 50 до 110 °C	
300x600 т/дюйм -2.1pass	От 50 до 110 °C	
300x600 т/дюйм -3.1pass	От 50 до 110 °C	
600x600 т/дюйм -2.1pass	От 50 до 110 °C	
600x600 т/дюйм -2.5pass	От 50 до 110 °C	
600x600 т/дюйм -3.1pass	От 50 до 110 °C	
600x600 т/дюйм -4.3pass	От 50 до 110 °C	
600x1200 т/дюйм -5.0pass	От 50 до 110 °C	
600x1200 т/дюйм -5.0pass HD	От 50 до 110 °C	
1200x1200 т/ дюйм -9.0pass HD	От 50 до 110 °C	

Меню панели управления

Элемент	Параметр	Описание
Вентилятор	Выкл.	Задайте для нагревателя значение Выкл. , а также задайте для параметра Вентилятор значение Низкий или Высокое , чтобы носитель сушился после печати только вентилятором, работающим на заданном уровне скорости. Используйте этот параметр, если носитель может быть поврежден нагревателем во время сушки.
	Низкий	
	Высокое	
Время сушки		<p>Задайте длительность прохождения через сушильное устройство. Носитель проходит через нагреватель (600 мм) сушильного устройства в течение заданного времени. Можно задать ее для каждого количества проходов.</p> <p>Время, которое требуется чернилам для высыхания, зависит от плотности чернил и типа используемых носителей. Если в результатах печати чернила оставляют разводы или смазываются на носителе, задайте более длительное Время сушки.</p> <p>Увеличение времени высыхания приводит к увеличению времени печати.</p>
300x600 т/дюйм -1.1pass	От 0 до 200 секунд	
300x600 т/дюйм -1.5pass	От 0 до 200 секунд	
300x600 т/дюйм -2.1pass	От 0 до 200 секунд	
300x600 т/дюйм -3.1pass	От 0 до 200 секунд	
600x600 т/дюйм -2.1pass	От 0 до 200 секунд	
600x600 т/дюйм -2.5pass	От 0 до 200 секунд	
600x600 т/дюйм -3.1pass	От 0 до 200 секунд	
600x600 т/дюйм -4.3pass	От 0 до 200 секунд	
600x1200 т/дюйм -5.0pass	От 0 до 200 секунд	
600x1200 т/дюйм -5.0pass HD	От 0 до 200 секунд	
1200x1200 т/дюйм -9.0pass HD	От 0 до 200 секунд	
Переход к сушке после печати	Выкл.	Выберите, следует ли подавать (Вкл.) или не подавать (Выкл.) напечатанные области в сушильное устройство для сушки по завершении печати.
	Вкл.	
Выполнение сушки	Авто	Время операций печати и подачи носителя регулируется автоматически или в соответствии с заданным временем сушки.
	Использовать настройку времени сушки	
Зазор валика		<p>Задайте значение параметра Зазор валика (расстояние между печатающей головкой и носителем).</p> <p>Значение по умолчанию, рекомендованное в большинстве ситуаций, — 2.0. Если на отпечатках присутствуют царапины или пятна, значение 2.5 может улучшить ситуацию. Однако выбор зазора большего размера, чем необходимо, может привести к появлению чернильных пятен внутри принтера, снижению качества печати или уменьшению срока службы устройства.</p>
1.7		
2.0		
2.5		

Меню панели управления

Элемент	Параметр	Описание
Натяжение при подаче	От Lv1 до Lv4	Как правило, используйте значения по умолчанию. Увеличьте натяжение, если в процессе печати на носителях появляются складки. Чем больше это значение, тем сильнее натяжение.
Затягивание бумаги	От Lv0 до Lv10	<p>Задайте силу прижатия носителя к валу. Чем больше это значение, тем сильнее прижатие.</p> <p>Как правило, используйте значения по умолчанию. Если на валу возникает волнистость носителя, увеличьте заданное значение.</p> <p>При возникновении размытия на результате печати, при использовании тонкого или мягкого носителя либо если подача носителя осуществляется некорректно, уменьшите заданное значение.</p>
Ограничение скорости подачи носителя	Вкл.	Как правило, можно оставить значение Выкл.
	Выкл.	<p>Задайте значение Вкл., если носитель прилипает, на нем появляются складки или он легко рвется.</p> <p>При установке значения Вкл. скорость подачи носителя замедляется.</p>
Нагрузка на прижимной ролик	Высокая	<p>Как правило, можно оставить значение Стандартная. При возникновении следующих условий печати можно устранить проблему, изменив значение параметра Нагрузка на прижимной ролик на Высокая.</p> <ul style="list-style-type: none"> <input type="checkbox"/> Складки вокруг прижимных роликов. <input type="checkbox"/> Чернильные пятна из-за биения носителя и печатающей головки. <input type="checkbox"/> Ролики оставляют отметки на носителе.
	Стандартная	
Устранить перекося	Вкл.	<p>Выберите, должен ли принтер (Вкл.) или не должен (Выкл.) корректировать перекося носителя (при подаче) после загрузки носителя. Как правило, оставьте этот параметр Вкл. Задайте значение Выкл., если на носителе видны следы роликов из-за устранения перекося.</p>
	Выкл.	
Защита от прилипания	Вкл.	<p>Выберите, следует ли выполнять операции без прилипания (Вкл.) или нет (Выкл.) при включении принтера, при начале печати и т. д.</p>
	Выкл.	<p>Как правило, используйте значения по умолчанию. В зависимости от типа носителя (например, если носитель очень тонкий) он может с легкостью приклеиваться к валу. Начало операций при прилипшем к валу носителе может привести к тому, что носитель не будет правильно подан и произойдет замятие бумаги. В этом случае установите значение Вкл. При значении Вкл. операции выполняются дольше.</p>







Меню панели управления

Элемент	Параметр	Описание
Натяжение при перематке		Как правило, используйте значения по умолчанию. Чем больше это значение, тем сильнее натяжение.
300x600 т/дюйм -1.1pass	От Lv1 до Lv9	Если во время печати на носителе появляются складки, рекомендуется выставить меньшее значение. Выполните те же настройки, если чернила прилипают к тыльной части перематываемого носителя. Если плотный носитель не перематывается надлежащим образом, рекомендуется задать большее значение.
300x600 т/дюйм -1.5pass	От Lv1 до Lv9	
300x600 т/дюйм -2.1pass	От Lv1 до Lv9	
300x600 т/дюйм -3.1pass	От Lv1 до Lv9	
600x600 т/дюйм -2.1pass	От Lv1 до Lv9	
600x600 т/дюйм -2.5pass	От Lv1 до Lv9	
600x600 т/дюйм -3.1pass	От Lv1 до Lv9	
600x600 т/дюйм -4.3pass	От Lv1 до Lv9	
600x1200 т/дюйм -5.0pass	От Lv1 до Lv9	
600x1200 т/дюйм -5.0pass HD	От Lv1 до Lv9	
1200x1200 т/дюйм -9.0pass HD	От Lv1 до Lv9	
Темп. огранич. при наст. качества печати	От 0 до 50 °C	



Меню Обслуживан.

Войти в меню Обслуживан. можно, нажав .

Меню панели управления

Элемент	Параметр	Описание	
Пров. дюз печат. гол.	Режим экономии	<p>Напечатайте шаблон проверки, чтобы проверить засоренные дюзы на печатающей головке. Проведите визуальный осмотр шаблона и в случае обнаружения блеклых или отсутствующих цветов выполните прочистку печатающей головки.</p> <p>Установка значения Вкл. для параметра Режим экономии приводит к сокращению длины печати шаблона проверки, что уменьшает количество расходуемого носителя. Выберите позицию для печати шаблона проверки в разделе Позиция печати. Можно уменьшить количество используемого носителя, так как шаблоны будут печататься в ряд на поле, где печатался первый шаблон.</p> <p>Элементы настройки для Позиции печати зависят от настройки Определение ширины и заданной ширины носителя.</p> <p> «Печать шаблонов проверки дюз» на стр. 149</p>	
			Вкл.
	Выкл.		
	Позиция печати		Справа
			Справа по центру
Слева по центру			
	Слева		
Очистка печ. головки	Автоочистка	<p>Выполните процедуру Очистка печ. головки. Сначала выполните Автоочистку. Если закупорка не очищается после этой процедуры, выполните очистку в следующем порядке: Очистка (Легкая), Очистка (Средняя) и Очистка (Интенсивная), пока закупорка не будет устранена.</p> <p>Выполните Обновление печатающей головки при наличии нескольких значительных загрязнений, даже если перед этим выполнялась Очистка (Интенсивная). При выполнении Обновления печатающей головки отсасывающие крышки должны быть очищены. Вследствие этого очистка занимает значительное время, поэтому ее следует выполнять при наличии описанной выше проблемы.</p> <p> «Очистка печ. головки» на стр. 150</p>	
	Очистка (Легкая)		
	Очистка (Средняя)		
	Очистка (Интенсивная)		
	Обновление печатающей головки		
Очистка обслуживаемых деталей	Крышки для защиты от высыхания	<p>Начните очистку выбранных компонентов. Для очистки этих компонентов выполняйте инструкции, отображаемые на экране.</p> <p> «Очистка крышек для защиты от высыхания» на стр. 123</p> <p> «Прочистка вокруг печатающей головки» на стр. 127</p> <p> «Очистка отсасывающих крышек» на стр. 126</p> <p> «Очистка очистителей носителей» на стр. 122</p>	
	Вокруг печатающей головки		
	Отсасывающая крышка		
	Очиститель носителей		

Меню панели управления

Элемент	Параметр	Описание
Ограничение для дюз печатающей головки	Вкл.	<p>Задайте печатающие головки для использования во время печати.</p> <p>Например, если есть забитые дюзы в одной печатающей головке и засор не может быть устранен при повторной чистке головки, вы можете продолжать печать, используя незасоренную печатающую головку. Используйте эту возможность при необходимости решения проблемы без прерывания печати.</p> <ul style="list-style-type: none"> <input type="checkbox"/> При необходимости проведения длительного обслуживания, например Обновления печатающей головки, начинайте это обслуживание после завершения работы. <input type="checkbox"/> Если необходимо заменить печатающую головку, продолжите работу до ее замены. <p>Проверьте шаблон проверки, напечатанный по команде Пров. дюз печат. гол., затем выберите незасоренную печатающую головку.</p> <p>Использование функции Ограничение для дюз печатающей головки увеличивает время печати. Кроме того, это может снизить качество печати. Рекомендуется использовать данную функцию, только пока не появится возможность очистки засоренных дюз.</p>
	Выкл.	
Замена емкости для отработанных чернил		<p>При замене емкости для отработанных чернил до появления на экране панели управления сообщения о сроке замены емкости для отработанных чернил выполните это действие в данном меню.</p>
Замена запасных частей	Замена чистящего валика	<p>Начните замену выбранных компонентов. Следуйте инструкциям на экране по замене этих компонентов.</p> <p> «Замена чистящего валика» на стр. 136</p> <p> «Замена держателей носителя» на стр. 141</p>
	Замена держателя для подачи носителя	
	Замена держателя для намотки носителя	

Меню Состояние подачи

Элемент	Параметр	Описание
Черн./Емкость для отработанных чернил/Чистящий валик		Показывает время замены, оставшееся количество и номер выбранных расходных материалов.
Другие		

Меню панели управления

Меню Сведения о замене деталей

Элемент	Параметр	Описание
Насос подачи чернил		Отображает время замены для выбранного компонента. Для его замены обратитесь к дилеру или в службу технической поддержки Epson.
Узел привода крышек для защиты от высыхания		
Насос для очистки		
Узел привода блока очистки дюз		
Вакуумный насос		
Чернильная трубка		





Меню Состояние принтера

Элемент	Параметр	Описание
Версия прошивки		Показывает и печатает выбранную информацию. Имя принтера — это имя, заданное в Epson Edge Dashboard.
Имя принтера		
Журнал критических ошибок		
Отчет о работе	Общая область печати	
	Общая длина подачи носителя	
	Общее число проходов каретки	





Устранение неполадок

При отображении сообщения

При появлении одного из следующих сообщений прочтите и выполните следующие инструкции.

Сообщения	Что делать
Срок службы емкости для отработанных чернил истекает. Приготовьте новую. Можно продолжать печать, пока не потребуется замена.	Waste Ink Bottle (Емкость для отработанных чернил) заполняется. Подготовьте новую Waste Ink Bottle (Емкость для отработанных чернил).  «Дополнительное оборудование и расходные материалы» на стр. 192
Чернил. картр. не распознан. Замените картридж.	Извлеките и заново установите чернильный картридж. Если сообщение не сбрасывается, вставьте новый чернильный картридж (не устанавливайте повторно картридж, вызвавший ошибку).
Низкий уровень чернил. Можно продолжать печать, пока не потребуется замена.	Чернила заканчиваются. Убедитесь, что новый чернильный картридж установлен, чтобы чернильные картриджи могли автоматически переключаться, если оставшееся количество опустится ниже порогового значения.  «Дополнительное оборудование и расходные материалы» на стр. 192
Устройство для нагревания прогревается.	Один или несколько нагревателей все еще прогреваются для достижения заданной температуры. Чтобы начать печатать, когда температура нагревателя низкая, нажмите Пуск для отображения экрана подтверждения, затем нажмите ОК для запуска.
Носитель соприкасается с печатающей головкой. Проверьте результат печати на наличие загрязнений. Можно продолжить печать.	Если вы проверили результаты печати и они загрязнены, прервите печать и очистите область вокруг печатающей головки.  «Прочистка вокруг печатающей головки» на стр. 127 Вместе с этим посмотрите раздел «Устранение неполадок и рекомендации» в <i>Электронном руководстве</i> , чтобы принять меры по предотвращению этого биения.
Срок службы XXXXX истекает.	Приближается интервал замены указанных компонентов. Подготовьте новые компоненты.
Носитель не прикреплен ко втулке рулона на автоматическом приемном блоке. Прикрепите носитель.	Носитель неправильно прикреплен к Автоматическому натяжному ролику. В этом случае нажмите Приостановить , чтобы прервать печать. Временно переведите переключатель Auto на Автоматическом натяжном ролике в положение Off, верните его в исходное положение, затем правильно установите носитель в Автоматический натяжной ролик.  «Использование инструмента Автоматический натяжной ролик» на стр. 84
Втулка рулона вращается. Извлеките носитель из держателя и загрузите его снова.	Носитель неправильно присоединен к автоматическому натяжному ролику. Извлеките носитель, затем надлежащим образом вставьте его в устройство подачи/протяжки носителей.  «Загрузка носителя» на стр. 76

Устранение неполадок

Сообщения	Что делать
<p>Принтер сильно нагрелся. Следует понизить температуру в помещении.</p>	<p>Уменьшайте температуру в помещении, пока она не достигнет диапазона, указанного в таблице характеристик.</p> <p> «Таблица спецификаций» на стр. 224</p>
<p>Мало носителя.</p>	<p>Осталось мало загруженного носителя. Подготовьте новый носитель.</p>
<p>Носитель загружен неправильно. Поднимите рычаг загрузки носителей и извлеките носитель. Затем снова загрузите носитель.</p>	<p>Носитель не был правильно загружен. Изучите следующие инструкции и правильно загрузите носитель.</p> <p> «Загрузка носителя» на стр. 76</p>
<p>Возникла проблема с носителем или результатами печати; выполнение авторегулировки невозможно. Отрегулируйте вручную.</p> <p>Возможно, сканирующее устройство неисправно. Обратитесь в Epson Support. Возможна регулировка вручную.</p>	<p>Нажатие OK отменяет ошибку.</p> <p>При значении Авто для параметра Настройки печати выполнение невозможно для следующих носителей, параметров и сред.</p> <ul style="list-style-type: none"> <input type="checkbox"/> Бумага с неровной поверхностью <input type="checkbox"/> Носитель, который легко впитывает и пропускает чернила <input type="checkbox"/> Принтер подвержен воздействию прямого солнечного света или интерференции от других внешних источников света. <p>В этих случаях перейдите в ручное меню.</p> <p> «Настройки печати» на стр. 101</p> <p>Если принтер подвержен интерференции от внешних источников света, закройте его от воздействия этих источников и выполните операцию снова. Если функцию не удастся выполнить после затенения принтера, перейдите в ручное меню.</p> <p>Если вышеприведенные пункты неприменимы и возникает та же ошибка, обратитесь к региональному дилеру или в сервисную справочную службу Epson.</p>
<p>[XXXXX] отличается от направления намотки загруженного рулонного носителя. Установите его в соответствии с направлением намотки загруженного рулонного носителя.</p>	<p>Отображение характеристик намотки, которые были заданы в XXXXX при загрузке носителя.</p> <p>Соответствует ли значение Направление намотки рулона, заданное при загрузке носителя, фактическим характеристикам намотки?</p> <p>Поднимите рычаг загрузки носителей для устранения ошибки. Снова опустите рычаг загрузки носителей и следуйте инструкциям на экране принтера, чтобы правильно сбросить Направление намотки рулона.</p>
<p>Выполните очистку крышек для защиты от высыхания.</p>	<p>Крышки для защиты от высыхания загрязнены и должны быть очищены. Выполните инструкции на экране, чтобы проверить и очистить крышки, нуждающиеся в очистке.</p> <p> «Очистка крышек для защиты от высыхания» на стр. 123</p>

Устранение неполадок

При отображении сообщения об ошибке

Сообщения об ошибках	Что делать
<p>Окончание срока службы детали XXXXXXXXX Срок службы одной из деталей принтера подходит к концу. Отметьте код и позвоните для обслуживания.</p> <p>Исчерпан ресурс деталей XXXXXXXXX Отметьте код и позвоните для обслуживания.</p>	<p>Это сообщение уведомляет вас, что пришло время заменить детали принтера.</p> <p>Свяжитесь с продавцом или службой технической поддержки Epson и сообщите им код ошибки.</p>
<p>Ошибка принтера. Подробные сведения см. в документации. XXXXXXXXX</p> <p>Ошибка принтера. Выключите и снова включите питание. Если ошибка не устранена, обратитесь в Epson Support. XXXXXXXXX</p>	<p>Сообщения об ошибках, которые отображаются для следующего.</p> <ul style="list-style-type: none"> <input type="checkbox"/> Кабель питания подключен неправильно. <input type="checkbox"/> Возникла ошибка, которую невозможно устранить. <p>При возникновении ошибки принтера принтер автоматически перестает печатать. Выключите принтер, отсоедините кабель питания от принтера и от розетки и затем подсоедините его снова. Затем включите принтер снова.</p> <p>Если то же сообщение появляется снова, обратитесь к продавцу или в службу технической поддержки Epson. Сообщите им код обращения в службу технической поддержки в виде XXXXXXXX.</p>

Устранение неполадок

Устранение неполадок

Вы не можете выполнить печать (так как принтер не работает)

Принтер не включается

■ **Подключен ли провод питания к электрической розетке?**

Убедитесь, что провод питания надежно подключен к принтеру.

■ **Электрическая розетка исправна?**

Убедитесь, что используемая электрическая розетка работает исправно, подключив к ней какое-нибудь другое устройство.

■ **Выключатель находится в положении OFF?**

Проверьте выключатель цепи. Если он в положении OFF, включите его (ON), затем попробуйте включить электропитание. Если он незамедлительно выключается (OFF), отсоедините шнур питания и обратитесь к локальному дилеру или в сервисную справочную службу Epson.

Принтер не взаимодействует с компьютером

■ **Правильно ли подсоединен кабель?**

Удостоверьтесь, что интерфейсный кабель принтера плотно подключен к соответствующим разъемам компьютера и принтера. Также проверьте, что кабель не поврежден и не перекручен. Если есть запасной кабель, попробуйте использовать его.

■ **Подходит ли используемый интерфейсный кабель к данному принтеру?**

Удостоверьтесь, что характеристики интерфейсного кабеля соответствуют характеристикам принтера и компьютера.

 «Таблица спецификаций» на стр. 224

■ **Корректно ли используется USB-разветвитель?**

В соответствии со спецификациями USB между собой можно подключить до пяти USB-разветвителей (гирляндное подключение). Однако мы рекомендуем подключать принтер к тому USB-разветвителю, который напрямую подключен к компьютеру. Нормальное функционирование принтера зависит от того, к какому разветвителю подключен принтер. Если возникают проблемы в работе, подключите принтер к компьютеру напрямую.

■ **Правильно ли распознается USB-разветвитель?**

Убедитесь, что USB-разветвитель корректно распознается на компьютере. Если это так, отсоедините USB-разветвитель от компьютера и подсоедините компьютер напрямую к принтеру. Обратитесь к производителю USB-разветвителя за дополнительной информацией.

Вы не можете производить печать по сети

■ **Правильно ли установлены сетевые настройки?**

За правильными сетевыми настройками обратитесь к администратору сети.

■ **Подключите принтер напрямую к компьютеру USB-кабелем и затем попробуйте произвести печать.**

Если при этом печать происходит нормально, значит, проблемы в сети или в сетевых настройках. Обратитесь к вашему сетевому администратору или изучите руководство по вашей сети. Если печать невозможна и при подключении по USB, см. соответствующий раздел руководства пользователя.

В принтере произошла ошибка

■ **Посмотрите, не произошла ли ошибка, проверив все индикаторы и сообщения, отображаемые на дисплее панели управления принтера.**

 «Панель управления» на стр. 20

 «При отображении сообщения» на стр. 183

Устранение неполадок

Принтер издает звуки как при печати, но не печатает

Печатающая головка двигается, но ничего не печатает

- **Убедитесь, что принтер выполняет необходимые операции.**

Напечатайте тестовый шаблон. Тестовые шаблоны можно печатать, не подключая принтер к компьютеру, и использовать их для проверки функционирования и состояния принтера.  [«Печать шаблонов проверки дюз» на стр. 149](#)

Для получения информации о правильной распечатке тестового шаблона см. следующий раздел.

Тестовый шаблон печатается некорректно

- **Выполните прочистку печатающей головки.**

Дюзы могут быть засорены. После выполнения прочистки печатающей головки снова распечатайте тестовый шаблон.

 [«Очистка печ. головки» на стр. 150](#)

- **Принтер не использовался долгое время?**

Если принтер не использовался долгое время, чернила в дюзах могут засохнуть. Подробнее о том, что делать, когда принтер не использовался долгое время:  [«Когда принтер не используется» на стр. 35](#)

Документы печатаются не так, как вы ожидали

Качество печати плохое, изображение отпечатано неравномерно, оно слишком светлое или слишком темное, имеется зернистость или отличается тон

- **Возможно, дюзы печатающей головки засорены?**

Чернила не распыляются через засоренные дюзы, что приводит к ухудшению качества печати. Попробуйте напечатать тестовый шаблон.

 [«Печать шаблонов проверки дюз» на стр. 149](#)

- **Выполните процедуру Настройки печати.**

Имеется небольшой зазор между печатающей головкой и носителем, поэтому места усадки чернил различных цветов могут быть смещены по следующим причинам.

- Разное движение печатающей головки (справа налево или слева направо)
- Температура и влажность
- Инерционная сила движения печатающей головки

Смещение мест усадки чернил может быть вызвано результатом печати и выглядеть как очевидная зернистость или расфокусировка.

Кроме того, большие расхождения в количестве подаваемого носителя приводят к появлению полос (горизонтальных полос, линий или полос неравномерных цветов).

Можно скорректировать расхождения в местах усадки чернил и количество подаваемого носителя, выполнив Настройки печати. В разделе Параметры носителя выполните **Настройки печати — Автоматическая регулировка**, чтобы отрегулировать используемый носитель.

 [«Настройки печати» на стр. 101](#)

Устранение неполадок

■ **Вы используете оригинальные чернильные картриджи Epson?**

Данный принтер предназначен для работы с чернильными картриджами Epson. Если вы используете неоригинальные картриджи, отпечатки могут быть блеклыми или отпечатанное изображение может быть изменено, так как уровень оставшихся чернил в картриджах может определяться некорректно. Убедитесь, что вы используете правильные чернильные картриджи.

■ **Вы установили старый чернильный картридж?**

Когда установлен старый чернильный картридж, качество печати ухудшается. Замените старый чернильный картридж на новый. Используйте чернильные картриджи до наступления даты, напечатанной на упаковке, или в течение шести месяцев после ее вскрытия (в зависимости от того, что наступит быстрее).

■ **Имеют ли нагреватели правильную температуру?**

Если отпечатки получаются размытыми, нечеткими или на них присутствуют сгустки чернил, увеличьте температуру. Однако помните, что слишком большое повышение температуры может привести к усадке, сморщиванию или разрушению отпечатка.

Также, если температура окружающей среды низкая, нагревателям может потребоваться больше времени для достижения заданной температуры. Воздействие нагревателей может не иметь нужного эффекта, если носители слишком холодные. Позвольте носителям разогреться до комнатной температуры перед их использованием.

■ **Настройки носителей заданы верно?**

Убедитесь, что настройки носителей, заданные в ПО RIP или в принтере, соответствуют используемым носителям.

■ **Сравнивали ли вы результат печати с изображением на дисплее монитора?**

Так как мониторы и принтеры воспроизводят цвета по-разному, цвета на отпечатке могут не полностью соответствовать цветам на экране.

■ **Была ли крышка принтера открыта в процессе печати?**

Открытие крышек в процессе печати приводит к внезапной остановке печатающей головки, что в свою очередь приводит к неравномерности цветов. Не открывайте крышки в процессе печати.

■ **На дисплее панели управления отображается сообщение Низкий уровень чернил?**

Когда чернила заканчиваются, качество печати может ухудшиться. Мы рекомендуем заменить чернильный картридж новым. Если после замены картриджа вы заметили разницу в цветах, попробуйте выполнить процедуру прочистки печатающей головки несколько раз.

■ **Встряхните чернильные картриджи.**

В чернилах может образовываться осадок (частицы оседают на дно емкости с жидкостью). Извлеките картриджи и встряхните их.

 [«Периодическое встряхивание чернильных картриджей» на стр. 145](#)

Отпечаток неправильно расположен на носителе

■ **Правильно ли загружены носители и установлены поля?**

Если носители загружены неправильно, результаты печати могут располагаться не по центру носителя или часть данных может быть не напечатана. Следует также проверить, выбраны ли надлежащие значения для параметров меню настройки **Боковое поле** и **Позиция начала печати**.

 [«Загрузка носителя» на стр. 76](#)

 [«Меню Общие параметры» на стр. 165](#)

Устранение неполадок

■ Носитель сдвигается?

Если носитель загружен неправильно, он может быть перекошен и позиция печати может быть смещена. Изучите следующие инструкции и правильно загрузите носитель.

- ❑ При вытягивании носителя держите одной рукой центральную часть носителя и вытягивайте его прямо на себя.
- ❑ При прикреплении конца носителя к втулке рулона потяните центральную часть носителя вниз, чтобы закрепить ее.

 «Загрузка носителя» на стр. 76

 «Использование инструмента Автоматический натяжной ролик» на стр. 84

■ Достаточно ли ширины носителя для печати данных?

Как правило, если отпечаток шире носителя, печать останавливается, однако данные будут напечатаны за пределами листа, если в меню настройки для параметра **Определение ширины** выбрано значение **Выкл.** Выберите значение **Вкл.** для параметра **Определение ширины** в меню настройки.

 «Меню Общие параметры» на стр. 165

Вертикальные линии не совпадают

■ Носитель волнистый?

Определенные типы носителей при определенных условиях (влажности и температуры), когда они загружены в принтер, могут стать волнистыми. Если носитель стал волнистым, нажмите кнопку  на панели управления для того, чтобы подать носитель вперед во избежание печати на волнистой части носителя. Мы рекомендуем понизить температуру и влажность для предотвращения появления волнистости на носителе.

■ Правильно ли расположена печатающая головка?

Если печатающая головка не откалибрована, печатные линии могут не совпадать нужным образом. Если вертикальные прямые линии не выровнены, выберите **Настройки печати — Калиб. печат. головки** в параметрах носителя для корректировки положения печатающей головки во время печати.

 «Калиб. печат. головки» на стр. 102

Носитель

Замятия носителей

■ Носитель смят, загнут, неровный, имеет волнистость?

Отрежьте и удалите неровную часть носителя.

 «Обрез носителей» на стр. 96

■ Носитель загружен непосредственно перед печатью?

Прижимные ролики могут смять носитель, оставленный в принтере, либо носитель может стать волнистым.

■ Возможно, носитель слишком тонкий или слишком плотный?

- ❑ Проверьте характеристики носителей, чтобы убедиться, могут ли они быть использованы с принтером.

 «Поддерживаемые типы носителей» на стр. 195

- ❑ Для получения информации о том, как сконфигурировать параметры печати с помощью ПО RIP, свяжитесь с производителем RIP.

■ Значение Затягивание бумаги слишком высокое?

В параметрах носителя уменьшите значение параметра Затягивание бумаги (сила, которая прижимает носитель во время его движения по тракту).

 «Элемент настройки носителя» на стр. 174

Извлечение замятых носителей

Для устранения замятия сделайте следующее.

Предостережение

При открытии или закрытии передней крышки будьте осторожны, чтобы не защемить руки или пальцы. Несоблюдение данного требования может привести к травме.

Устранение неполадок

- 1** Чтобы открыть переднюю крышку, выдвиньте наружу рычаги блокировки слева и справа.

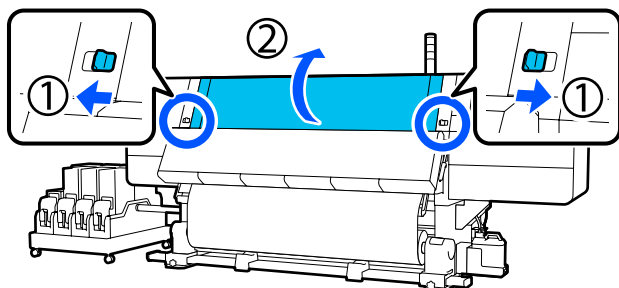

- 2** Удерживая держатель носителя с обеих сторон, сдвиньте держатель в сторону к обоим краям вала.

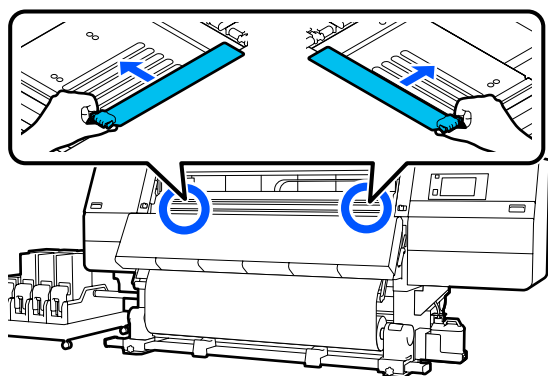

- 3** Если печатающая головка находится над носителем, передвиньте ее в сторону от замятия.

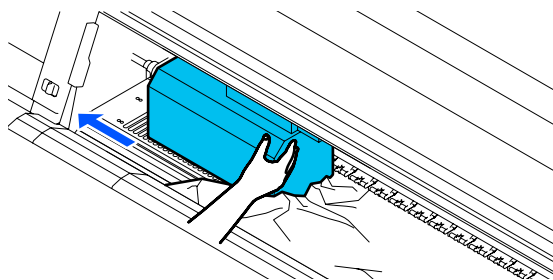

! **Важно!**

Перемещайте печатающую головку только после того, как сдвинули держатели носителя в сторону. Соприкосновение с поврежденными держателями носителей может привести к повреждению печатающей головки.

- 4** Поднимите рычаг загрузки носителей.

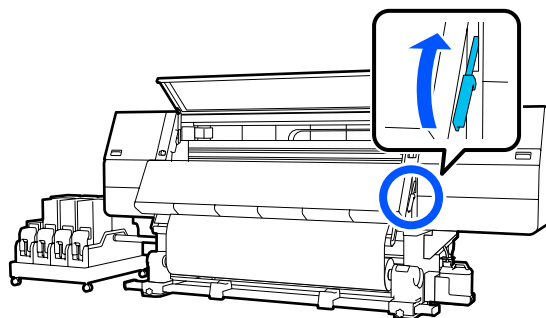

- 5** Отрежьте ножницами порванные или сморщенные части носителя на валу.

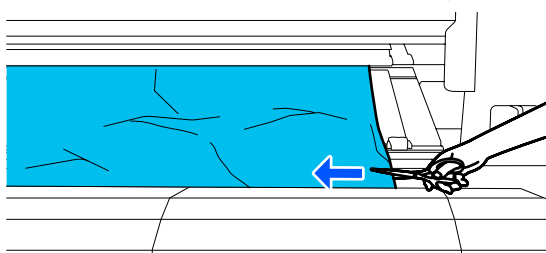

Если порванные или сморщенные части носителя располагаются слишком далеко, извлеките носитель и отрежьте их.

- 6** Переведите переключатель Auto на автоматическом натяжном ролике в положение Off.

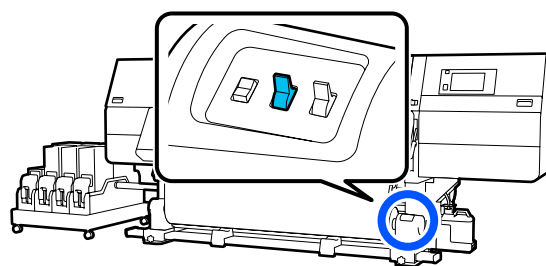

- 7** Полностью извлеките обрезанный носитель, переведя переключатель Manual в то или иное положение, зависящее от того, как свернут носитель.

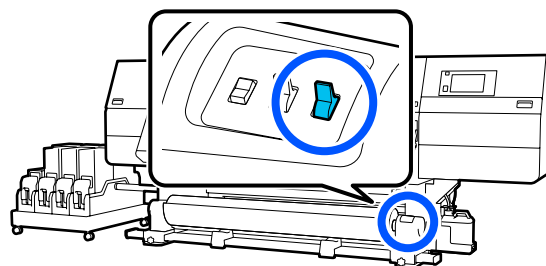

Устранение неполадок

- 8** Перейдите к тыльной стороне, извлеките носитель, действуя переключателем подачи в соответствии с тем, как свернут носитель.

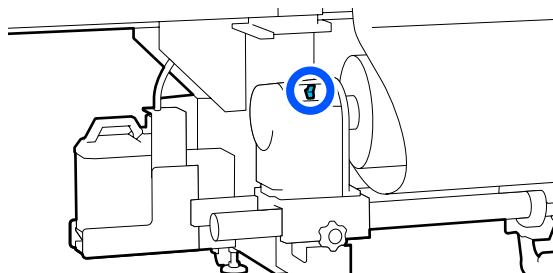

- 9** Перейдите к лицевой стороне, проверьте вал и удалите любые необрезанные части носителя.

- 10** Опустите рычаг загрузки носителя.

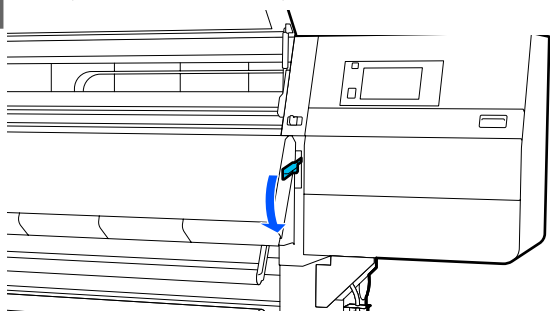

- 11** Закройте переднюю крышку и задвиньте внутрь левый и правый рычаги блокировки.

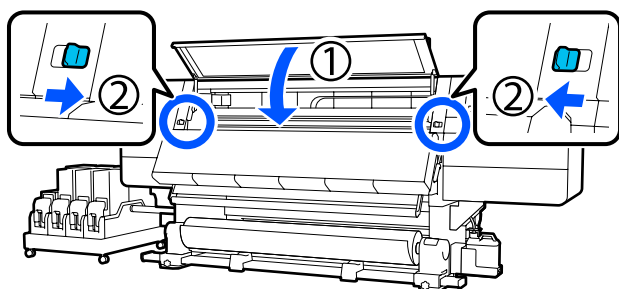

После этого следуйте инструкциям на экране, чтобы проверить печатающую головку. Если она загрязнена, очистите ее.

 «Прочистка вокруг печатающей головки» на стр. 127

Прочее

Устройство для нагревания автоматически выключается

- Устройство для нагревания отключается, если в течение определенного времени на принтере отсутствуют задания для печати и не возникают ошибки. Время, по истечении которого нагреватели будут автоматически переведены в положение Выкл., может быть задано в параметре **Таймер выкл. тепла** меню настройки.

 «Меню Общие параметры» на стр. 165

Нагреватель перезапускается при получении задания печати или нажатии кнопки **Начать прогревание**.

Дисплей панели управления не включается

- **Принтер находится в спящем режиме?**

Если в течение времени, заданного в параметре **Таймер откл.** меню настройки, никаких операций на принтере не выполняется, принтер переходит в спящий режим. Время задержки перед переходом принтера в спящий режим можно определить в меню Общие параметры.

 «Меню Общие параметры» на стр. 165

Спящий режим отменяется при получении задания печати, использовании рычага загрузки носителей или любой другой операции, при которой задействованы физические механизмы принтера.

Забывший пароль для настройки защиты сети

- **Обратитесь в сервисный центр или службу поддержки Epson.**

Внутри принтера горит красный индикатор

- **Это не является неисправностью.**

Красный свет производится индикатором красного цвета, расположенным внутри принтера.

Приложение

За последней информацией обратитесь на веб-сайт Epson (данные актуальны на январь 2020 г.).

Дополнительное оборудование и расходные материалы

Чернильные картриджи

Модель принтера	Продукт	Номер продукта	
SC-F10000 SC-F10060	Чернильные картриджи (10 000 мл)	High Density Black (Черный высокой плотности)	T43H1
		Сyan (Голубой)	T43H2
		Magenta (Пурпурный)	T43H3
		Yellow (Желтый)	T43H4
	Чернильные картриджи (3000 мл)	High Density Black (Черный высокой плотности)	T43B1
		Сyan (Голубой)	T43B2
		Magenta (Пурпурный)	T43B3
		Yellow (Желтый)	T43B4
SC-F10030	Чернильные картриджи (10 000 мл)	High Density Black (Черный высокой плотности)	T43G1
		Сyan (Голубой)	T43G2
		Magenta (Пурпурный)	T43G3
		Yellow (Желтый)	T43G4
	Чернильные картриджи (3000 мл)	High Density Black (Черный высокой плотности)	T43A1
		Сyan (Голубой)	T43A2
		Magenta (Пурпурный)	T43A3
		Yellow (Желтый)	T43A4

Приложение

Модель принтера	Продукт	Номер продукта	
SC-F10080	Чернильные картриджи (10 000 мл)	High Density Black (Черный высокой плотности)	T43K1
		Cyan (Голубой)	T43K2
		Magenta (Пурпурный)	T43K3
		Yellow (Желтый)	T43K4
	Чернильные картриджи (3000 мл)	High Density Black (Черный высокой плотности)	T43D1
		Cyan (Голубой)	T43D2
		Magenta (Пурпурный)	T43D3
		Yellow (Желтый)	T43D4

Рекомендуется использовать только оригинальные чернильные картриджи Epson. Epson не может гарантировать качество или надежность неоригинальных чернил. В результате использования неоригинальных чернил может появиться повреждение, не подпадающее под действие гарантии Epson. При определенных условиях такие чернила могут стать причиной неустойчивой работы принтера. Информация об уровне чернил в неоригинальных картриджах может не отображаться.

Прочее

Продукт	Номер продукта	Описание
Cleaning Kit (Чистящий набор) (кроме SC-F10080)	C13S210103	Следующие расходные материалы включены в набор обслуживания. <input type="checkbox"/> Чистящая жидкость (1 ед.) <input type="checkbox"/> Чашка (1 шт.) <input type="checkbox"/> Перчатки (16 шт.) <input type="checkbox"/> Чистящие палочки (50 шт.)
Cleaning Kit (Чистящий набор) (для SC-F10080)	C13S210104	
Wiper Roll (Валик очистителя) (кроме SC-F10080)	C13S210065	Идентичен инструменту Wiper Roll (Валик очистителя), поставляемому с принтером.
Wiper Roll (Валик очистителя) (для SC-F10080)	C13S210066	
Waste Ink Bottle (Емкость для отработанных чернил) (кроме SC-F10080)	C13S210071	Идентична Waste Ink Bottle (Емкость для отработанных чернил), поставляемой с принтером.
Waste Ink Bottle (Емкость для отработанных чернил) (для SC-F10080)	C13S210072	

Приложение

Продукт	Номер продукта	Описание
Take Up Media Holder (Держатель для намотки носителя) (кроме SC-F10080)	C12C933881	Идентичен держателю носителя автоматического натяжного ролика для этого принтера.
Take Up Media Holder (Держатель для намотки носителя) (для SC-F10080)	C12C933891	
Take In Media Holder (Держатель для подачи носителя) (кроме SC-F10080)	C12C933901	Идентичен держателю носителя блока подачи носителя для этого принтера.
Take In Media Holder (Держатель для подачи носителя) (для SC-F10080)	C12C933911	
Media Cleaner Brush (Щетка для очистителя носителей)	C12C936031	Идентична Media Cleaner Brush (Щетка для очистителя носителей), поставляемой с принтером.
Presser Roller Spacer (Прокладка для прижимных роликов)	C12C936041	Идентична Presser Roller Spacer (Прокладка для прижимных роликов), поставляемой с принтером.

Поддерживаемые типы носителей

С этим принтером возможно использование следующих носителей.

Тип и качество используемых носителей сильно влияют на качество печати. Для выполнения задания печати выберите наиболее подходящие для него носители из имеющихся. За информацией об использовании носителей обратитесь к документации по ним либо свяжитесь с производителем. Перед покупкой носителей в больших количествах попробуйте напечатать небольшой пример и проверьте результат.



Предостережение

Т. к. носители тяжелые, их не следует переносить в одиночку.

При работе с носителями весом более 40 кг мы рекомендуем использовать подъемник.



Важно!

Не используйте смятые, потертые, порванные или грязные носители.

Носитель в рулоне

Размер сердцевин рулона	2 или 3 дюйма
Внешний диаметр рулона	До 250 мм
Ширина носителя	300–1950 мм (76 дюймов)
Толщина носителя	0,04–1,00 мм
Вес рулона	Максимум 60 кг*

* Ниже приведены характеристики подъемников, которые можно использовать для загрузки носителей массой более 40 кг.

- Толщина вилки и стола: до 28 мм.
- Поверхность вилки и стола можно опустить приблизительно до отметки 190 мм от пола.

Передвижение и транспортировка принтера

В данном разделе описаны инструкции по передвижению и транспортировке устройства.

Передвижение принтера

В данном разделе приводятся инструкции по перемещению принтера в другое место на том же этаже. Подробнее о перемещении принтера между этажами или зданиями см. в следующем разделе.

 «Транспортировка» на стр. 205

Что вам потребуется

Для передвижения принтера используйте следующие прилагаемые к нему компоненты. Подготовьте их и положите рядом, прежде чем приступить к работе.

- Гаечный ключ

Используется для вращения гаек регулировки.



- Торцевой ключ

Используется для фиксации печатающей головки.



Принтер достаточно тяжелый, поэтому для его перемещения необходимо 5 человек.



Предостережение

При передвижении принтера не допускайте его отклонения более чем на 10 градусов вперед или назад от вертикальной оси. В противном случае принтер может упасть, что может привести к непредвиденным последствиям.

Приложение

Важно!

- ❑ Принтер можно перемещать по выступам не более 5 мм и впадинам не более 30 мм. Прежде чем приступить к работе, проверьте все выступы и впадины на маршруте перемещения принтера.
- ❑ Перемещайте принтер при соблюдении следующих условий.
 - ❑ Не отсоединяйте чернильный блок от принтера.
 - ❑ Фиксирующий провод должен быть подсоединен.
 - ❑ Чернильные картриджи должны быть установлены.

Подготовка

- 1 Убедитесь, что принтер выключен.
- 2 Извлеките емкость для отработанных чернил.
 - ☞ «Замена емкости для отработанных чернил» на стр. 139
- 3 Отключите от принтера кабель питания и все другие кабели.
- 4 Откройте крышку отсека обслуживания справа.

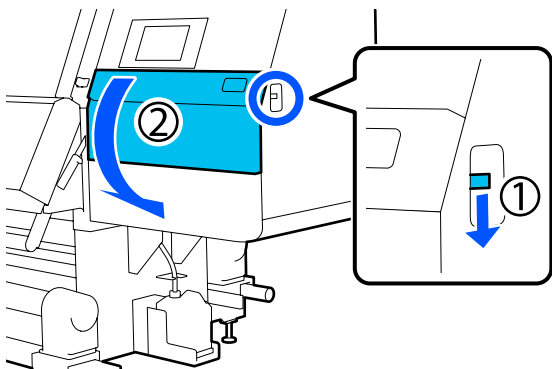

- 5 Ослабьте 3 винта и извлеките эти винты вместе с анкерами печатающей головки А и В, как показано на иллюстрации.

Если винты (1) и (2) не откручиваются вручную, воспользуйтесь торцевым ключом.

Извлеките винт (3).

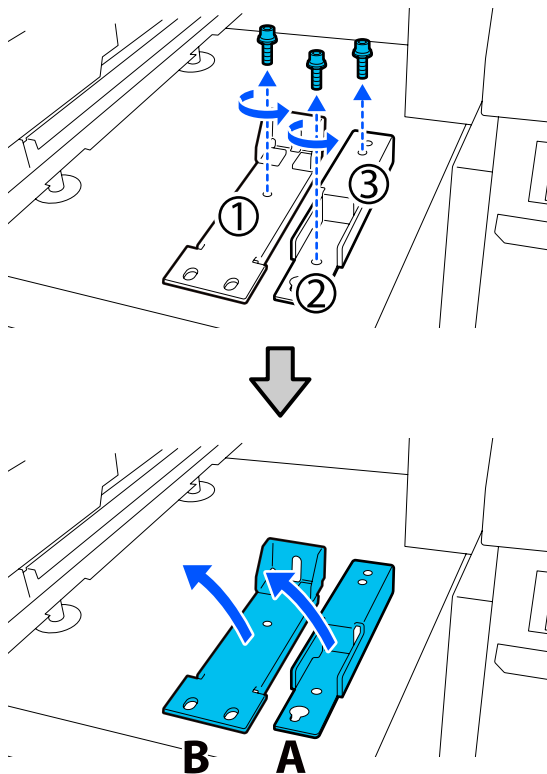

- 6 Откройте переднюю крышку и крышку обслуживания с левой стороны.

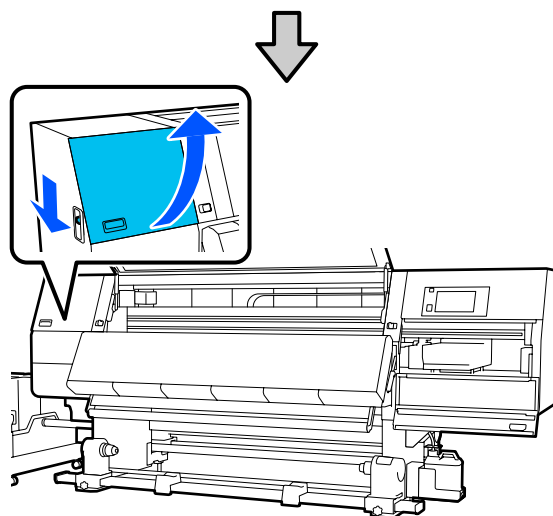
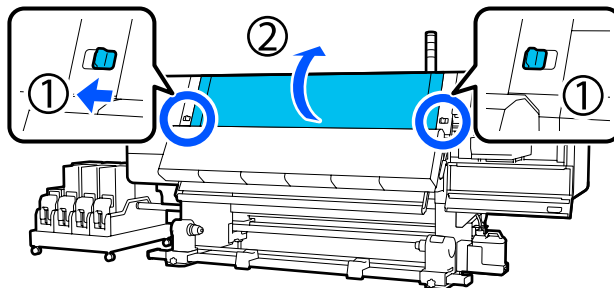

Приложение

- 7** Ослабьте показанный на иллюстрации винт, расположенный под передней крышкой, примерно наполовину.

Если винт с трудом можно ослабить рукой, воспользуйтесь торцевым ключом.

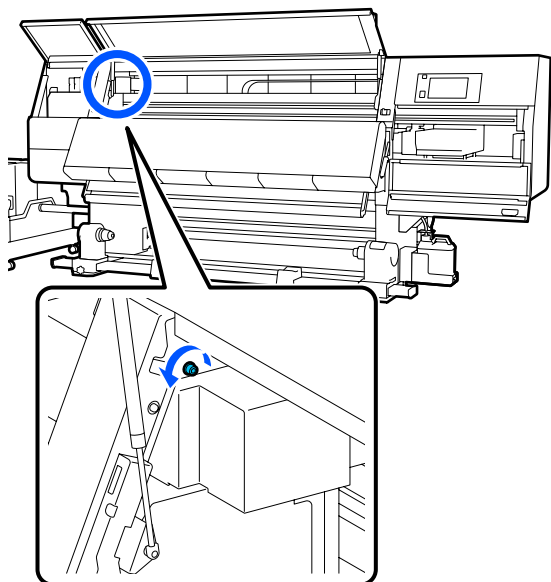

- 8** Подвесьте анкер А на винт, как показано на иллюстрации.

Вставьте винт в отверстие на анкере для его фиксации. При этом убедитесь, что винт зафиксирован в верхней части отверстия.

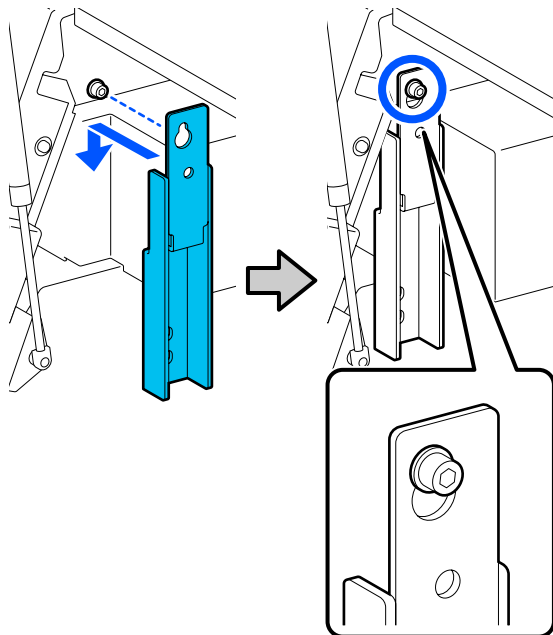

- 9** Слегка затяните винт.

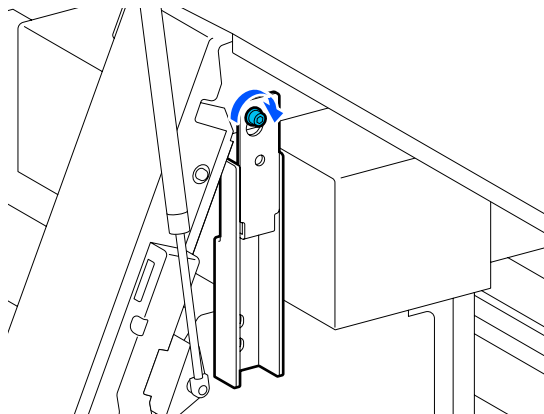

- 10** Вставьте винты, извлеченные на шаге 5, в 2 отверстия в нижней части анкера, затем слегка их затяните.

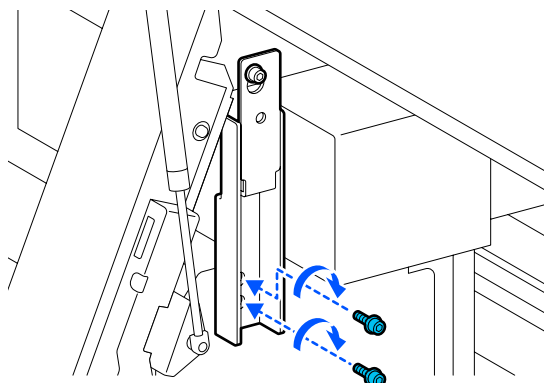

- 11** Используйте торцевой ключ, чтобы надежно зафиксировать винты в порядке, показанном на иллюстрации.

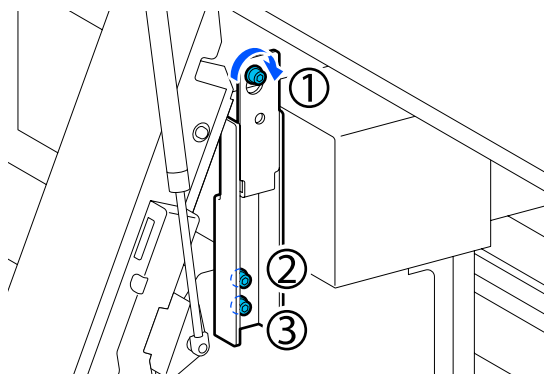

Приложение

- 12** Ослабьте и извлеките 2 винта внутри крышки обслуживания, как показано на иллюстрации.

Если винт с трудом можно ослабить рукой, воспользуйтесь торцевым ключом.

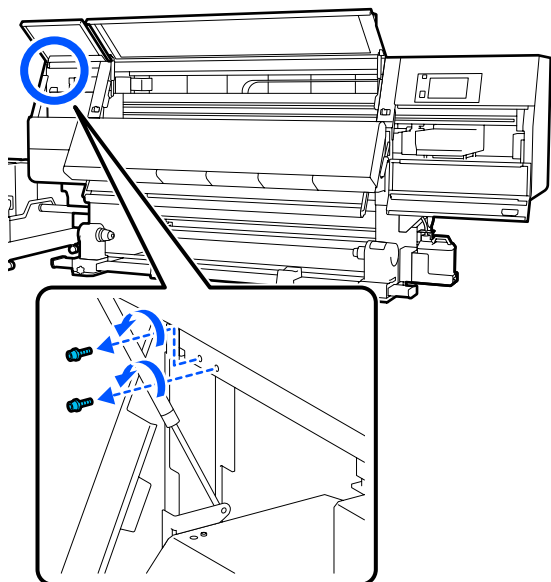

- 13** Выровняйте отверстия для винтов на принтере и на анкере В, как показано на иллюстрации.

При этом расположите анкер без наклона. При правильном расположении отверстие для винта оказывается на переднем конце прямоугольного отверстия в нижней части анкера.

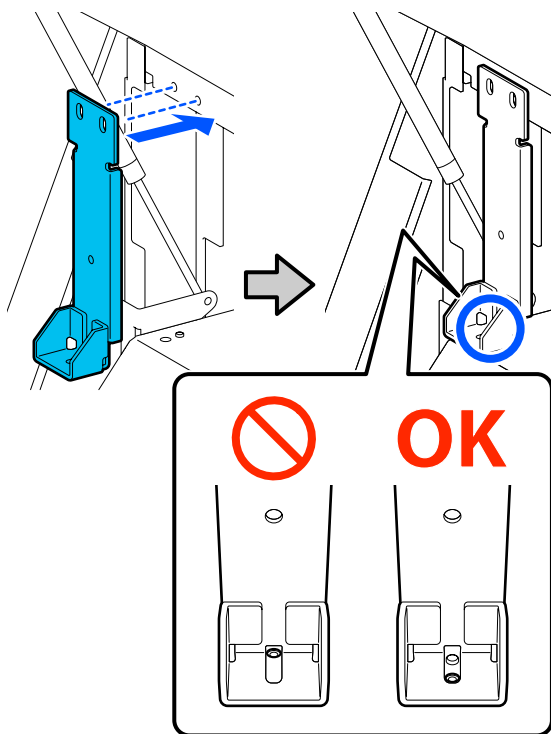

- 14** Вставьте винт, извлеченный на шаге 5, в отверстие в нижней части анкера и слегка затяните его.

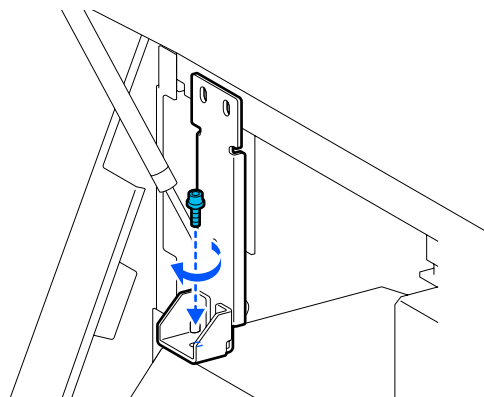

- 15** Вставьте винты, извлеченные на шаге 12, в 2 отверстия в верхней части анкера, затем слегка их затяните.

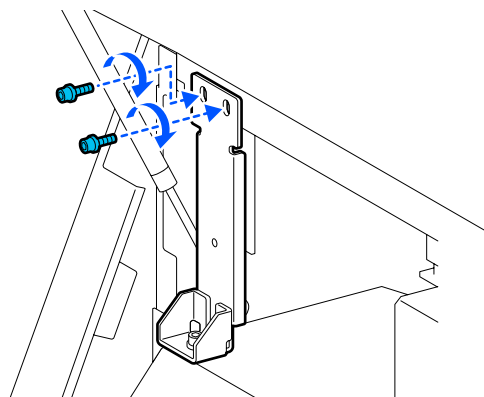

- 16** Используйте торцевой ключ, чтобы надежно зафиксировать винты в порядке, показанном на иллюстрации.

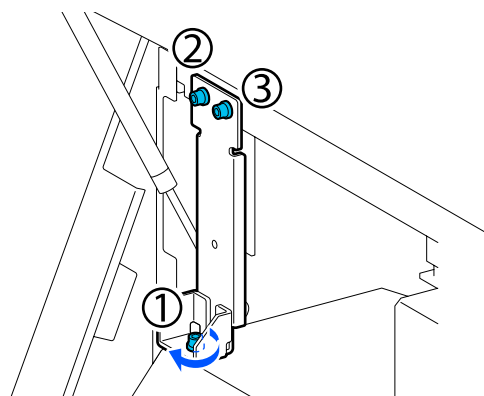

- 17** Закройте все крышки, затем переместите левый и правый рычаги блокировки передней крышки внутрь.

Приложение

18 Извлеките носитель из устройства подачи/протяжки носителей и автоматического натяжного ролика.

 «Снятие приемной сердцевины рулона» на стр. 96

 «Извлечение загруженного носителя» на стр. 98

19 С левой стороны поднимите центральный регулятор, чтобы он был выше колесика.

(1) Поверните верхнюю гайку по часовой стрелке, чтобы переместить ее вниз.

(2) Поверните нижнюю гайку против часовой стрелки, пока регулятор не будет выше колесика.

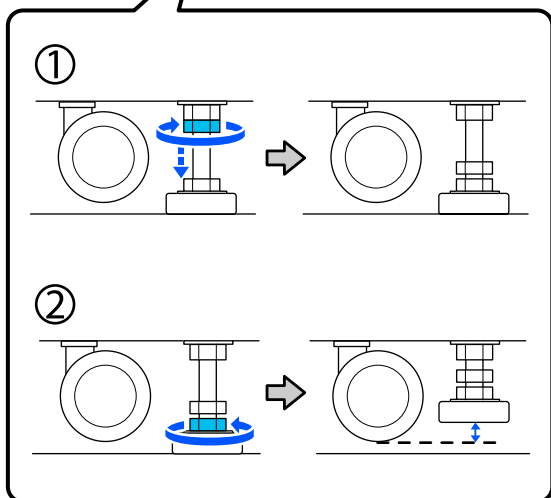
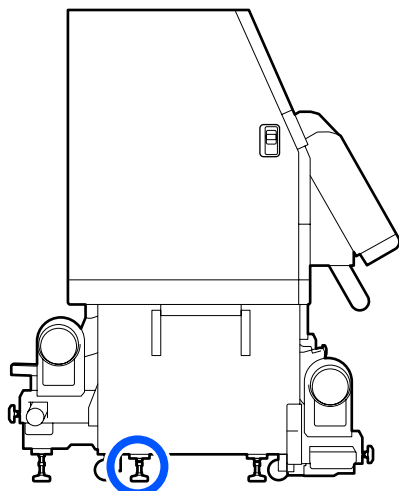

20 На левой стороне поднимите передний и задний регуляторы, чтобы они были выше колесиков.

(1) Поверните верхнюю гайку по часовой стрелке, чтобы переместить ее вниз.

(2) Поверните нижнюю гайку против часовой стрелки, пока колесико не коснется пола.

(3) Продолжайте поворачивать ее против часовой стрелки, пока регулятор не будет выше колесика.

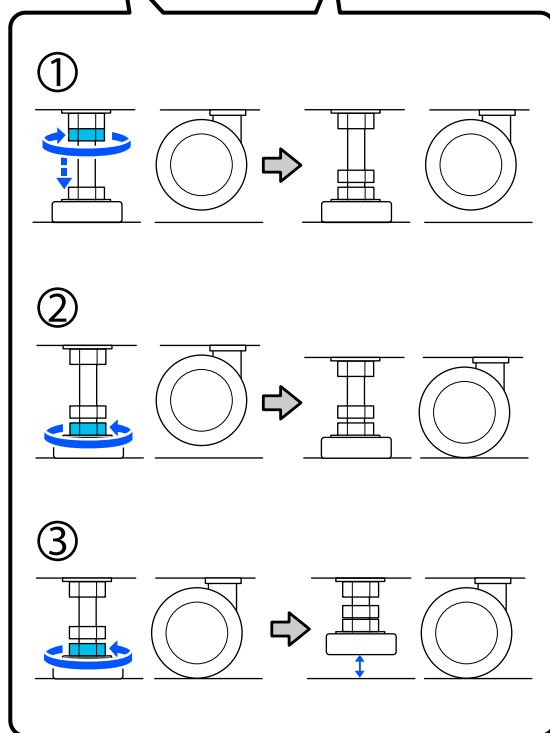
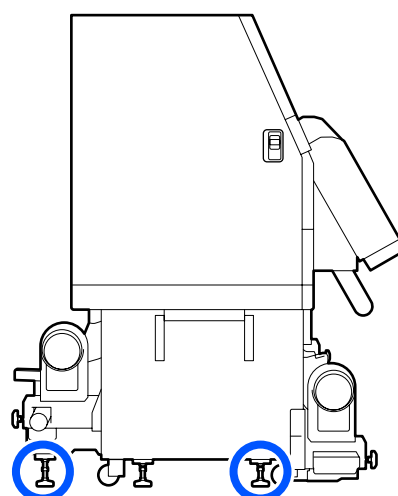

Приложение

Металлические пластины под регуляторами используются для установки принтера после его перемещения, поэтому не следует их выбрасывать.

- 21** Повторите шаги 19 и 20 с правой стороны, чтобы поднять регуляторы выше колесиков.

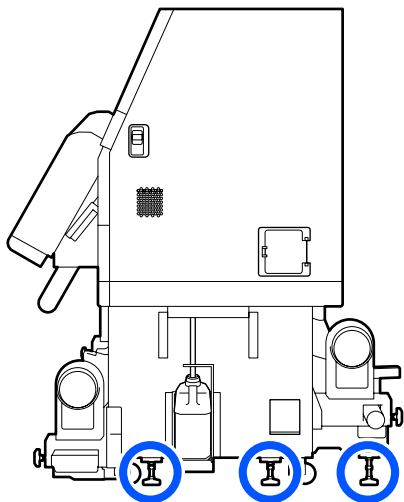

- 22** Отпустите рычаги на четырех колесиках блока подачи чернил.

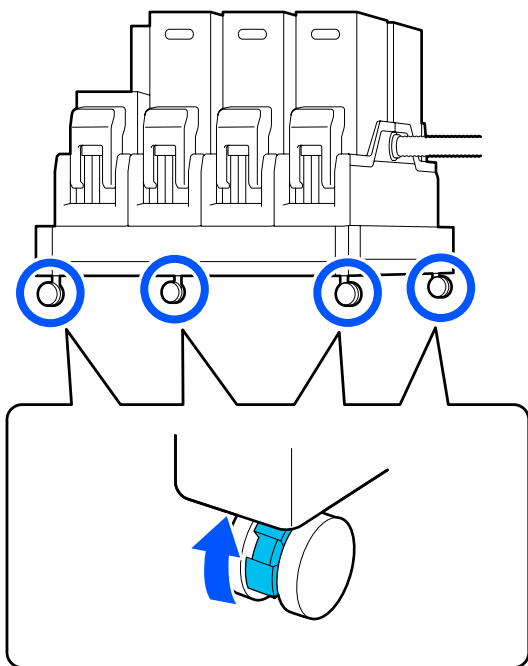

Перемещение

Перемещать оборудование должны 5 человек: 4 для перемещения принтера и 1 — блока подачи чернил. Кроме того, принтер при движении должен находиться перед людьми.

! Важно!

Ролики стойки принтера предназначены для удобного перемещения принтера внутри здания в рамках одного этажа. Они не предназначены для транспортировки.

Установка после передвижения

После передвижения принтера сделайте следующее для его подготовки к работе.

- 1** Убедитесь, что место подходит для установки принтера.

📖 «Примечания по использованию и хранению принтера» на стр. 34

- 2** Откройте переднюю крышку и крышку обслуживания с левой стороны.

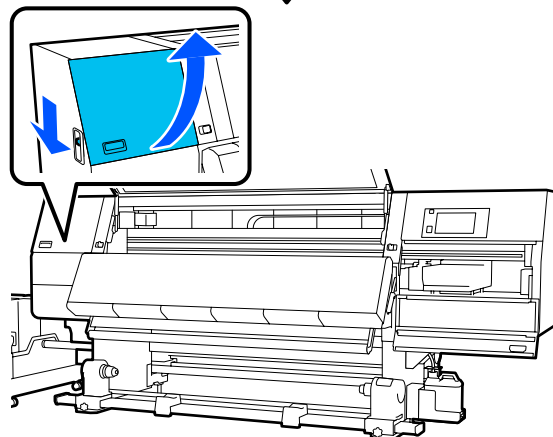
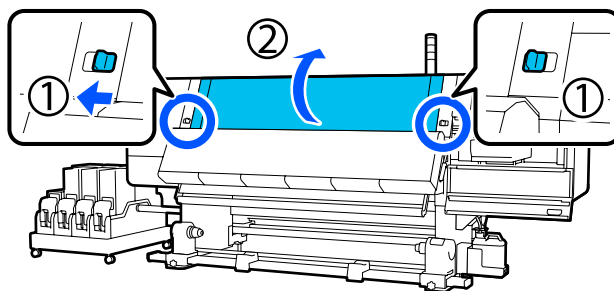

Приложение

- 3** Ослабьте с помощью торцевого ключа 3 винта на анкере В, затем извлеките винты и анкер В.

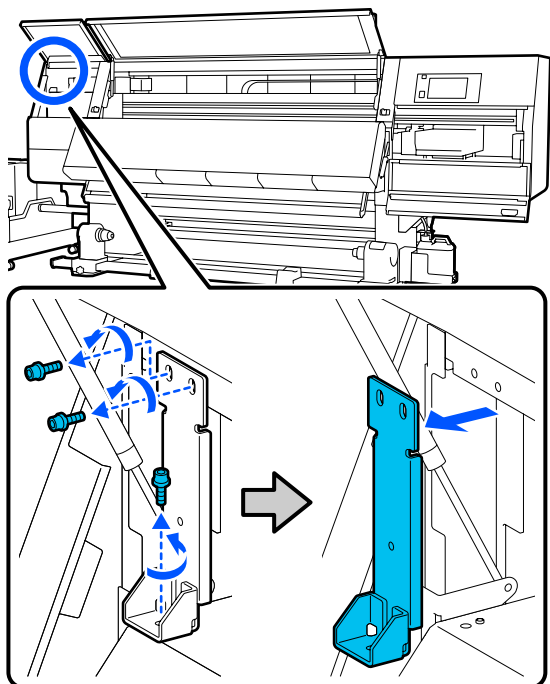

- 4** Верните 2 верхних винта в их исходные отверстия и надежно затяните их торцевым ключом.

Если они плохо затянуты, то могут мешать крышке обслуживания. Эти винты следует надежно затянуть.

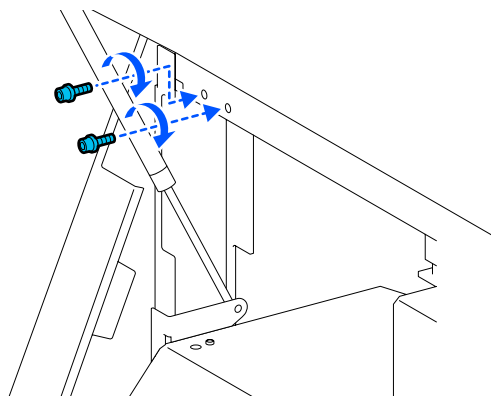

- 5** С помощью торцевого ключа ослабьте и извлеките 2 нижних винта на анкере А.

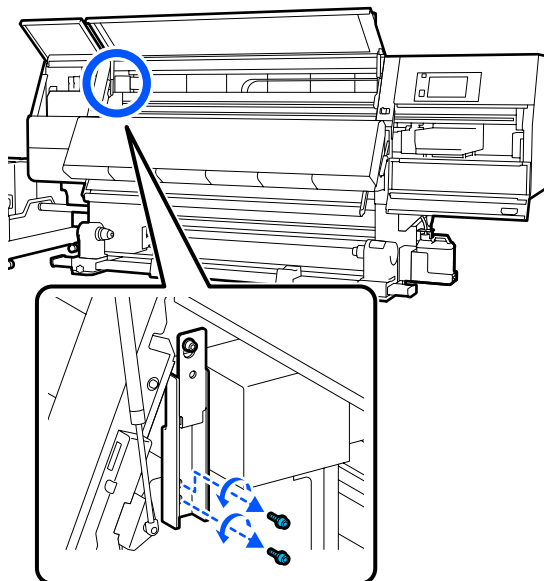

- 6** С помощью торцевого ключа наполовину ослабьте верхний винт на анкере А.

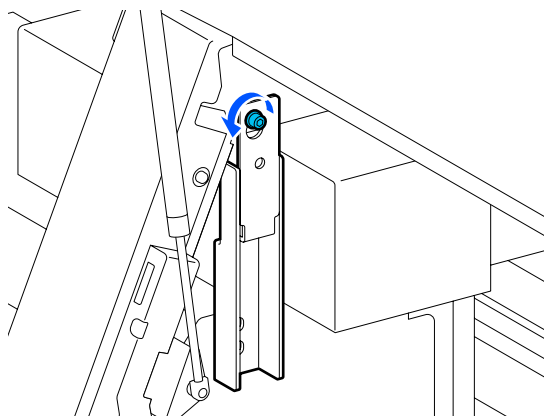

- 7** Сдвиньте анкер А вверх и снимите его.

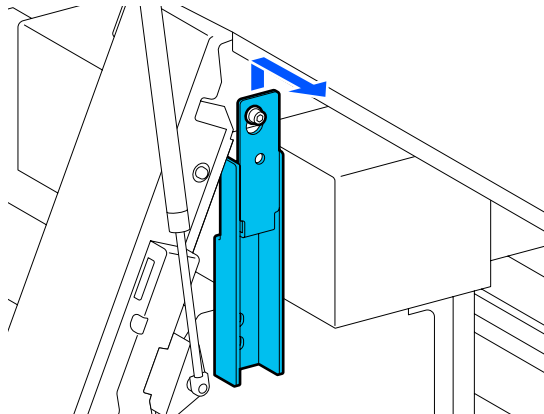

Приложение

8 Затяните верхний винт.

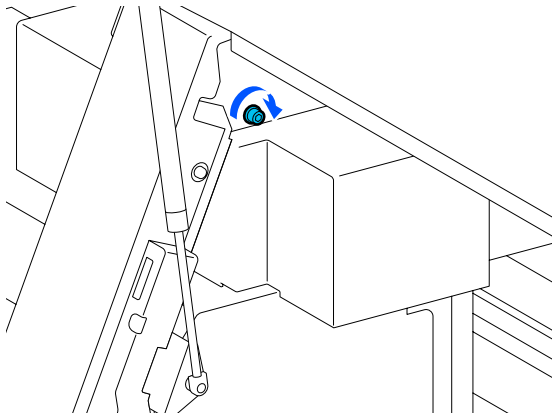

9 Откройте крышку отсека обслуживания справа.

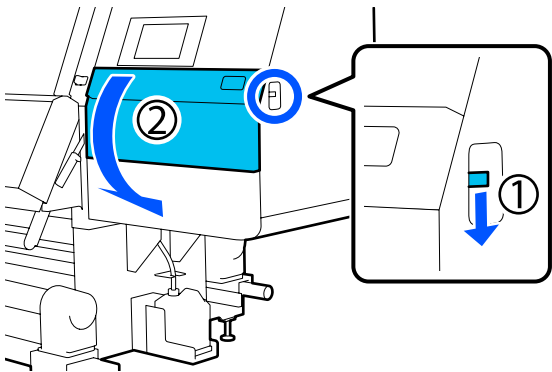

10 Выровняйте анкер А и В с отверстиями для винтов на принтере, как показано на иллюстрации.

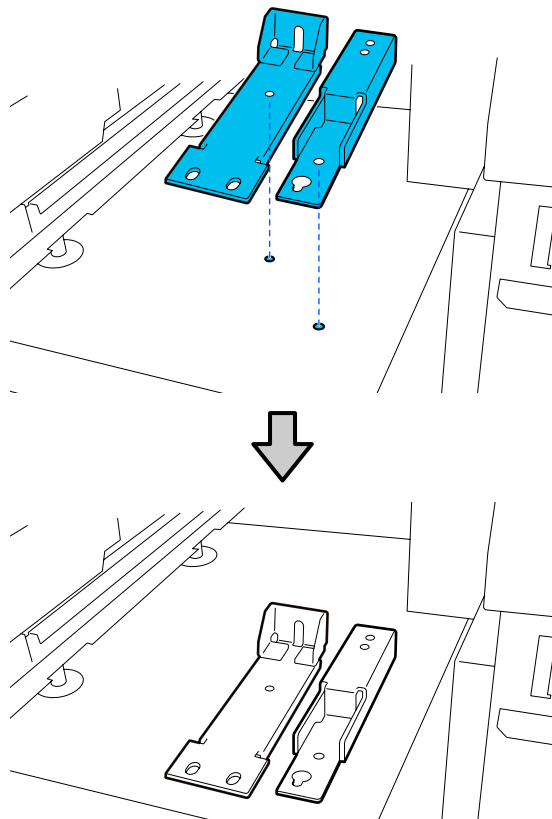

11 Из трех винтов, извлеченных на шагах 3 и 5, вставьте и затяните 2 из них в отверстия (1) и (2), затем вставьте последний винт в отверстие (3).

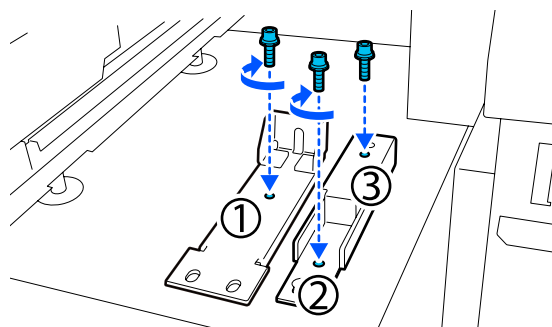

12 Закройте все крышки, затем переместите левый и правый рычаги блокировки передней крышки внутрь.

Приложение

- 13** Поместите металлические пластины под 6 регуляторов принтера.

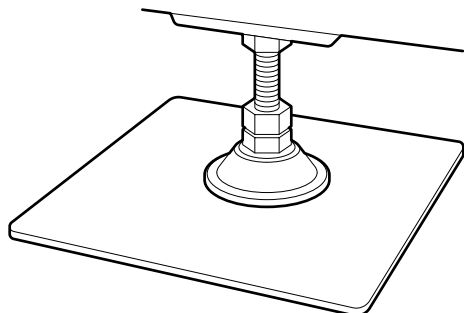

- 14** На правой стороне воспользуйтесь передними и задними регуляторами для фиксации колесиков принтера.

- (1) Поверните нижнюю гайку по часовой стрелке, пока регулятор не коснется пола.
- (2) Продолжайте вращать ее по часовой стрелке, пока колесико не будет зафиксировано.

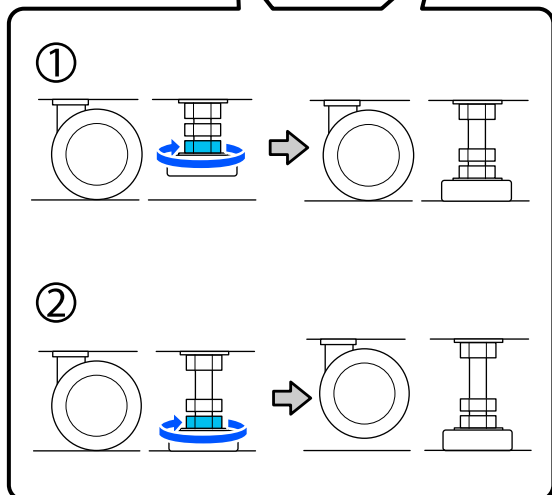
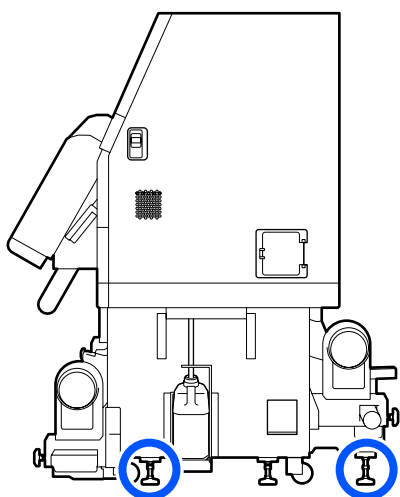

- 15** Отрегулируйте регуляторы, чтобы принтер стоял ровно.

Поверните нижнюю гайку регулятора, пока пузырек воздуха на уровне не окажется по центру.

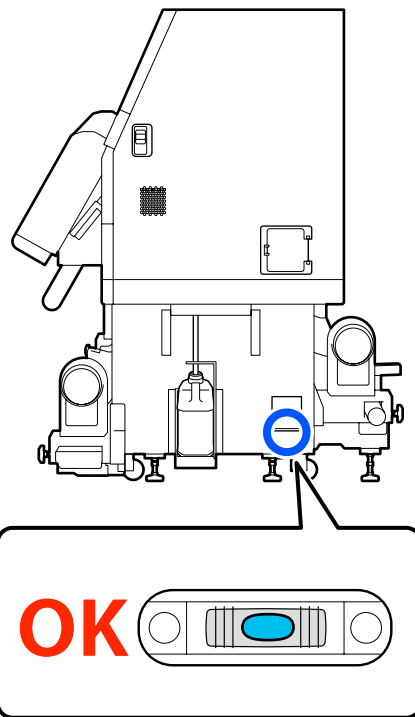

Если пузырек воздуха ближе к тыльной стороне

Поверните гайку на переднем регуляторе по часовой стрелке.

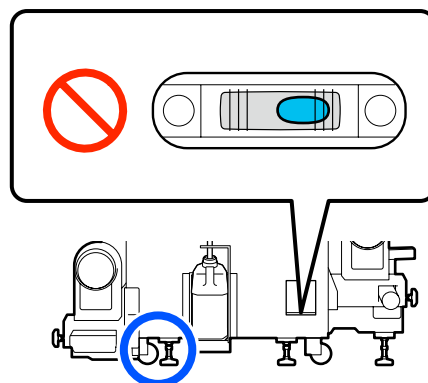

Приложение

Если пузырек воздуха ближе к передней стороне

Поверните гайку на тыльном регуляторе по часовой стрелке.

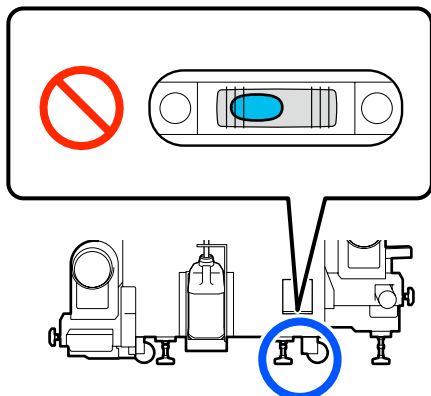

16 С правой стороны опустите центральный регулятор, пока он не коснется пола.

Поверните нижнюю гайку по часовой стрелке, пока регулятор не коснется пола.

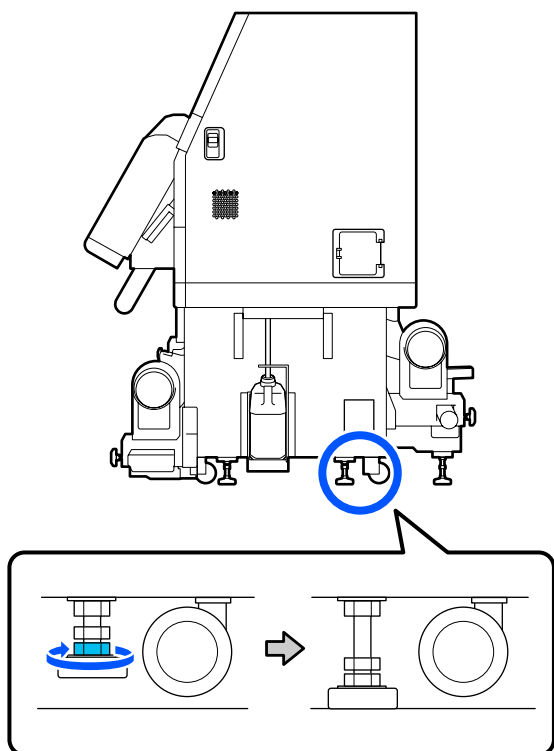

17 Повторите шаг 14, чтобы установить колесики с левой стороны.

18 Повторите шаг 16, чтобы установить центральный регулятор с левой стороны.

19 На всех шести регуляторах поверните верхнюю гайку по часовой стрелке до упора, пока она не достигнет верхней части.

После этого надежно затяните ее.

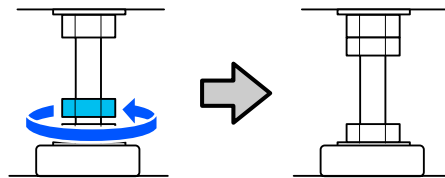

20 Зафиксируйте 4 колесика на блоке подачи чернил.

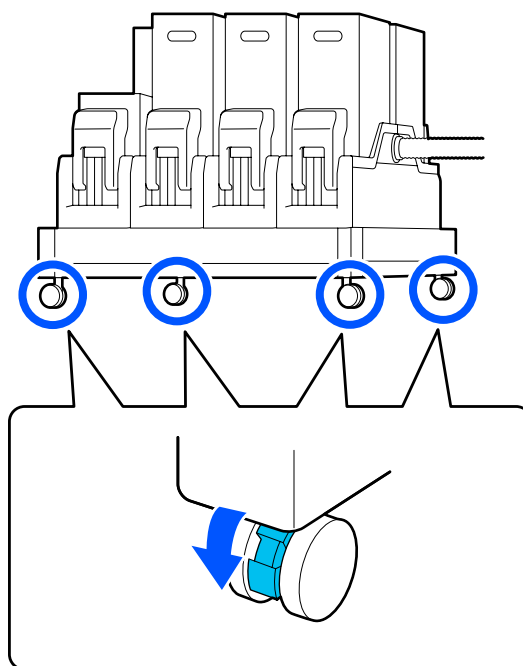

21 Выполняйте параллельную настройку автоматического натяжного ролика.

☞ «Параллельная настройка автоматического натяжного ролика» на стр. 207

22 Подсоедините все кабели, вставьте вилку шнура питания в розетку электросети и включите электропитание.

23 Выполните проверку дюз печатающей головки.

☞ «Печать шаблонов проверки дюз» на стр. 149

24 Выполните **Настройки печати** в меню настройки и проверьте качество печати.

☞ «Настройки печати» на стр. 101

Транспортировка

Перед транспортировкой принтера обратитесь в службу поддержки Epson.

 «Служба поддержки» на стр. 228

Использование прокладок прижимных роликов

При возникновении складок на конце носителя воспользуйтесь прокладками, чтобы прижимной ролик не давил на конец носителя. Это может предотвратить образование складок. Выполните следующую процедуру, чтобы установить прокладки на прижимных роликах.

Установка прижимных роликов

- 1 Проверьте, на каких прижимных роликах необходимо устанавливать прокладки.

Прокладки устанавливаются в четырех местах, по две на левых и правых прижимных роликах, которые прижимают концы носителя. Посмотрите на левый и правый концы носителя, чтобы проверить, как прижимные ролики прижимают носитель.

На иллюстрации приведен пример прижимных роликов, прижимающих правую сторону носителя. Если край носителя находится в положении А, установите прокладки на прижимные ролики 1 и 2. Если край носителя находится в положении В, установите прокладки на прижимные ролики 2 и 3.

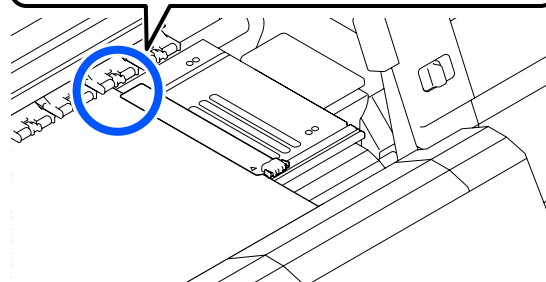
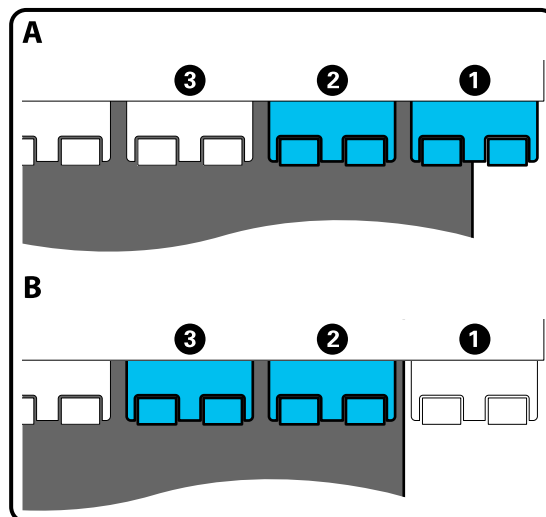

- 2 Поднимите рычаг загрузки носителей.

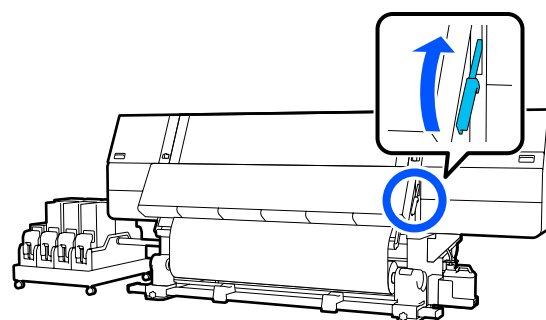

Приложение

- 3** Перейдите к тыльной стороне и извлеките прокладки из места их хранения.

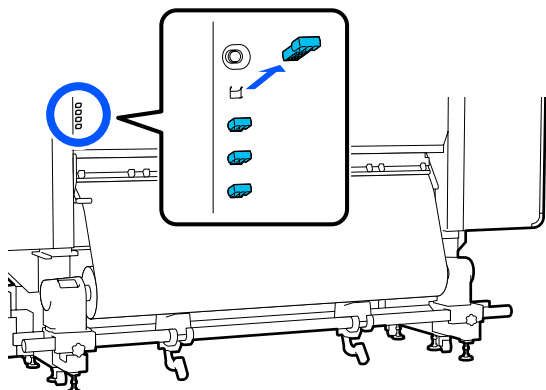

- 4** Вставьте прокладки в отверстия на тыльной стороне роликов, которые вы выбрали на шаге 1.

Вставьте прокладки глубоко внутрь четырех прижимных роликов, по две с левой и правой стороны. Если прокладки вставлены неглубоко, они могут выпасть во время работы принтера.

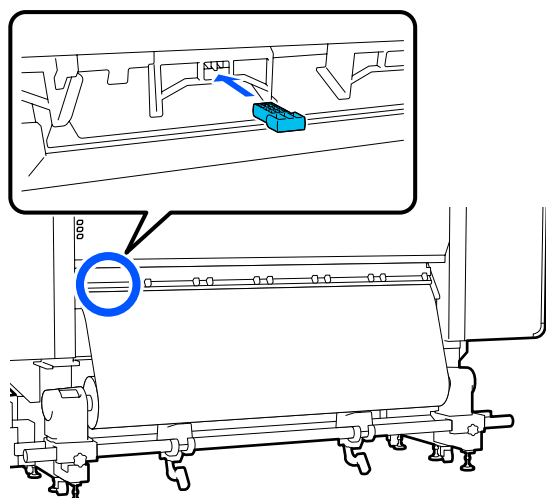

- 5** Опустите рычаг загрузки носителя.

Прижимные ролики, на которых установлены прокладки, не двигаются, даже если рычаг опущен.

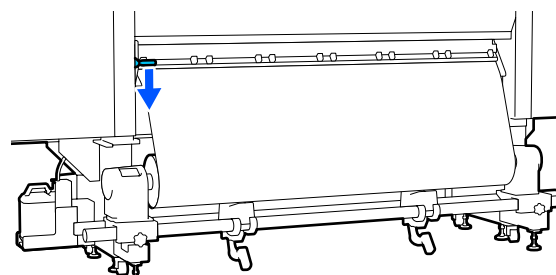

Извлечение прокладок

- 1** Поднимите рычаг загрузки носителей.

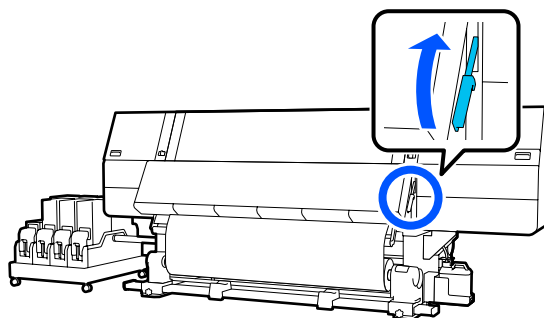

- 2** Перейдите к тыльной стороне, извлеките 4 прокладки и верните их на место хранения.

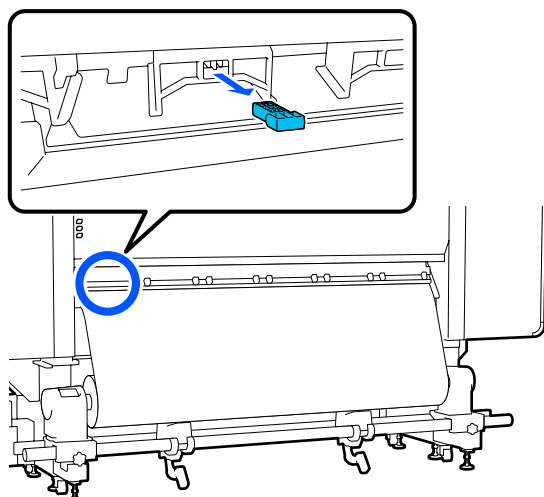

- 3** Опустите рычаг загрузки носителя.

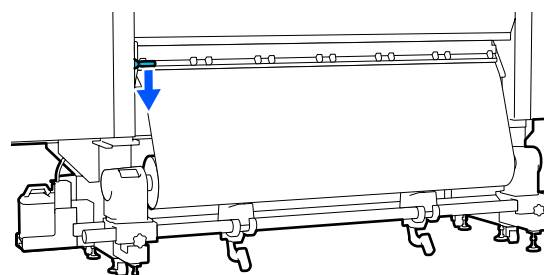

Параллельная настройка автоматического натяжного ролика

Выполняйте параллельную настройку Автоматического натяжного ролика в следующих ситуациях.

- ❑ При возникновении проблем с приемом, например при появлении больших перекосов рулона
- ❑ Принтер был перемещен

Над настройкой одновременно должны работать два специалиста, так как она выполняется одновременно на лицевой и тыльной сторонах принтера.

Подготовка к параллельной настройке

Выполните параллельную настройку, используя включенные в комплект поставки укороченную сердцевину рулона и инструменты корректировки. Подготовьте следующие элементы перед началом корректировки.

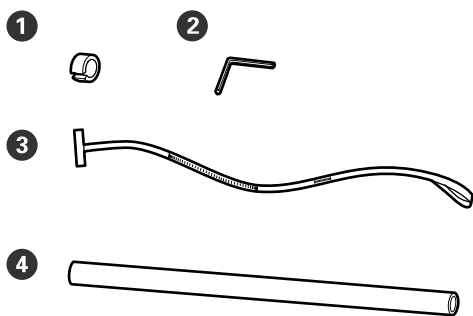

❶	Противовес
❷	Торцевой ключ
❸	Пленка
❹	Сердцевина рулона (более короткий рулон)

Правила регулировки

Выполняйте работы по регулировке в следующем порядке.

1. Проверка параллельности

Прикрепите инструмент регулировки, чтобы убедиться в параллельности положения автоматического натяжного ролика. При отсутствии расхождений регулировка не требуется.



2. Регулировка

Визуально проверяйте результаты регулировки, пока автоматический натяжной ролик не будет располагаться строго параллельно.



3. Выполнение регулировки

Извлеките инструмент регулировки и настройте принтер для дальнейшего использования.

Проверка параллельности

- 1 Убедитесь, что принтер выключен.
- 2 Ослабьте винты блокировки носителя слева и справа, затем переместите держатели носителя внутрь.

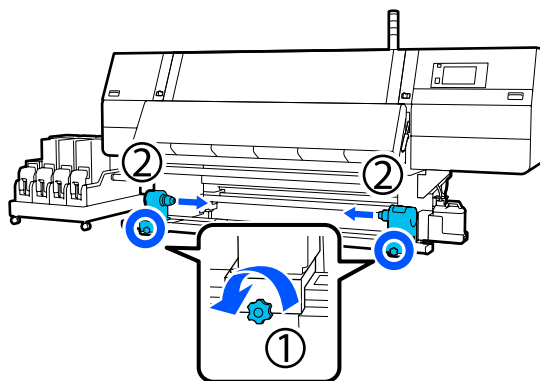

Приложение

- 3** Извлеките винты, показанные на следующей иллюстрации, затем поверните крышку, чтобы открыть ее.

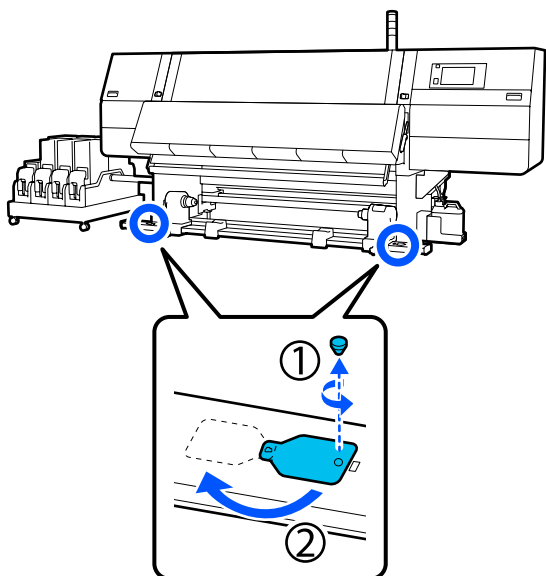

- 4** Откройте переднюю крышку и поднимите рычаг загрузки носителей.

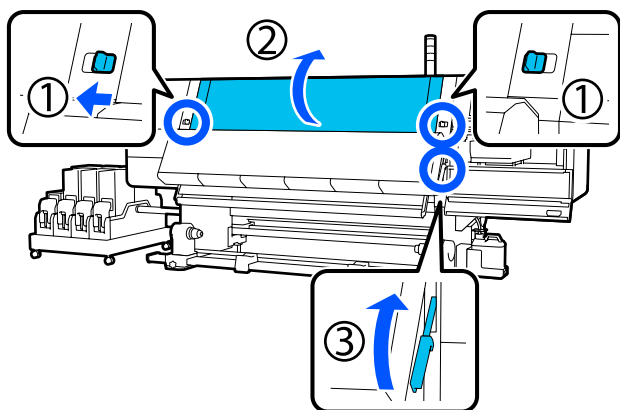

- 5** Переместите держатель носителя слева к внешней стороне.

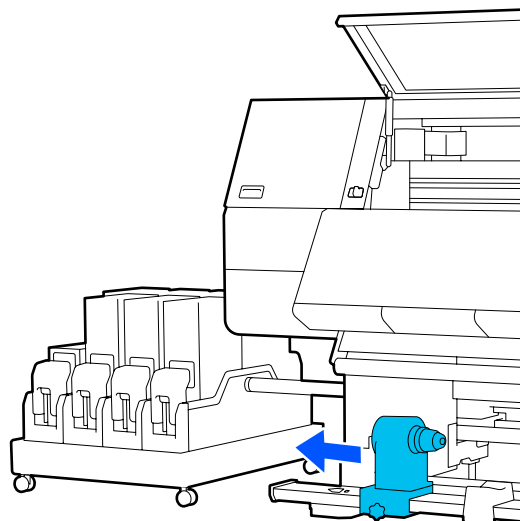

Важно!

Если левая ручка держателя носителя не видна, прокрутите ручку до ее остановки, как показано на рисунке. Сердцевина рулона не может быть загружена правильно, если ручка держателя не видна.

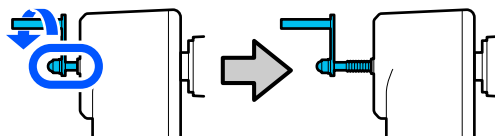

Приложение

- 6** Выровняйте держатель носителя на правой стороне с позицией пунктирной линии, затем затяните фиксирующий винт.

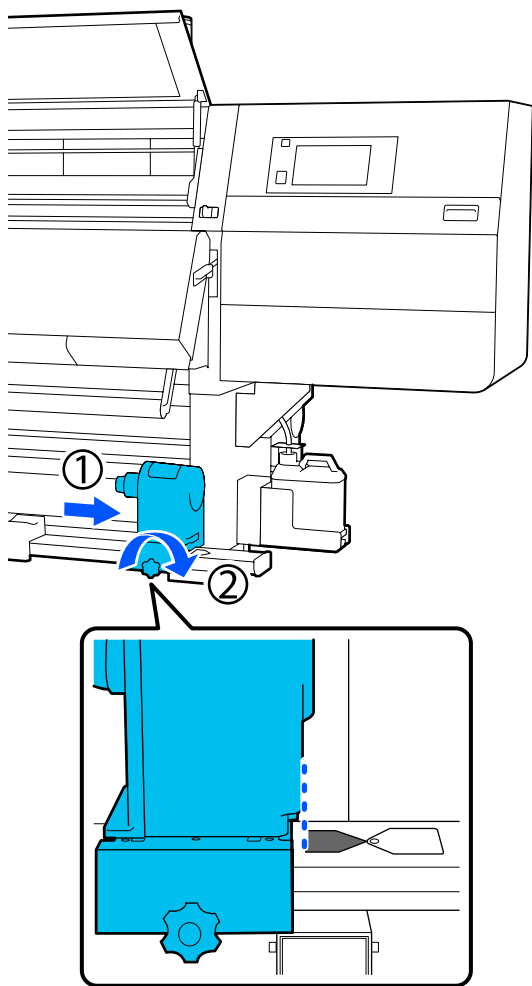

- 7** Пропустите пленку через сердцевину рулона.

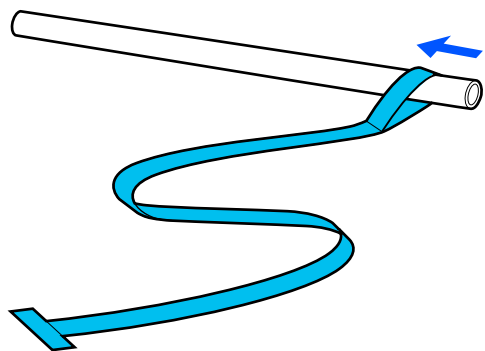

- 8** Вставьте сердцевину рулона в правый держатель носителя.

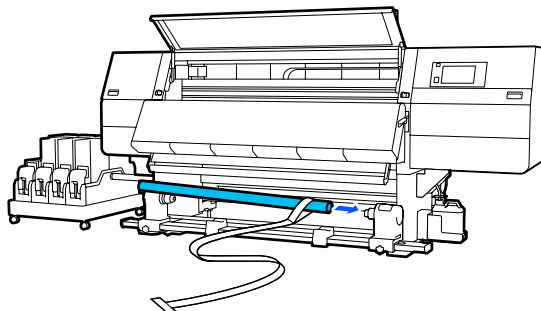

- 9** Вставьте левый держатель носителя внутрь, затем затяните фиксирующий винт.

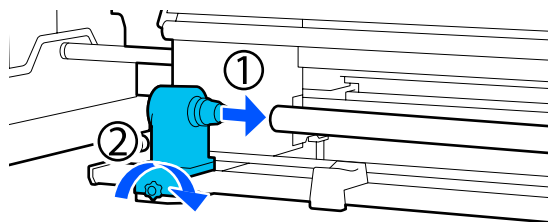

- 10** Вращайте ручку до тех пор, пока часть A (на иллюстрации) не будет полностью вставлена.

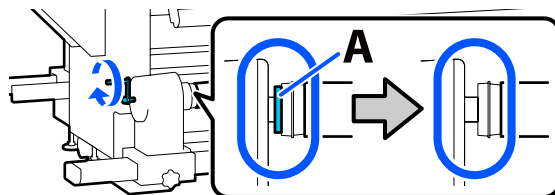

Приложение

- 11** Переместите пленку влево, вставьте передний конец в принтер и пропустите ее к тыльной стороне.

Вставьте ее в нижнюю часть сушильного устройства, проведите через верхнюю часть, над валом и обратно к тыльной стороне.

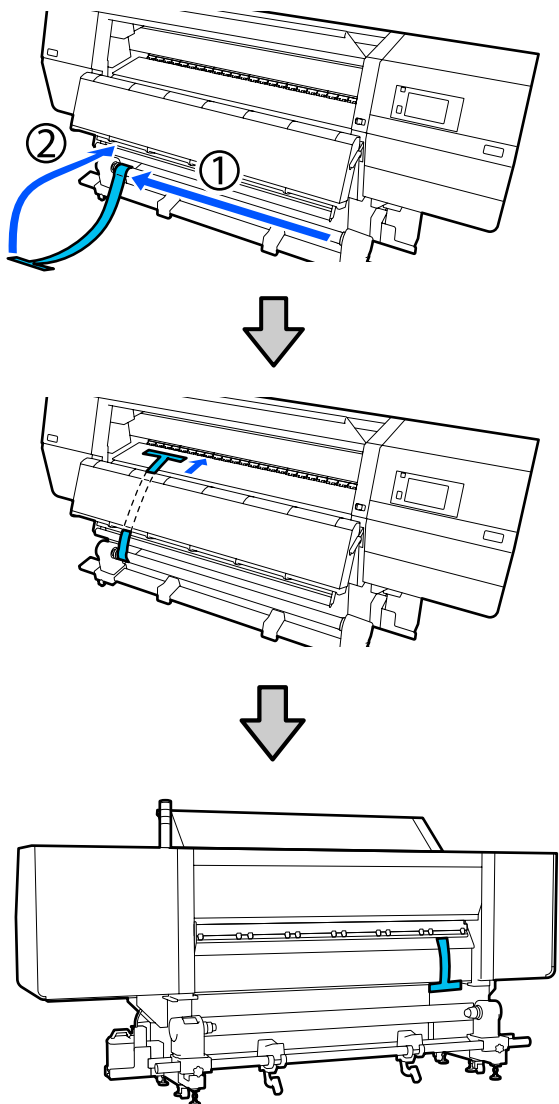

- 12** Выровняйте пленку относительно вершин треугольников сверху и снизу левой стороны сушильного устройства.

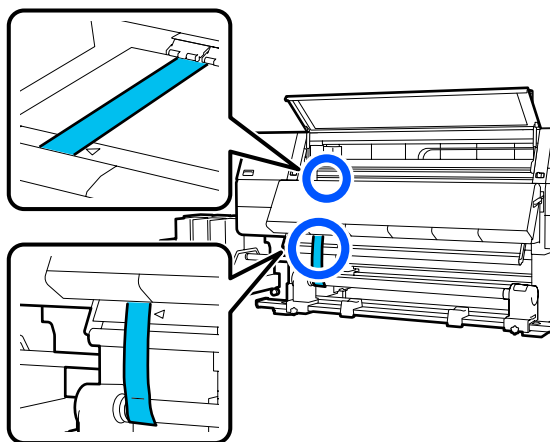

- 13** Прикрепите противовес к переднему краю пленки на задней стороне принтера, позволив ей свисать, как показано на следующем рисунке.

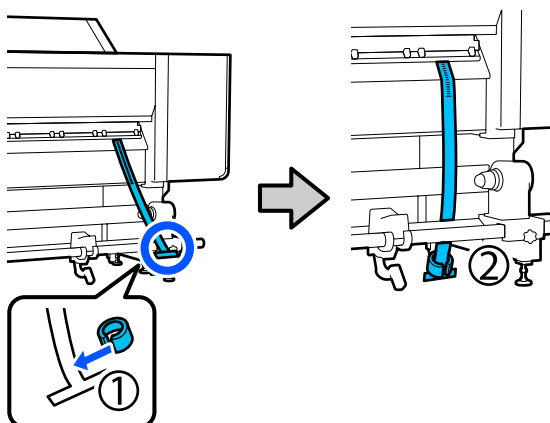

Приложение

- 14** После того как пленка перестанет качаться, считайте значение на шкале вала, указанной на иллюстрации, и запишите его.

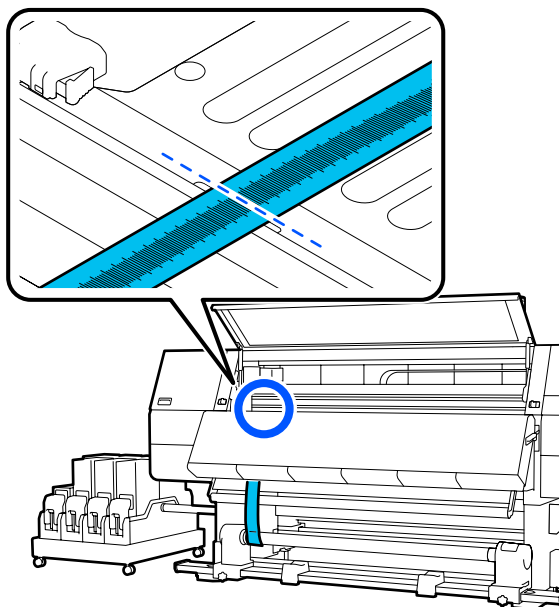

- 15** Поднимите пленку с передней и задней сторон принтера и переместите ее, чтобы она точно соответствовала вершинам треугольников с правой стороны.

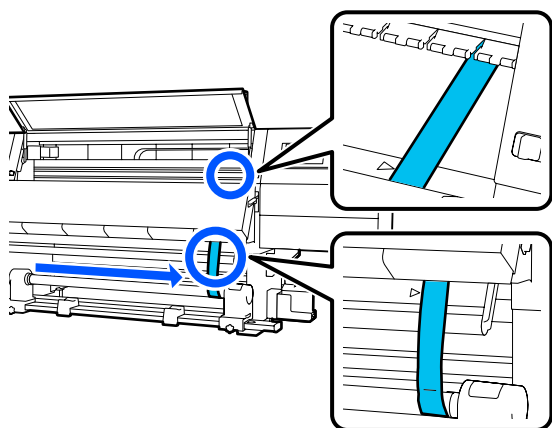

- 16** После того как пленка перестанет качаться, считайте значение на шкале вала, указанной на иллюстрации, и запишите его.

Если различие между значениями по обеим сторонам более чем 0,5 мм, перейдите к регулировке, описанной в следующем разделе.

Если разница составляет менее 0,5 мм, регулировка не требуется. Сведения о снятии пленки см. ниже.

«Выполнение регулировки» на стр. 213

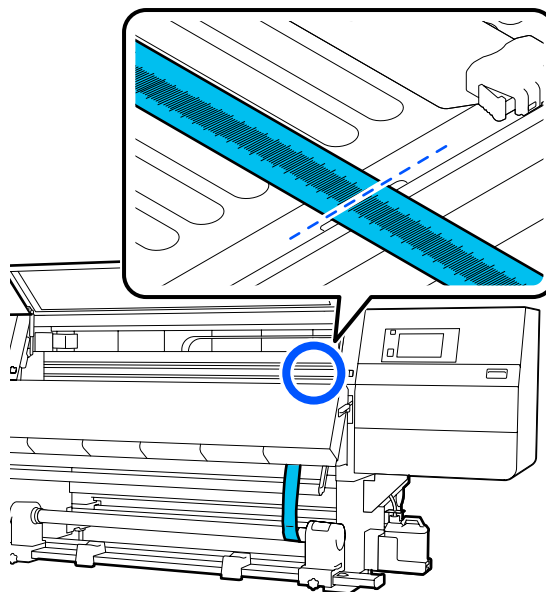

Регулировка

- 1** Ослабьте все металлические фиксирующие винты, как показано на следующем рисунке.

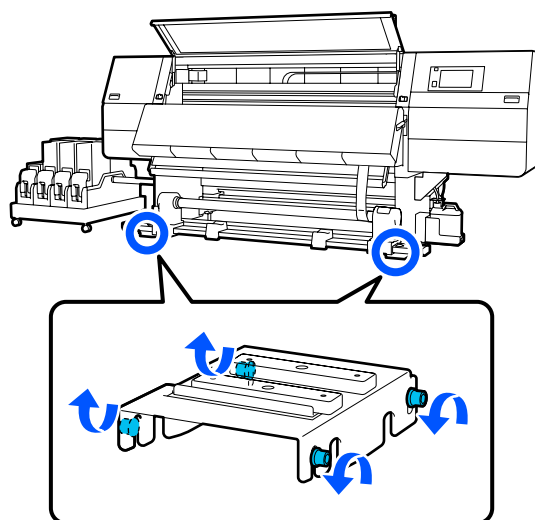

Приложение

- 2** Полностью ослабьте винты регулировки на обеих сторонах, как показано на следующем рисунке.

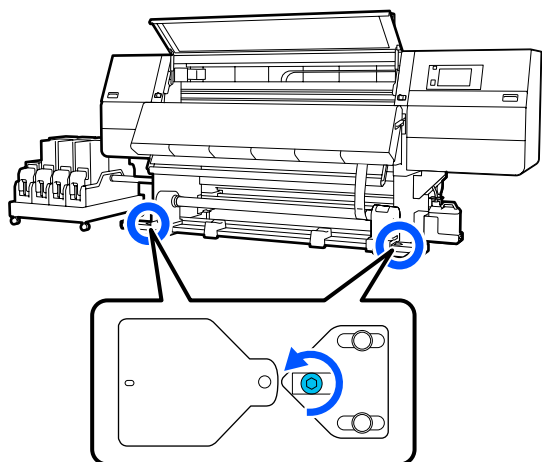

- 3** Убедитесь, что пленка выровнена относительно вершин треугольников с правой стороны, считайте значение на шкале вала, показанной на иллюстрации, и запишите это значение.

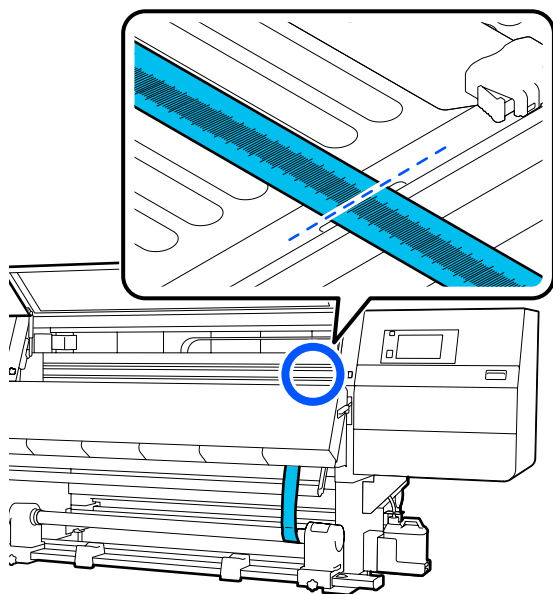

- 4** Переместите пленку, чтобы выровнять ее относительно вершин треугольников на левой стороне.

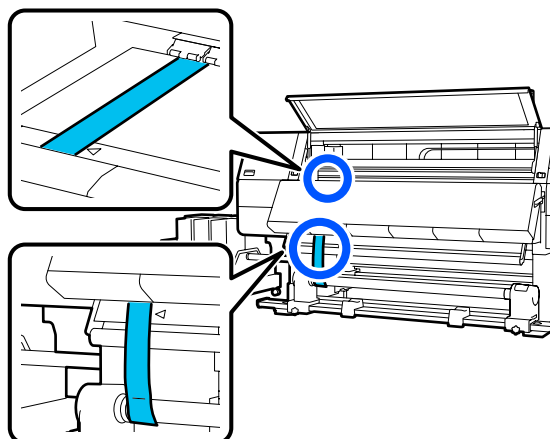

- 5** После того как пленка перестанет качаться, считайте значение на шкале вала, указанной на иллюстрации, и запишите его.

Если различие между значениями по обеим сторонам более чем 0,5 мм, перейдите к шагу 6 для регулировки винта с более высоким значением для уменьшения разницы.

Если разница составляет менее 0,5 мм, перейдите к шагу 7.

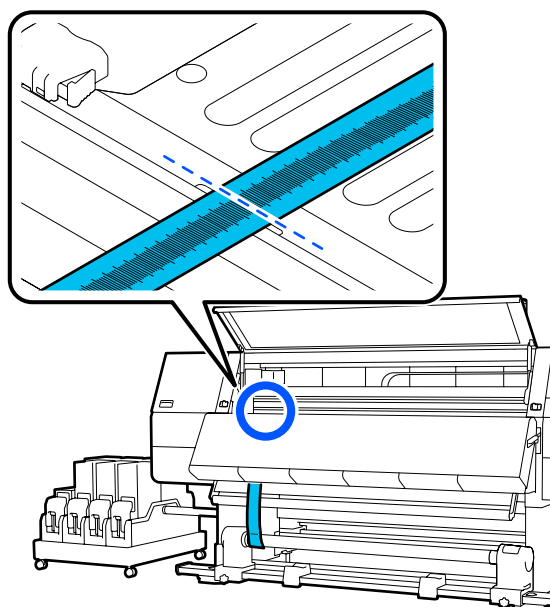

Приложение

6 Выполните регулировку таким образом, чтобы разница слева и справа составляла менее 0,5 мм.

- (1) Выровняйте пленку с вершинами треугольников на стороне, где выполняется регулировка.
- (2) При проверке шкалы поворачивайте винт регулировки по часовой стрелке, пока разница в значениях на обеих сторонах не будет меньше 0,5 мм.

Шкала перемещается при повороте винта. Полный оборот винта уменьшает значение примерно на 0,6 мм.

Пример при более высоком значении на правой стороне

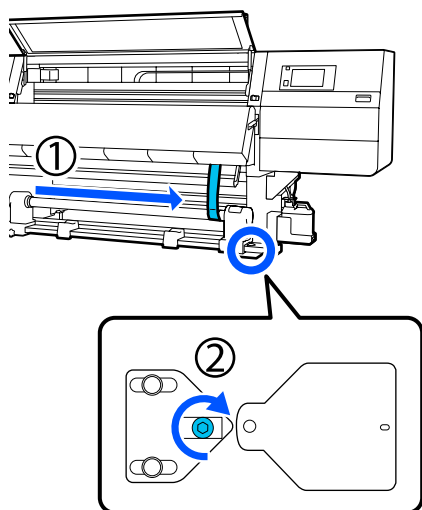

7 Затяните все винты, как показано на следующем рисунке.

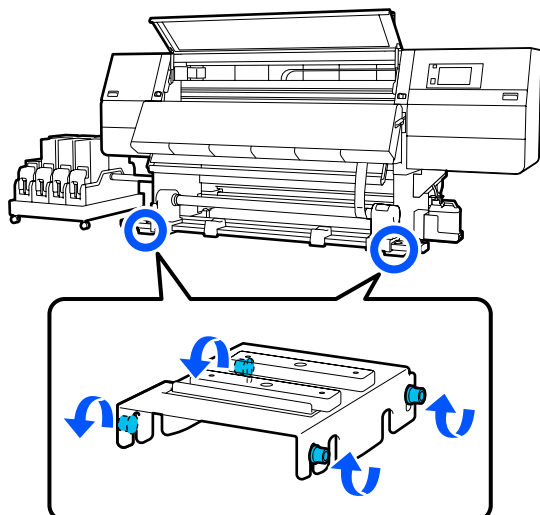

Затем перейдите к следующему разделу для выполнения регулировки.

Выполнение регулировки

1 Снимите противовес, прикрепленный к пленке на задней стороне принтера.

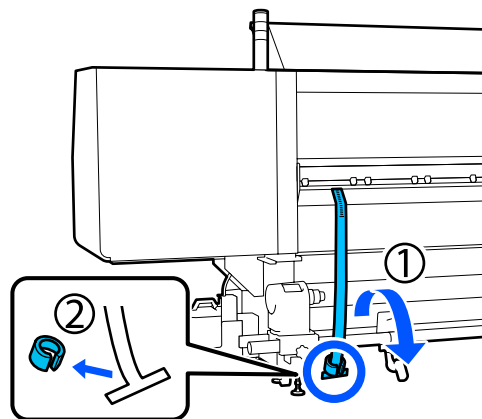

2 Вытяните пленку с лицевой стороны принтера.

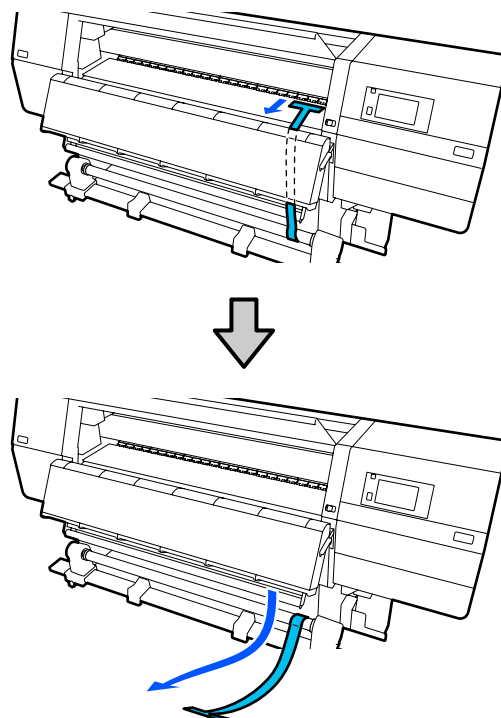

Приложение

3 Ослабьте фиксирующий винт правого держателя носителя и снимите держатель.

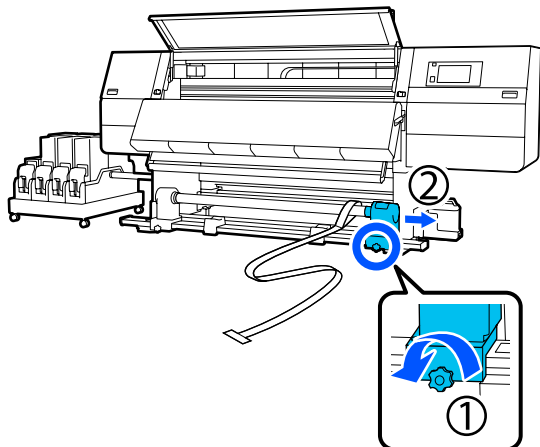

4 Извлеките сердцевину рулона.

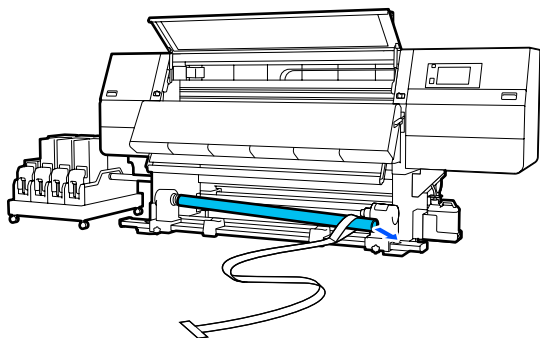

5 Извлеките пленку из сердцевины рулона.

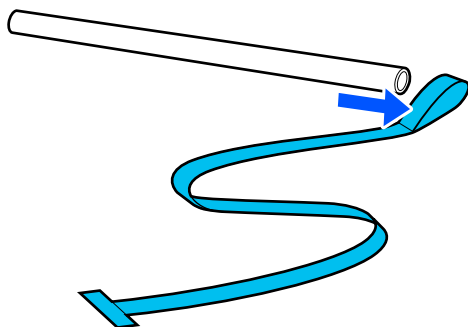

Примечание

После извлечения пленки не сминайте ее и храните вместе с противовесом. Если вы планируете повторное использование пленки, перед использованием уберите с нее пыль и разгладьте.

6 Ослабьте фиксирующий винт на левом держателе носителя и переместите левый и правый держатели носителя внутрь.

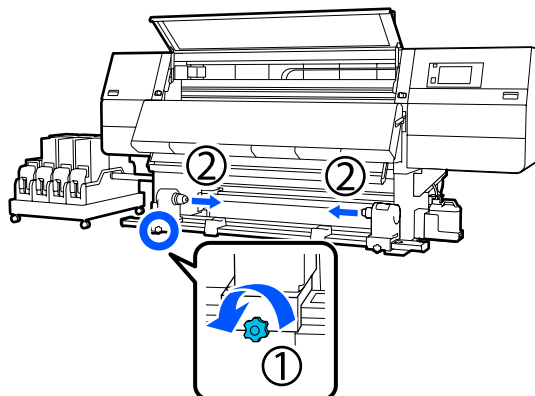

7 Поверните крышку, как показано на следующем рисунке, чтобы закрыть ее, затем затяните винт.

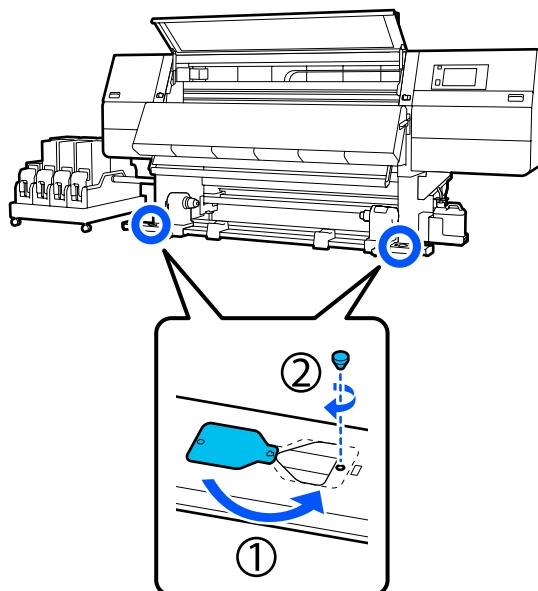

8 Закройте переднюю крышку и задвиньте внутрь левый и правый рычаги блокировки.

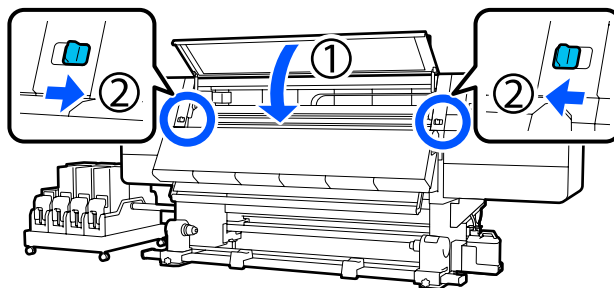

Приложение

Список параметров носителя для каждого Типа носителя

В следующей таблице показаны параметры носителей, которые регистрируются при выборе Типа носителя.

Очень тонкий

Элемент	Режим прохода (*: значение по умолчанию)										
	300x600 т/дюйм				600x600 т/дюйм				600x1200 т/дюйм		1200x1200 т/дюйм
	1.1 pass	1.5 pass	2.1 pass	3.1 pass	2.1 pass	2.5 pass	3.1 pass	4.3 pass*	5.0 pass	5.0 pass HD	9.0pass HD
Устр. для нагревания	Вкл.										
Температура	90	80	70	65	70	65	65	60	55	55	50
Вентилятор	Выкл.										
Время сушки	14	19	23	33	23	27	33	46	52	52	89
Переход к сушке после печати	Выкл.										
Выполнение сушки	Авто										
Зазор валика	2.0										
Натяжение при подаче	Lv2										
Затягивание бумаги	Lv1										
Ограничение скорости подачи носителя	Выкл.										
Нагрузка на прижимной ролик	Стандартная										
Устранить перекос	Вкл.										
Защита от прилипания	Вкл.										
Натяжение при перемотке	Lv6	Lv6	Lv6	Lv6	Lv6	Lv6	Lv6	Lv4	Lv4	Lv4	Lv4

Приложение

Элемент	Режим прохода (*: значение по умолчанию)										
	300x600 т/дюйм				600x600 т/дюйм				600x1200 т/дюйм		1200x1200 т/дюйм
	1.1 pass	1.5 pass	2.1 pass	3.1 pass	2.1 pass	2.5 pass	3.1 pass	4.3 pass*	5.0 pass	5.0 pass HD	9.0pass HD
Темп. огранич. при наст. качества печати	5										
Значение Регулировка подачи носителя	0										

Тонкий

Элемент	Режим прохода (*: значение по умолчанию)										
	300x600 т/дюйм				600x600 т/дюйм				600x1200 т/дюйм		1200x1200 т/дюйм
	1.1 pass	1.5 pass	2.1 pass	3.1 pass	2.1 pass	2.5 pass	3.1 pass	4.3 pass*	5.0 pass	5.0 pass HD	9.0pass HD
Устр. для нагревания	Вкл.										
Температура	90	80	70	65	70	65	65	60	55	55	50
Вентилятор	Выкл.										
Время сушки	14	19	23	33	23	27	33	46	52	52	89
Переход к сушке после печати	Выкл.										
Выполнение сушки	Авто										
Зазор валика	2.0										
Натяжение при подаче	Lv2										
Затягивание бумаги	Lv3										
Ограничение скорости подачи носителя	Выкл.										
Нагрузка на прижимной ролик	Стандартная										

Приложение

Элемент	Режим прохода (*: значение по умолчанию)										
	300x600 т/дюйм				600x600 т/дюйм				600x1200 т/дюйм		1200x1200 т/дюйм
	1.1 pass	1.5 pass	2.1 pass	3.1 pass	2.1 pass	2.5 pass	3.1 pass	4.3 pass*	5.0 pass	5.0 pass HD	9.0pass HD
Устранить перекос	Вкл.										
Защита от прилипания	Выкл.										
Натяжение при перемотке	Lv6	Lv6	Lv6	Lv6	Lv6	Lv6	Lv6	Lv4	Lv4	Lv4	Lv4
Темп. огранич. при наст. качества печати	5										
Значение Регулировка подачи носителя	0										

Средней плотности

Элемент	Режим прохода (*: значение по умолчанию)										
	300x600 т/дюйм				600x600 т/дюйм				600x1200 т/дюйм		1200x1200 т/дюйм
	1.1 pass	1.5 pass	2.1 pass	3.1 pass	2.1 pass	2.5 pass	3.1 pass	4.3 pass*	5.0 pass	5.0 pass HD	9.0pass HD
Устр. для нагрева	Вкл.										
Температура	105	105	100	85	100	90	85	75	70	70	55
Вентилятор	Выкл.										
Время сушки	14	19	23	33	23	27	33	46	52	52	89
Переход к сушке после печати	Выкл.										
Выполнение сушки	Авто										
Зазор валика	2.0										
Натяжение при подаче	Lv2										
Затягивание бумаги	Lv5										

Приложение

Элемент	Режим прохода (*: значение по умолчанию)										
	300x600 т/дюйм				600x600 т/дюйм				600x1200 т/дюйм		1200x1200 т/дюйм
	1.1 pass	1.5 pass	2.1 pass	3.1 pass	2.1 pass	2.5 pass	3.1 pass	4.3 pass*	5.0 pass	5.0 pass HD	9.0pass HD
Ограничение скорости подачи носителя	Выкл.										
Нагрузка на прижимной ролик	Стандартная										
Устранить перекос	Вкл.										
Защита от прилипания	Выкл.										
Натяжение при перемотке	Lv8	Lv8	Lv8	Lv8	Lv8	Lv8	Lv8	Lv8	Lv8	Lv8	Lv8
Темп. огранич. при наст. качества печати	5										
Значение Регулировка подачи носителя	0										

Плотный

Элемент	Режим прохода (*: значение по умолчанию)										
	300x600 т/дюйм				600x600 т/дюйм				600x1200 т/дюйм		1200x1200 т/дюйм
	1.1 pass	1.5 pass	2.1 pass	3.1 pass	2.1 pass	2.5 pass	3.1 pass	4.3 pass*	5.0 pass	5.0 pass HD	9.0pass HD
Устр. для нагревания	Вкл.										
Температура	90	85	80	75	80	80	75	75	70	70	55
Вентилятор	Выкл.										
Время сушки	14	19	23	33	23	27	33	46	52	52	89
Переход к сушке после печати	Выкл.										
Выполнение сушки	Авто										

Приложение

Элемент	Режим прохода (*: значение по умолчанию)										
	300x600 т/дюйм				600x600 т/дюйм				600x1200 т/дюйм		1200x1200 т/дюйм
	1.1 pass	1.5 pass	2.1 pass	3.1 pass	2.1 pass	2.5 pass	3.1 pass	4.3 pass*	5.0 pass	5.0 pass HD	9.0pass HD
Зазор валика	2.0										
Натяжение при подаче	Lv2										
Затягивание бумаги	Lv8										
Ограничение скорости подачи носителя	Выкл.										
Нагрузка на прижимной ролик	Стандартная										
Устранить перекос	Вкл.										
Защита от прилипания	Выкл.										
Натяжение при перемотке	Lv8	Lv8	Lv8	Lv8	Lv8	Lv8	Lv8	Lv8	Lv8	Lv8	Lv8
Темп. огранич. при наст. качества печати	15										
Значение Регулировка подачи носителя	0										













Трактовка сигнальных индикаторов

Сигнальные индикаторы показывают состояние принтера в соответствии со следующей таблицей. Сигнальные индикаторы сверху вниз: красный, желтый и зеленый.

В следующей таблице представлены стандартные настройки. Эти настройки могут быть изменены в зависимости от вашей рабочей среды.

	Зеленый	Желтый	Красный	Состояние	Описание
	Выкл.	Выкл.	Выкл.	Отключение	Принтер выключен.

Приложение

	Зеле- ный	Жел- тый	Крас- ный	Состояние	Описание
	Выкл.	Мигает	Выкл.	Запуск/остановка операций	Запуск операций после включения питания или завершение операций после выключения питания.
	Вкл.	Выкл.	Выкл.	Режим простоя	Режим простоя является обычным состоянием. Принтер готов к печати.
	Мигает	Выкл.	Выкл.	Печать	Печать в обычном состоянии.
	Вкл.	Вкл.	Выкл.	Расходный материал почти закончился (простой)	Печать возможна, однако она будет невозможна при необходимости замены расходных материалов.
	Мигает	Вкл.	Выкл.	Расходный материал почти закончился (печать)	Печать будет продолжена, однако остановится при необходимости замены расходных материалов.
	Выкл.	Вкл.	Выкл.	Невозможно запустить печать	Печать в текущем состоянии невозможна по таким причинам, как открытая крышка или незагруженный расходный материал.
	Выкл.	Выкл.	Вкл.	Ошибка (с возможностью восстановления)	Произошла ошибка, поэтому печать невозможна. Устраните ошибку и продолжите печать.
	Выкл.	Выкл.	Мигает	Критическая ошибка (звонок в сервисную службу)	Произошла ошибка, которую невозможно устранить, поэтому печать невозможна.
	Вкл.	Мигает	Выкл.	Проведение обслуживания (можно принимать задания)	Выполняется функция обслуживания. Задания печати могут приниматься.
	Выкл.	Мигает	Выкл.	Проведение обслуживания (невозможно принимать задания)	Выполняется функция обслуживания. Задания печати не могут приниматься.
	Вкл.	Вкл.	Выкл.	Режим паузы (печать остановлена)	Печать остановлена.
	Мигает	Вкл.	Выкл.	Режим паузы (ожидание остановки печати)	Ожидается остановка печати. Печать продолжается до конца страницы, затем останавливается.
	Выкл.	Вкл.	Выкл.	Не в сети (задания не могут приниматься)	Подключение к компьютеру невозможно. Задания печати не могут приниматься.

Приложение

Требования к системе

Все программное обеспечение можно использовать в следующих средах (данные актуальны на январь 2020 г.).

Список поддерживаемых операционных систем может быть изменен.

За последней информацией обратитесь на веб-сайт Epson.

Epson Edge Dashboard

ПО Epson Edge Dashboard можно использовать в следующих средах.

 **Важно!**

Компьютер, на котором установлено ПО Epson Edge Dashboard, должен отвечать следующим требованиям.

Если эти требования не выполняются, программное обеспечение не сможет отслеживать состояние принтера надлежащим образом.

- Отключите функцию гибернации на компьютере.
- Отключите функцию спящего режима, чтобы компьютер не мог переходить в спящий режим.

Windows

Операционные системы	Windows 7 с пакетом обновления 1/Windows 7 x64 с пакетом обновления 1 Windows 8/Windows 8 x64 Windows 8.1/Windows 8.1 x64 Windows 10/Windows 10 x64
ЦП	Многоядерный процессор (рекомендуемая частота — 3,0 ГГц или больше)
Доступная память	4 ГБ или больше
Жесткий диск (свободное место во время установки)	2 ГБ или больше
Разрешение экрана	1280 × 1024 или выше
Интерфейс связи	Высокоскоростной USB Ethernet 1000Base-T
Браузер	Internet Explorer 11 Microsoft Edge

Mac

Операционные системы	Mac OS X 10.7 Lion или более поздних версий
ЦП	Многоядерный процессор (рекомендуемая частота — 3,0 ГГц или больше)

Приложение

Доступная память	4 ГБ или больше
Жесткий диск (свободное место во время установки)	2 ГБ или больше
Разрешение экрана	1280 × 1024 или выше
Интерфейс связи	Высокоскоростной USB Ethernet 1000Base-T
Браузер	Safari 6 или более поздних версий

Linux

Дистрибутив	Debian 8.6 или более поздней версии, 64-разрядная версия (только для среды рабочего стола MATE)
ЦП	Многоядерный процессор (рекомендуемая частота — 3,0 ГГц или больше)
Доступная память	4 ГБ или больше
Жесткий диск (свободное место во время установки)	2 ГБ или больше
Разрешение экрана	1280 × 1024 или выше
Интерфейс связи	Высокоскоростной USB Ethernet 1000Base-T
Браузер	Mozilla Firefox 45 (ESR) или более поздних версий

Epson Edge Print

Операционная система (ОС)	Windows 7 SP1/Windows 7 SP1 x64 Windows 8/Windows 8 x64 Windows 8.1/Windows 8.1 x64 Windows 10/Windows 10 x64 * Рекомендуется 64-разрядная система.
ЦП	Многоядерный процессор (рекомендуемая частота — 3,0 ГГц или больше)
Доступная память	4 ГБ или больше
Жесткий диск (свободное место во время установки)	50 ГБ и выше
Разрешение экрана	1280 × 1024 или выше
Интерфейс связи	Высокоскоростной USB Ethernet 100Base-TX/1000Base-T

Приложение

Рекомендуется установить это ПО на компьютер с более высокими техническими характеристиками, так как оно будет совместно использоваться с такими приложениями, как Adobe Illustrator.

Кроме того, объем данных, обрабатываемых этим ПО, обычно составляет несколько гигабайт, а при обработке заданий на печать плакатов высокого качества этот объем может достигать нескольких десятков гигабайт.

Поэтому рекомендуется использовать компьютер с достаточным объемом свободного пространства на жестком диске.

Web Config

Windows

Браузер	Internet Explorer 11, Microsoft Edge, Mozilla Firefox *, Google Chrome *
---------	--

* Используйте самую новую версию.

Mac

Браузер	Safari*, Mozilla Firefox*, Google Chrome*
---------	---

* Используйте самую новую версию.

Приложение

Таблица спецификаций

Характеристики принтера	
Метод печати	Струйная, по запросу
Конфигурация дюз	400 дюз × 2 ряда × 4 микросхемы × 4 цвета (High Density Black (Черный высокой плотности), Cyan (Голубой), Magenta (Пурпурный), Yellow (Желтый))
Разрешение (максимальное)	1200 × 1200 т/дюйм (с 16 слоями полутонов разрешением 300 × 300 т/дюйм)
Код управления	Растр ESC/P (неизвестные команды)
Метод загрузки носителей	Фрикционная подача
Номинальное напряжение (№ 1, № 2)	200–240 В переменного тока
Номинальная частота (№ 1, № 2)	50/60 Гц
Номинальный ток (№ 1, № 2)	16 А
Энергопотребление (итого для № 1 и № 2)	В режиме печати: ок. 3,9 кВт В спящем режиме: ок. 221 Вт В отключенном состоянии: ок. 9,6 Вт
Температура и влажность (без конденсата)	
Печать	От 10 до 35 °С, от 20 до 80 % Рекомендуется: от 18 до 28 °С, от 40 до 60 %
Хранение (перед распаковкой)	От -20 до 60 °С, от 5 до 85 % (в течение 120 часов при 60 °С; в течение месяца при 40 °С)
Хранение (перед заправкой чернилами)	От -20 до 40 °С, от 5 до 85 % (в течение месяца на уровне 40 °С)
Хранение (после заправки чернилами)	От 5 до 35 °С, от 5 до 85 %

Характеристики принтера

Диапазон температур и влажности

Серая область: во время работы

Штрихованная область: рекомендуется

(%)

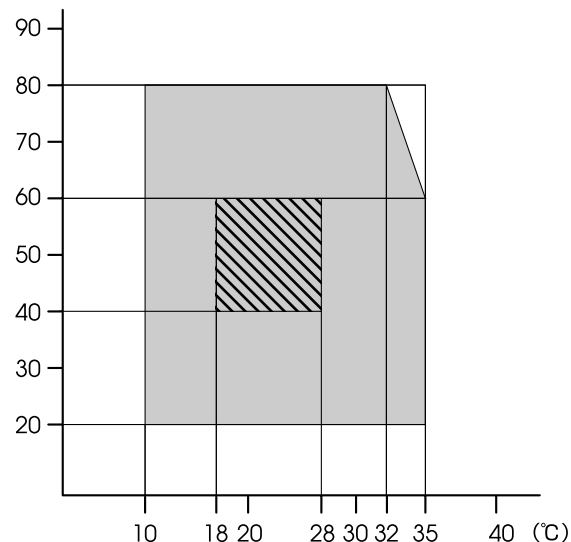

Размеры

Принтер

При хранении: 3710 (Ш) × 1303 (Г) × 1886 (В) мм

При максимальном размере: 3710 (Ш) × 1350 (Г) × 1931 (В) мм

Держатель для намотки носителя: 280 (Ш) × 236 (Г) × 352 (В) мм

Держатель для подачи носителя: 280 (Ш) × 285 (Г) × 352 (В) мм

Блок подачи чернил

877 (Ш) × 556 (Г) × 541 (В) мм (только блок подачи чернил)

877 (Ш) × 556 (Г) × 580 (В) мм (с установленным 3-литровым чернильным картриджем)

877 (Ш) × 556 (Г) × 790 (В) мм (с установленным 10-литровым чернильным картриджем)

Приложение

Характеристики принтера

Масса*	Принтер
	Общая масса: ок. 683 кг Держатель для намотки носителя: ок. 7 кг Держатель для подачи носителя: ок. 7 кг
	Блок подачи чернил: ок. 53 кг

* Чернила не входят в комплект.

 **Важно!**

Используйте этот принтер на высотах ниже 2000 м.

ВНИМАНИЕ!

Настоящее изделие относится к оборудованию класса А. При использовании в бытовой обстановке это оборудование может нарушать функционирование других технических средств в результате создаваемых промышленных радиопомех. В этом случае от пользователя может потребоваться принятие адекватных мер.

Характеристики интерфейса

Порт USB для компьютера	USB 3.0 (SuperSpeed USB)
Стандарт проводной ЛВС	1000Base-T* ¹
Сетевые протоколы/функции печати	EpsonNet Print (Windows)* ² Стандартный стек TCP/IP (Windows)* ³ WSD (Windows)* ³ Bonjour (Mac)* ³ IPP (Windows)* ³ IPP (Mac)* ³ FTP* ³

Приложение

Характеристики интерфейса	
Стандарты/протоколы безопасности	IEEE 802.1X (Ethernet)
	IPsec (v4/v6), фильтрация IP
	SSL/TLS:
	HTTPS-сервер (Web Config)
	IPPS-сервер
	SMTPS-клиент (отправка эл. почты)
	STARTTLS (SMTPS)
	Корневой сертификат (клиент)
	Корневой сертификат версии 2.01
	Обновление корневого сертификата (клиент)
Сертификат, заверенный ЦС (сервер)	
Сертификат ЦС	
Генерация CSR (сервер)	
Самозаверенный сертификат (сервер)	
Ключ EC CSR/генерация самозаверенного сертификата (сервер)	
Сертификат, импорт закрытого ключа	
Версия OpenSSL: 1.0.2j	
Поддерживаемые версии TLS: 1.0/1.1/1.2	
Проверка подлинности для отправки эл. почты:	
POP до SMTP	
APOP	
Проверка подлинности SMTP (Kerberos/NTLMv1/CRAM-MD5/PLAIN/LOGIN)	
Проверка подлинности для печати IPP: простая проверка подлинности HTTP	
Проверка подлинности для доступа MIB, шифрование: SNMPv3	

*1 Используйте экранированную витую пару (категории 5e или выше).

*2 Поддержка IPv4.

*3 Поддержка IPv4 и IPv6.

Характеристики чернил	
Тип	Специальные чернильные картриджи
Сублимационные чернила	High Density Black (Черный высокой плотности), Cyan (Голубой), Magenta (Пурпурный), Yellow (Желтый)
Использовать до	См. дату, указанную на чернильном картридже (который должен храниться при нормальной температуре)
Срок окончания гарантии на качественную печать	6 месяцев (с момента вскрытия упаковки картриджа)
Температура хранения	От 5 до 35 °C
Емкость чернильных картриджей	10 000 мл, 3000 мл
Размеры чернильных картриджей	10 000 мл: 150 (Ш) × 235 (Г) × 412 (В) мм 3000 мл: 158 (Ш) × 260 (Г) × 168 (В) мм

Примечание

Чтобы обеспечить правильную цветопередачу при печати, поддерживайте стабильную комнатную температуру в диапазоне от 18 до 28 °C.

Сведения о декларации ЕС о соответствии

Полный текст декларации ЕС о соответствии для этого оборудования доступен по следующему адресу в Интернете:

<http://www.epson.eu/conformity>

Информация для потребителя



Информация о назначении изделия	Широкоформатный струйный принтер предназначен для печати изображений на различных носителях.
Изготовитель	SEIKO EPSON CORPORATION Адрес: 3-5, Ова 3-темэ, Сува-ши, Нагано-кен 392-8502 Япония Телефон: 81-266-52-3131
Официальный представитель в странах СНГ	ООО «Эпсон СНГ» 129110, Москва, улица Щепкина 42, строение 2а, 3 этаж Телефон: +7 (495) 777-0355/56 http://www.epson.ru/ info_CIS@epson.ru Представительство компании «Эпсон Европа Б.В.» (Нидерланды) 129110, Москва, улица Щепкина 42, строение 2а, 3 этаж Телефон: +7 (495) 777-0355/56 http://www.epson.ru/
Месяц и год изготовления	Указано на табличке с серийным номером.
Наименование страны, где изготовлено	Указано на табличке с серийным номером.

Соответствует требованиям технического регламента Таможенного союза «О безопасности низковольтного оборудования» (ТР ТС 004/2011);
Технического регламента Таможенного союза «Об электромагнитной совместимости технических устройств» (ТР ТС 020/2011);
Технического регламента Таможенного союза «О безопасности машин и оборудования» (ТР ТС 010/2011).

Веб-сайт технической поддержки Epson обеспечивает помощь в решении проблем, которые не могут быть решены при использовании документации по продукту. Если у вас есть Web-браузер и вы можете подключиться к Интернет, то обратитесь к этому сайту по адресу:
<http://www.epson.ru/>

Служба поддержки

Веб-сайт технической поддержки

Данный ресурс помогает решить проблемы, которые не удастся решить путем применения инструкций по устранению неполадок, приведенных в документации по продукту. Если у вас есть веб-браузер и вы можете подключиться к сети Интернет, то обратитесь к этому сайту по адресу:

<https://support.epson.net/>

Если вам нужны свежие версии драйверов, список часто задаваемых вопросов, инструкции или другие доступные файлы, заходите на сайт:

<https://www.epson.com>

После чего обратитесь к разделу поддержки на локальном веб-сайте Epson.

Обращение в службу поддержки пользователей продукции Epson

Перед обращением в Epson

Если ваше устройство Epson работает неправильно и вы не можете решить эту проблему, руководствуясь информацией по устранению неисправностей, изложенной в технической документации по устройству, обратитесь за помощью в службу поддержки клиентов Epson. Если адрес службы поддержки для вашего региона отсутствует в списке, обратитесь в сервисный центр.

Чтобы можно было быстрее и оперативнее решить ваши проблемы, уточните, пожалуйста, следующие данные.

- Серийный номер продукта (Обычно серийный номер находится на этикетке, наклеенной на тыльной стороне устройства.)
- Модель продукта
- Версия программного обеспечения продукта (Щелкните **About**, **Version Info** или аналогичную кнопку в программном обеспечении продукта.)
- Марка и модель используемого компьютера
- Название и версия используемой на компьютере операционной системы
- Названия и версии приложений, обычно используемых для работы

Служба поддержки пользователей в Северной Америке

Компания Epson предоставляет указанные ниже услуги технической поддержки.

Интернет-поддержка

Зайдите на сайт технической поддержки Epson по адресу <https://epson.com/support> и укажите свое устройство, чтобы найти инструкции по решению распространенных проблем. Вы можете загрузить драйверы и документацию, получить ответы на часто задаваемые вопросы и рекомендации по устранению неисправностей, а также отправить вопросы в Epson по электронной почте.

Общение с представителем службы поддержки по телефону

Звоните: (562) 276-1300 (США) или (905) 709-9475 (Канада), с 6:00 до 18:00 по тихоокеанскому времени, с понедельника по пятницу. Дни и часы технической поддержки могут меняться без предварительного предупреждения. За звонок может сниматься плата.

Перед тем как звонить в службу поддержки Epson, подготовьте следующую информацию.

- Наименование изделия
- Серийный номер продукта
- Подтверждающие покупку документы (например, квитанция) и дата продажи
- Конфигурация компьютера
- Описание проблемы

Примечание

О технической поддержке другого ПО в вашей системе см. документацию к этому ПО.

Приобретение расходных материалов и дополнительных принадлежностей

Вы имеете возможность приобрести оригинальные чернильные картриджи Epson, ленточные картриджи, бумагу и дополнительные принадлежности от авторизованного реселлера компании Epson. Чтобы найти ближайшего к вам реселлера, позвоните по номеру 800-GO-EPSON (800-463-7766). Также доступна покупка продукции в Интернете по адресу <https://www.epsonstore.com> (в США) или <https://www.epson.ca> (в Канаде).

Служба поддержки пользователей в Европе

Сведения о контактах компании Epson в Европе см. в документе по **общеевропейской гарантии**.

Служба поддержки пользователей на Тайване

Контакты для получения информации, технической поддержки и обслуживания.

Адрес в Интернете (<https://www.epson.com.tw>)

Доступны сведения о характеристиках продуктов, драйверы для загрузки и запрос сведений о продуктах.

Служба поддержки Epson Helpdesk (телефон: +0800212873)

Наша служба поддержки окажет по телефону следующую помощь.

- Запросы по продажам и сведения о продуктах
- Вопросы или проблемы, связанные с использованием продуктов
- Запросы о гарантии и ремонте

Служба поддержки

Сервисный центр Epson:

Телефон	Факс	Адрес
02-23416969	02-23417070	№ 20, Beiping E. Rd., Zhongzheng Dist., Taipei City 100, Taiwan
02-27491234	02-27495955	1F., № 16, Sec. 5, Nanjing E. Rd., Songshan Dist., Taipei City 105, Taiwan
02-32340688	02-32340699	№ 1, Ln. 359, Sec. 2, Zhongshan Rd., Zhonghe City, Taipei County 235, Taiwan
039-605007	039-600969	№ 342-1, Guangrong Rd., Luodong Township, Yilan County 265, Taiwan
038-312966	038-312977	№ 87, Guolian 2nd Rd., Hualien City, Hualien County 970, Taiwan
03-4393119	03-4396589	5F., № 2, Nandong Rd., Pingzhen City, Taoyuan County 32455, Taiwan (R.O.C.)
03-5325077	03-5320092	1F., № 9, Ln. 379, Sec. 1, Jingguo Rd., North Dist., Hsinchu City 300, Taiwan
04-23011502	04-23011503	3F., № 30, Dahe Rd., West Dist., Taichung City 40341, Taiwan (R.O.C.)
04-23805000	04-23806000	№ 530, Sec. 4, Henan Rd., Nantun Dist., Taichung City 408, Taiwan
05-2784222	05-2784555	№ 463, Zhongxiao Rd., East Dist., Chiayi City 600, Taiwan
06-2221666	06-2112555	№ 141, Gongyuan N. Rd., North Dist., Tainan City 704, Taiwan
07-5520918	07-5540926	1F., № 337, Minghua Rd., Gushan Dist., Kaohsiung City 804, Taiwan

Телефон	Факс	Адрес
07-3222445	07-3218085	№ 51, Shandong St., Sanmin Dist., Kaohsiung City 807, Taiwan
08-7344771	08-7344802	1F., № 113, Shengli Rd., Pingtung City, Pingtung County 900, Taiwan

Служба поддержки пользователей в Австралии и Новой Зеландии

Epson Australia/New Zealand стремится обеспечить для своих клиентов высокий уровень обслуживания. Наряду с документацией к продукту мы предоставляем следующие источники получения информации.

Ваш поставщик

Не забывайте, что ваш поставщик готов помочь вам найти и устранить большинство возникших проблем. При возникновении проблем следует в первую очередь обращаться к поставщику; работники могут оперативно предложить решение проблемы либо посоветовать следующий шаг для ее решения.

URL-адрес в Интернете

Австралия
<https://www.epson.com.au>

Новая Зеландия
<https://www.epson.co.nz>

Посетите сайт Epson Australia/New Zealand в Интернете.

На сайте доступны драйверы для загрузки, контактные данные компании Epson, информация о новых продуктах и техническая поддержка (по электронной почте).

Служба поддержки

Служба поддержки Epson Helpdesk

Служба поддержки Epson Helpdesk является последним резервом, призванным предоставить нашим клиентам доступ к необходимым инструкциям. Операторы службы поддержки могут оказать помощь при установке, настройке и эксплуатации пользователем продукта Epson. Персонал службы предпродажной поддержки может предоставить литературу о новых продуктах Epson и посоветовать местонахождение ближайшего поставщика или сервисного центра. Служба поддержки может дать ответы на самые разнообразные вопросы.

Ниже приведены номера службы поддержки:

Австралия	Телефон:	1300 361 054
	Факс:	(02) 8899 3789
Новая Зеландия	Телефон:	0800 237 766

Мы рекомендуем, чтобы во время звонка вся соответствующая информация была у вас под рукой. Чем больше информации подготовлено, тем быстрее мы поможем решить проблему. К такой информации относятся документация на используемый продукт Epson, тип компьютера, операционная система, прикладные программы и любые данные, которые могут, по вашему мнению, понадобиться.

Служба поддержки пользователей в Сингапуре

Epson Singapore предоставляет следующие источники информации, поддержки и обслуживания.

Адрес в Интернете
(<https://www.epson.com.sg>)

Доступны: информация о характеристиках продуктов, драйверы для загрузки, ответы на часто задаваемые вопросы, ответы на запросы о продаже и техническая поддержка по электронной почте.

Служба поддержки Epson Helpdesk
(Телефон: (65) 65863111)

Наша служба поддержки окажет по телефону следующую помощь.

- Запросы по продажам и сведения о продуктах
- Вопросы или проблемы, связанные с использованием продуктов
- Запросы о гарантии и ремонте

Служба поддержки пользователей в Таиланде

Контакты для получения информации, технической поддержки и обслуживания.

Адрес в Интернете
(<https://www.epson.co.th>)

Доступны: информация о характеристиках продуктов, драйверы для загрузки, ответы на часто задаваемые вопросы и электронная почта.

Горячая линия Epson Hotline
(Телефон: (66) 2685-9899)

Наша команда Hotline окажет вам помощь по телефону в решении следующих вопросов.

- Запросы по продажам и сведения о продуктах
- Вопросы или проблемы, связанные с использованием продуктов
- Запросы о гарантии и ремонте

Служба поддержки пользователей во Вьетнаме

Контакты для получения информации, технической поддержки и обслуживания.

Горячая линия Epson 84-8-823-9239
Hotline (телефон):

Служба поддержки

Сервисный центр: 80 Truong Dinh Street,
District 1, Hochiminh City,
Vietnam

Служба поддержки пользователей в Индонезии

Контакты для получения информации, технической поддержки и обслуживания.

Адрес в Интернете (<https://www.epson.co.id>)

- Информация о спецификациях продуктов и драйверах для загрузки
- Вопросы и ответы, запросы о продажах, вопросы по эл. почте

Горячая линия Epson Hotline

- Запросы по продажам и сведения о продуктах
- Техническая поддержка
 - Телефон: (62) 21-572 4350
 - Факс: (62) 21-572 4357

Сервисный центр Epson

Джакарта Mangga Dua Mall 3rd floor № 3A/B
Jl. Arteri Mangga Dua,
Jakarta

Телефон/факс: (62) 21-62301104

Бандунг Lippo Center 8th floor
Jl. Gatot Subroto № 2
Bandung

Телефон/факс: (62) 22-7303766

Сурабая Hitech Mall lt IIВ № 12
Jl. Kusuma Bangsa 116 – 118
Surabaya

Телефон: (62) 31-5355035
Телефон/факс: (62) 31-5477837

Джокьякарта Hotel Natour Garuda
Jl. Malioboro № 60
Yogyakarta

Телефон: (62) 274-565478

Медан Wisma HSBC 4th floor
Jl. Diponegoro № 11
Medan

Телефон/факс: (62) 61-4516173

Макасар MTC Karebosi Lt. III Kav. P7-8
Jl. Ahmad Yani № 49
Makassar

Телефон:
(62) 411-350147/411-350148

Служба поддержки пользователей в Гонконге

Для получения технической поддержки и послепродажного обслуживания пользователям рекомендуется обращаться в Epson Hong Kong Limited.

Главная интернет-страница

Главная локальная веб-страница Epson Hong Kong выводится в Интернете как на китайском, так и на английском языках, предоставляя пользователям следующие сведения.

- Информация о продукте
- Ответы на часто задаваемые вопросы
- Последние версии драйверов продуктов Epson

Главная веб-страница доступна для пользователей по адресу:

<https://www.epson.com.hk>

Горячая линия технической поддержки

С нашим техническим персоналом также можно связаться, используя следующие номера телефона и факса:

Служба поддержки

Телефон: (852) 2827-8911

Факс: (852) 2827-4383

Служба поддержки пользователей в Малайзии

Контакты для получения информации, технической поддержки и обслуживания.

Адрес в Интернете (<https://www.epson.com.my>)

- Информация о спецификациях продуктов и драйверах для загрузки
- Вопросы и ответы, запросы о продажах, вопросы по эл. почте

Epson Trading (M) Sdn. Bhd.

Головной офис.

Телефон: 603-56288288

Факс: 603-56288388/399

Служба поддержки Epson Helpdesk

- Ответы на запросы о продаже и информация о продуктах (Infoline)
Телефон: 603-56288222
- Прием заявок на ремонт и гарантийное обслуживание, сведения об использовании продуктов и техническая поддержка (Techline)
Телефон: 603-56288333

Служба поддержки пользователей в Индии

Контакты для получения информации, технической поддержки и обслуживания.

Адрес в Интернете (<https://www.epson.co.in>)

Доступны сведения о характеристиках продуктов, драйверы для загрузки и запрос сведений о продуктах.

Горячая линия Helpline

Для обслуживания, получения информации о продукте или заказа картриджа — 18004250011 (09:00–21:00) — это бесплатный номер.

Для обслуживания (CDMA и мобильные пользователи) — 3900 1600 (09:00–18:00), указывать стандартный местный префикс.

Служба поддержки пользователей на Филиппинах

Для получения технической поддержки и другого послепродажного обслуживания пользователям рекомендуется обращаться в Epson Philippines Corporation по следующим номерам телефона и факса, а также по указанному адресу электронной почты:

Междугород-
ная линия: (63-2) 706 2609

Факс: (63-2) 706 2665

Прямая
линия
службы
поддержки: (63-2) 706 2625

E-mail: epchelpdesk@epc.epson.com.ph

Адрес в Интернете (<https://www.epson.com.ph>)

Доступна информация о характеристиках продуктов, драйверы для загрузки, ответы на часто задаваемые вопросы и запросы по электронной почте.

Бесплатный номер 1800-1069-EPSON(37766)

Наша команда Hotline окажет вам помощь по телефону в решении следующих вопросов.

Служба поддержки

- Запросы по продажам и сведения о продуктах
- Вопросы или проблемы, связанные с использованием продуктов
- Запросы о гарантии и ремонте