

Переплётчик для металлической пружины **Vulros K-130**

Устройство переплетной машины

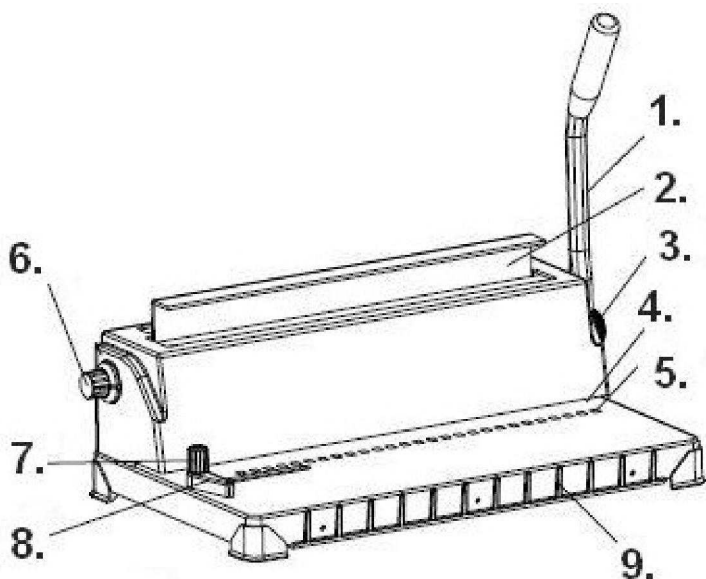

1. Рукоятка
2. Отсек сдавливания
3. Винт крепления рукоятки
4. Приемный отсек
- 5.
6. Ручка выбора пружины
7. Фиксатор ограничителя формата
8. Ограничитель формата
9. Гребенка

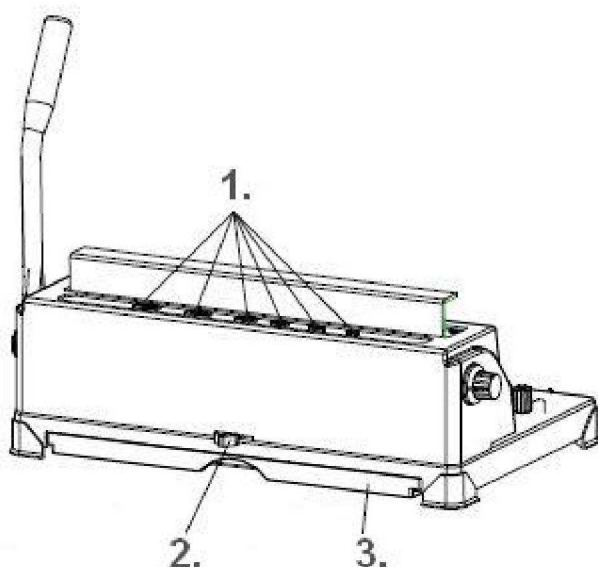

1. Шкала диаметра пружины
2. Регулятор глубины пробива
3. Отсек для отходов

РАБОТА:

- Убедитесь что аппарат расположен на твердой ровной поверхности .
- Проверьте и убедитесь что отсек для отходов пустой и правильно вставлен .
- Настройте ограничитель формата в соответствии с размером бумаги.
- Выставьте регулятор глубины пробива в нужную позицию.
- Перед первоначальным использованием аппарата вставьте ненужную бумагу в приемный отсек и произведите пробивку .Повторите процедуру несколько раз. Это необходимо для очистки ножей от заводской смазки.
- Выставьте ручку выбора пружины в нужную вам позицию

ВНИМАНИЕ ! Всегда тестируйте машину на ненужной бумаге перед тем, как производить пробивку важных документов.

1. Приведите ручку выбора пружины в позицию «**PUNCHING**» (ПРОБИВКА).

Внимание ! Это очень важно .

2. Вставьте лицевую и заднюю обложку в приемный отсек и опустите рукоятку пробива вниз до упора.

3. Для предотвращения перегрузки аппарата пробивайте листы небольшими партиями.

4. Наденьте пружину на гребенку . Для лучшего результата наденьте на пружину сперва переднюю обложку лицевой стороной вниз , затем листы бумаги и заднюю обложку.

5. Выставьте ручку выбора пружины в позицию соответствующую нужному вам диаметру пружины.

6. Вставьте пружину с надетыми на неё листами в отсек сдавливания пружины.

7. Опустите рукоятку вниз до упора, затем верните её в исходное положение и заберите переплетенный документ.

8. Очистите отсек для отходов

Таблица соотношения диаметра металлической пружины к количеству сшиваемых листов:

Размер		Кол-во листов
4,8 мм	3/16 “	2-30
6,4 мм	1/4 “	31-45
7,9 мм	5/16“	46-60
9,5 мм	3/8“	61-75
11,1 мм	7/16“	76-95
12,7 мм	1/2“	96-105
14,3 мм	9/16“	106-120

Схема операционных шагов:

ШАГ 1 : Настройка ограничителя формата в соответствии с размером бумаги

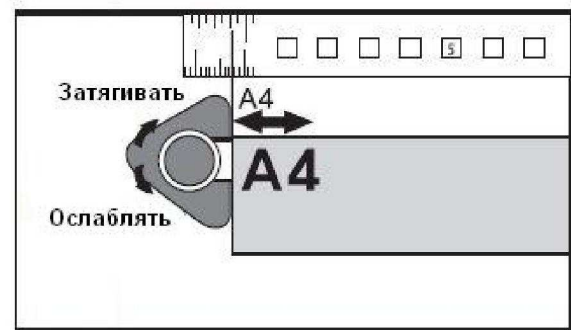

ШАГ 2 : Настройка глубины пробивки

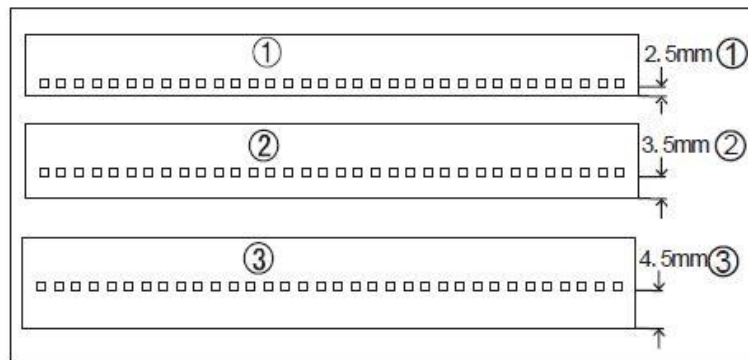
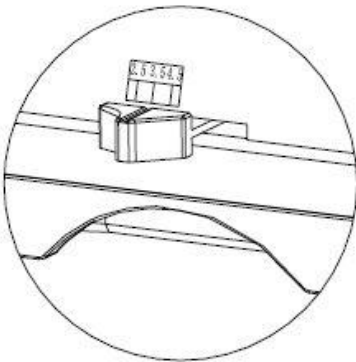

ШАГ 3 : Приведение ручки выбора пружины в позицию «PUNCHING» (ПРОБИВКА).

Внимание ! Это очень важно .

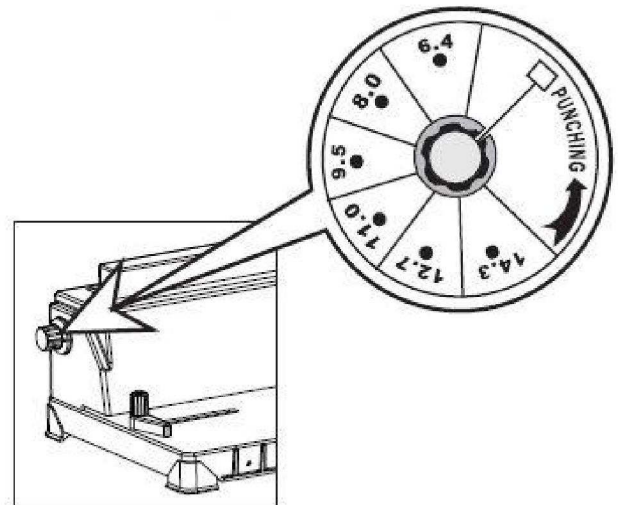

ШАГ 4 : Пробивка

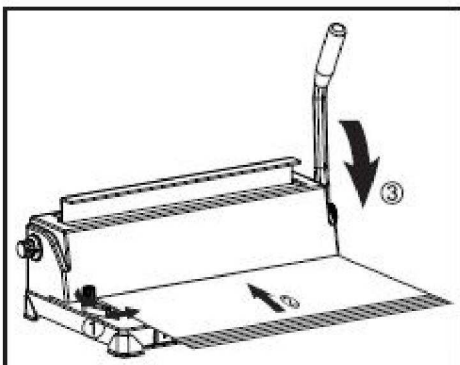

ШАГ 5 : Переплетение

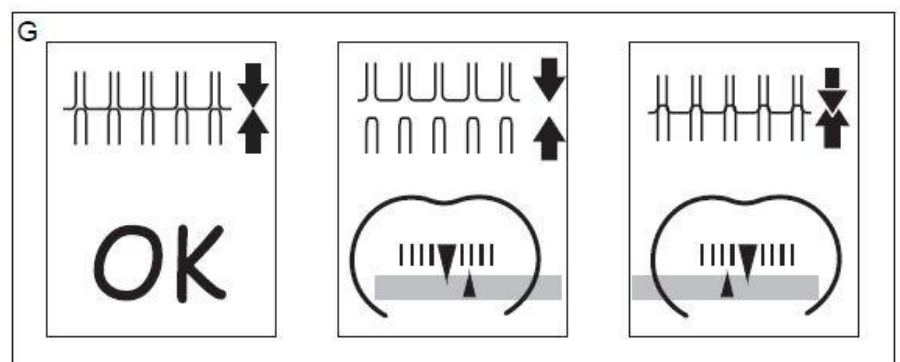
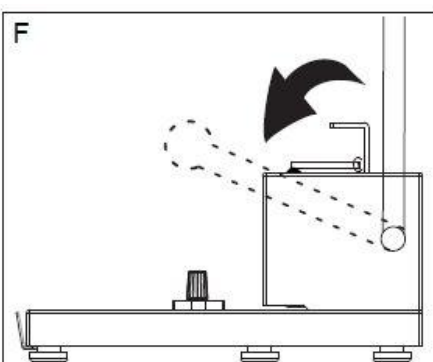
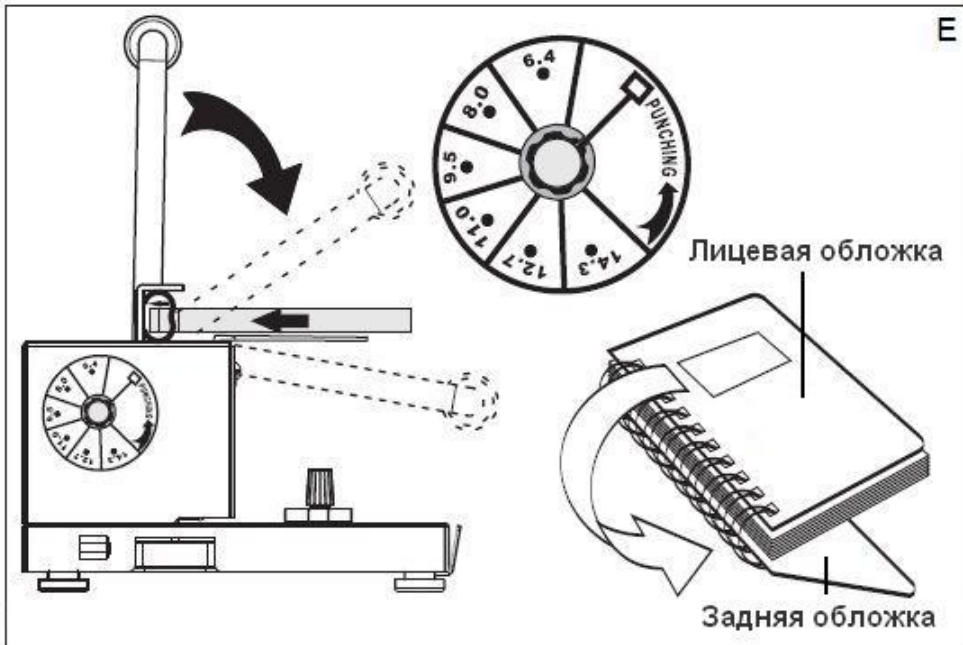
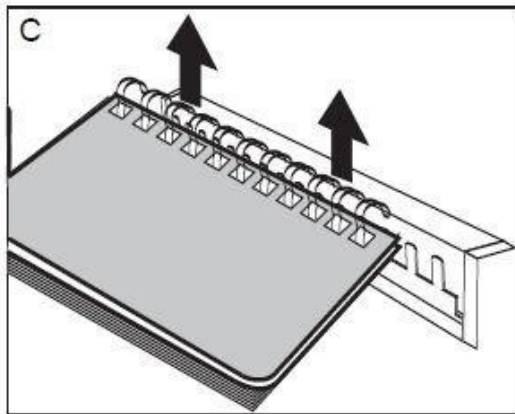
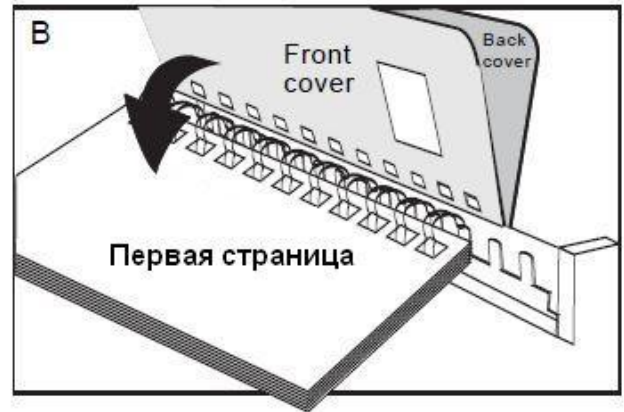
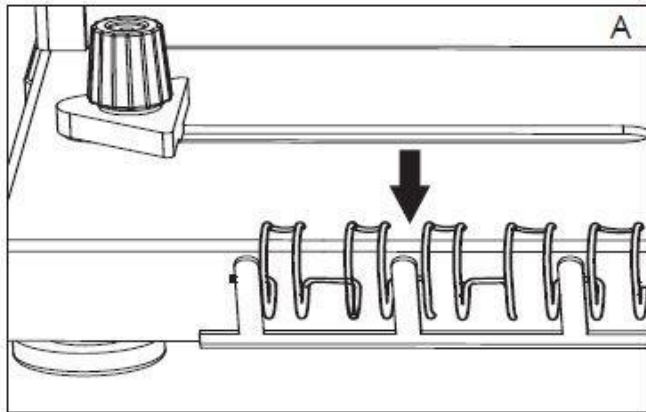

Технические данные :

Модель :	К-130
Виды переплета:	Металлическая пружина 3:1
Максимальная толщина перфорации, бумага	12 листов (80г)
Максимальная толщина перфорации,пластиковая обложка	2 обложки
Регулируемый отступ	2,5- 3,5- 4,5 мм
Формат листов	A4
Диаметр пружины	От 6,4 мм до 14.3 мм
Толщина переплета на метал. пружину	120 листов
Количество отверстий при перфорации	34
Тип отверстия	Квадрат 4х4 мм
Вес	4,5 кг
Габариты (мм)	220х140х365