

# Panasonic®

## Руководство по эксплуатации

### Сканер документов

---

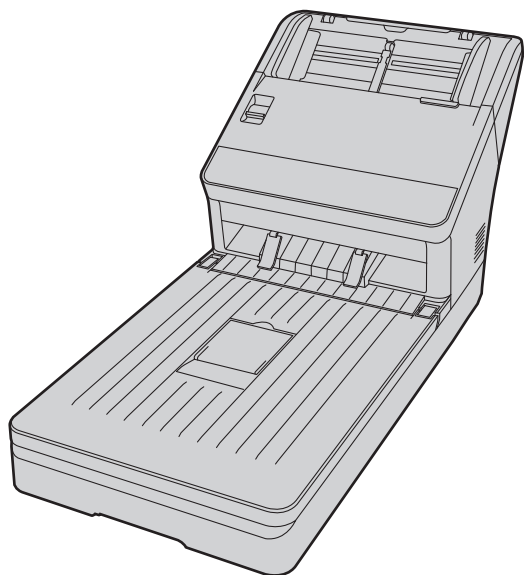

Модель № **KV-SL3066**  
**KV-SL3056**

В данных инструкциях содержится информация по работе со сканером. Прежде чем приступить к чтению данных инструкций, ознакомьтесь с кратким руководством по установке, прилагаемым к устройству.

Храните всю документацию в надежном месте для использования в дальнейшем.

**Доступность текущей модели зависит от вашей страны/региона. Пожалуйста, обратитесь к своему дилеру.**

# Введение

Благодарим за приобретение сканера документов Panasonic.

## Товарные знаки

- Microsoft®, Windows® и Windows Vista® являются товарными знаками или зарегистрированными товарными знаками Microsoft Corporation в США и/или других странах.
- ISIS является товарным знаком или зарегистрированным товарным знаком EMC Corporation в США и/или других странах.
- IBM® является товарным знаком International Business Machines Corporation, зарегистрированным во многих юрисдикциях в мире.
- Intel® и Intel Core™ являются товарными знаками Intel Corporation или их филиалов в США и/или других странах.
- Adobe® и Reader® являются зарегистрированными товарными знаками либо торговыми знаками корпорации Adobe Systems Incorporated в США и/или других странах.
- Все остальные упомянутые торговые марки являются собственностью соответствующих владельцев.

## О названиях и формулировках в настоящем руководстве

- Windows обозначает операционную систему Microsoft Windows (в дальнейшем Windows).
- Windows XP означает операционную систему Microsoft Windows XP (в дальнейшем Windows XP).
- Windows Vista обозначает операционную систему Microsoft Windows Vista (в дальнейшем Windows Vista).
- Реальный вид окон на экране компьютера может не соответствовать приведенным в данном руководстве иллюстрациям.
- Формат A4: это бумага стандартного размера 210 мм (mm) × 297 мм (mm).
- точ./дюйм (dpi) (точек на дюйм): это количество точек на дюйм. Эта единица измерения используется для указания разрешения сканирования и печати. Чем выше величина dpi, тем выше разрешение.

### Замечание

- Места расположения, представленные вместе с номерами страниц в скобках ( ), помечены ссылками на эти места расположения. При использовании программы Adobe Reader (версия 11), если вы нажали клавишу [Alt] и клавишу [←] одновременно после перемещения на страницу по ссылке, вы сможете переместиться на предыдущую страницу. Более подробная информация по использованию программы Reader приведена в справке по использованию программы Reader.

## Сведения о документации

Документация по сканеру состоит из 2 руководств: руководства по эксплуатации (данное руководство) и краткого руководства по установке.

<b>Руководство по эксплуатации (данное руководство)</b>	В данном руководстве приведена информация об управлении устройством.
---	--

<b>Краткое руководство по установке</b>	Краткое руководство по установке содержит краткое описание процедур установки устройства и программного обеспечения, также в нем приведены описание мер предосторожности и другая важная информация.
---	--

## О системе справки программного обеспечения

В любом программном обеспечении содержатся файлы справки. Подробную информацию о просмотре файлов справки см. в разделе "4.5.2 Просмотр справки" (стр. 17).

## Содержимое диска CD с ПО и документацией

<b>Драйверы</b>	Драйвер устройства
	TWAIN
	ISIS
<b>Приложения</b>	Image Capture Plus <sup>*1</sup>
<b>Утилиты</b>	Пользовательская утилита
	Scan Button Setting Tool
<b>Документы</b> <sup>*2</sup>	Руководство по эксплуатации
	Управляющий лист <sup>*3</sup>

\*1 Image Capture Plus — это оригинальное приложение Panasonic, предназначенное для настройки расширенных параметров сканирования.

\*2 Все документы представлены в формате PDF. Для правильного просмотра документов установите приложение Adobe Reader.

\*3 Подробные сведения об управляющих листах см. в разделе "6.4.4 Использование управляющих листов (ADF)" (стр. 46).

## Системные требования

<b>Компьютер</b>	IBM PC/AT или совместимый компьютер с дисководом для компакт-дисков
<b>Центральный процессор</b>	Intel Core 2 Duo 1,8 ГГц (GHz) или выше
<b>Интерфейс</b>	USB 2.0

### Замечание

- Подробные сведения о требованиях к системе см. в разделе [Сначала прочтите это] на диске CD с ПО и документацией.
- Скорость сканирования может различаться в зависимости от рабочей среды главного компьютера или используемого приложения.
- Так как скорость передачи данных по USB 1.1 мала, рекомендуется использовать USB 2.0.
- Работоспособность устройства, подключенного к разветвителю USB, не гарантируется.

# Содержание

<b>1</b>	<b>Основные возможности</b>	<b>6</b>
<b>2</b>	<b>Перед началом работы</b>	<b>8</b>
2.1	Меры предосторожности	8
2.2	Проверка дополнительных приспособлений	10
2.2.1	Дополнительные принадлежности	10
<b>3</b>	<b>Расположение элементов управления</b>	<b>11</b>
3.1	Основное устройство	11
3.1.1	Вид спереди	11
3.1.2	Вид сзади	12
<b>4</b>	<b>Установка</b>	<b>13</b>
4.1	Пространство вокруг сканера	13
4.2	Перемещение устройства	14
4.3	Установка программного обеспечения	15
4.4	Установка сканера	16
4.5	Просмотр установленного руководства по эксплуатации и справки	17
4.5.1	Просмотр руководства по эксплуатации	17
4.5.2	Просмотр справки	17
<b>5</b>	<b>Панель управления</b>	<b>18</b>
5.1	О светодиодных индикаторах	19
<b>6</b>	<b>Функционирование</b>	<b>20</b>
6.1	Основные операции	20
6.1.1	Включение/выключение питания устройства	20
6.1.2	Выход из спящего режима	20
6.1.3	Открытие/закрывание дверцы ADF	21
6.1.4	Открытие/закрывание крышки отсека для документов	22
6.2	Подготовка документов для ADF	23
6.2.1	Документы для ADF	23
6.2.1.1	Совместимая бумага	23
6.2.1.2	Пригодные для сканирования карты	25
6.2.1.3	Прозрачная папка для сканирования паспорта	26
6.2.1.4	Несовместимые типы документов	27
6.2.1.5	Примечания о документах для сканирования	28
6.2.1.6	Примечания об обнаружении двойной подачи	28
6.2.2	Загрузка документов в ADF	29
6.2.2.1	Использование прозрачной папки для сканирования паспорта	34
6.3	Подготовка документов для планшета	36
6.3.1	Документы для планшета	36
6.3.2	Загрузка документов в планшет	36
6.4	Сканирование документов	38
6.4.1	Изменение цвета фона отсканированных изображений	38
6.4.2	Использование режима ручной подачи (ADF)	41
6.4.3	Направляющие для карт в смешанной стопке (ADF)	42
6.4.3.1	Установка направляющих для карт в смешанной стопке	42
6.4.3.2	Снятие направляющих для карт в смешанной стопке	43
6.4.3.3	Использование направляющих для карт в смешанной стопке	45
6.4.4	Использование управляющих листов (ADF)	46
6.4.4.1	О печати управляющих листов	47

---

<b>6.5</b>	<b>Сканирование под управлением сканера</b> .....	<b>48</b>
6.5.1	Настройка параметров сканирования .....	48
6.5.2	Выбор способа сканирования по нажатию .....	48
6.5.3	Выполнение сканирования по нажатию .....	48
6.5.4	Проверка событий .....	49
<b>7</b>	<b>Устранение замятия бумаги</b> .....	<b>50</b>
<b>8</b>	<b>Уход и техническое обслуживание</b> .....	<b>51</b>
<b>8.1</b>	<b>Очистка сканера снаружи</b> .....	<b>51</b>
<b>8.2</b>	<b>Очистка внутренних частей сканера</b> .....	<b>53</b>
8.2.1	Очистка ADF .....	53
8.2.1.1	Очистка транспортера и стекол ADF .....	54
8.2.1.2	Очистка датчиков двойной подачи и датчиков запуска .....	55
8.2.1.3	Очистка валиков .....	56
8.2.1.4	Режим очистки .....	61
8.2.2	Очистка планшета .....	62
<b>8.3</b>	<b>Замена валиков</b> .....	<b>63</b>
<b>9</b>	<b>Приложение</b> .....	<b>69</b>
<b>9.1</b>	<b>Поиск и устранение неисправностей</b> .....	<b>69</b>
<b>9.2</b>	<b>Удаление программного обеспечения</b> .....	<b>73</b>
<b>9.3</b>	<b>Инструкции по повторной упаковке</b> .....	<b>74</b>
<b>9.4</b>	<b>Технические характеристики</b> .....	<b>76</b>

# 1 ОСНОВНЫЕ ВОЗМОЖНОСТИ

## Высокоскоростное двухстороннее сканирование

- Этот сканер способен сканировать документы с высокой скоростью, независимо от типа изображения (черно-белое или цветное).

## Планшетное сканирование

- Этот сканер способен сканировать с помощью планшета документы на очень тонкой бумаге, поврежденные документы, сшитые документы и т.п.
- Начать сканирование документов с помощью планшета можно, просто закрыв крышку отсека для документов. См. раздел "Режим ручной подачи" в справке приложения Image Capture Plus или драйверов TWAIN и ISIS.

## Непрерывное сканирование документов из ADF и с планшета

- Этот сканер способен после сканирования документов из ADF автоматически сканировать документы с планшета. Этот сканер способен после сканирования документов с планшета автоматически сканировать документы из ADF. См. раздел "Подача/вид ориг-лов" в справке приложения Image Capture Plus или драйвера TWAIN.

## Функция переключения цвета фона

- Цвет фона отсканированных изображений можно переключать между белым и черным.

## Функция обнаружения двойной подачи

- Одновременная подача двух листов обнаруживается, даже если сканируемый документ состоит из листов разной толщины.

## Функция пропуска двойной подачи (DFS)

- Если процесс сканирования останавливается из-за того, что документы (например, конверты или присоединенные к документам квитанции) детектируются как двойная подача, то для возобновления сканирования можно использовать функцию пропуска двойной подачи (DFS).

## Сканирование по нажатию

- Если вы зарегистрировали условия сканирования задания заранее, вы можете начать сканирование без запуска компьютера.

## Сканирование карт

- В лоток подачи можно загрузить не более 3 карт.

## Направляющие для карт в смешанной стопке

- Для одновременного сканирования различных носителей (карт и бумажных документов) используются направляющие для карт в смешанной стопке.

## Переключатель ручной подачи

- Сшитые документы можно сканировать, установив переключатель ручной подачи в положение ручной подачи.

## Другие характеристики

- Чтобы упростить устранение замятия бумаги и проведение технического обслуживания, можно широко открывать тракт подачи бумаги.

- В сканере предусмотрена функция счетчиков для указания приблизительного времени предстоящей очистки и замены роликов. Для настройки счетчиков и проверки их показаний может применяться пользовательская утилита.

## 2 Перед началом работы

### 2.1 Меры предосторожности

#### Незаконное копирование

**Копирование некоторых документов является противозаконным.**

В вашей стране/вашем регионе копирование некоторых документов может быть противозаконным. К лицам, признанным виновными в таком правонарушении, могут быть применены штрафные санкции и/или наказание в виде тюремного заключения. Ниже приведены возможные примеры противозаконного копирования в вашей стране/вашем регионе.

- Средства денежного обращения
- Банковские билеты и чеки
- Банковские и государственные облигации и ценные бумаги
- Паспорта, лицензии, официальные или частные документы, удостоверения личности и прочее
- Защищенные авторскими правами или торговыми марками материалы без разрешения владельца
- Почтовые марки и другие оборотные документы

Этот перечень является неполным, и мы не несем никакой ответственности за его полноту или точность. В случае сомнений проконсультируйтесь с юристом.

**Примечание**

Во избежание незаконного копирования устанавливайте сканер в контролируемом помещении.

#### Установка

- Не устанавливайте сканер в месте попадания прямых солнечных лучей, на сквозняке или вблизи обогревательных приборов.
- Не располагайте сканер вблизи устройств, генерирующих электронные или магнитные помехи.
- Обеспечьте защиту сканера от статического электричества.
- Не заносите устройство с холода сразу же в теплое помещение. Это может привести к конденсации, результатом которой может стать повреждение устройства. Немедленное использование устройства приведет к получению неудовлетворительных результатов сканирования. Во избежание этого очистите внутренние валики сухой и чистой тканью, оставьте устройство в теплом месте на 1 или 2 часа и затем, после того как вы убедитесь, что внутренние компоненты устройства высохли, вы можете приступить к его использованию.
- Если устройство не будет использоваться в течение длительного времени, выключите его и отключите кабель питания от сети. Даже в выключенном состоянии устройство потребляет около 0,5 Вт (W) электроэнергии.
- Используйте только те кабель питания и кабель USB, которые поставляются с устройством.
- Не включайте питание устройства до установки программного обеспечения.



## КОМПАКТ-ДИСК

- Не делайте надписи на передней и/или задней сторонах компакт-диска и не наклеивайте на них бумагу.
- Не прикасайтесь к рабочей стороне компакт-диска. Осторожно обращайтесь с компакт-диском, чтобы не оставить на нем отпечатков пальцев и не повредить его.
- Не оставляйте компакт-диск под прямыми солнечными лучами или вблизи обогревательных приборов в течение длительного периода времени.
- Не бросайте и не сгибайте компакт-диск.

## Бумага для чистки валиков

Разрежьте пакет ножницами по пунктирной линии (1) и достаньте бумагу для чистки валиков.

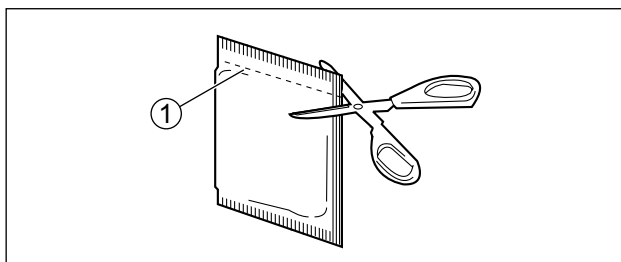

- Храните бумагу для чистки валиков в недоступном для детей месте.
- Не храните бумагу для чистки валиков в месте прямого попадания солнечных лучей или в помещении с температурой выше 40 °C.
- Используйте бумагу для чистки валиков только для очистки валиков.
- Подробную информацию о бумаге для чистки валиков см. в паспорте безопасности (SDS). Для получения паспорта безопасности обратитесь к торговому представителю компании Panasonic.
- Если пакет оставить открытым в течение длительного периода времени, из него испаряется спирт. Используйте бумагу для чистки валиков сразу после вскрытия пакета.

ХРАНИТЕ ВДАЛИ ОТ ОГНЯ.

## Предупреждение об обеспечении безопасности

Ответственность за обеспечение безопасности документов и сканированных данных лежит на пользователе. Особое внимание следует уделить следующим моментам.

- Убедитесь в том, что число страниц важных документов до и после сканирования одинаково, и не оставляйте страницы в сканере.
- Периодически делайте резервные копии важных данных.
- При выполнении обслуживания компьютера или жесткого диска или же при утилизации компьютера или жесткого диска полностью удаляйте все сохраненные данные изображений.

## Прочее

- Обязательно снимите все зажимы и скрепки с документа перед сканированием. В противном случае можно повредить сканер и/или документ.
- Для чистки внешней поверхности сканера не используйте растворитель, бензин или очистители, содержащие абразивные вещества или поверхностно-активные вещества.

## 2.2 Проверка дополнительных приспособлений

Перед установкой устройства убедитесь в наличии всех принадлежностей. Если какая-либо из принадлежностей отсутствует, обратитесь к вашему дилеру.

Приспособления	Название	Примечания
	Кабель USB	—
	Диск CD с ПО и документацией	Драйверы, приложения, утилиты, документы
	Лоток подачи	—
	Направляющие для карт в смешанной стопке	При поставке устройства находятся в лотке подачи. Подробную информацию см. в разделе "6.4.3 Направляющие для карт в смешанной стопке (ADF)" (стр. 42).
	Краткое руководство по установке	—
	Кабель питания	Используйте кабель питания, соответствующий условиям эксплуатации сканера.

### Замечание

- Настоятельно рекомендуется сохранить оригинальную коробку и все упаковочные материалы, поскольку они могут потребоваться для повторной упаковки.

### 2.2.1 Дополнительные принадлежности

Наименование компонента	Номер компонента	Примечания
Набор для замены валиков <ul style="list-style-type: none"> <li>• Валик подачи бумаги</li> <li>• Блок тормозящего валика</li> </ul>	KV-SS061	См. "8.3 Замена валиков" (стр. 63).
Бумага для чистки валиков	KV-SS03	См. "Бумага для чистки валиков" (стр. 9).
Прозрачная папка для сканирования паспорта	KV-SS076	См. "6.2.1.3 Прозрачная папка для сканирования паспорта" (стр. 26).

### Замечание

- По поводу приобретения отдельно продаваемых товаров обратитесь к дилеру.

## 3 Расположение элементов управления

### 3.1 Основное устройство

#### 3.1.1 Вид спереди

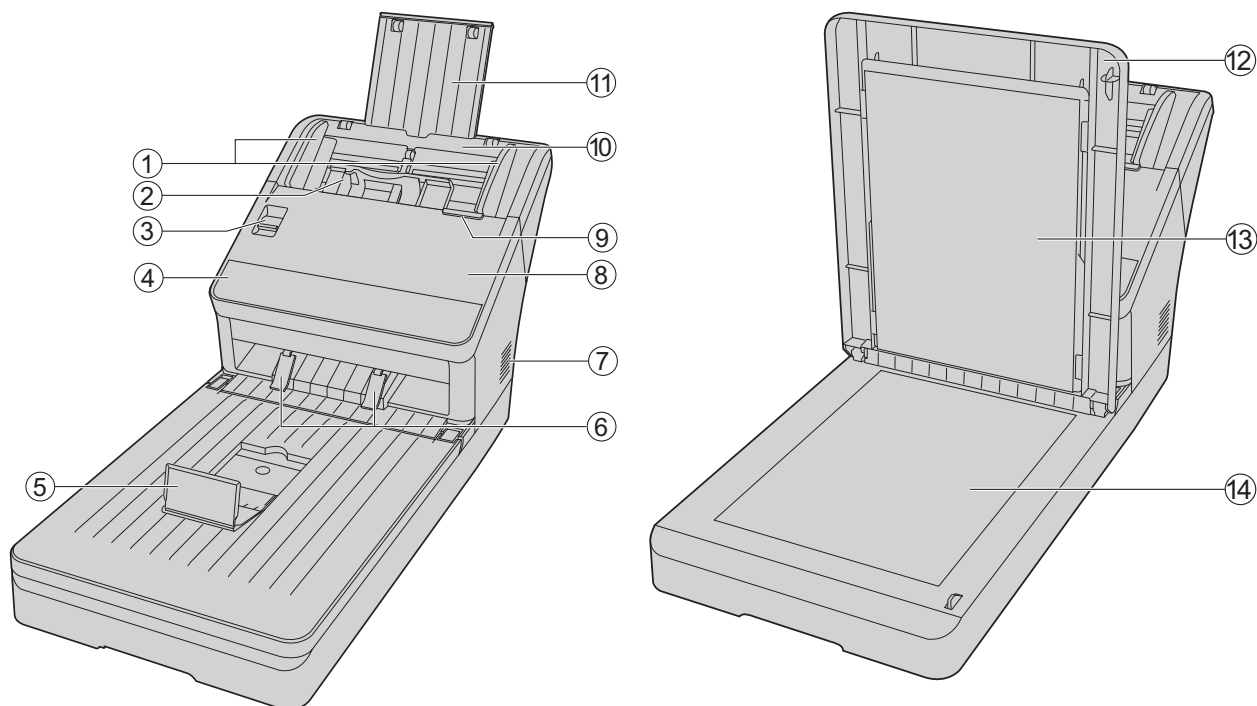

① **Направляющие документа**

② **Направляющие для карт в смешанной стопке**

При поставке устройства находятся в лотке подачи. Подробную информацию см. в разделе "6.4.3 Направляющие для карт в смешанной стопке (ADF)" (стр. 42).

③ **Переключатель ручной подачи**

Можно выбрать способ подачи документов.

 : ручная подача

 : автоматическая подача

④ **Панель управления**

Более подробная информация содержится в разделе "5 Панель управления" (стр. 18).

⑤ **Ограничитель**

⑥ **Выходные направляющие**

Если документы загибаются или происходит замятие бумаги, сложите выходные направляющие (стр. 33).

⑦ **Выходное отверстие вентилятора**

⑧ **Дверца ADF**

⑨ **Деблокиратор дверцы ADF**

 : нажмите, чтобы открыть дверцу ADF.

### 3.1.2 Вид сзади

---

⑩ **Лоток подачи**

: загрузите документы сканируемой поверхностью вниз.

: обязательно снимите все зажимы и скрепки с документа перед сканированием.

⑪ **Удлиннитель лотка подачи**

⑫ **Крышка отсека для документов**

⑬ **Лист планшета**

Цвет фона отсканированных изображений можно переключать между белым и черным. (стр. 38)

⑭ **Стекло планшета**

### 3.1.2 Вид сзади

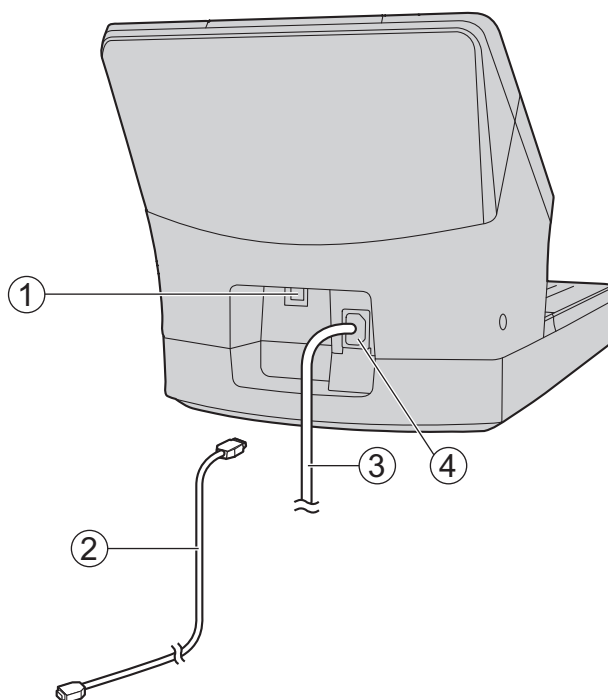

① **Разъем USB**

② **Кабель USB**

Подсоедините один конец кабеля USB к сканеру, а другой его конец — к компьютеру.

③ **Кабель питания**

④ **Разъем для подачи питания**

## 4 Установка

### 4.1 Пространство вокруг сканера

Для обеспечения правильной работы установите устройство, соблюдая необходимые расстояния до окружающих предметов, как показано на следующем рисунке.

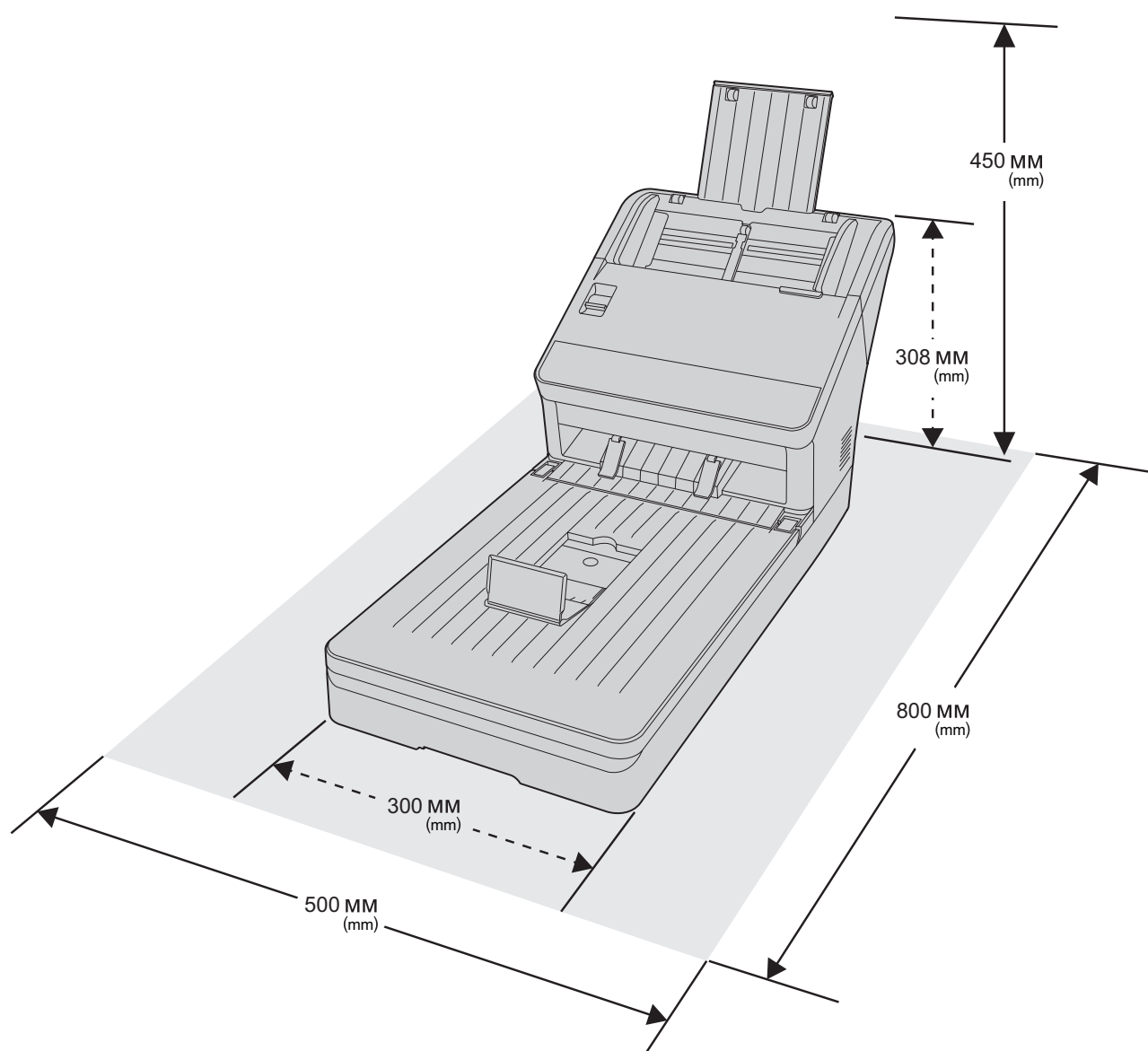

## 4.2 Перемещение устройства

При перемещении устройства держите его за часть, показанную стрелкой на следующем рисунке.

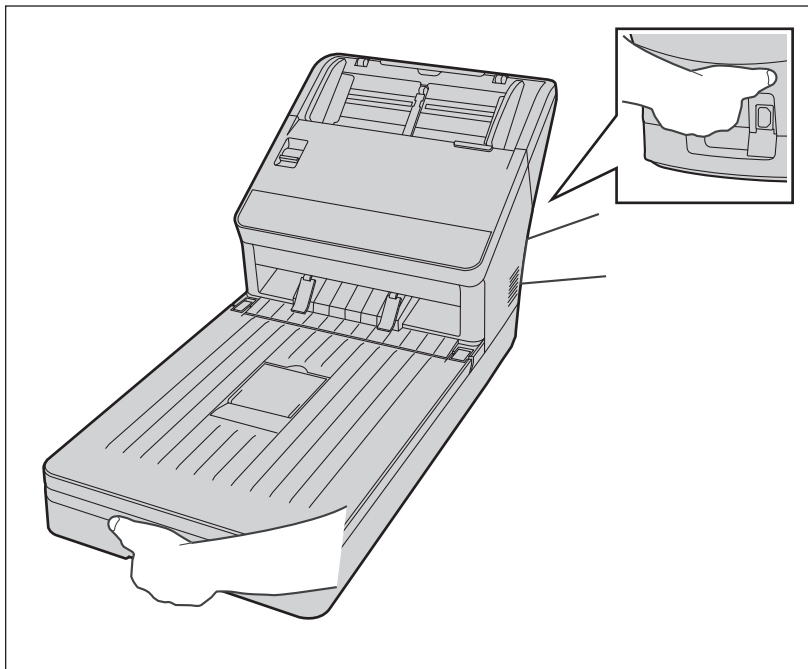

### Примечание

- При перемещении устройства не держите его за лоток подачи.
- Не заносите устройство с холода сразу же в теплое помещение. Это может привести к конденсации, результатом которой может стать повреждение устройства. Немедленное использование устройства приведет к получению неудовлетворительных результатов сканирования. Во избежание этого очистите внутренние валики сухой чистой тканью, оставьте устройство в теплом месте на 1 или 2 часа и затем, убедившись, что внутренние компоненты устройства высохли, приступайте к его использованию.
- Не размещайте устройство в местах с очень высокой температурой, например, около источников тепла и т.п.

## 4.3 Установка программного обеспечения

### Примечание

- Подсоединяйте устройство к компьютеру только после установки программного обеспечения. Подсоединение устройства к компьютеру и включение питания до установки программного обеспечения могут повлиять на установку программного обеспечения. Если по ошибке устройство подсоединено к компьютеру и питание устройства включено до установки программного обеспечения, прежде чем устанавливать программное обеспечение, отключите устройство от компьютера.
- Чтобы установить программное обеспечение, войдите в систему с учетной записью администратора.

Программное обеспечение, которое находится на прилагаемом диске CD с ПО и документацией, можно установить на компьютер.

В зависимости от ваших требований программное обеспечение можно установить 2 способами.

**a. Полная:** установка всех драйверов, приложений, утилит и руководства по эксплуатации.

**b. Выборочная:** установка только выбранных компонентов.

### Замечание

- Обычно рекомендуется выбирать вариант [Полная].
1. Убедитесь в том, что устройство выключено.
    - Если питание устройства включено, выключите питание (стр. 20).
  2. Вставьте в привод CD/DVD компьютера диск CD с ПО и документацией.
    - Откроется окно установки.

### Замечание

- Если отображается диалоговое окно "Автозапуск", выберите [CDRun.exe].
  - Если окно установки не появляется, дважды щелкните по файлу [CDRun.exe] на диске CD с ПО и документацией.
3. Просмотрите файл [Сначала прочтите это].
  4. Из списка "ПО" в левой части окна выберите нужный способ установки.
    - При выборе [Полная] перейдите к шагу 6.
    - При выборе [Выборочная] перейдите к шагу 5.
  5. Если на шаге 4 выбран способ установки [Выборочная], выберите компонент, который нужно установить.

### Замечание

- Если вы выберете TWAIN или ISIS, будет также установлено приложение Image Capture Plus.
6. Следуйте указаниям на экране и завершите установку.
    - Перезагрузите компьютер при необходимости.

## 4.4 Установка сканера

1. Удалите все упаковочные материалы.
2. Прикрепите лоток подачи (①) к устройству.

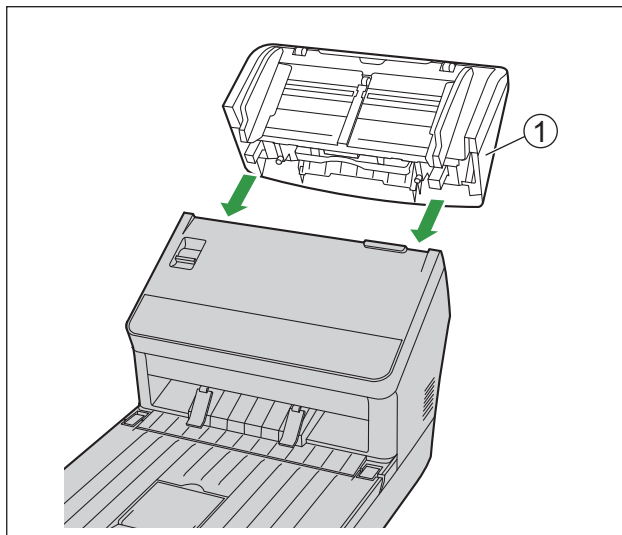

3. Выдвиньте удлинитель лотка подачи в направлении, показанном на рисунке ниже стрелкой.

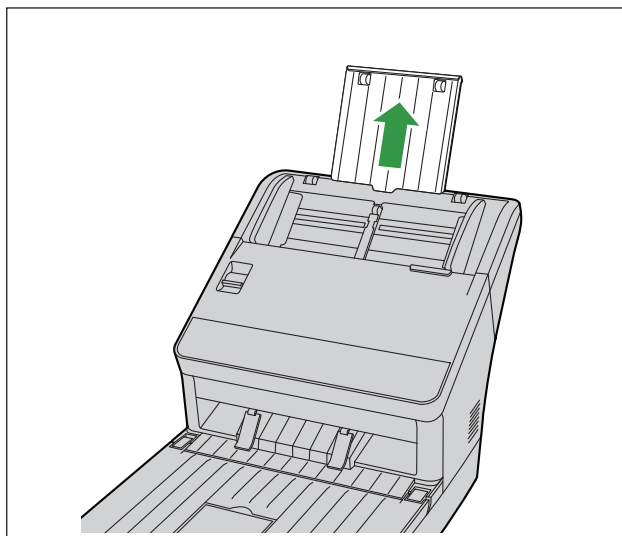

4. Вставьте вилку кабеля питания в розетку и подсоедините кабель USB.
5. Включите питание устройства (стр. 20).
  - Если откроется окно мастера установки оборудования, следуйте экранным инструкциям, чтобы завершить установку.



## 4.5 Просмотр установленного руководства по эксплуатации и справки

На компьютере установлены Руководство по эксплуатации и система справки программного обеспечения, которые вы можете просмотреть.

### 4.5.1 Просмотр руководства по эксплуатации

1. Выберите [Все программы] → [Panasonic] → [Scanner Manuals].
2. Выберите руководство.
  - Откроется руководство.

#### Замечание

- В Windows 8 выберите раздел [Panasonic Document Scanner] на экране "Приложения".

### 4.5.2 Просмотр справки

#### Для Image Capture Plus

1. Выберите [Все программы] → [Panasonic] → [Image Capture Plus] → [Справка программы Image Capture Plus].

#### Для пользовательской утилиты или Scan Button Setting Tool

1. Выберите [Все программы] → [Panasonic] → [Scanner Tools].
2. Выберите справочную систему соответствующего компонента.

#### Замечание

- В Windows 8 выберите раздел [Panasonic Document Scanner] на экране "Приложения".

#### TWAIN или ISIS

1. Нажмите на кнопку справки в окне любого из драйверов.

## 5 Панель управления

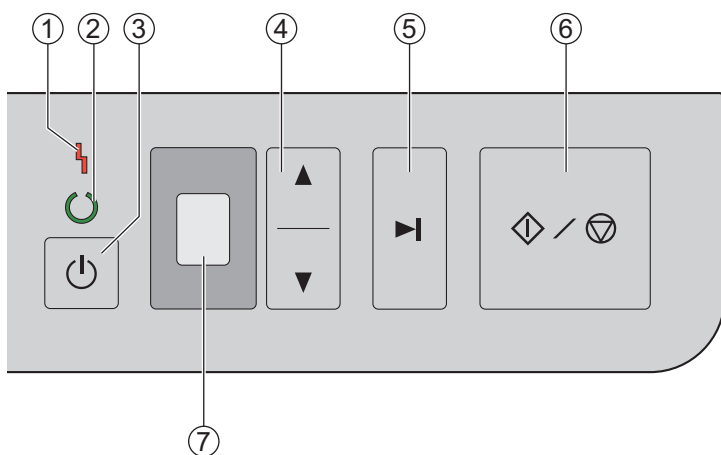

- ① **Индикатор (красный)**  
Загорается при возникновении ошибки.
- ② **Индикатор (зеленый)**  
Предназначен для отображения состояния сканера.
- ③ **Выключатель питания (⏻)**  
Подробную информацию см. в разделе "6.1.1 Включение/выключение питания устройства" (стр. 20).
- ④ **Кнопка-джойстик**
- ⑤ **Кнопка пропуска (▶|)**  
Если нажать на эту кнопку после обнаружения двойной подачи и приостановки сканирования, будет выполнено сканирование и извлечение из сканера документа (или документов). После сканирования и извлечения документа сканирование продолжится.
- ⑥ **Кнопка Start/Stop (◀/⏻)**
  - Если в прикладном программном обеспечении для параметра "Режим ручной подачи" установлено значение [По наж. кнопки], то при нажатии на эту кнопку начинается сканирование. Подробную информацию о функции "Режим ручной подачи" см. в справке приложения Image Capture Plus или драйверов TWAIN и ISIS.
  - Нажатие на эту кнопку во время сканирования остановит его.
  - Если после обнаружения двойной подачи и приостановки сканирования нажать на эту кнопку, будет выполнено извлечение документа (или документов) из сканера. Сканирование остановится.
- ⑦ **7-сегментный светодиодный индикатор**  
При использовании сканера с приложением Image Capture Plus можно выполнять сканирование по нажатию, используя 7-сегментный светодиодный индикатор. На 7-сегментном светодиодном индикаторе отображается номер зарегистрированного задания. Для выбора задания используйте кнопку-джойстик (④).

## 5.1 О светодиодных индикаторах

Индикатор (красный) (①) и индикатор (зеленый) (②) отображают состояние сканера, как показано в таблице ниже:

① Индикатор (красный)	② Индикатор (зеленый)	Состояние
ВЫКЛ.	ВЫКЛ.	Питание выключено <sup>*1</sup>
ВЫКЛ.	ВКЛ.	Режим готовности или сканирование
ВЫКЛ.	Мигает (быстро)	Прогревается
ВЫКЛ.	Мигает (быстро, 2 раза подряд)	Режим пропуска двойной подачи
ВЫКЛ.	Мигает (быстро, 3 раза подряд)	Режим пропуска загнутых углов
ВЫКЛ.	Мигает (медленно)	Спящий режим <sup>*2</sup> или режим очистки
Мигает (медленно)	Мигает (медленно)	Спящий режим <sup>*2</sup> и режим уведомлений
Мигает (медленно)	ВКЛ.	Режим уведомлений
ВКЛ.	ВЫКЛ.	Ошибка <sup>*3</sup>

\*1 Если задействована функция выключения питания в спящем режиме и в течение определенного времени не выполняется никаких операций, сканер автоматически выключается. Для того чтобы включить сканер, нажмите выключатель питания (⏻). Включать/выключать функцию выключения питания и изменять время до выключения сканера можно в пользовательской утилите.

\*2 Если в течение 15 минут и более не выполняется никаких операций, сканер автоматически переходит в спящий режим для экономии электроэнергии. Для возврата сканера в режим готовности нажмите любую кнопку (кроме выключателя питания) на панели управления сканера. Время до перехода сканера в спящий режим можно изменить в пользовательской утилите.

\*3 Подробную информацию об этой ошибке см. в пользовательской утилите.

## 6 Функционирование

### 6.1 Основные операции

#### 6.1.1 Включение/выключение питания устройства

##### Включение питания устройства

1. Нажмите выключатель питания (⏻).
  - Индикатор (зеленый) начнет мигать и затем будет светиться непрерывно.

##### Выключение питания устройства

1. Удерживайте выключатель питания (⏻) нажатым не менее 1 секунды, чтобы выключить питание устройства.

#### 6.1.2 Выход из спящего режима

1. Нажмите на любую кнопку на панели управления, кроме выключателя питания (⏻).

## 6.1.3 Открывание/закрывание дверцы ADF

### Открывание дверцы ADF

1. Нажмите на деблокиратор дверцы ADF (①) и откройте дверцу ADF (②).

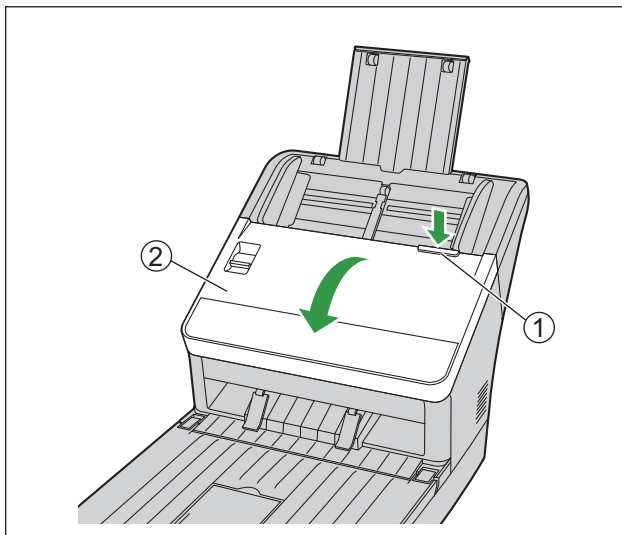

### Закрывание дверцы ADF

1. Медленно надавливайте на обе стороны дверцы ADF до щелчка.

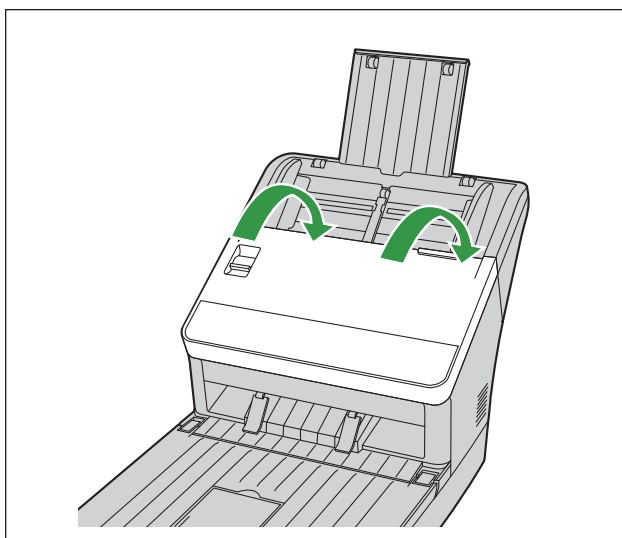

## 6.1.4 Открывание/закрывание крышки отсека для документов

### Открывание крышки отсека для документов

1. Откройте крышку отсека для документов.

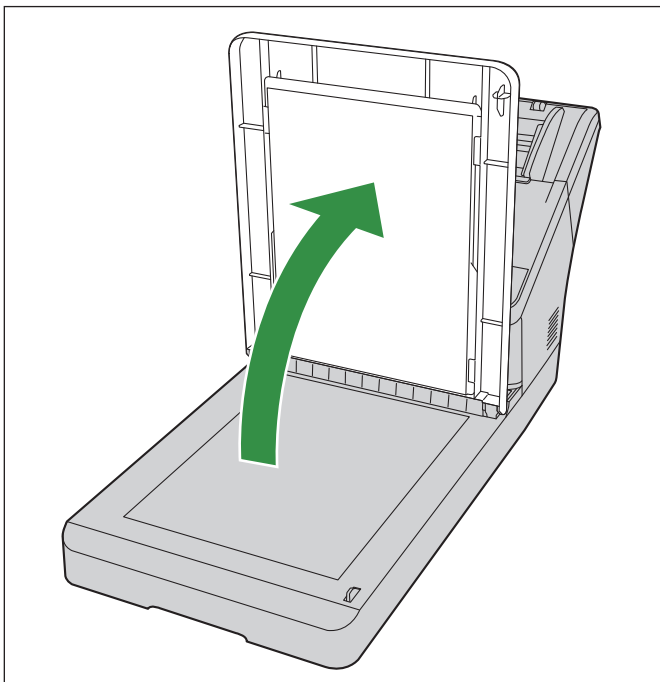

### Закрывание крышки отсека для документов

1. Осторожно закройте крышку отсека для документов.

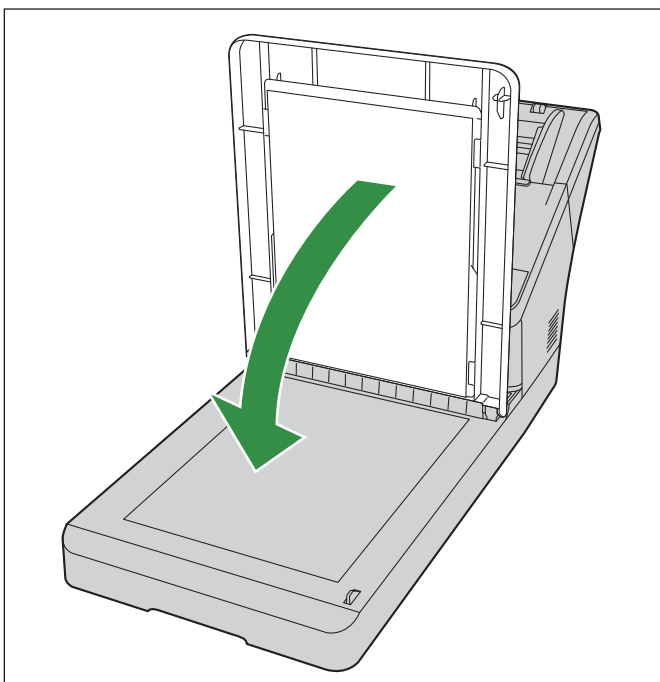

## 6.2 Подготовка документов для ADF

### 6.2.1 Документы для ADF

#### Примечание

- Обязательно снимите все зажимы и скрепки с документа перед сканированием. В противном случае можно повредить сканер и/или документ.

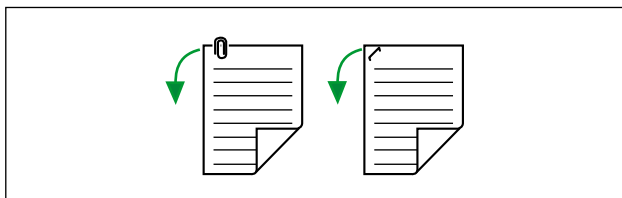

- Прежде чем приступить к сканированию, убедитесь в отсутствии на документе сгибов и складок. Наличие сгибов или складок может привести к замятию бумаги или повреждению документа.

#### 6.2.1.1 Совместимая бумага

##### Размер листа:

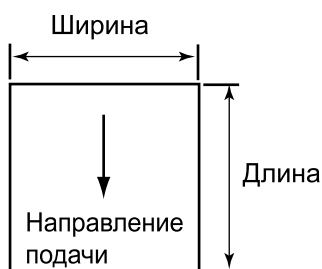

Ниже приведены размеры листа бумаги, пригодной для сканирования данным устройством.

Ширина	48 мм (mm) – 216 мм (mm)
Длина	При подаче одного листа: 54 мм (mm) – без ограничений <sup>*1</sup> При подаче нескольких листов: 54 мм (mm) – 356 мм (mm)

<sup>\*1</sup> С помощью функции "Длинная бумага" можно сканировать длинные документы, разбивая их на меньшие части. Подробную информацию о функции "Длинная бумага" см. в справке приложения Image Capture Plus или драйверов TWAIN и ISIS.

##### Толщина бумаги:

0.04 мм (mm) – 0.5 мм (mm)

##### Плотность бумаги:

20 г/м<sup>2</sup> (g/m<sup>2</sup>) – 413 г/м<sup>2</sup> (g/m<sup>2</sup>)

##### Емкость лотка подачи:

100 листов (80 г/м<sup>2</sup> (g/m<sup>2</sup>), не содержащая древесины высококачественная бумага)<sup>\*1</sup>

<sup>\*1</sup> Бумага длиной менее 100 мм (mm) или формата legal: 75 листов (80 г/м<sup>2</sup> (g/m<sup>2</sup>), не содержащая древесины высококачественная бумага)

### Рекомендуемые типы бумаги:

<ul style="list-style-type: none"> <li>• Не содержащая древесины высококачественная бумага</li> <li>• Высокосортная бумага</li> <li>• Газетная бумага</li> </ul>	<ul style="list-style-type: none"> <li>• Вторичная бумага</li> <li>• Бумага для оптического распознавания</li> <li>• Банковские чеки</li> </ul>
--	---

### Замечание

- Рекомендуемым типом бумаги является не содержащая древесины высококачественная бумага.

### Сгибы и складки:

Документы также должны соответствовать следующим требованиям:

<b>Сгибы</b>	<p>Менее 5 мм (mm)</p>
<b>Складки</b>	<p>Менее 5 мм (mm)</p>

### Смешанные документы

Документы также должны соответствовать следующим требованиям:

<b>Ширина</b>	Одинаковая ширина
<b>Длина<sup>*1</sup></b>	Наиболее длинный лист длиннее наиболее короткого не более, чем в 2 раза.
<b>Толщина</b>	Наиболее толстый лист толще наиболее тонкого не более, чем в 1,5 раза.

\*1 С помощью функции "Управление по длине" возможна автоматическая настройка длины сканируемого изображения. Подробную информацию о функции "Управление по длине" см. в справке приложения Image Capture Plus или драйверов TWAIN и ISIS.



## 6.2.1.2 Пригодные для сканирования карты

Ниже указаны типы карт, пригодные для сканирования данным устройством.

### Карта формата ISO:

Размер:	85,6 мм (mm) × 54 мм (mm)
Толщина:	0,76 мм (mm) Карта с тиснением до 1,4 мм (mm)

- Для сканирования также пригодны карты с тиснением. При сканировании карт с тиснением рекомендуется размещать их длинной стороной вперед и сканируемой стороной вверх.
- В лоток подачи можно загрузить не более 3 карт. При загрузке убеждайтесь в том, что карты не зацепляются друг за друга тисненными частями.
- При сканировании карт с тиснением располагайте их длинной стороной вперед. Если отсканировать карту не удастся, разверните ее задом наперед и попробуйте снова.
- При одновременном сканировании разных носителей (карт и бумажных документов) используйте направляющие для карт в смешанной стопке (стр. 42).

### 6.2.1.3 Прозрачная папка для сканирования паспорта

Для сканирования документов неподдерживаемых форматов, например, на очень тонкой бумаге, скрученных или помятых документов, фотографий, сшитых документов и т. п. можно использовать дополнительную прозрачную папку для сканирования паспорта (KV-SS076). При использовании прозрачной папки для сканирования паспорта учитывайте следующие требования к документам.

#### Размер документа:

Ширина:	150 мм (mm) или менее
Длина:	200 мм (mm) или менее
Толщина:	2,6 мм (mm) или менее (включая прозрачную папку для сканирования паспорта)

#### Вставка документа в прозрачную папку для сканирования паспорта

Угол документа должен совпадать с углом прозрачной папки для сканирования паспорта. Убедитесь в том, что документы не выступают из прозрачной папки для сканирования паспорта. При сканировании сшитых документов вставляйте в прозрачную папку для сканирования паспорта более тонкую часть (половину раскрытого документа с меньшим количеством страниц) первой, как показано на рисунке.

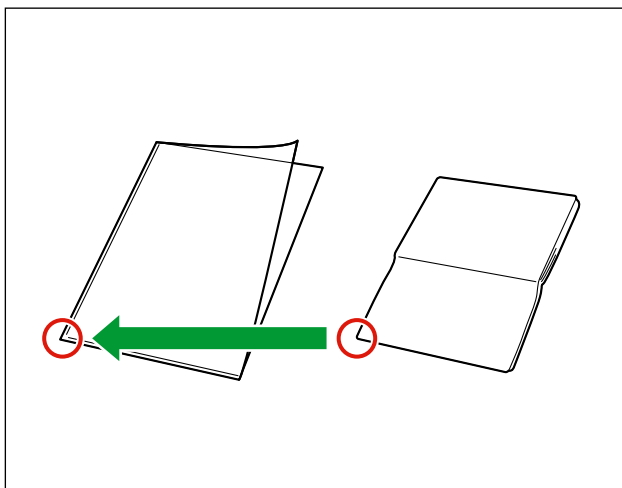

#### Замечание

- При использовании прозрачной папки для сканирования паспорта см. раздел "6.2.2.1 Использование прозрачной папки для сканирования паспорта" (стр. 34).
- При сканировании документов с помощью прозрачной папки для сканирования паспорта функция обработки изображений может работать неправильно. Для подтверждения отсканированного изображения выполните сканирование заранее.

## 6.2.1.4 Несовместимые типы документов

### Для сканера не подходят следующие типы документов:

- Порванные или истертые документы
- Скрученные, помятые или сложенные документы
- Копировальная бумага
- Документы на перфорированной бумаге
- Документы прямоугольной или нестандартной формы
- Мелованная бумага
- Сшитые или склеенные документы
- Химически обработанная бумага, например, бумага для копирования без копирки  
При сканировании бумаги такого типа необходима частая очистка валиков, срок службы валиков может быть сокращен.
- Бумага с примесью древесины
- Фотографии  
Фотографии могут быть поцарапаны или повреждены.
- Чрезвычайно гладкая глянцевая бумага или бумага с выраженной текстурой

### Примечание

- Бумага с глянцевой поверхностью, например, мелованная бумага или фотографии, чувствительна к таким повреждениям, как царапины.
- Сканирование документов указанных ниже типов может привести к загрязнению внутренних частей сканера либо негативно сказаться на сроке службы валиков. При сканировании документов указанных ниже типов часто очищайте внутренние части сканера.
  - Документы с тономом либо графитной (карандашной) пылью
  - Документы, обработанные химическими веществами или имеющие загрязнения

### Не сканируйте бумагу следующих типов:

- Документы, размер, толщина или плотность которых не соответствуют указанным
- Термо- и фоточувствительная бумага
- Ткань или листовый металл
- Прозрачные или частично прозрачные документы, такие как слайды для диапроектора, калька, пластиковая пленка и т. п.
- Документы, содержащие жесткие детали, такие как металл или пластик (например, зажимы или скобы)
- Документы с непросохшими чернилами или чернилами для печатей на основе киновари
- Документы или карты с повреждениями или надрезами

### 6.2.1.5 Примечания о документах для сканирования

- При использовании бумаги некоторых типов качество отсканированного изображения может оказаться низким, если сканируются не пригодные для сканирования документы или даже документы, которые кажутся пригодными для сканирования.  
Если отсканированные изображения перекошены, возникло замятие бумаги или произошла сдвоенная подача, попытайтесь выполнить сканирование еще раз, выполнив следующие действия:
  - Очистите внутренние части сканера (стр. 53)
  - Уменьшите число листов бумаги, загруженных в лоток подачи.
  - Измените ориентацию (книжная/альбомная) загруженных документов.
  - В настройках сканирования установите для параметра "Скорость подачи" значение [Низкая].<sup>1</sup>
  - Сканируйте документы в режиме ручной подачи.
  - Сканируйте документы с помощью планшета.
- <sup>1</sup> Подробные сведения о настройке параметров сканирования приведены в справках приложения Image Capture Plus, драйверов TWAIN или ISIS.
- При сканировании важных документов убедитесь в том, что количество отсканированных изображений соответствует количеству страниц, находившихся в лотке подачи. Также проверьте состояние отсканированных документов.

### 6.2.1.6 Примечания об обнаружении двойной подачи

Для обнаружения двойной подачи (одновременной подачи двух или более листов документа) в данном устройстве используется ультразвуковой датчик.

- Если тип используемой бумаги не поддерживается, обнаружение двойной подачи невозможно.
- Обнаружение двойной подачи может произойти даже при сканировании пригодных для сканирования карт, если они располагаются короткой стороной вперед. В этом случае попробуйте расположить карты длинной стороной вперед или отключите обнаружение двойной подачи.
- Для работы функции обнаружения двойной подачи документы должны быть не короче 70 мм (mm).

## 6.2.2 Загрузка документов в ADF

1. Установите направляющие документа (①) немного шире реального размера документов.

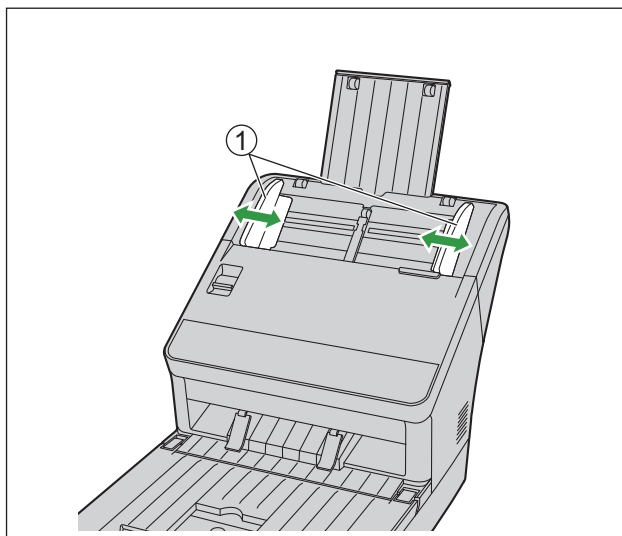

2. Раскройте документы веером.

- Скрепленные или сложенные вместе документы (например, хранившиеся в папке) следует отделить друг от друга.

① Раскройте пачку документов в виде веера, чтобы отделить все края.

② Удерживая оба конца пачки, согните документы, как показано на рисунке.

③ Чтобы распрямить документы, возьмитесь и потяните за края документов, как показано на рисунке.

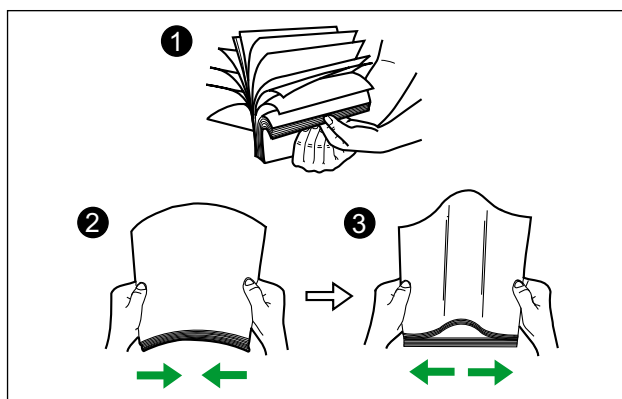

При необходимости повторите описанные выше действия.

### 3. Аккуратно выровняйте документы.

- Документы будут подаваться лучше, когда входящие края выровнены с наклоном, как показано на рисунке.

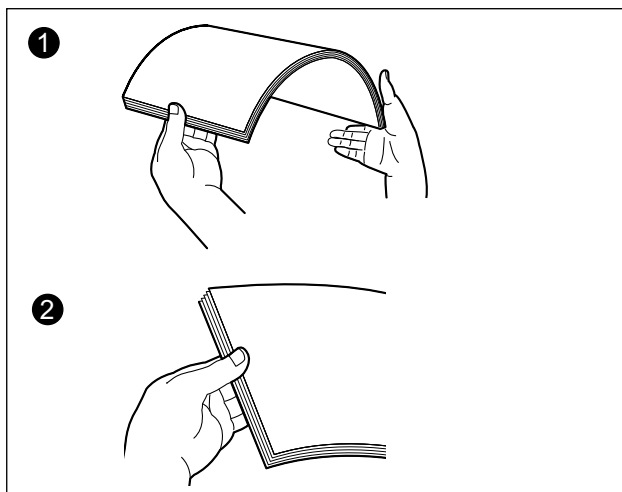

### 4. Поместите документы в лоток подачи сканируемой стороной вниз.

- Расположите входящие края, как показано на рисунке (1).
- Медленно вставьте документы до упора.

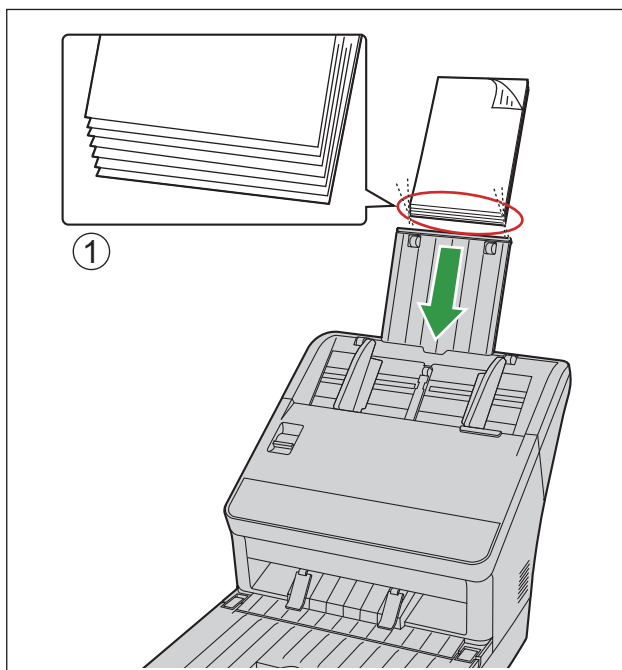

### Замечание

- Высота стопки документов не должна превышать метку предельной высоты (  ) на направляющих документа. В противном случае возможны перекося или замятие бумаги.

5. Отрегулируйте направляющие документа (①) по размеру сканируемых документов.

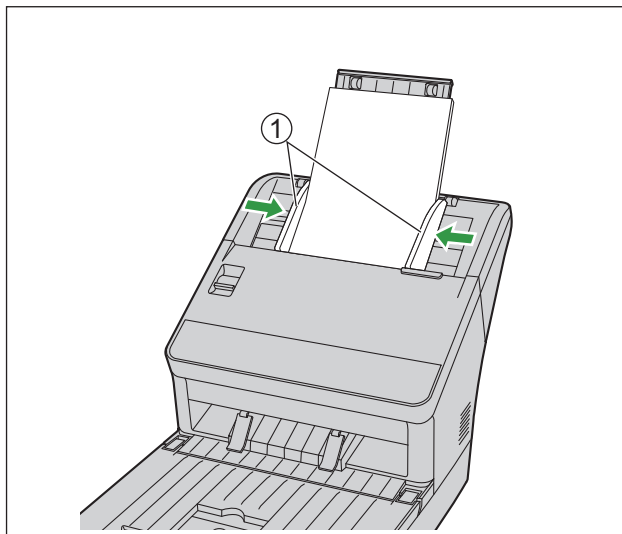

6. Поднимите ограничитель и отрегулируйте его положение по размеру отсканированных документов.

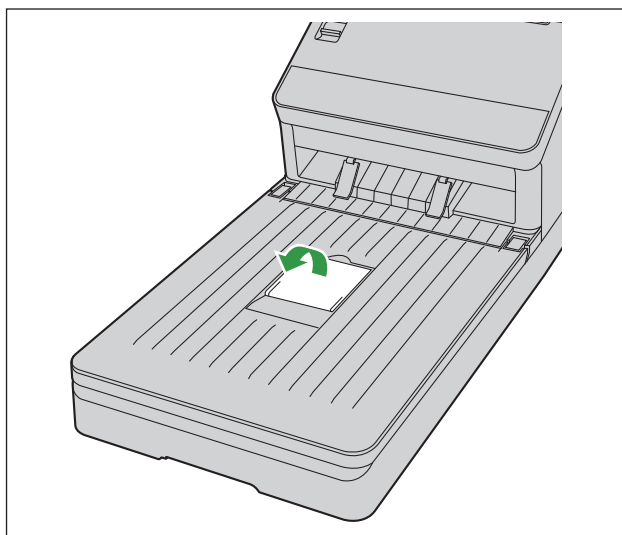

**Случай 1: длина документов превышает длину формата A4 (297 мм (mm))**

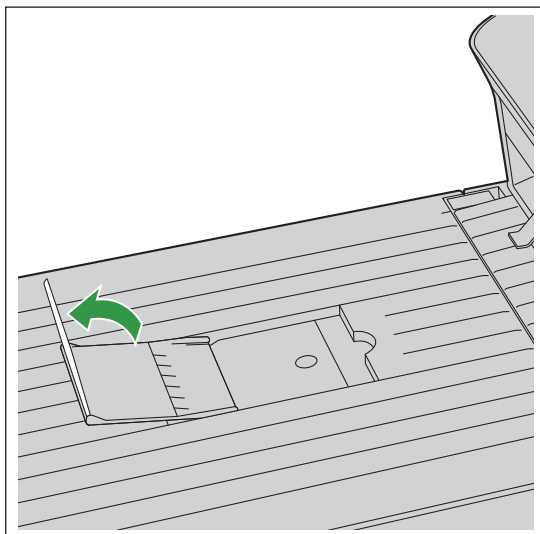

**Замечание**

- При использовании очень длинной бумаги (рулонной бумаги и т.п.) закройте ограничитель.

**Случай 2: длина документов составляет от 170 мм (mm) до длины формата A4 (297 мм (mm))**

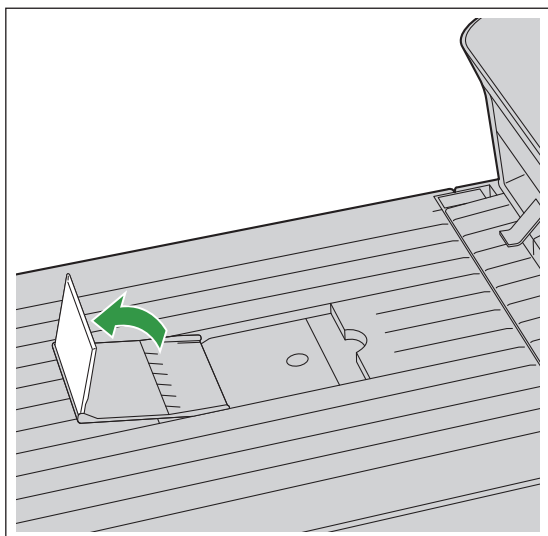



Случай 3: длина документов не превышает 170 мм (mm)

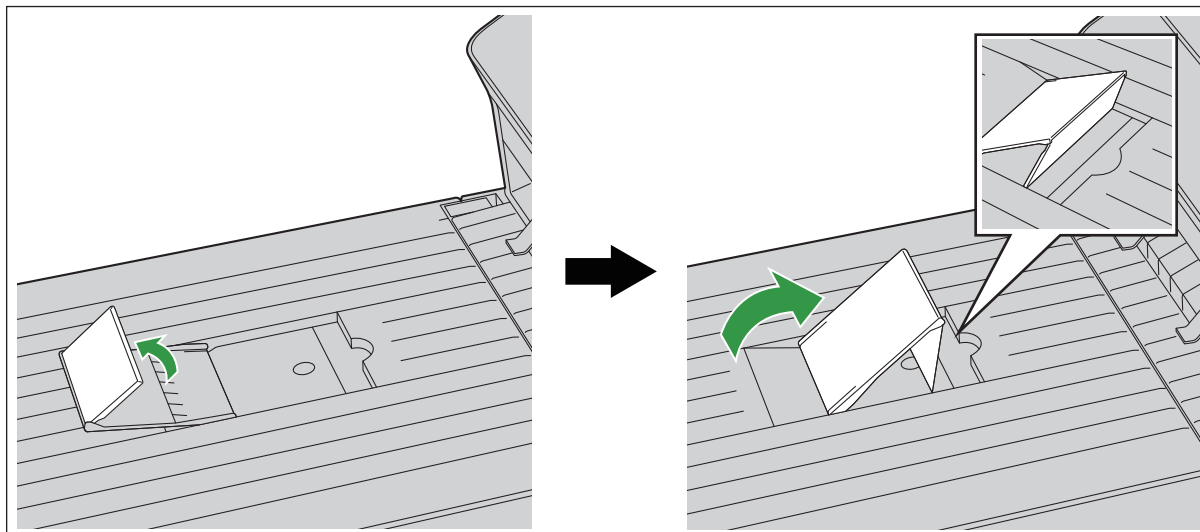

### Замечание

- Если документы загибаются или происходит замятие бумаги, сложите выходные направляющие (1), а затем возобновите сканирование.

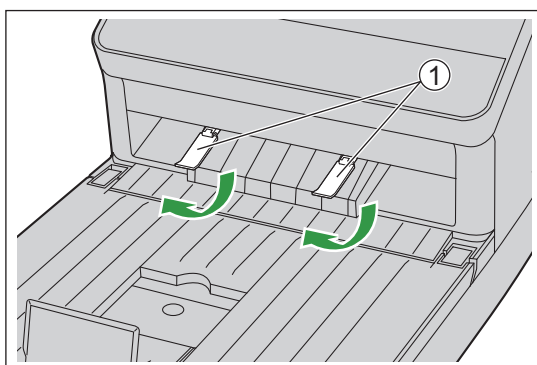

### 6.2.2.1 Использование прозрачной папки для сканирования паспорта

Для сканирования документов неподдерживаемых форматов, например, на очень тонкой бумаге, скрученных или помятых документов, фотографий, сшитых документов и т. п. можно использовать дополнительную прозрачную папку для сканирования паспорта (KV-SS076). Требования к документам при использовании прозрачной папки для сканирования паспорта см. в разделе "6.2.1.3 Прозрачная папка для сканирования паспорта" (стр. 26).

1. Установите переключатель ручной подачи в положение ручной подачи.

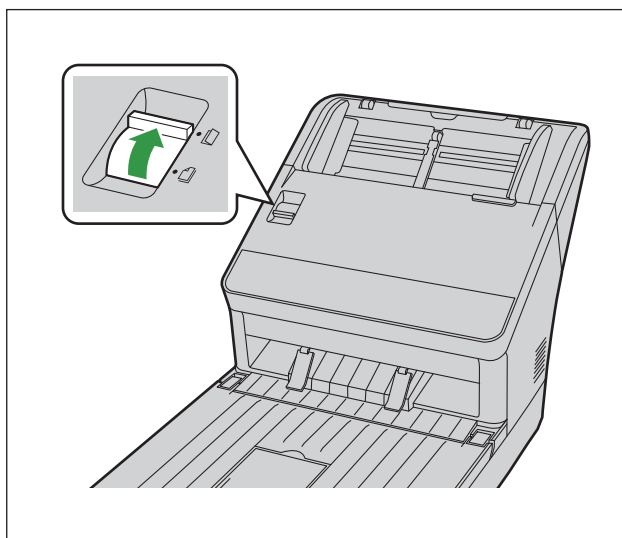

2. Поместите прозрачную папку для сканирования паспорта (①) во входной лоток сканируемой поверхностью вниз.
  - Отрегулируйте направляющие документа (②) по размеру сканируемой прозрачной папки для сканирования паспорта.

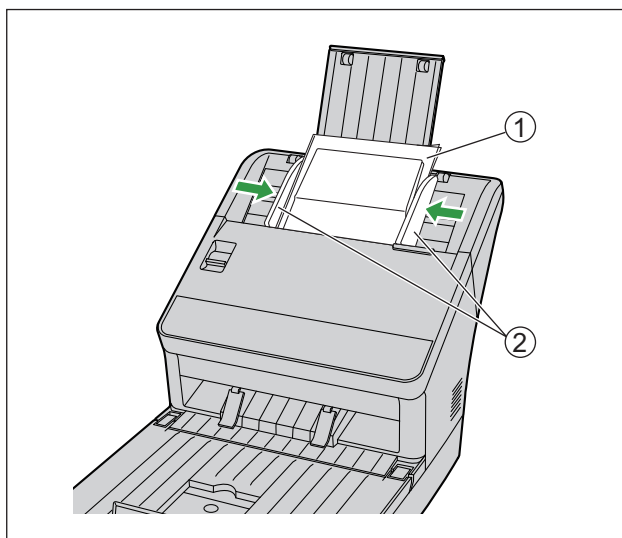

3. Вставьте прозрачную папку для сканирования паспорта (①) до упора, как показано на рисунке.

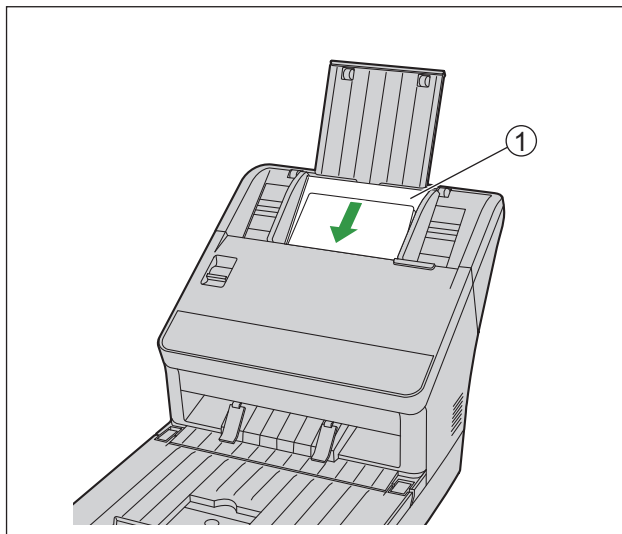

**Замечание**

- Если выбрана ручная подача, следите за тем, чтобы документы вставлялись до соприкосновения с валиком подачи бумаги.

## 6.3 Подготовка документов для планшета

### 6.3.1 Документы для планшета

Максимальный размер бумаги: 216 мм (mm) × 297 мм (mm)

#### Примечание

- Убедитесь в том, что чернила, паста или жидкость корректора полностью высохли.
- Если документ имеет сгибы, складки или неровности, расправьте его, прежде чем помещать на стекло планшета.

### 6.3.2 Загрузка документов в планшет

#### Примечание

- Будьте осторожны, чтобы не повредить стекло планшета.
  - Осторожно поместите оригинал на стекло планшета. Во избежание поломки не придавливайте его слишком сильно.
1. Откройте крышку отсека для документов (стр. 22).
  2. Поместите документ лицевой стороной вниз и совместите край документа (①) со стандартной меткой (②) в левой нижней части стекла планшета.

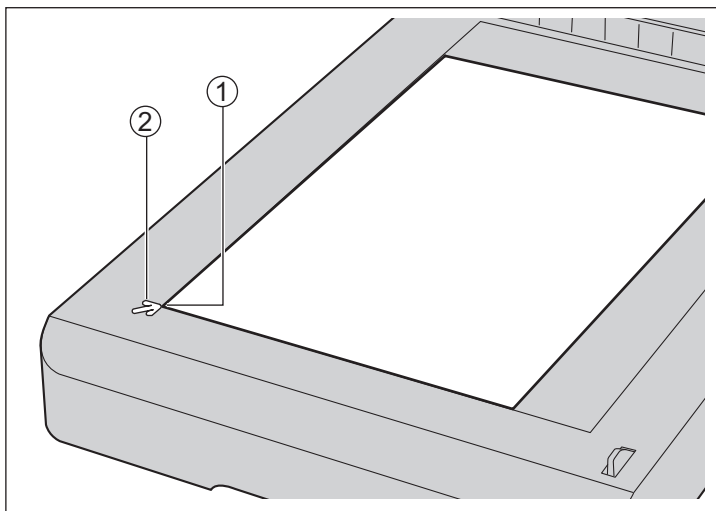

↗: стандартная метка

☒: альбомная ориентация

3. Осторожно закройте крышку отсека для документов.

#### Примечание

- До начала сканирования убедитесь, что крышка отсека для документов закрыта.
- Не закрывайте крышку отсека для документов слишком быстро и не захлопывайте ее. Кроме того, не открывайте крышку отсека для документов во время сканирования. (При этом можно сдвинуть документ и помешать его правильному сканированию.)

#### **Примечания о сканировании толстых сшитых документов**

- Обратите внимание, что области документа, которые не касаются стекла планшета, не будут сканированы правильно.
- Не перемещайте документ во время сканирования.

## 6.4 Сканирование документов

1. Загрузите документы.
  - При использовании ADF обратитесь к разделу "6.2.2 Загрузка документов в ADF" (стр. 29).
  - При использовании планшета обратитесь к разделу "6.3.2 Загрузка документов в планшет" (стр. 36).
2. Запустите приложение для сканирования и отсканируйте документы.
  - Подробную информацию о приложении см. в его справке.
  - Приложения для сканирования документов также могут запускаться автоматически (сканирование по нажатию). Подробную информацию о настройке сканирования по нажатию см. в разделе "6.5 Сканирование под управлением сканера" (стр. 48).
  - Извлеките документы после сканирования.

### Примечания о сканировании с помощью прозрачной папки для сканирования паспорта

- Если валики загрязнились, на отсканированном изображении могут быть полосы и искажения. В этом случае необходимо очистить валики.
- Если на отсканированном изображении видны вертикальные полосы, очистите стекла ADF и прозрачную папку для сканирования паспорта. Вертикальные полосы могут возникать из-за царапин на прозрачной папке для сканирования паспорта. Если после очистки стекол ADF и прозрачной папки для сканирования паспорта вертикальные полосы все равно видны, переверните прозрачную папку для сканирования паспорта на другую сторону или замените ее, а затем снова отсканируйте документы.

### 6.4.1 Изменение цвета фона отсканированных изображений

Цвет фона отсканированных изображений можно переключать между белым и черным.

#### Переключение ADF для изменения цвета фона:

Переключать цвет фона можно с помощью программного обеспечения.

Подробные сведения приведены в справке приложения Image Capture Plus или драйверов TWAIN и ISIS.

#### Переключение планшета для изменения цвета фона:

1. Откройте крышку отсека для документов (стр. 22).

2. Приподнимите верх листа планшета (1), чтобы отцепить его от крышки отсека для документов, затем снимите лист планшета (2).

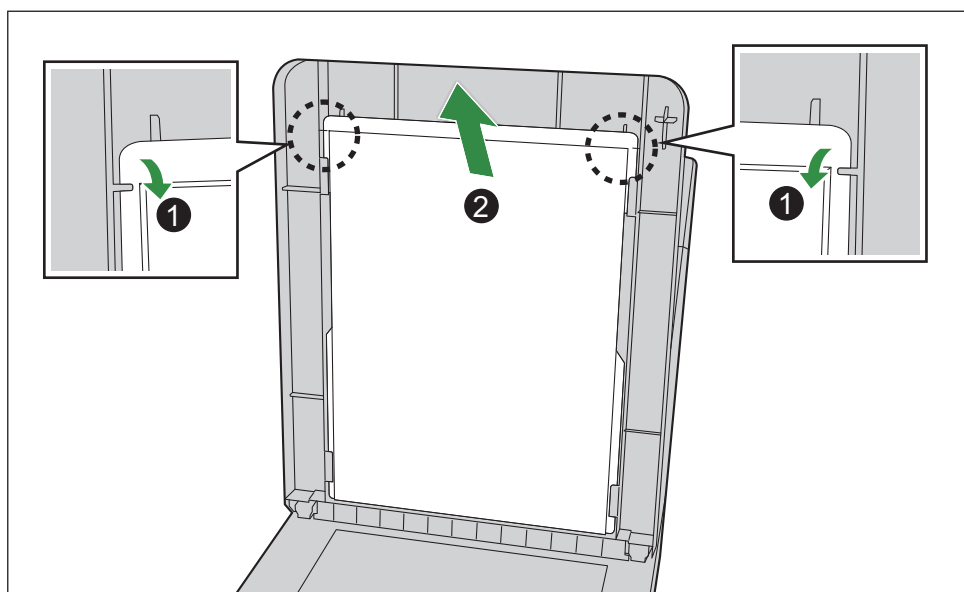

3. Переверните лист планшета, а затем поместите кончики ушек листа планшета (1, 2, 3, 4) так, чтобы они вошли под выступы крышки отсека для документов (1, 2, 3, 4).

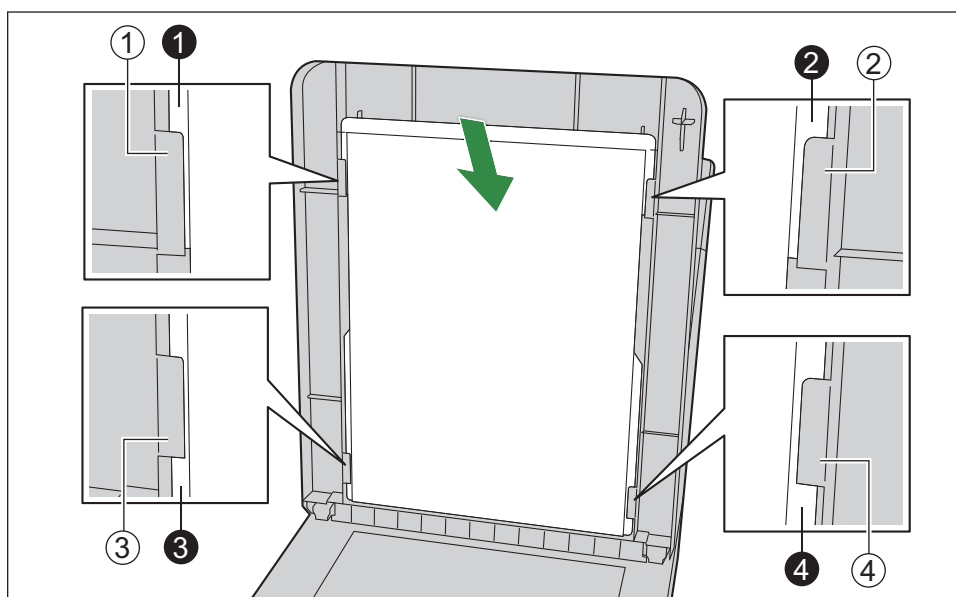

4. Вставьте лист планшета в пазы крышки отсека для документов.

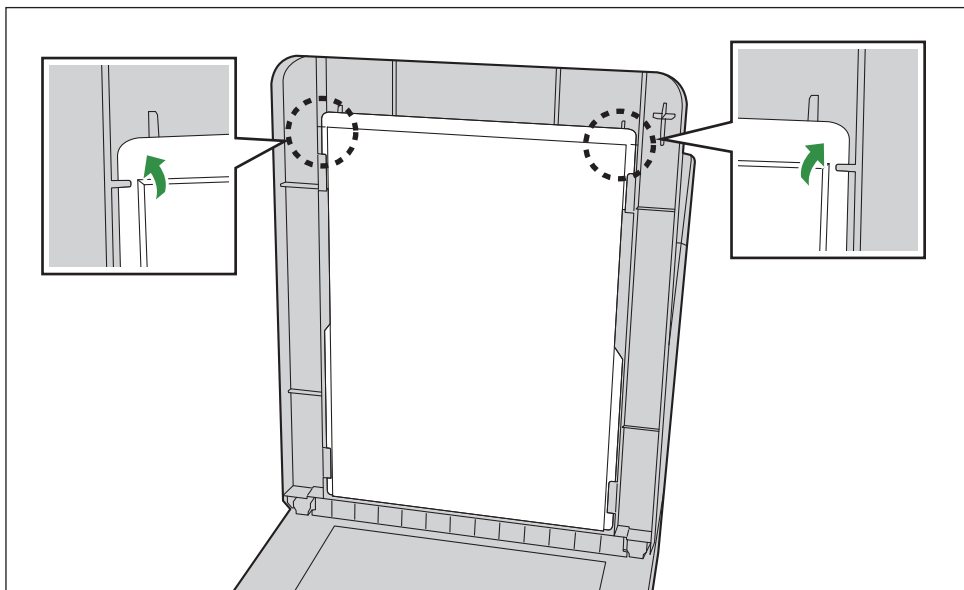

#### Примечание



- Убедитесь в том, что все 4 ушка листа планшета находятся под выступами.

5. Закройте крышку отсека для документов (стр. 22).



## 6.4.2 Использование режима ручной подачи (ADF)

Режим ручной подачи можно выбрать с помощью переключателя ручной подачи.

-  : ручная подача
-  : автоматическая подача

При ручной подаче документов документы сканируются без разделения. Поместите документы в лоток подачи по одному.

Ручная подача рекомендуется для сканирования важных или сшитых документов.

Автоматическая подача рекомендуется для сканирования обычных документов.

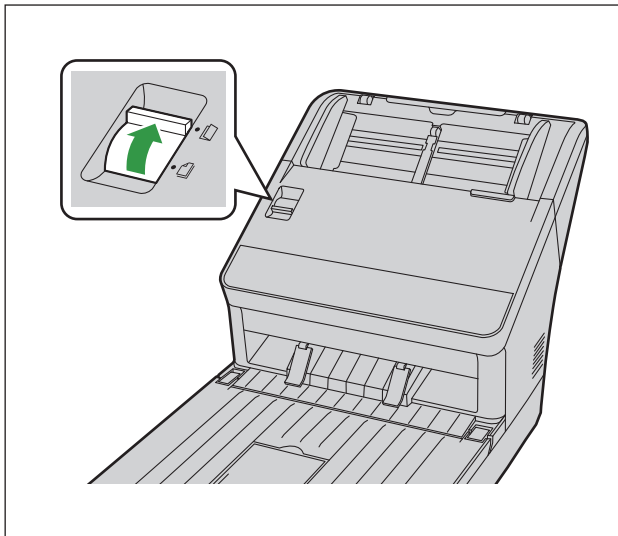

### Замечание

- При использовании режима ручной подачи функция определения двойной подачи недоступна.

## 6.4.3 Направляющие для карт в смешанной стопке (ADF)

При использовании направляющих для карт в смешанной стопке не требуется никаких регулировок направляющих для документов. Направляющие для карт в смешанной стопке предотвращают пере-  
кос карт при одновременном сканировании бумажных документов и карт.

### 6.4.3.1 Установка направляющих для карт в смешанной стопке

Направляющие для карт в смешанной стопке хранятся внутри лотка подачи. Установите эти направ-  
ляющие, как показано на следующем рисунке.

1. Снимите с устройства лоток подачи (①).

- Сначала снимайте левую сторону лотка подачи (②), как показано на рисунке.

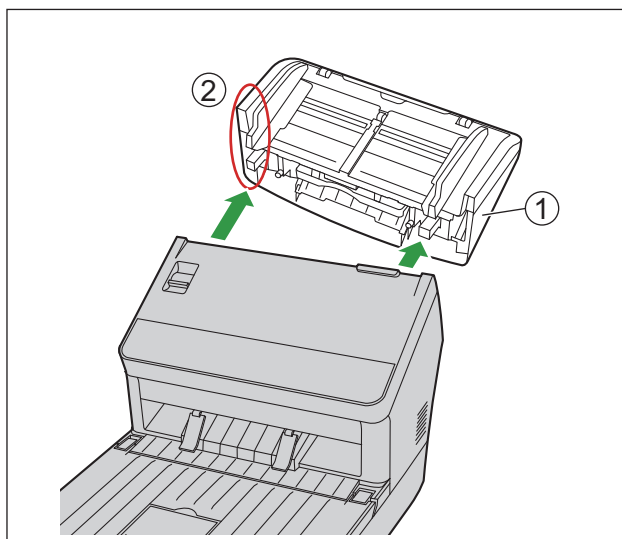

2. Извлеките из лотка подачи (①) направляющие для карт в смешанной стопке (②).

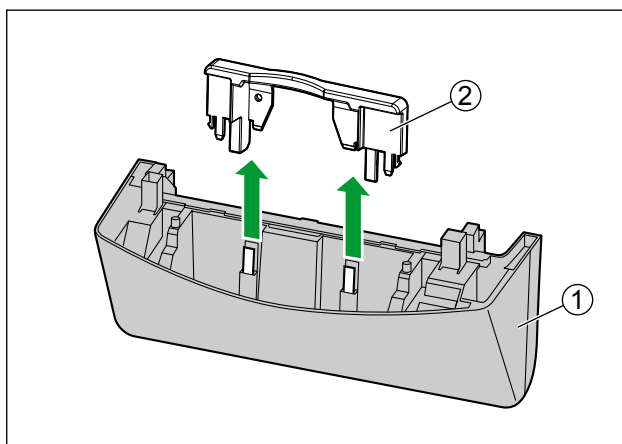

3. Прикрепите лоток подачи (①) к устройству.

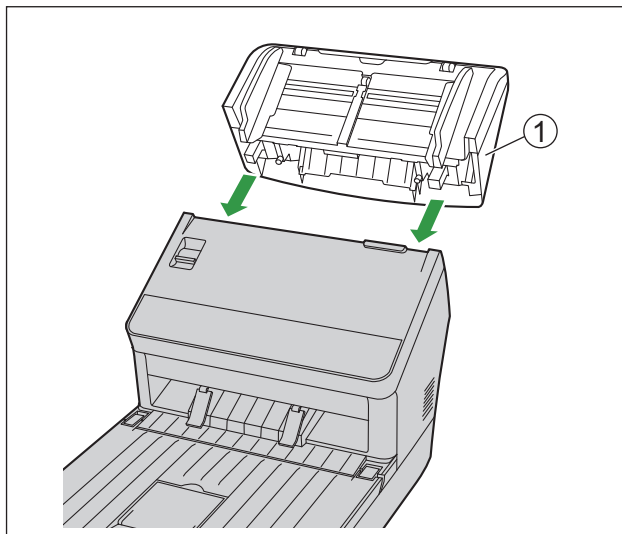

4. Прикрепите к устройству направляющие для карт в смешанной стопке (①).

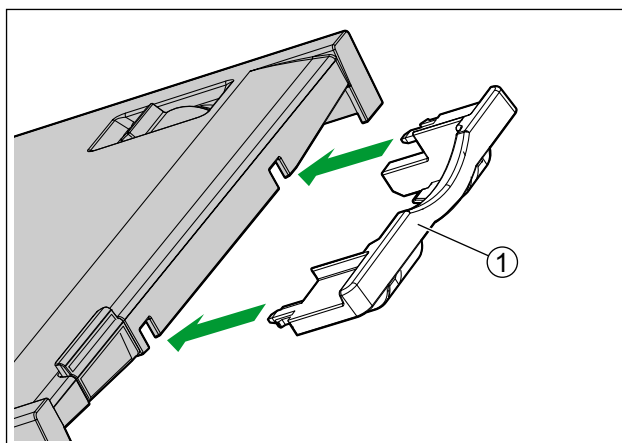

### 6.4.3.2 Снятие направляющих для карт в смешанной стопке

Снимите направляющие для карт в смешанной стопке, как показано на следующем рисунке.

1. Снимите с устройства направляющие для карт в смешанной стопке (①).

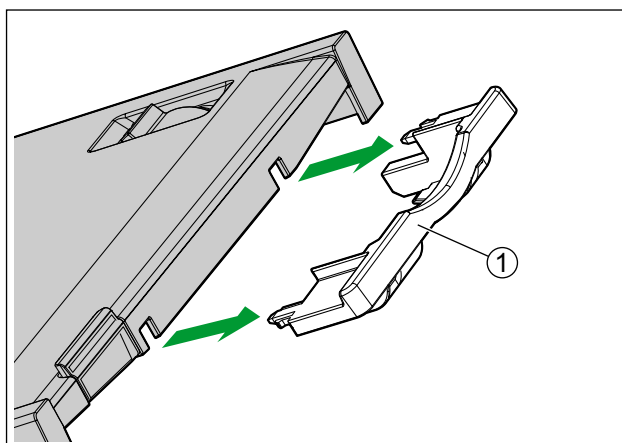

### 6.4.3 Направляющие для карт в смешанной стопке (ADF)

---

2. Снимите с устройства лоток подачи (①).

- Сначала снимайте левую сторону лотка подачи (②), как показано на рисунке.

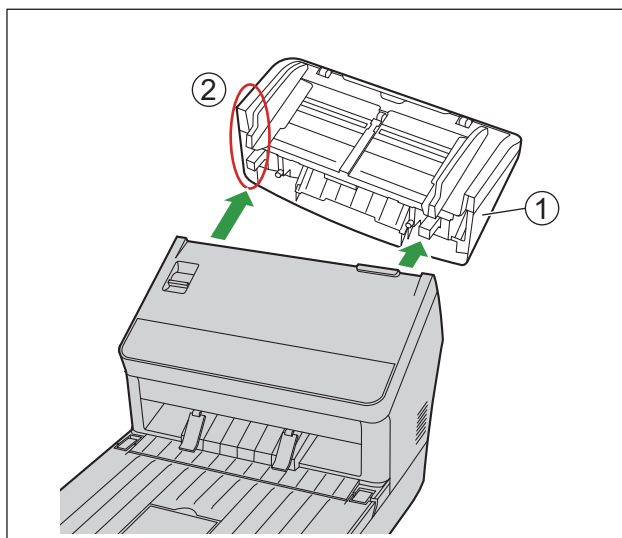

3. Вставьте направляющие для карт в смешанной стопке (②) в лоток подачи (①).

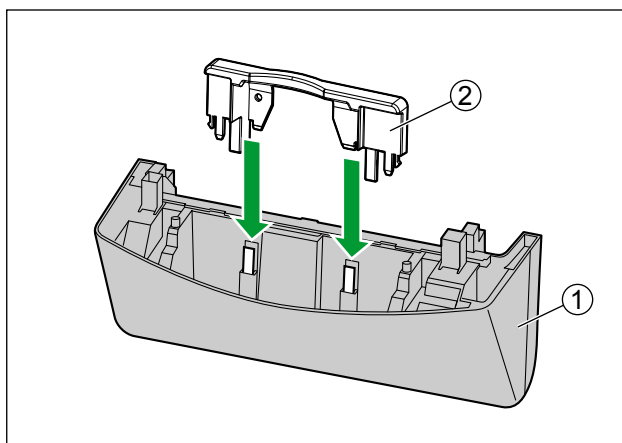

4. Прикрепите лоток подачи (①) к устройству.

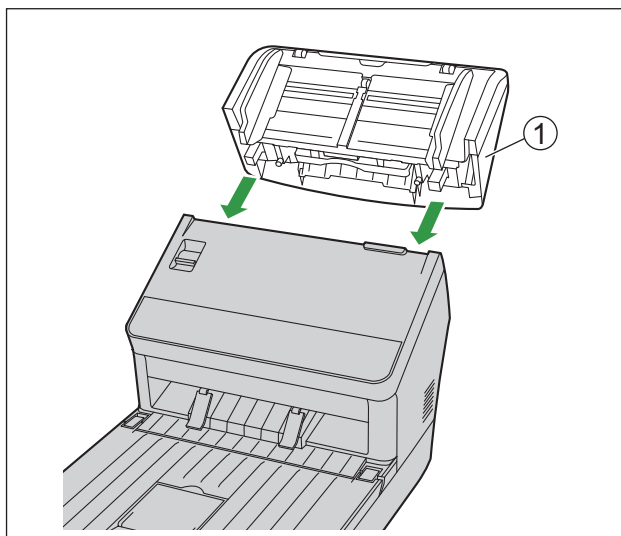

### 6.4.3.3 Использование направляющих для карт в смешанной стопке

Загрузите бумажные документы в лоток подачи и карту в направляющие для карт в смешанной стопке соответственно.

- Карты, загруженные в направляющие для карт в смешанной стопке, подаются после завершения сканирования бумажных документов.
- Направляющие для карт в смешанной стопке подходят для карт указанного ниже типа.

#### Карта формата ISO:

Размер:	85,6 мм (мм) × 54 мм (мм)
Толщина:	0,76 мм (мм)
	Карта с тиснением до 1,4 мм (мм)

- Располагайте карты длинной стороной вперед.
- В направляющие для карт в смешанной стопке можно поместить до 3 карт.
- Убедитесь в том, что карты не зацепляются друг за друга тиснеными частями.
- Если получить приемлемые результаты не удастся, измените ориентацию карты или разверните ее, а затем повторите сканирование.

#### Замечание

- При использовании направляющих для карт в смешанной стопке направляющие документа нельзя отрегулировать для форматов меньше A5.
- Следите за тем, чтобы общая высота стопки бумаги в лотке подачи не превышала 2 мм (мм). (Это составляет приблизительно 20 листов плотностью 80 г/м<sup>2</sup> (g/m<sup>2</sup>).)

## 6.4.4 Использование управляющих листов (ADF)

Поместив среди документов управляющий лист, можно изменить параметры сканирования следующих за ним страниц. Кроме того, можно сменить папку, в которой сохраняются отсканированные изображения документов, следующих за управляющим листом.

- Распечатайте управляющие листы с прилагаемого к сканеру компакт-диска.

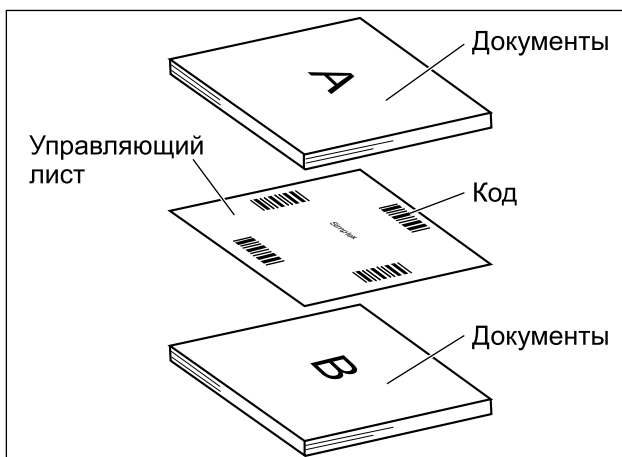

### Функции управляющих листов

Одностороннее сканирование, двухстороннее сканирование, бинарное сканирование, 256 уровней серого, цветное сканирование, динамический порог, псевдосмещение, диффузия ошибок, функции #1 – #9, разделительный лист

- Подробную информацию об управляющих листах см. в разделе "Обнаруживать управл. лист" справки приложения Image Capture Plus или драйверов TWAIN и ISIS.
- Подробную информацию о разделительных листах см. в разделе "Обнаруж. разд. лист" справки приложения Image Capture Plus или драйверов TWAIN и ISIS.

### 6.4.4.1 О печати управляющих листов

- Печатайте управляющие листы в соответствии с указанным размером — не уменьшайте и не увеличивайте его.
- При печати управляющего листа убедитесь, что образец находится на расстоянии 25 мм (mm) от верхней границы страницы и выровнен по центру по горизонтали.



<Пример распечатки A4>

- Используйте управляющий лист того же размера, что и сканируемый документ.
- Не допускайте загрязнения управляющего листа. Не складывайте и не сгибайте управляющий лист. В противном случае сканирование будет выполняться неправильно.
- Подробную информацию об управляющих листах см. в разделе "Обнаруживать управл. лист" справки приложения Image Capture Plus или драйверов TWAIN и ISIS.

## Печать управляющих листов

### Замечание

- Для печати управляющих листов на компьютере должно быть установлено приложение Adobe Reader.
  - Подробную информацию об изменении настроек принтера см. в руководстве по эксплуатации вашего принтера.
1. Вставьте прилагаемый компакт-диск в устройство чтения компакт-дисков/DVD-дисков компьютера.
    - Откроется окно установки.

### Замечание

- Если отображается диалоговое окно "Автозапуск", выберите [CDRun.exe].
  - Если окно установки не появляется, дважды щелкните по файлу [CDRun.exe] на диске CD с ПО и документацией.
2. Выберите [Управляющий лист] в списке "Документы" в правой части экрана.
  3. Распечатайте управляющие листы того же размера, что и ваш документ.

# 6.5 Сканирование под управлением сканера

Сканер оснащен функцией сканирования по нажатию, позволяющей выполнять сканирование без управления сканером с компьютера.

## 6.5.1 Настройка параметров сканирования

Параметры сканирования задаются в окне настройки каждого из приложений. Подробную информацию об окне настроек каждого из приложений можно найти в руководстве или в системе справки этого приложения.

### Замечание

- Если устройство находится в спящем режиме, сначала переведите его в режим готовности (стр. 20).
- Для того чтобы открыть экран настройки приложений, нажмите на кнопку Start/Stop (⏏/⏏) и удерживайте ее не менее 2 секунд.

## 6.5.2 Выбор способа сканирования по нажатию

Используя приложение Scan Button Setting Tool, выберите способ сканирования по нажатию.

1. Для того чтобы открылось окно приложения Scan Button Setting Tool, дважды щелкните по значку (📌) в области уведомлений панели задач.
  - В Windows 8 откройте приложение Scan Button Setting Tool на рабочем столе.
2. Выберите [Авт.сканирование] или [Скан. одн.нажат.].
  - При использовании планшета функция [Авт.сканирование] недоступна.

### Замечание

- В приложениях Image Capture Plus и Scan Button Setting Tool [Скан. одн.нажат.] означает выполнение сканирования по нажатию с помощью 7-сегментного светодиодного индикатора.
- Подробную информацию о приложении Scan Button Setting Tool см. в справке приложения Scan Button Setting Tool.

## 6.5.3 Выполнение сканирования по нажатию

### Замечание

- Регистрируйте задания заранее. Подробные сведения о регистрации заданий приведены в справке приложения Image Capture Plus.
1. Нажимая на кнопку-джойстик вверх ▲ или вниз ▼, выберите номер задания.
  2. **При использовании ADF:**  
Загрузите документы (стр. 29).
    - [Авт.сканирование]: Начнется сканирование.
    - [Скан. одн.нажат.]: Нажмите на кнопку Start/Stop (⏏/⏏), чтобы начать сканирование.**При использовании планшета:**  
Загрузите документы (стр. 36).
    - [Скан. одн.нажат.]: Нажмите на кнопку Start/Stop (⏏/⏏), чтобы начать сканирование.



## 6.5.4 Проверка событий

Если заданное приложение не запускается после настройки с помощью Scan Button Setting Tool, проверьте следующее.

1. Откройте окно свойств сканера.
  - **При использовании Windows 10:**  
Щелкните правой кнопкой мыши [Пуск], выберите [Панель управления] → [Устройства и принтеры], щелкните правой кнопкой мыши по значку сканера и затем откройте экран [Свойства сканирования].
  - **При использовании Windows 8 / Windows 7:**  
Последовательно выберите [Панель управления] → [Просмотр устройств и принтеров], щелкните правой кнопкой мыши по значку сканера и откройте окно [Свойства сканирования].
  - **При использовании Windows Vista:**  
Последовательно выберите [Панель управления] → [Сканеры и камеры], выберите значок сканера, а затем нажмите на кнопку "Свойства".
  - **При использовании Windows XP:**  
Последовательно выберите [Панель управления] → [Сканеры и камеры], щелкните правой кнопкой мыши по значку сканера и откройте окно "Свойства".
2. Щелкните по вкладке [События].
3. Убедитесь в том, что в качестве программы, запускаемой для каждого события, выбрано приложение Scan Button Setting Tool.
  - Если выбрано отличное от Scan Button Setting Tool приложение, замените его приложением Scan Button Setting Tool.
4. Щелкните [ОК].
5. Перезагрузите компьютер.

## 7 Устранение замятия бумаги

При использовании тонкой бумаги или бумаги с загибами у верхней границы возможно замятие бумаги. При замятии бумаги извлеките застрявший лист следующим способом.

1. Извлеките все документы из лотка подачи.
2. Откройте дверцу ADF (стр. 21).
3. Извлеките застрявший документ.
  - Если документ застрял в зоне лотка подачи, потяните его назад, как показано на рисунке.

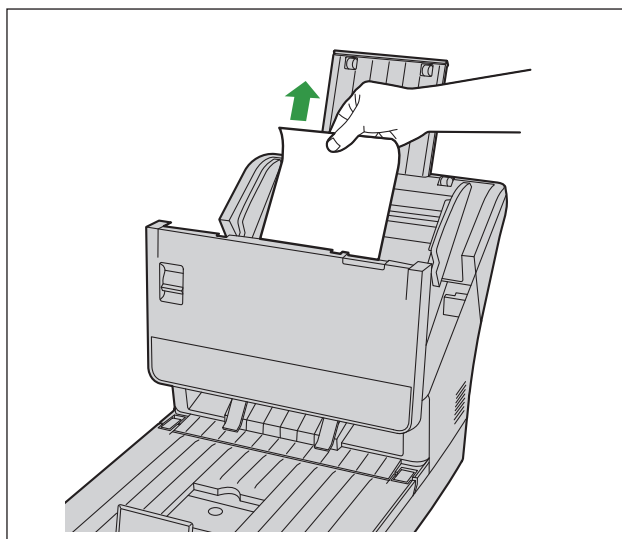

- Если документ застрял в зоне выхода, потяните его вперед, как показано на рисунке.

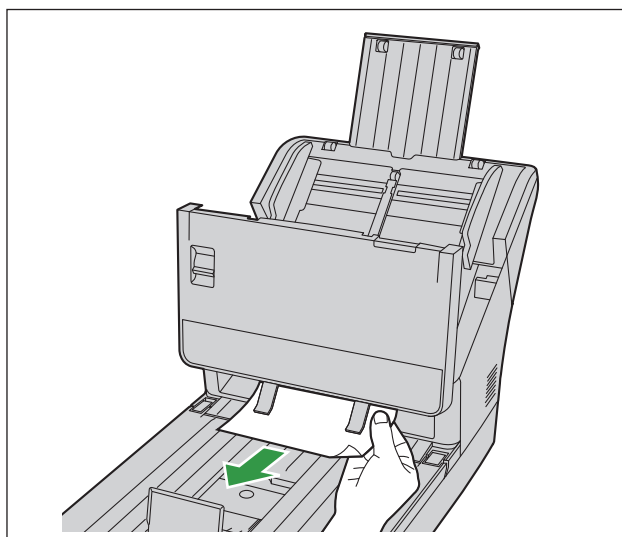

4. Закройте дверцу ADF (стр. 21).

### Примечание

- Прежде чем закрывать дверцу ADF, убедитесь в том, что внутри устройства не осталось документов.

## 8 Уход и техническое обслуживание

### 8.1 Очистка сканера снаружи

#### Примечание

- Перед перемещением устройства обязательно отключайте кабель питания от розетки и отсоединяйте кабель USB.
- Не используйте имеющиеся в продаже чистящие и моющие средства, растворители или бензин. (Это может привести к деформации, появлению пятен или поломке.)
- Чистите сканер не менее одного раза в месяц.

1. Очистите поверхность сканера мягкой слегка увлажненной салфеткой.

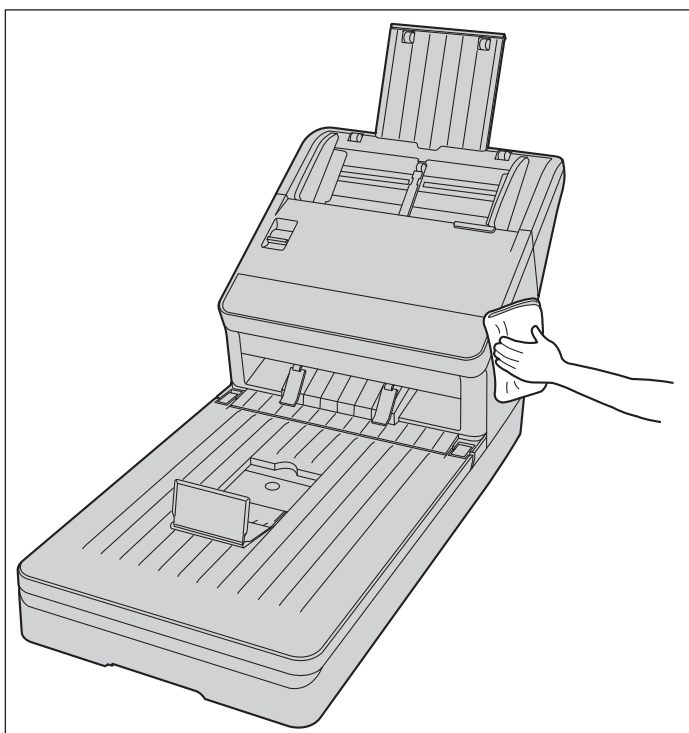

## 8.1 Очистка сканера снаружи

---

2. Щеткой удалите грязь и пыль из выходного отверстия вентилятора (①).

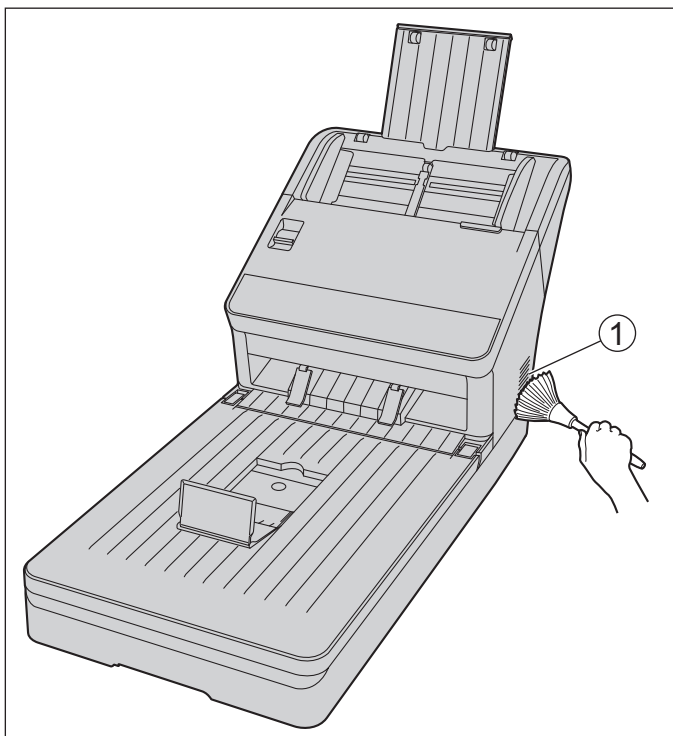

## 8.2 Очистка внутренних частей сканера

Подготовьте следующие материалы для чистки.

Мягкая сухая ткань (такая, которая не образует много волокнистой пыли)	Используется для очистки транспортера, стекол ADF, стекла планшета и листа планшета.
Тонкий ватный тампон	Используется для очистки датчиков двойной подачи и датчиков запуска.
Бумага для чистки валиков (KV-SS03)	Рекомендуется для очистки валиков. При отсутствии бумаги для чистки валиков используйте мягкую ткань, смоченную небольшим количеством изопропилового спирта или воды. Не используйте имеющиеся в продаже чистящие и моющие средства, растворители или бензин. (Это может привести к деформации, появлению пятен или поломке.)

### Замечание

- Выполняйте очистку внутренних частей сканера после сканирования приблизительно 8 000 листов. Частота очистки может варьироваться в зависимости от типа сканируемых документов. Для обеспечения надлежащего качества сканирования очищайте детали сканера достаточно часто.
- При частых замятиях или двойной подаче очистите валики.
- Если функция определения двойной подачи работает неправильно, очистите датчики двойной подачи.
- Если на отсканированных изображениях видны вертикальные полосы, очистите стекла ADF, стекло планшета и лист планшета.
- Будьте осторожны, чтобы не повредить детали устройства.
- Не пользуйтесь легковоспламеняющимися аэрозольными чистящими средствами.
- Если на изображениях, отсканированных с помощью планшета, видны черные точки или белые пятна, очистите стекло планшета и лист планшета.

### 8.2.1 Очистка ADF

1. Откройте дверцу ADF (стр. 21).
2. Очистите транспортер, стекла ADF, датчики двойной подачи, датчики запуска и валики.
  - Выполняйте очистку в следующем порядке: транспортер и стекла ADF, датчики двойной подачи и датчики запуска, валики.
  - Подробные сведения о чистке приведены в следующих разделах:
    - "8.2.1.1 Очистка транспортера и стекол ADF" (стр. 54)
    - "8.2.1.2 Очистка датчиков двойной подачи и датчиков запуска" (стр. 55)
    - "8.2.1.3 Очистка валиков" (стр. 56)
3. Закройте дверцу ADF (стр. 21).

### Примечание

- Если включена подача уведомлений о необходимости чистки валиков с использованием счетчика "Время работы ролика после очистки", сбросьте в пользовательской утилите значение счетчика "Время работы ролика после очистки" в 0. Подробные сведения приведены в справке пользовательской утилиты.

### 8.2.1.1 Очистка транспортера и стекол ADF

1. Мягкой сухой тканью удалите все загрязнения с транспортера (①) и стекол ADF (②).
- Если грязь не отстает, используйте мягкую слегка увлажненную ткань.

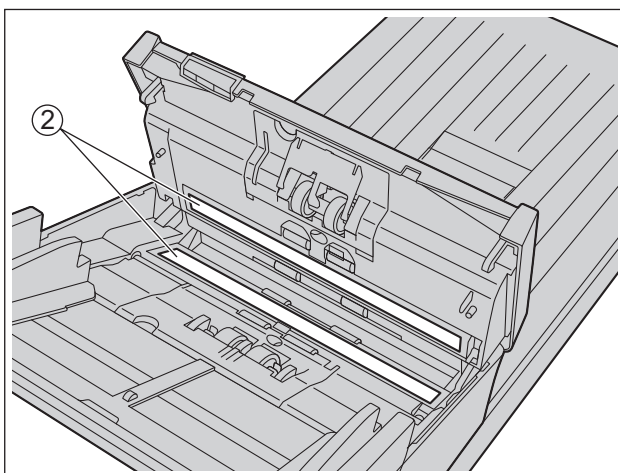
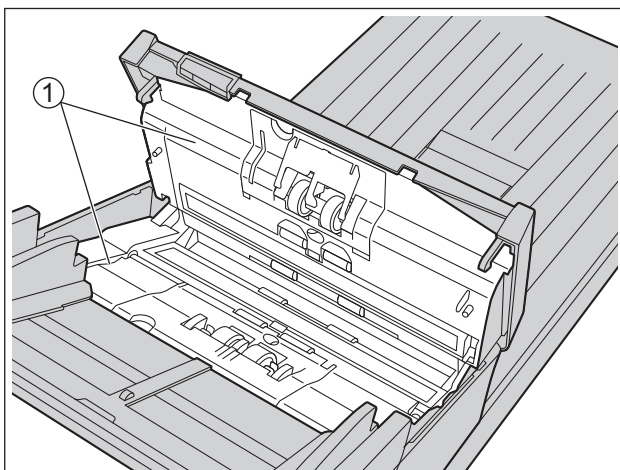

### 8.2.1.2 Очистка датчиков двойной подачи и датчиков запуска

1. Ватным тампоном удалите пыль с датчиков двойной подачи (①) и датчиков запуска (②).

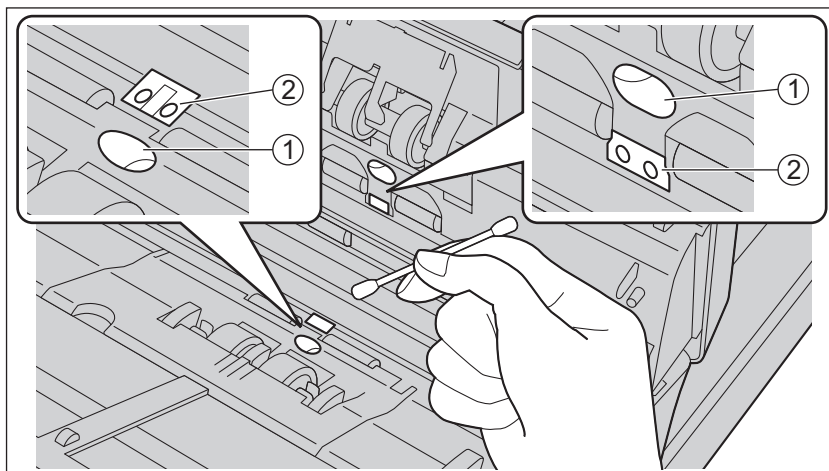

### 8.2.1.3 Очистка валиков

Для удаления загрязнений с поверхности всех валиков используйте бумагу для чистки валиков (KV-SS03) (стр. 9).

#### Примечание

- Будьте осторожны, чтобы не повредить детали устройства.

1. Откройте крышку тормозящего валика (①).

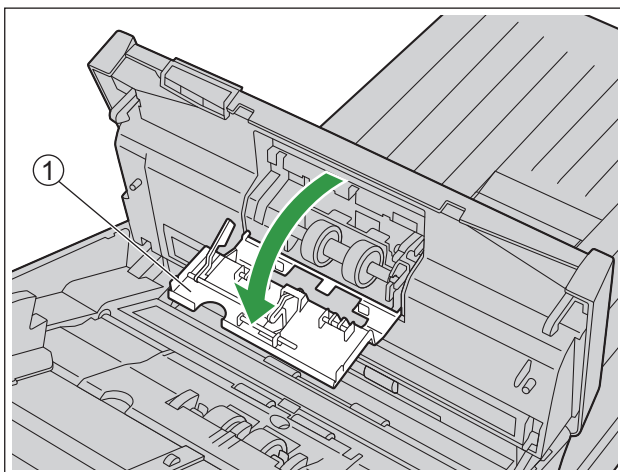

2. Снимите тормозящий валик.

- Оттягивая защелку (①) в указанном стрелкой направлении, извлеките тормозящий валик (②) в направлении стрелки. Далее выньте левый вал (если смотреть спереди) из углубления установочного гнезда валика.

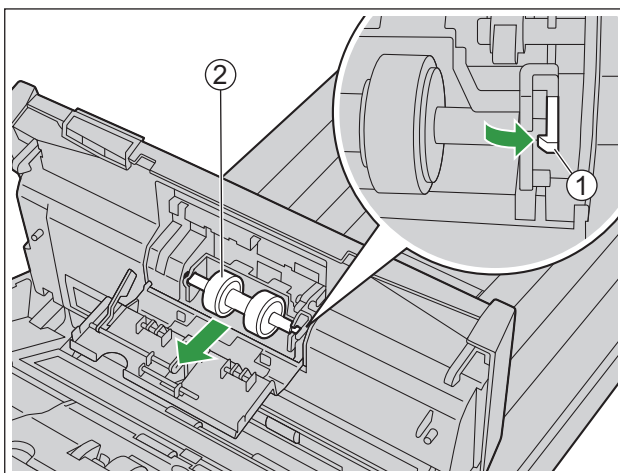



3. Для очистки поверхности тормозящего валика используйте бумагу для чистки валиков.
- Протрите все поверхности обоих валиков.

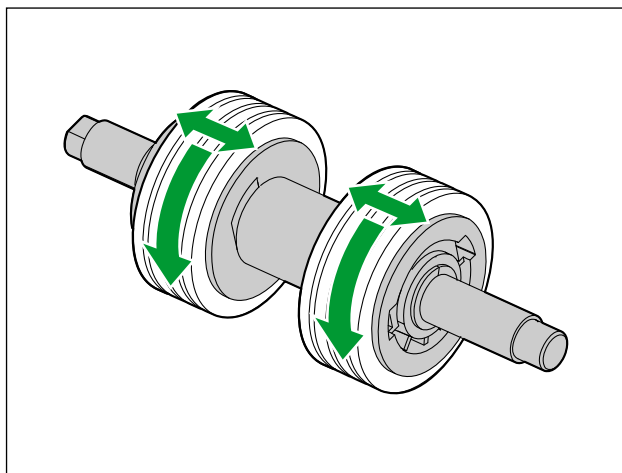

4. Установите тормозящий валик.

- Повернув фигурный профиль вала, как обозначено указателем (1), совместите вал с углублением установочного гнезда валика (2), а затем вставьте вал в углубление. Нажмите на вал с противоположного торца (3) до щелчка.

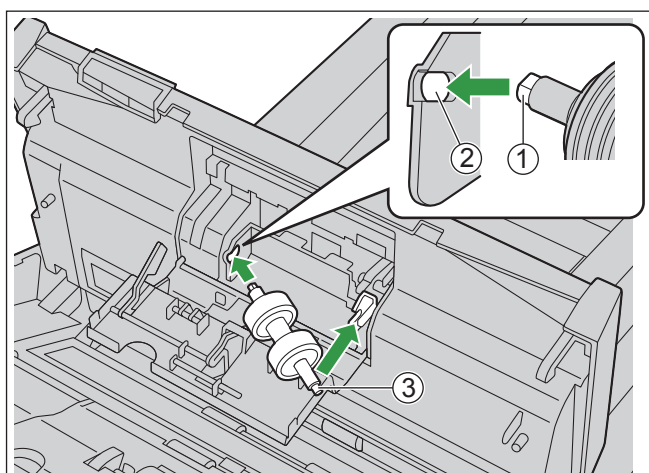

5. Плотно закройте крышку тормозящего валика (①).

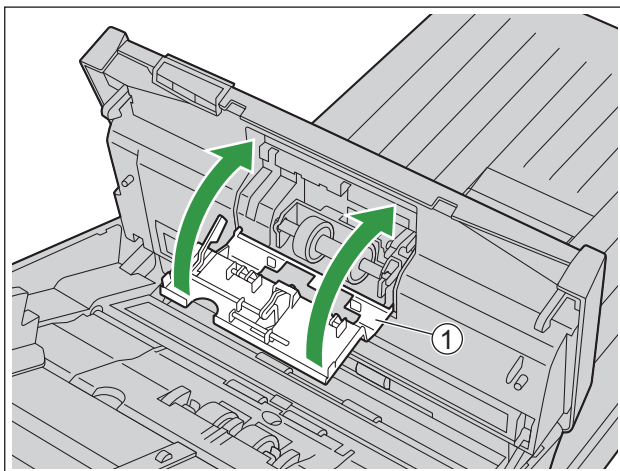

### Примечание

- Обязательно закройте крышку тормозящего валика до щелчка.

6. Откройте крышку валика подачи бумаги (①).

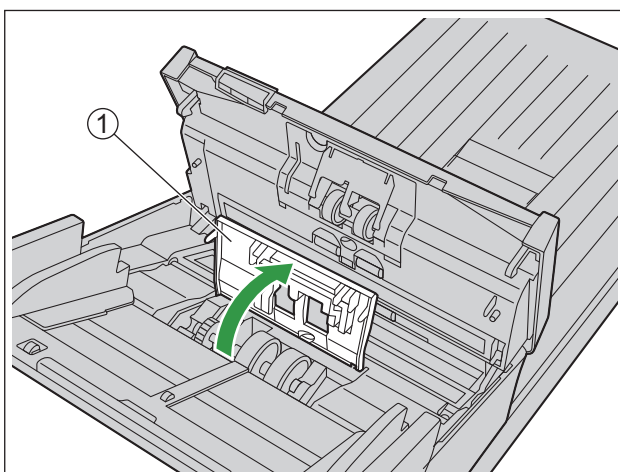

7. С помощью бумаги для чистки валиков очистите валик подачи бумаги.

- Протирайте валики от одного конца к другому (в направлении стрелки) со всех сторон, как показано на рисунке.

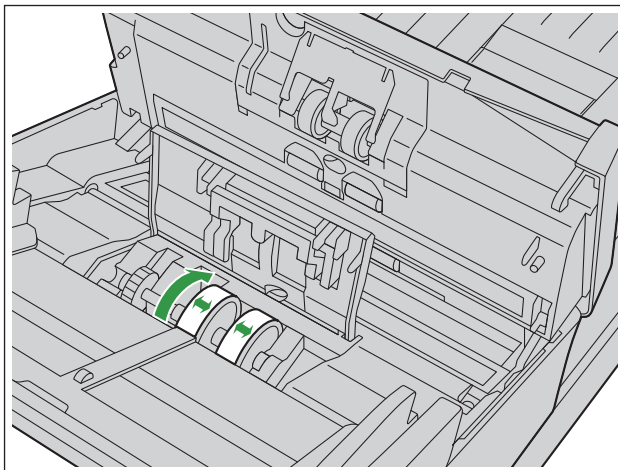

8. Плотно закройте крышку валика подачи бумаги.

- Убедитесь в том, что крышка валика подачи бумаги закрыта с обеих сторон до щелчка.

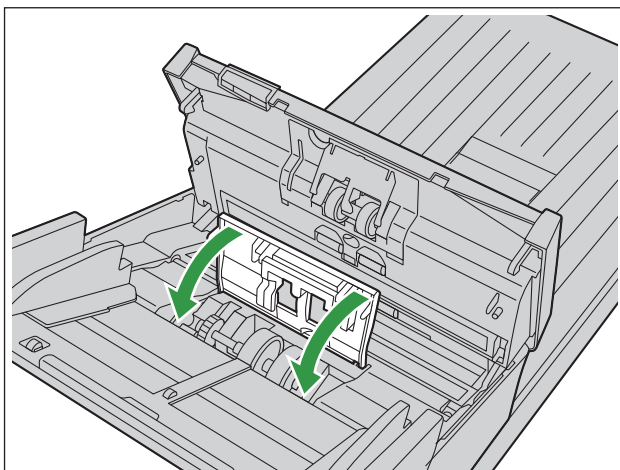

9. Очистите валики транспортера и выходные валики. Подробную информацию см. в разделе "8.2.1.4 Режим очистки" (стр. 61).

10. Для очистки поверхности свободных валиков (①) используйте бумагу для чистки валиков.

- Протирайте валики от одного конца к другому (в направлении стрелки) со всех сторон, как показано на рисунке. Проворачивая валик пальцем, удалите загрязнения со всей его поверхности.

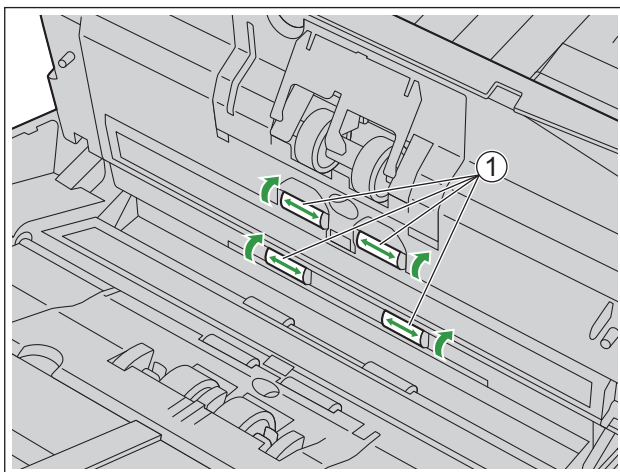

### Замечание

- При возникновении ошибок подачи или двойной подачи после чистки или замеры валиков, возможно, валики не были установлены должным образом. Проверьте правильность установки.

### 8.2.1.4 Режим очистки

Режим очистки можно использовать для помощи в очистке валиков транспортера и выходных валиков. В режиме очистки валики транспортера и выходные валики слегка проворачиваются при каждом нажатии на кнопку Start/Stop (⬠/Ⓢ) сканера. Поэтому для очистки поверхности каждого валика нет необходимости поворачивать валики транспортера и выходные валики вручную.

#### Примечание

- Не прикасайтесь к вращающимся валикам.
- Используйте режим очистки только для очистки валиков транспортера и выходного валика.

1. Закройте дверцу ADF (стр. 21).
2. Вставьте вилку кабеля питания в розетку и подсоедините кабель USB.
3. Включите питание устройства (стр. 20).
4. Запустите пользовательскую утилиту.
5. Выберите режим очистки в пользовательской утилите.
6. Откройте дверцу ADF (стр. 21).
7. Перейдите в режим очистки в пользовательской утилите.
  - В режиме очистки на 7-сегментном светодиодном индикаторе отображается "C".
8. Очистите валики транспортера (①) и выходные валики (②).
  - i. Протирайте валики бумагой для чистки валиков (стр. 9) от одного конца к другому (в направлении стрелки) со всех сторон, как показано на рисунке.
  - ii. Нажмите кнопку Start/Stop (⬠/Ⓢ) на сканере, чтобы слегка повернуть валики.
  - iii. Повторяйте эти действия, пока вся поверхность валиков не будет очищена.

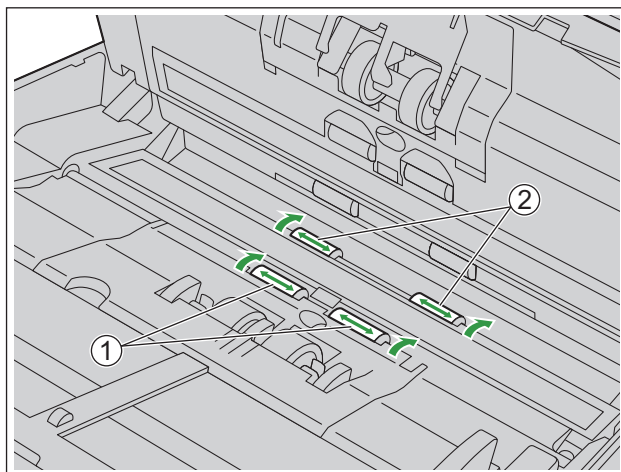

9. После завершения процедуры очистки выйдите из режима очистки.

## 8.2.2 Очистка планшета

1. Выключите питание устройства (стр. 20).
2. Откройте крышку отсека для документов (стр. 22).
3. Мягкой сухой тканью очистите поверхности стекла планшета (①) и листа планшета (②).

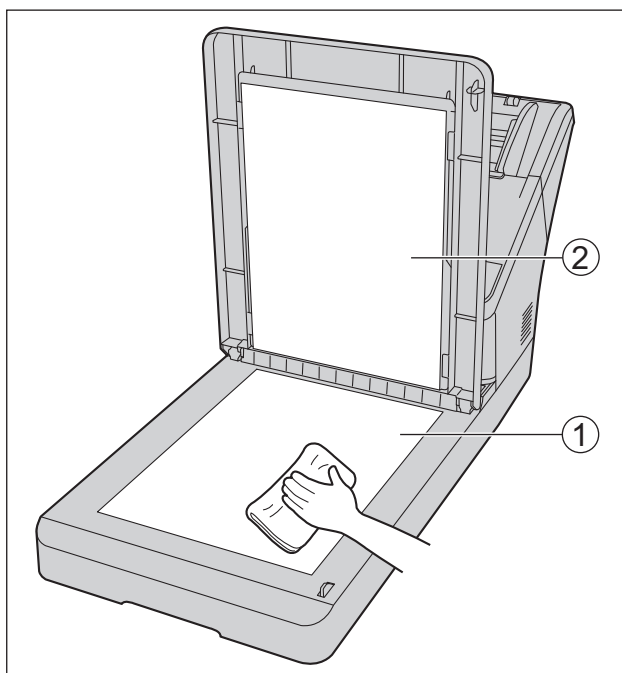

4. Закройте крышку отсека для документов (стр. 22).

## 8.3 Замена валиков

Заменять валик подачи бумаги и модуль тормозящего валика рекомендуется после сканирования порядка 250 000 листов бумаги. (Это количество листов (250 000) было рассчитано при использовании для сканирования не содержащей древесины высококачественной бумаги. В зависимости от типа бумаги и других факторов, фактический срок службы валиков может быть короче.) Пользовательская утилита позволяет проверить количество отсканированных листов.

### Примечание

- Будьте осторожны, чтобы не повредить детали устройства.

1. Откройте дверцу ADF (стр. 21).
2. Откройте крышку тормозящего валика (①).

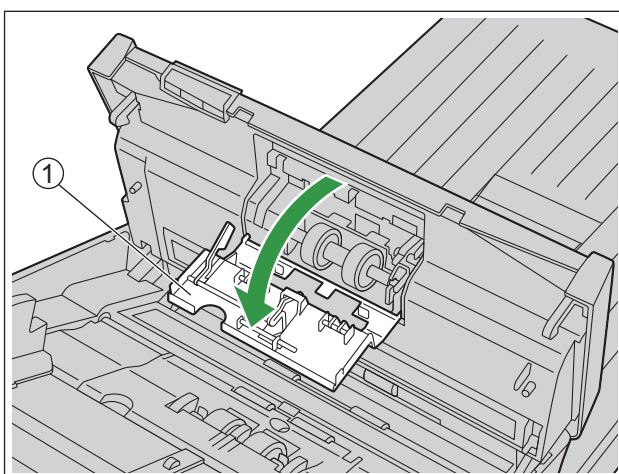

3. Снимите тормозящий валик.

- Оттягивая защелку (①) в указанном стрелкой направлении, извлеките тормозящий валик (②) в направлении стрелки. Далее выньте левый вал (если смотреть спереди) из углубления установочного гнезда валика.

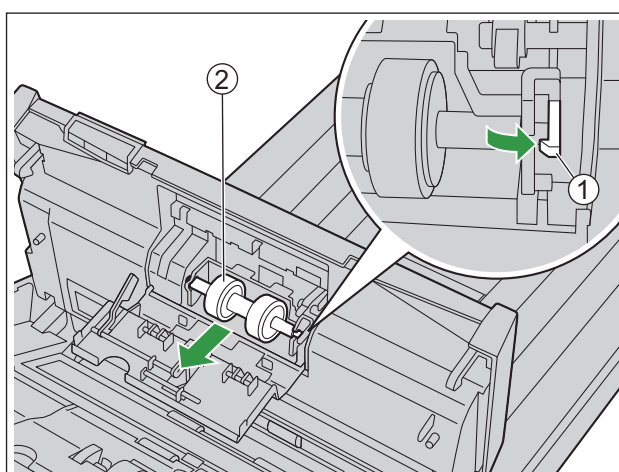

4. Из дополнительного набора для замены валиков выньте новый блок тормозящего валика.

#### 5. Установите тормозящий валик.

- Повернув фигурный профиль вала, как обозначено указателем ①, совместите вал с углублением установочного гнезда валика (②), а затем вставьте вал в углубление. Нажмите на вал с противоположного торца (③) до щелчка.

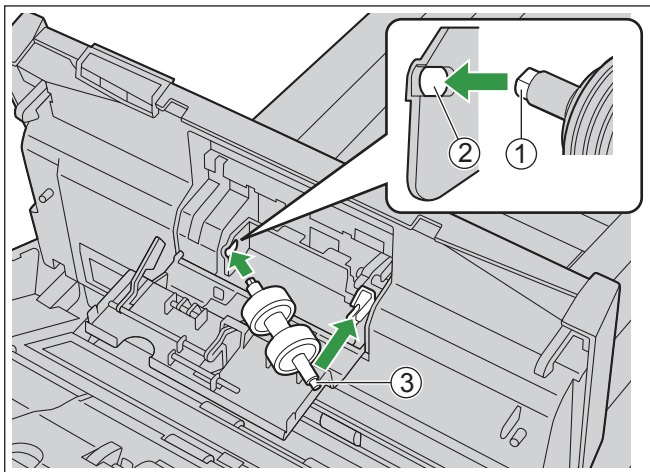

#### 6. Плотно закройте крышку тормозящего валика (①).

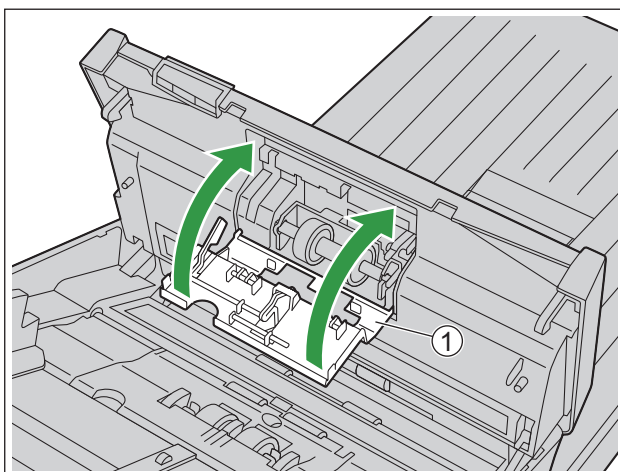

#### Примечание

- Обязательно закройте крышку тормозящего валика до щелчка.



7. Откройте крышку валика подачи бумаги (1).

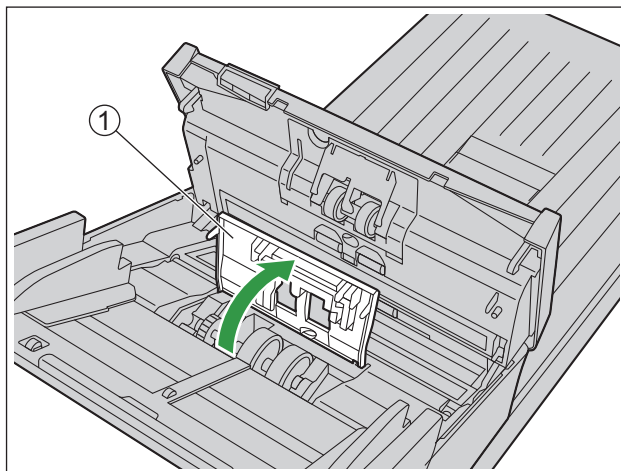

8. Поднимите шестерню (1) слева от валика подачи бумаги и извлеките валик подачи бумаги.

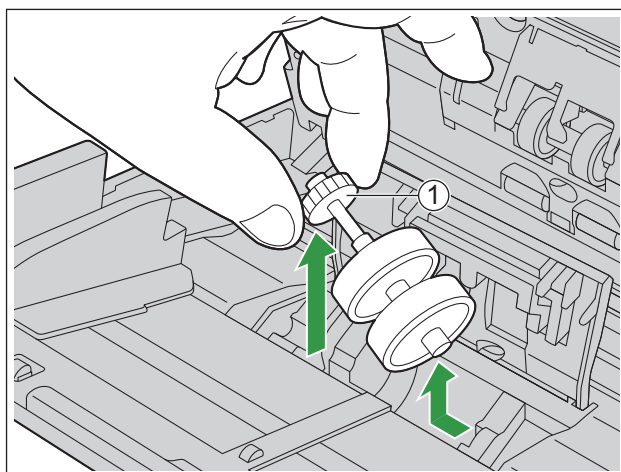

**9.** Снимите резиновые валики с вала валиков подачи бумаги.

- Нажмите на защелку (1), чтобы снять резиновый валик (2) с вала валиков подачи бумаги. Точно так же снимите другой резиновый валик (3).

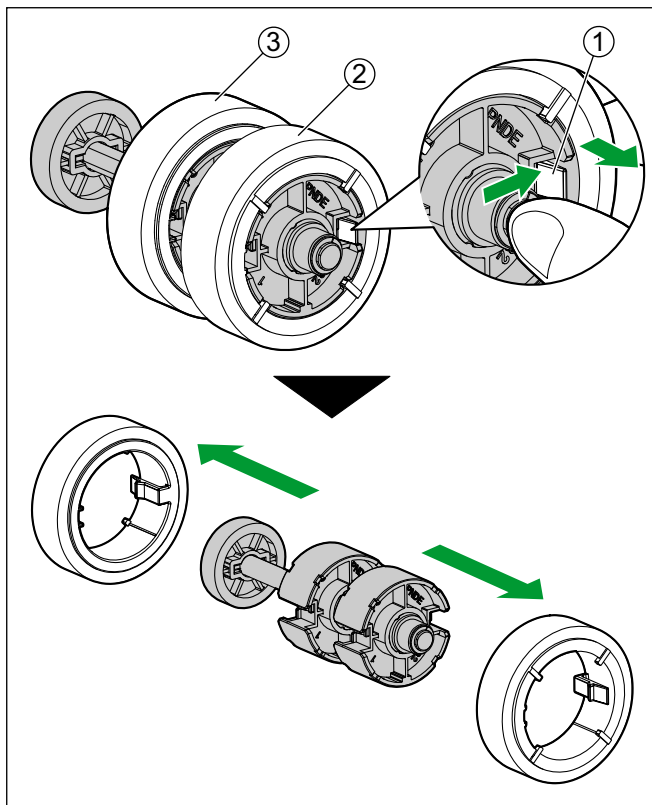

**10.** Из дополнительного набора для замены валиков выньте новый валик подачи бумаги.

**11.** Установите два новых резиновых валика на вал валика подачи бумаги.

- Убедитесь в правильности установки левого (① белого) и правого (② черного) валиков подачи бумаги.
- Убедившись в том, что защелки (③) на обоих резиновых валиках направлены наружу, наденьте резиновые валики на вал валиков подачи бумаги, чтобы они зафиксировались со щелчком.

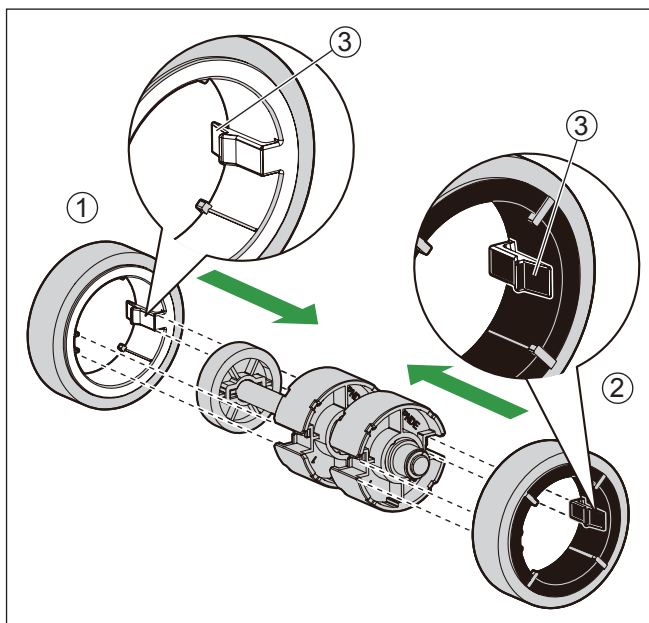

**Примечание**

- Если при вставке резинового валика защелка будет обращена внутрь, валик может быть поврежден.

**12.** Установите валик подачи бумаги с новыми резиновыми валиками.

- Вставьте вал валика подачи бумаги (①) короткой стороной в гнездо для установки валика и затем вставьте шестерню (②) в направлении стрелки.

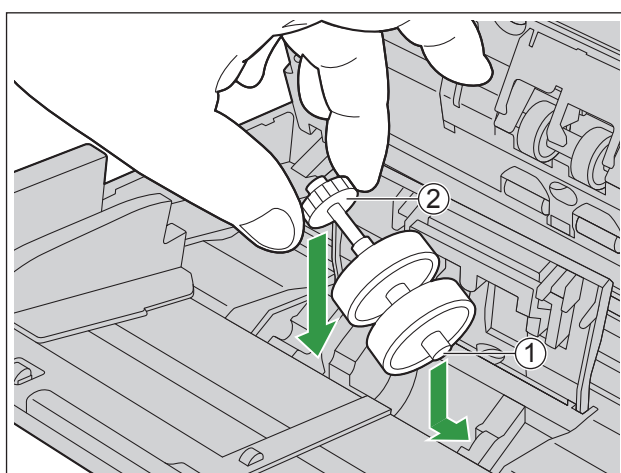

13. Плотно закройте крышку валика подачи бумаги (①).

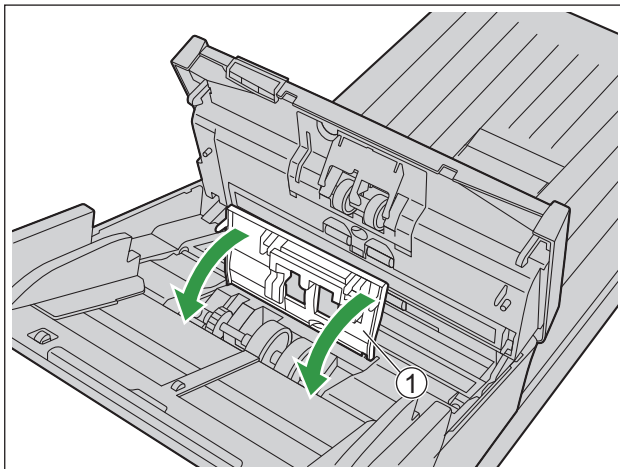

### Примечание

- Убедитесь в том, что крышка валика подачи бумаги закрыта с обеих сторон до щелчка.
- После установки валика подачи бумаги убедитесь в том, что валик подачи бумаги может вращаться в направлении подачи.

14. Закройте дверцу ADF (стр. 21).

15. В пользовательской утилите сбросьте счетчик "Время работы ролика" в 0.

- Подробные сведения приведены в справке пользовательской утилиты.

### Замечание

- При возникновении ошибок подачи или двойной подачи после чистки или замеры валиков, возможно, валики не были установлены должным образом. Проверьте правильность установки.

## 9 Приложение

### 9.1 Поиск и устранение неисправностей

При возникновении проблем во время использования сканера проверьте следующие компоненты и состояние сканера с помощью пользовательской утилиты. Если устранить неисправность не удалось, выключите сканер, отсоедините кабель питания и обратитесь в службу технической поддержки.

Симптом	Возможная причина	Способ устранения
Индикатор (зеленый) не светится при включенном питании.	Кабель питания не подсоединен к розетке.	Вставьте вилку в розетку.
Компьютер не распознает сканер. Сканер работает неправильно.	Сканер неправильно подключен к компьютеру.	Подключите кабель USB должным образом.
	Программное обеспечение установлено неправильно.	Удалите программное обеспечение с компьютера (стр. 73), а затем установите его повторно (стр. 15).
	Сканер подключен через разветвитель USB.	Не выполняйте подключение через разветвитель USB.
	Проблема с кабелем USB.	Убедитесь в том, что используется прилагаемый кабель USB.
	Питание устройства отключено, поскольку в течение определенного периода времени не выполнялось никаких операций.	Включите питание устройства (стр. 20).
Низкая скорость сканирования.	Сканер подключен через соединение USB 1.1.	Подключите его через USB 2.0.
Документ загружен в лоток подачи, но сканирование не начинается. (ADF)	Документ загружен неправильно.	Загрузите документ должным образом. (стр. 29)
	Датчик не обнаруживает наличие документа, так как край документа скручен.	Расправьте документ (стр. 24) и загрузите его снова (стр. 29).

## 9.1 Поиск и устранение неисправностей

Симптом	Возможная причина	Способ устранения
Часто происходит двойная подача. (ADF)	Износился валик подачи бумаги или тормозящий валик.	Замените валика подачи бумаги или тормозящий валик. (стр. 63)
	Загрязнились датчики двойной подачи.	Очистите датчики двойной подачи. (стр. 55)
	Правая и левая стороны сканируемого документа имеют разную высоту из-за того, что они скручены или сложены.	Расправьте документ (стр. 24) и загрузите его заново, уменьшив количество листов.
	Документ напечатан на бумаге неподдерживаемого типа или на толстой бумаге.	Распечатайте копию документа на бумаге пригодных для сканирования типа и плотности (стр. 23), а затем отсканируйте эту копию.
	Слишком короткая бумага.	Распечатайте копию документа на бумаге пригодного для сканирования размера (стр. 23), а затем отсканируйте эту копию.
	Документ неправильно выровнен.	Повторно выровняйте документ. (стр. 29)
	В лоток подачи загружено слишком много листов.	Удалите листы из лотка подачи, чтобы высота стопки листов не превышала метку предельной высоты на направляющих документов.
Документы подаются не по отдельности, а пачками. (ADF)	Неправильно настроены датчики двойной подачи.	Удалите документы, а затем выключите/включите питание устройства (стр. 20).
	Выбрано сканирование в режиме ручной подачи.	Выберите автоматическое сканирование с помощью переключателя ручной подачи. (стр. 11)
При сканировании карт обнаружена двойная подача. (ADF)	Карты расположены короткой стороной вперед.	Отключите функцию обнаружения двойной подачи либо расположите карты длинной стороной вперед.
Частое замятие бумаги. (ADF)	Документ помят.	Разгладьте документ.
	Валики загрязнились.	Очистите валики. (стр. 56)
	Документ неправильно выровнен.	Повторно выровняйте документ. (стр. 29)
	В лоток подачи загружено слишком много листов.	Удалите листы из лотка подачи, чтобы высота стопки листов не превышала метку предельной высоты на направляющих документов.

Симптом	Возможная причина	Способ устранения
При использовании выходных направляющих отсканированные документы заворачиваются в области выходного лотка. (ADF)	Документы искривлены или свернуты.	Отсканируйте документы, сложив выходные направляющие. (стр. 29)
Перекося отсканированного изображения. (ADF)	Направляющие документа не отрегулированы по размеру сканируемого документа, или документ загружен в лоток подачи с перекосям.	Отрегулируйте направляющие документа по размеру сканируемого документа. (стр. 29)
	Правая и левая стороны сканируемого документа имеют разную высоту из-за того, что они скручены или сложены.	Расправьте документ (стр. 24) и загрузите его заново, уменьшив количество листов.
Отсканированное изображение документа пустое.	Исходный документ загружен в перевернутом виде.	Загрузите документ правильно. (стр. 29 и стр. 36)
На отсканированном документе видны вертикальные полосы.	Загрязнились стекла ADF, стекло планшета и лист планшета.	Очистите стекла ADF, стекло планшета и лист планшета. (стр. 54 и стр. 62)
Неравномерная плотность сканирования.	Загрязнились стекла ADF, стекло планшета и лист планшета.	Очистите стекла ADF, стекло планшета и лист планшета. (стр. 54 и стр. 62)
Цвет отсканированного документа значительно отличается от цвета оригинала.	Неправильно настроен монитор компьютера.	Настройте монитор компьютера.
	При сканировании некоторых документов их цвет может передаваться неправильно. Например, цвет маркера при сканировании может оказаться светлее, чем в реальности.	Решить эту проблему может установка в параметрах сканирования большего значения для параметра [Насыщенность].
Темные участки или шум на отсканированных документах.	Загрязнились стекла ADF, стекло планшета и лист планшета.	Очистите стекла ADF, стекло планшета и лист планшета. (стр. 54 и стр. 62)
На отсканированных изображениях виден шум или волнистые узоры (муар).	Проблема может быть вызвана настройками разрешения сканирования в сочетании с особенностями сканируемого изображения.	Измените разрешение сканирования или включите функцию "Подавление муара" и снова выполните сканирование. Подробную информацию о функции "Подавление муара" см. в справке приложения Image Capture Plus или драйверов TWAIN и ISIS.

## 9.1 Поиск и устранение неисправностей

---

Симптом	Возможная причина	Способ устранения
При сканировании коротких документов извлекаемая бумага издает более громкий звук, чем обычно.	Если длина документов меньше, чем приблизительно 148 мм (mm), для выходящих документов активируется управление скоростью подачи; это нормально.	—
На 7-сегментном светодиодном индикаторе отображается "L" или "F".	Произошла ошибка.	Проверьте состояние сканера с помощью пользовательской утилиты.



## 9.2 Удаление программного обеспечения

Чтобы удалить установленное на компьютере программное обеспечение, выполните указанные ниже действия.

1. В [Панель управления] откройте [Удаление программы].
  - В Windows XP выберите [Установка и удаление программ].
2. Удалите следующие программы.
  - Image Capture Plus
  - Scan Button Setting Tool
  - IDREngine
  - Panasonic Scanner Manuals
  - Panasonic Document Scanner Device Driver
  - MCD
  - KV-SL3066 KV-SL3056 ISIS Driver
  - Panasonic Document scanner TWAIN Driver
  - Panasonic Сканер Пользовательская утилита
  - OCREngine
3. Следуйте инструкциям на экране.

## 9.3 Инструкции по повторной упаковке

Настоятельно рекомендуется сохранить оригинальную коробку и *ВСЕ* упаковочные материалы. При транспортировке или перевозке сканера следуйте приведенным ниже инструкциям.

### Замечание

- Неправильная упаковка сканера может повлечь расходы на его ремонт.
- Используйте оригинальную коробку и все оригинальные упаковочные материалы.
- Перевозите сканер в правильном (горизонтальном) положении.

### Необходимые материалы

- Оригинальная коробка сканера и упаковочные материалы
  - Упаковочная лента и ножницы
1. Выключите устройство (стр. 20), отключите кабель питания от электросети и отсоедините кабель USB.
  2. Снимите с устройства лоток подачи (①).
    - Сначала снимайте левую сторону лотка подачи (②), как показано на рисунке.

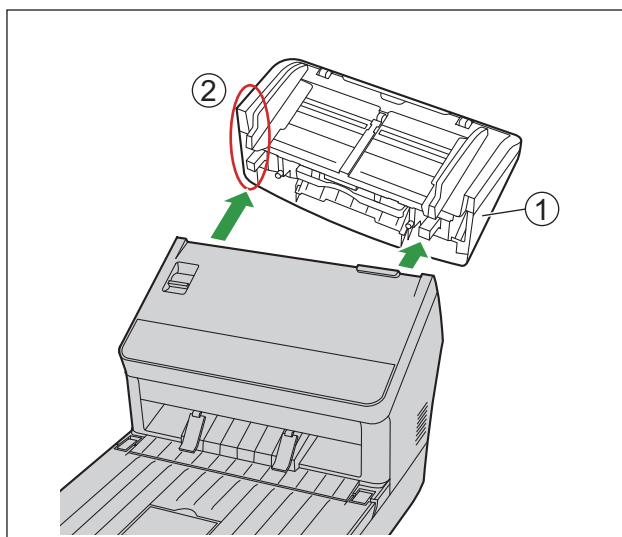

3. Упакуйте сканер.

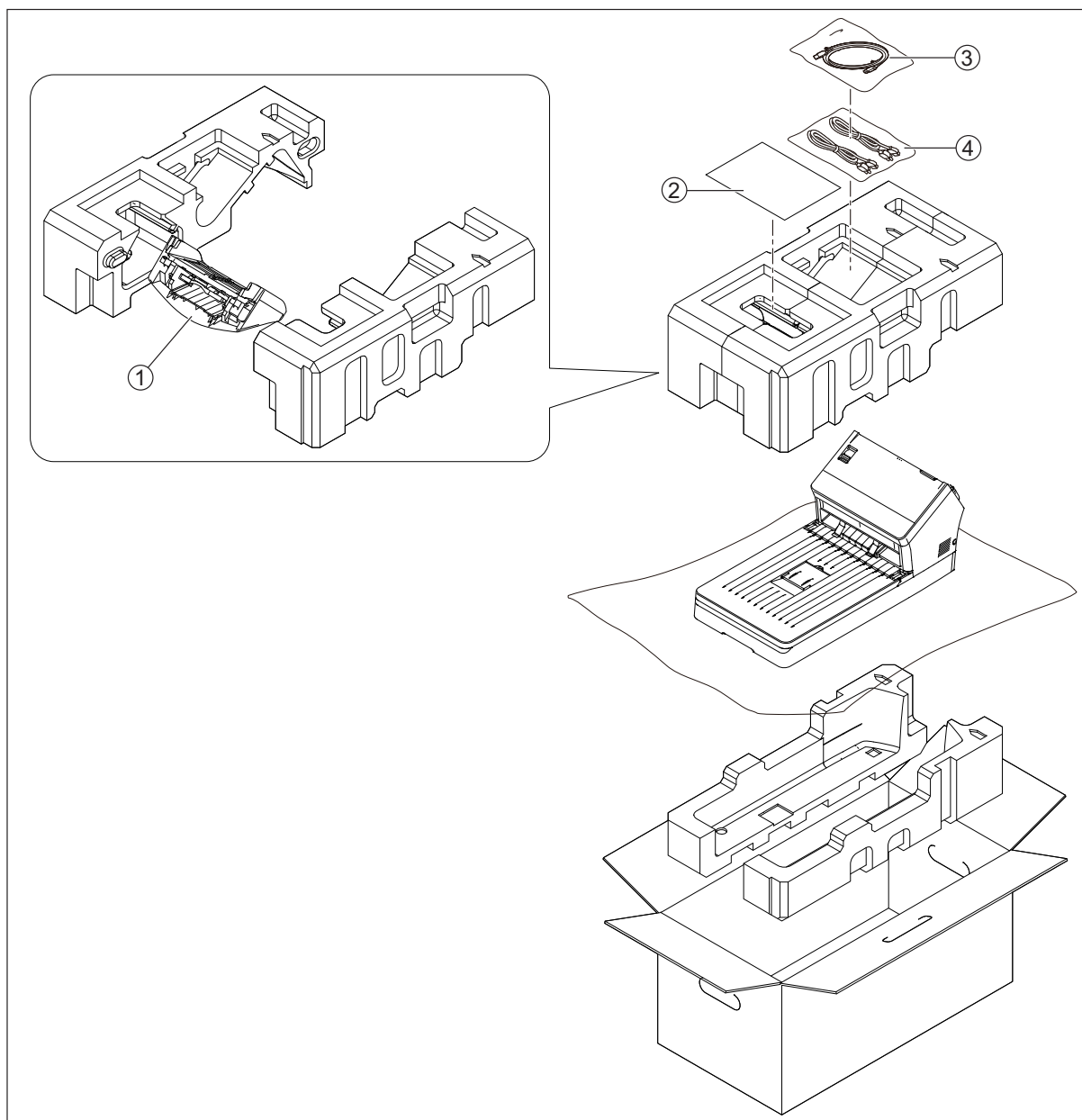

- ① Лоток подачи
- ② Краткое руководство по установке и диск CD с ПО и документацией
- ③ Кабель USB
- ④ Кабель питания

## 9.4 Технические характеристики

### Сканирование

Пункт		KV-SL3066	KV-SL3056
Поверхность сканирования		Двухстороннее	
Метод сканирования		Цветное, CIS (600 точ./дюйм (dpi))	
Скорость сканирования <sup>1</sup> • А4 / Книжная ориентация • Бинарный / цветной • (200 точ./дюйм (dpi), 300 точ./дюйм (dpi))	ADF (одностороннее сканирование)	65 стр./мин	45 стр./мин
	ADF (двухстороннее сканирование)	130 изображений/мин.	90 изображений/мин.
	Планшет	1,5 с/стр.	
Разрешение сканирования <sup>2</sup>		100 точ./дюйм (dpi) – 600 точ./дюйм (dpi) (шаг 1 точ./дюйм (dpi)), 1 200 точ./дюйм (dpi) (с интерполяцией) Оптическое: 300 точ./дюйм (dpi) / 600 точ./дюйм (dpi) (автоматическое переключение)	
Размер бумаги для ADF <sup>3</sup>	Ширина × Длина	<b>При подаче одного листа:</b> 48 мм (мм) × 54 мм (мм) - 216 мм (мм) × без ограничений <sup>4</sup> <b>При подаче нескольких листов:</b> 48 мм (мм) × 54 мм (мм) - 216 мм (мм) × 356 мм (мм)	
	Толщина	Бумага: 0,04 мм (мм) – 0,5 мм (мм) Сшитые документы: 2,6 мм (мм) (включая прозрачную папку для сканирования паспорта)	
	Вес	20 г/м <sup>2</sup> (g/m <sup>2</sup> ) – 413 г/м <sup>2</sup> (g/m <sup>2</sup> )	
Размер бумаги для планшета		216 мм (мм) × 297 мм (мм)	
Карта <sup>5</sup>	Формат	Формат ISO	
	Размер	85,6 мм (мм) × 54 мм (мм)	
	Толщина	0,76 мм (мм) Карта с тиснением до 1,4 мм (мм)	
	Емкость лотка подачи	3 карты в лотке подачи или в направляющих для карт в смешанной стопке	
Емкость лотка подачи		100 листов (80 г/м <sup>2</sup> (g/m <sup>2</sup> ), не содержащая древесины высококачественная бумага) <sup>6</sup>	
Замена валиков <sup>7</sup>		250 000 листов	

<sup>1</sup> Скорость сканирования может отличаться в зависимости от компьютера, операционной системы, приложения, метода измерения, количества данных в изображении и типа бумаги. Скорость сканирования зависит от метода измерения Panasonic.

<sup>2</sup> При сканировании документов, формат которых превышает А5, с высоким разрешением свыше 600 точ./дюйм (dpi) сканирование может быть не выполнено из-за недостатка памяти.

<sup>3</sup> Подробную информацию см. в разделе "6.2.1.1 Совместимая бумага" (стр. 23).

- \*4 С помощью функции "Длинная бумага" можно сканировать длинные документы, разбивая их на меньшие части. Подробную информацию о функции "Длинная бумага" см. в справке приложения Image Capture Plus или драйверов TWAIN и ISIS.
- \*5 Подробную информацию см. в разделе "6.2.1.2 Пригодные для сканирования карты" (стр. 25).
- \*6 Бумага длиной менее 100 мм (mm) или формата legal: 75 листов
- \*7 Подробную информацию см. в разделе "8.3 Замена валиков" (стр. 63).

## 9.4 Технические характеристики

### Общие

Пункт		KV-SL3066	KV-SL3056
Внешние габариты (ширина x глубина x высота)		300 мм (mm) × 650 мм (mm) × 308 мм (mm)	
Вес		6,7 кг (kg)	
Требования по питанию <sup>*1</sup>		Переменный ток, 220 – 240 В (V), 50/60 Гц (Hz), 0,5 А	
Энергопотребление	Сканирование	не более 40 Вт (W)	не более 37 Вт (W)
	Готов	не более 10 Вт (W)	
	Спящий режим	не более 1,8 Вт (W)	
	Питание выключено	не более 0,5 Вт (W)	
Условия эксплуатации		Температура: 5 °C – 35 °C Влажность: 20 % – 80 % ОВ	
Условия хранения		Температура: -10 °C – 50 °C Влажность: 8 % – 75 % ОВ	
Интерфейс		USB 2.0	

\*1 Требования к электропитанию различаются в зависимости от страны/региона. Не используйте источники электропитания, не соответствующие техническим характеристикам, нанесенным на данное устройство. Технические характеристики источника электропитания для данного устройства указаны на табличке с номинальными данными.

