

СТРУЙНЫЙ ПРИНТЕР

TS100-1600

Руководство пользователя

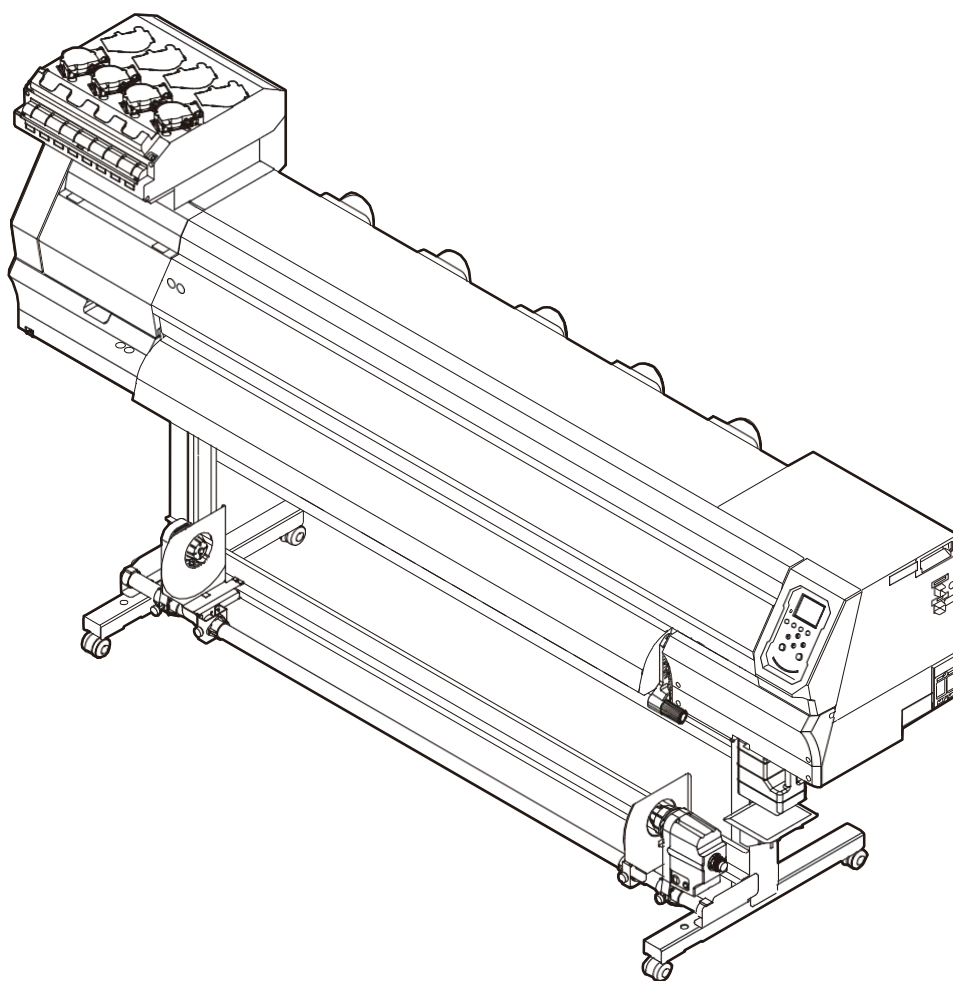

Последнюю версию руководства можно скачать на нашем сайте.

MIMAKI ENGINEERING CO., LTD.

<https://mimaki.com/>

D203534-11

Оригинальные инструкции

Оглавление

Предисловие	5
Безопасное использование.....	7
Символы	7
Предостережения.....	8
Использование чернил и других жидкостей	11
Спецификация чернил	12
О сроке годности	12
Предостережения по установке	13
Место установки.....	14
Перемещение принтера.....	14
Защитная блокировка.....	15
Наклейки безопасности.....	16

Глава 1 Перед использованием

1.1 Конфигурация и функционал	20
Вид спереди.....	20
Вид сзади и справа	21
Каретка.....	22
Стол	22
Парковка	22
Ведущий вал и ролики прижима.....	23
Датчик материала	23
Подмотка.....	24
Тумблер питания.....	24
Панель управления	26
1.2 Подключение шнура питания	30
Включение питания	30
Выключение питания	31
1.3 Подключение к компьютеру	32
Использование шнура USB.....	32
Использование шнура LAN	32
1.4 Конфигурация системы	34
Подготовка драйвера	34
Установка РИПа	35
Получение цветowych профилей	35
Настройка РИПа	36
1.5 Замена чернил.....	38
Если отображается [INK NEAR END]	38
Если отображается [INK END]	38
Замена бутылок чернил	39

Глава 2 Печать

2.1 Процесс печати.....	48
2.2 Настройка высоты головок.....	51

2.3 Заправка материала.....	53
Материалы.....	53
Установка рулонных материалов	53
2.4 Печать теста	60
Изменение направления печати тестов дюз.....	60
Дефекты печати	61
2.5 Чистка головок	62
2.6 Коррекция подачи.....	63
Процедура коррекции подачи.....	63
2.7 Корректировка позиций капель.....	65
Процедура коррекции позиций капель.....	65
2.8 Печать из РИПа	67
Подготовка данных в РИПе	67
Изменение ориджина	68
Запуск печати	69
Остановка печати (Data Clear).....	70
2.9 Обрезка материала	71

Глава 3 Настройка

3.1 Меню Setup	74
Изменение названия набора настроек.....	76
3.2 Меню Maintenance	77
Регистрация подмены дюз.....	78
3.3 Меню Machine Setup.....	81
Настройка почтового оповещения.....	84
3.4 Меню Nozzle Check.....	86
3.5 Меню Information.....	87

Глава 4 Обслуживание

4.1 Замечания по обслуживанию	90
4.2 Инструменты и интервалы обслуживания	91
Инструменты для обслуживания.....	91
4.3 Процедуры обслуживания	92
Обслуживание чернил	92
Чистка вайпера.....	92
Чистка резинок кап.....	94
Чистка NCU.....	95
Чистка низа каретки	95
Чистка датчика автокоррекции (DAS).....	96
Чистка дренажных трубок	97
Чистка датчика материала.....	98
Чистка прижимов материала	99
Чистка стола	99
Чистка внешних поверхностей	100
Чистка фильтров вентиляторов.....	100
Если принтер долго не используется.....	101

4.4 Замена расходников.....	104
Замена вайпера.....	104
Замена очистителя вайпера	105
Замена капы	106
Замена абсорбера капы.....	107
Замена фильтров вытяжки	109
Замена фильтров вентиляторов	109
Замена прижимных роликов	110
Замена прижимов материала	111
Замена отрезного ножа.....	113
Замена пленки направляющих.....	114
Замена сливного бачка	115

Глава 5 Устранение проблем

5.1 Устранение проблем	120
Питание не включается.....	120
Печать невозможна.....	120
Замятие или загрязнение материала.....	120
Дефекты отпечатка.	121
Протекание чернил.	123
Если защитная крышка отвалилась.	123
5.2 Сообщения об ошибках.....	125
Предупреждения	125
Ошибки чернил.....	126
Сообщения на экране регистрации чернильного чипа.....	127
Сообщения об ошибках	128
SYSTEM HALT	132

Глава 6 Приложение

6.1 Спецификация	134
6.2 Лицензионная библиотека	137

Введение

Благодарим за покупку струйного принтера TS100-1600.

Внимательно прочитайте это руководство (далее «этот документ») и убедитесь, что вы понимаете его содержание для безопасного и правильного использования принтера.

Обратите внимание, что иллюстрации в данном руководстве предназначены для отображения функций или процедур и иногда могут немного отличаться от реального принтера.

Adobe, логотип Adobe, Acrobat, Illustrator, Photoshop и PostScript являются (зарегистрированными) торговыми марками Adobe Incorporated в США и других странах.

RasterLink и FineCut являются торговыми марками MIMAKI ENGINEERING CO., LTD. в Японии и других странах.

Другие упомянутые компании и изделия являются (зарегистрированными) торговыми марками соответствующих компаний в Японии и других странах.

Несанкционированное копирование содержимого этого документа запрещено.

© 2021 MIMAKI ENGINEERING Co., Ltd.

● Заявления об ограничении ответственности

- Mimaki не несет ответственности за прямой или косвенный ущерб в результате использования TS100-1600 (далее «устройство»), независимо от того, исправно устройство или нет. Mimaki не несет ответственности за прямой или косвенный ущерб в результате использования устройства.
- Mimaki не несет никакой ответственности за прямой или косвенный ущерб связанный с материалами, созданными при использовании устройства.
- Использование устройства в сочетании с устройствами, не рекомендованными Mimaki, может привести к пожару или несчастным случаям. На такие инциденты гарантия не распространяется. Mimaki не несет ответственности за любой прямой или косвенный ущерб в результате таких инцидентов.
- Используйте только оригинальные чернила и жидкости для обслуживания Mimaki. Использование других продуктов может привести к сбоям или снижению качества печати. На такие инциденты гарантия не распространяется. Mimaki не несет ответственности за любой прямой или косвенный ущерб в результате таких инцидентов.
- Не перезаряжайте бутылки чернил неоригинальными чернилами. На такие инциденты гарантия не распространяется. Mimaki не несет ответственности за любой прямой или косвенный ущерб в результате таких инцидентов.

● Помехи ТВ и радио



- Устройство испускает высокочастотное электромагнитное излучение во время работы. При определенных условиях это может привести к помехам телевидению или радио. Мы не даем никаких гарантий, что устройство не повлияет на работу радио или телевизора.

При обнаружении помех телевизору или радио, проверьте наличие помех после выключения принтера. Если помехи пропадают при отключении питания, причиной возникновения помех может быть устройство.

Попробуйте любой из следующих способов или комбинацию этих способов:

- Измените ориентацию теле- или радиоантенны, чтобы найти место, где помехи не возникают.
- Удалите телевизор или радио как можно дальше от устройства.
- Подключите телевизор или радио к другой электрической розетке.

● Заявление ФКС (США)

Этот продукт был протестирован и сертифицирован на соответствие ограничениям, применяемым к цифровым устройствам класса А согласно части 15 правил ФКС. Эти ограничения разработаны, чтобы обеспечить разумную защиту от вредных воздействий, когда устройство используется в коммерческих целях.

Устройство может генерировать радиочастотные помехи для радиосвязи, если он не установлен или не используется в соответствии с руководством по эксплуатации.

Использование устройства в жилых районах может вызвать вредные помехи. При этом пользователь несет ответственность за устранение этих помех.









- Для подключения устройства используйте только провода и шнуры, рекомендованные MimaKi. Использование других шнуров может привести к превышению ограничений правил ФКС. Для обеспечения соответствия требованиям FCC используйте шнуры, рекомендованные MimaKi.
-

Меры безопасности

СИМВОЛЫ

В этом руководстве символы указывают и объясняют меры предосторожности. Внимательно изучите значения символов для правильного использования принтера.

Объяснение		
	Внимание!	Указывает на потенциальную опасность, которая может привести к смерти или серьезным травмам при неправильном обращении или несоблюдении инструкций.
	Осторожно	Указывает на потенциальную опасность, которая может привести к мелким или средним травмам при неправильном обращении или несоблюдении инструкций.
	Замечание	Указывает на потенциальную опасность, которая может привести к повреждению имущества при неправильном обращении или игнорировании инструкций.
	Предупреждающий знак	Указывает на ситуацию, требующую внимания. Внутри символа нарисованы предупреждающие знаки.
	Значок обязательного действия	Указывает на действие, необходимое к выполнению. Знак действия будет указан внутри самого символа.
	Знак запрета	Указывает на запрещенное действие. Знак действия будет указан внутри самого символа.
	Важное	Указывает на важную информацию об устройстве.
	Совет	Указывает справочную информацию.
	Справочная информация	Ссылка на страницу с подробным описанием. Нажмите для перехода на указанную страницу.

Замечания по использованию

● В непредвиденной ситуации

WARNING



- В случае непредвиденной ситуации (дым или странный запах из устройства) немедленно выключите принтер и выдерните вилку питания из розетки. Дальнейшее использование принтера может вызвать поломку, возгорание или поражение электротоком. Убедившись, что принтер больше не дымится, свяжитесь с сервисным центром или локальным дилером. Не пытайтесь починить устройство самостоятельно. Это может быть опасно.

CAUTION



- Немедленно протрите чернила, промывку, отработку или любые жидкости, используемые в принтере, попавшие на кожу. Вымойте большим количеством воды с мылом. Несмытая жидкость может привести к воспалению кожи. Если кожа становится раздраженной или болезненной, немедленно обратитесь к врачу.
- Немедленно промойте чернила, промывку, отработку или любые жидкости, используемые в принтере, попавшие в глаза, большим количеством воды. Промывайте не менее 15 минут. Если вы носите контактные линзы и их можно легко снять, снимите их после промывки чистой водой в течение не менее 15 минут. Обязательно промойте нижние стороны век. Несмытая жидкость может привести к слепоте или ухудшению зрения. При раздражении или болезненности глаз, немедленно обратитесь к врачу.
- При попадании в рот чернил, промывки, отработки или любых жидкостей, используемых в принтере, немедленно прополощите рот водой. Не старайтесь вызвать рвоту. Немедленно обратитесь к врачу. Вызывание рвоты может привести к попаданию жидкости в дыхательные пути.
- При вдыхании большого количества паров, переместитесь в хорошо проветриваемую зону, согрейтесь и отдохните в позе, которая позволяет легко дышать. Если состояние не улучшится, немедленно обратитесь к врачу.

NOTICE



- При протечке чернил, немедленно выключите принтер и отключите шнур питания. Обратитесь в сервисный центр.

● Замечания по питанию

⚠ WARNING



- Используйте шнур питания из комплекта. Иначе, это может привести к поражению током или пожару. Не используйте шнур питания с другими устройствами.
- Всегда беритесь за вилку при отсоединении шнура питания. Если тянуть за сам шнур, можно повредить его, что может привести к поломке, поражению током или пожару.
- Избегайте пыли на вилке шнура питания. Иначе, это может привести к поражению током или пожару.
- Не прикасайтесь к контактам вилки питания металлическими предметами. Иначе, это может привести к поражению током или пожару.
- Не модифицируйте шнур питания. Избегайте повреждения шнура питания. Не кладите тяжелые предметы на шнур питания, не растягивайте и не нагревайте его. Это может повредить шнур и вызвать возгорание или поражение электротоком.
- Не используйте удлинительные провода. Иначе, это может привести к поражению током или пожару.
- Не используйте поврежденный провод питания или провод с оголенной или поврежденной жилой. Иначе, это может привести к поражению током или пожару.



- Не трогайте вилку мокрыми руками. Это может привести к поражению электротоком.



- Розетка для подключения шнура питания должна быть заземлена. Иначе, это может привести к поражению током или пожару.
- Розетка, в которую подключается принтер, должна иметь заземление. Подключение должно выполняться квалифицированным электриком.
- Выполните работы по заземлению.

NOTICE



- Не выключайте тумблер питания. Выключение тумблера питания отключит функции автоматического обслуживания (включая функцию предотвращения засорения дюз и функцию очистки сливного канала). Это увеличит риск дефектов печати (например, засорение или искривление дюз).

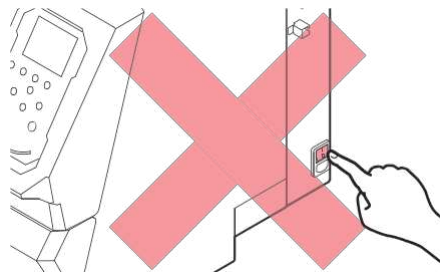

- Используйте источник питания, соответствующий техническим требованиям.
- Убедитесь, что шнур питания подключен к розетке рядом с принтером. Надежно вставляйте вилку в розетку.
- Перед подключением проверьте мощность розетки и защитного автомата линии электропитания. Подключайте каждый провод питания в розетку с отдельным автоматом. Подключение нескольких проводов к одной линии может привести к срабатыванию защитного автомата.

● О движущихся частях

 CAUTION



- Держите лицо и руки подальше от движущихся частей принтера. Также держите одежду (например, свободную одежду и аксессуары), мешающую работе, подальше от принтера. Иначе, можно получить травму.



- Длинные волосы должны быть собраны в хвост. Иначе, можно получить травму.

● Не разбирайте принтер

 WARNING



- Не пытайтесь разобрать или отремонтировать принтер. Иначе, это может привести к поражению током или пожару.

● Обращение с ножом

 CAUTION



- Не трогайте лезвие ножа. Иначе, можно получить травму.

● Утилизация принтера

 CAUTION



- Пожалуйста, свяжитесь с местным дилером или сервисным центром.
- При самостоятельной утилизации принтера, обратитесь в компанию по утилизации промышленных отходов или утилизируйте принтер в соответствии с местным законодательством.

● Другие замечания по использованию

 WARNING



- Держите детей подальше от принтера.

Использование чернил и других жидкостей

Меры предосторожности указаны на упаковках чернил, промывки и других жидкостей, используемых с принтером. Внимательно прочитайте их и убедитесь, что вы понимаете их содержание.

⚠ WARNING



- Избегайте попадания в систему водоснабжения и сточные воды. Некоторые ингредиенты токсичны для водной фауны.

⚠ CAUTION



- Ознакомьтесь с сертификатами безопасности (MSDS).
<https://mimaki.com/supply/sds/>



- Обратите внимание на вентиляцию и обязательно надевайте защитные очки и перчатки при работе с чернилами, промывкой, отработкой и другими жидкостями. Протекшие чернила могут налипнуть на кожу или попасть в глаза или рот.



- Не ударяйте и трясите бутылки чернил. Не перезаправляйте чернила. Протекшие чернила могут налипнуть на кожу или попасть в глаза или рот.



- Не разбирайте бутылки чернил. Протекшие чернила могут налипнуть на кожу или попасть в глаза или рот.



- Не храните принтер в местах, доступных детям.



- Для утилизации принтера обратитесь в компанию по утилизации промышленных отходов или утилизируйте принтер в соответствии с местным законодательством.

NOTICE



- Не используйте чернила, промывку и иные жидкости с другими принтерами. Иначе, возможно повреждение принтера.
- Не трогайте контакты чипа. Статическое электричество или загрязнение контактов могут сделать чип нечитаемым.



- Храните в низком месте (не выше 1м от пола). Падение принтера может привести к разбрызгиванию чернил.
- Храните в запечатанных контейнерах.
- Храните в прохладном темном месте.
 - (1) Храните их так, чтобы они не замерзли. Учтите, что использование оттаявших чернил может снизить качество печати из-за деградации чернил.
 - (2) При перемещении чернил из холодного места в теплое дайте им постоять не менее трех часов перед использованием в тех же условиях, что и принтер.
 - (3) Открывайте бутылку с чернилами непосредственно перед использованием. Качество печати может ухудшиться, если бутылки будут оставаться открытыми длительное время.



- Печать невозможна, если используется неподходящий чип.
- С используемыми в принтере бутылками чернил нет никаких проблем, даже если они смяты.

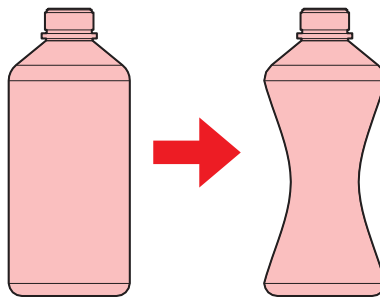

Спецификация чернил

Параметр		Подробности
Тип		Сублимационные чернила (от MIMAKI)
Цвет		Blue (BL) Magenta (M) Yellow (Y) Black (K)
Форма		Бутылка
Объем чернил		1000 мл
Срок годности		Указан на бутылке Однако, желательно использовать в течение 1 месяца после вскрытия бутылки
Температура хранения	Хранение	10–35°C (среднесуточная) • Качество чернил может ухудшиться при хранении за пределами этих условий.
	Транспортировка	0–40°C • Качество чернил может ухудшиться при хранении за пределами этих условий.

О сроке годности

Срок годности чернил указан на бутылке. Просроченные чернила могут привести к дефектам печати или изменению тона цвета. Возможна печать даже по истечении срока годности. Тем не менее, мы рекомендуем заменить чернила на новые или использовать их как можно быстрее.

Пример: Указанный срок годности Апрель 2021:

- Май: Замените бутылку чернил как можно скорее. Печать возможна.
- Июнь: Замените бутылку чернил как можно скорее. Печать возможна.
- Июль: Печать невозможна.



- Сообщение отображается на дисплее.

Безопасность при установке

⚠ WARNING



- Не устанавливайте принтер рядом с источниками паров бензина, спирта, растворителей, лаков, горючих спреев и т.п. Принтер не взрывобезопасен. Принтер представляет опасность взрыва.



- Не устанавливайте принтер вблизи открытого огня. Чернила могут воспламениться.
- Не ставьте на принтер вазы, горшечные растения, чашки, косметику, емкости с химикатами или водой или мелкие металлические предметы. Попадание в принтер посторонних жидкостей или предметов может привести к поломке, поражению током или пожару.



- Не устанавливайте принтер в сыром помещении или месте, где он может подвергаться воздействию брызг воды. Иначе, это может привести к поражению током или пожару.



- Не устанавливайте принтер в местах, доступных детям.

⚠ CAUTION



- При установке принтера в плохо проветриваемом или закрытом помещении, необходимо оборудовать принудительную вентиляцию.
- При монтаже выпускного отверстия вытяжки соблюдайте следующие требования:
 - (1) Руководствуйтесь местным законодательством в сфере безопасности и здравоохранения.
 - (2) Если вытяжка оснащена заслонкой, заслонка должна быть открыта во время работы принтера.

NOTICE



- Не устанавливайте принтер в запыленном помещении. При попадании пыли в принтер, качество печати снизится и может произойти поломка принтера.
- Не устанавливайте эту машину в местах, подверженных сквознякам (например, от кондиционера). Это может вызвать попадание пыли и грязи в принтер.
- Не устанавливайте принтер на неровном полу и в месте, подверженном вибрации. Это увеличит риск дефектов печати (например, засорение или искривление дюз).
- Избегайте воздействия на принтер прямых солнечных лучей.
- Не устанавливайте принтер в месте с резкими перепадами температуры. Это увеличит риск дефектов печати (например, засорение или искривление дюз).
- Не устанавливайте принтер в местах, подверженных чрезмерному шуму от крупного оборудования.
- Не устанавливайте принтер в местах, где фотофиксаторы генерируют пар или кислый газ (например, уксусная кислота, соляная кислота), или в местах с жидкостями для обработки металлов (например, аминами, амино-модифицированными спиртами). Это может вызвать сбой или дефекты печати (засорение дюз), поскольку в таких условиях чернила с большей вероятностью засохнут в печатающей головке.



- Условия эксплуатации: 20°C–30°C (68°F–86°F), 35%RH–65%RH (без конденсата)
- Диапазон температур с гарантией качества: 20°C–25°C (68°F–77°F)

Место установки

Оставьте свободное место вокруг принтера для безопасной и удобной замены чернил и материала:

Параметр	TS100-1600
Ширина*1	Не менее 3775 мм (2775 мм)
Глубина*1	Не менее 2700 мм (700 мм)
Высота*1, *2	(1475 мм)
Вес	168кг

*1. В скобках указаны размеры принтера.

*2. Не включая высоту бутылок

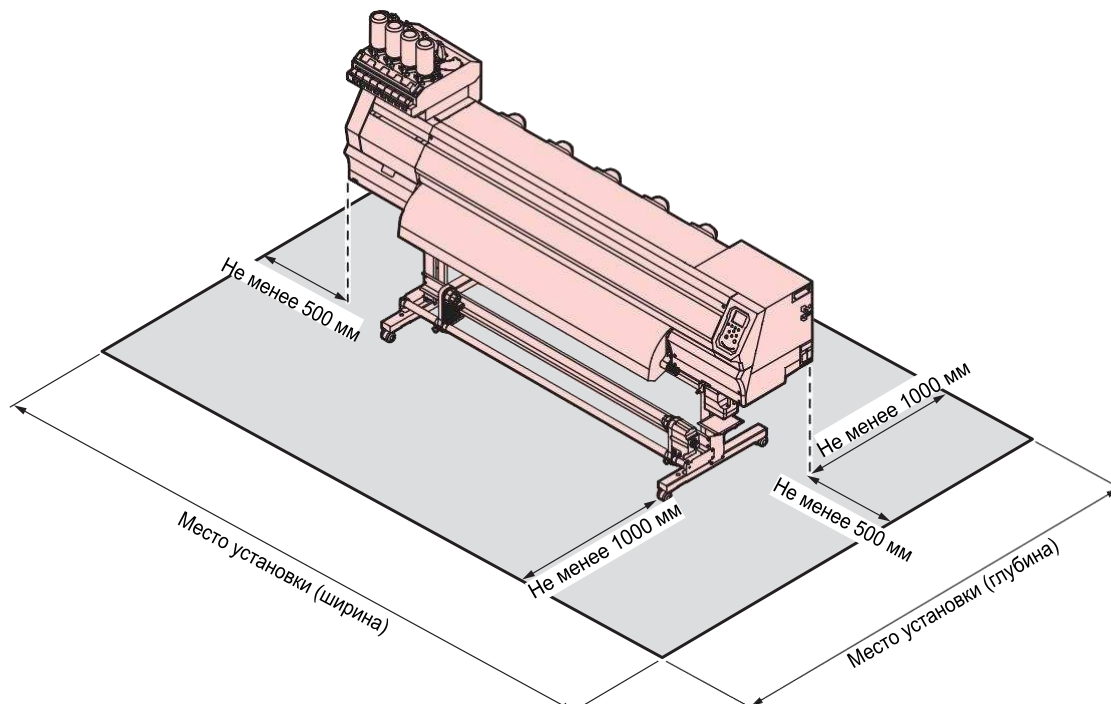

Перемещение принтера

Обратитесь в сервисный центр. Самостоятельное перемещение принтера может привести к его повреждению.

Защитная блокировка

Принтер оснащен датчиками для обеспечения безопасности во время использования.

Печать будет прервана, если вы откроете крышку во время печати. В таком случае отрипованные данные необходимо будет отправить заново.

- Расположение датчиков

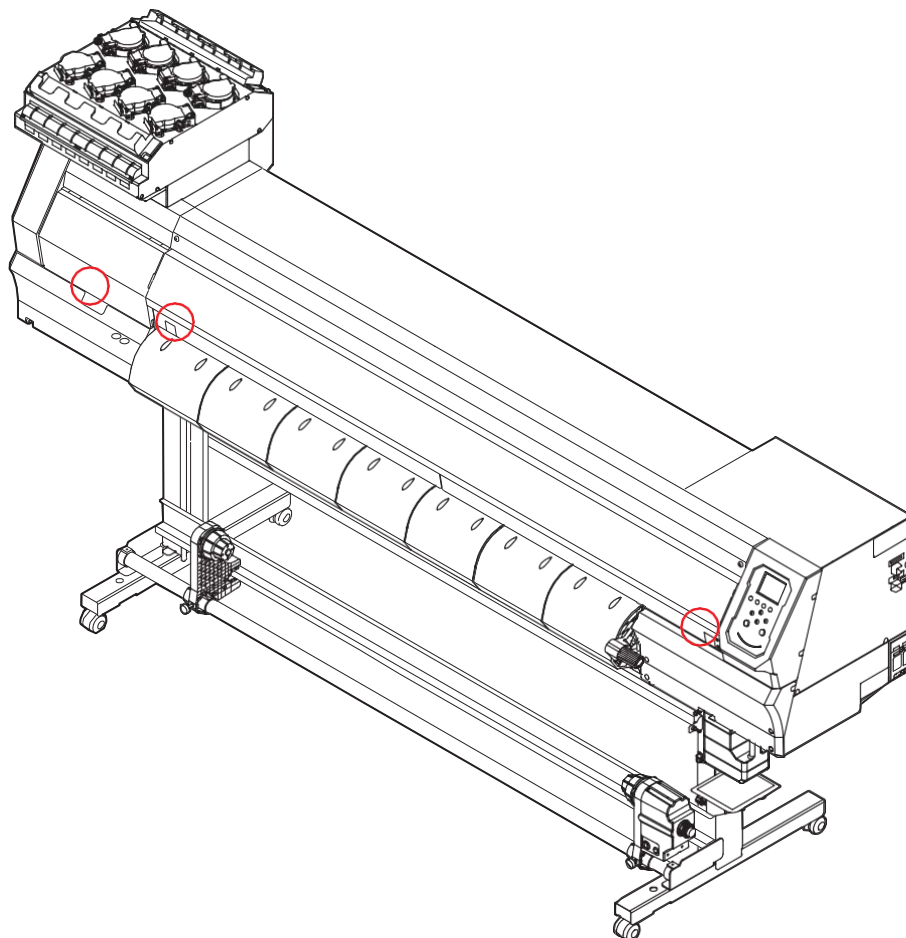

Предупреждающие наклейки

Убедитесь в полном понимании обозначений на наклейках безопасности.

Если предупреждающие наклейки загрязнятся, износятся или отклеятся, обратитесь в наш сервисный центр за новыми наклейками.

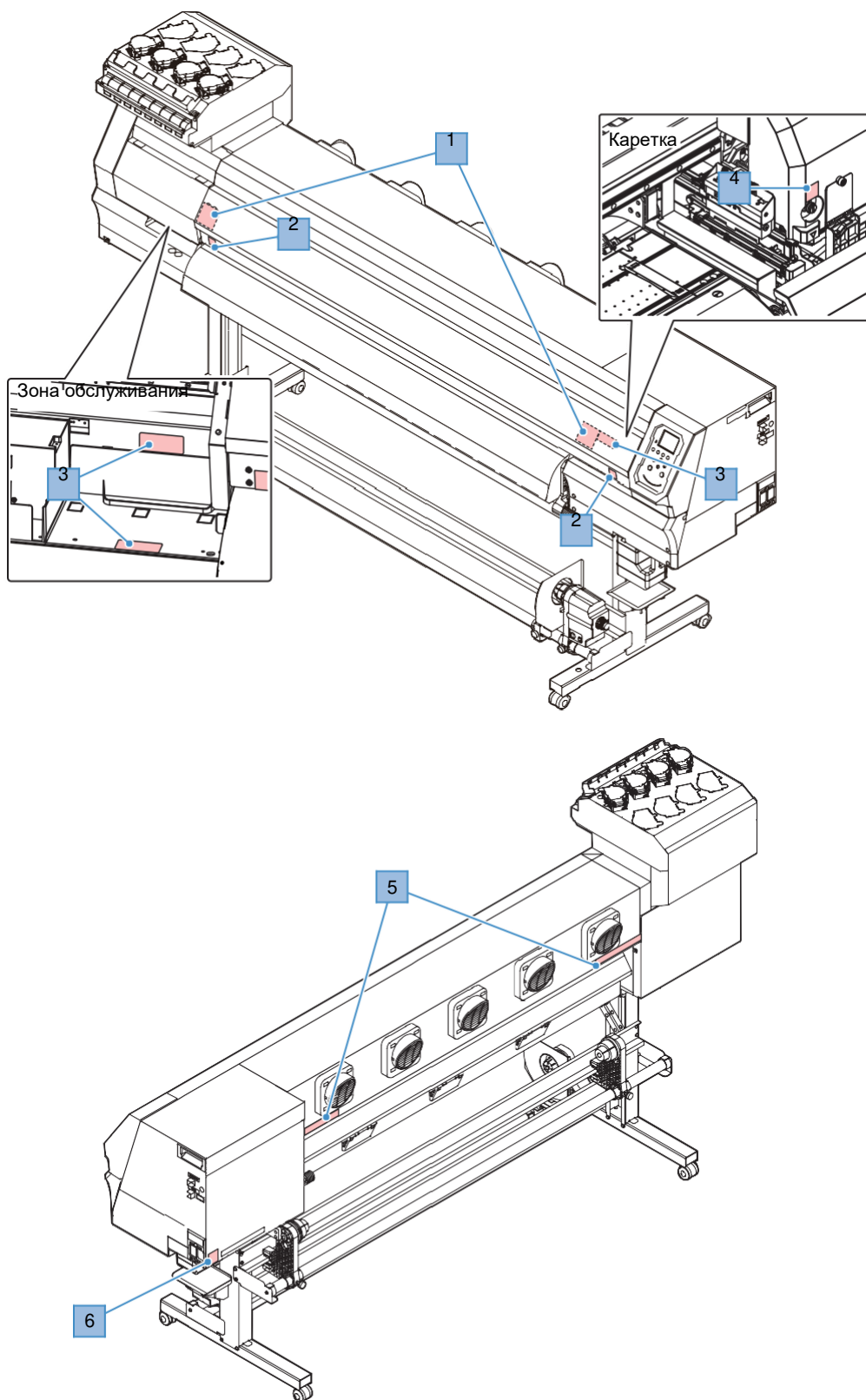

No.	Артикул	Наклейка	Подробности
1	M910931		<p>Остерегайтесь открывающихся деталей. Возможно прищемить пальцы.</p>
2	M907833		<p>Опасные движущиеся детали.</p>
3	M903330		<p>Одевайте очки и перчатки во время работы.</p>
4	M903405		<p>Остерегайтесь порезов.</p>
5	M905811		<p>Опасные движущиеся детали.</p>
6	M907935		<p>Остерегайтесь напряжения.</p>

Глава 1 Перед использованием



Эта глава

описывает вещи, которые необходимо знать до начала использования принтера. Например, наименование узлов принтера или процедура пуско-наладки.

Конфигурация и функционал	20	Подключение к компьютеру	32
Вид спереди	20	Использование шнура USB	3 2
Вид сзади и справа	21	Подключение шнура LAN	3 2
Каретка	22	Конфигурация системы	34
Стол	22	Подготовка драйвера	3 4
Парковка	22	Установка РИПа	3 5
Ведущий вал и ролики прижима	23	Получение цветowych профилей	3 5
Датчик материала	23	Настройка РИПа	3 6
Подмотка	24	Замена чернил	38
Тумблер питания	24	Если отображается [INK NEAR END]	38
Панель управления	26	Если отображается [INK END]	3 8
Подключение шнура питания	30	Замена бутылок чернил	3 9
Включение питания	30		
Выключение питания	31		

1.1 Конфигурация и функционал

Перед

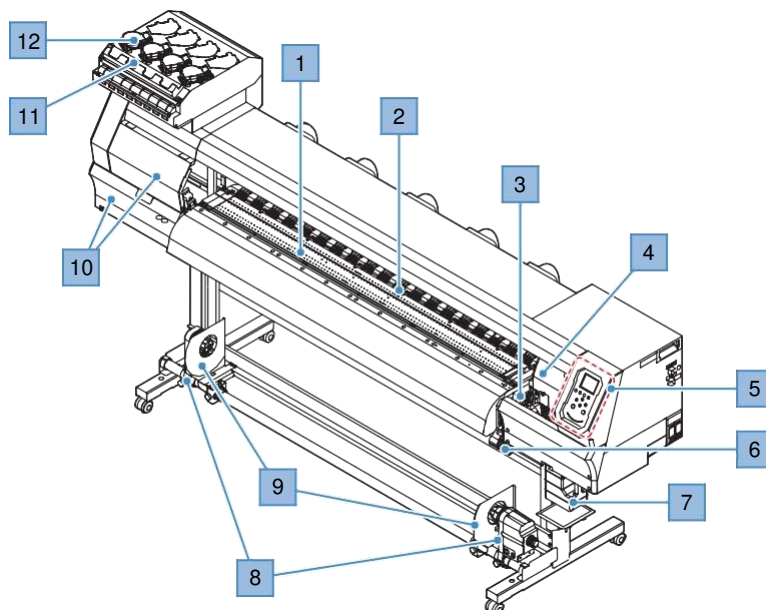

№.	Наименование	Описание
1	Стол	Зона печати. "Стол" (с. 22)
2	Прижимные ролики Вал протяжки	Вал протяжки и прижимные ролики служат для подачи материала. "Прижимные ролики и вал протяжки" (с. 23)
3	Парковка	Включает капы, вайперы и NCU для мониторинга состояния дюз. "Парковка" (с. 22)
4	Каретка	Включает головки, датчик замытия и отрезной нож. "Каретка" (с. 22)
5	Панель управления	Включает кнопки управления и дисплей для отображения информации. "Панель управления" (с. 26)
6	Рычаг прижима (передний)	Опускание рычага прижимает материал. Поднятие рычага освобождает материал.
7	Сливной бачок	Контейнер для отработанных чернил. "Замена сливного бачка" (с. 115)
8	Подмотка	Автоматически сматывает рулонный материал после печати. "Подмотка" (с. 24)
9	Направляющие	Предотвращают смещение рулонного материала при подмотке. Направляющие выравнивают края рулонного материала на подмотке. "Использование направляющих" (с. 58)
10	Отсек обслуживания	Откройте для выполнения обслуживания. Печать и автоматическое обслуживание недоступны пока крышки открыты.
11	Протирающий фильтр	Для вытирания капель чернил с крышек бутылок
12	Устройство подачи чернил	Сюда вставляется бутылка чернил для подачи чернил в головки. "Замена бутылок чернил" (с. 38)

Вид сзади и справа

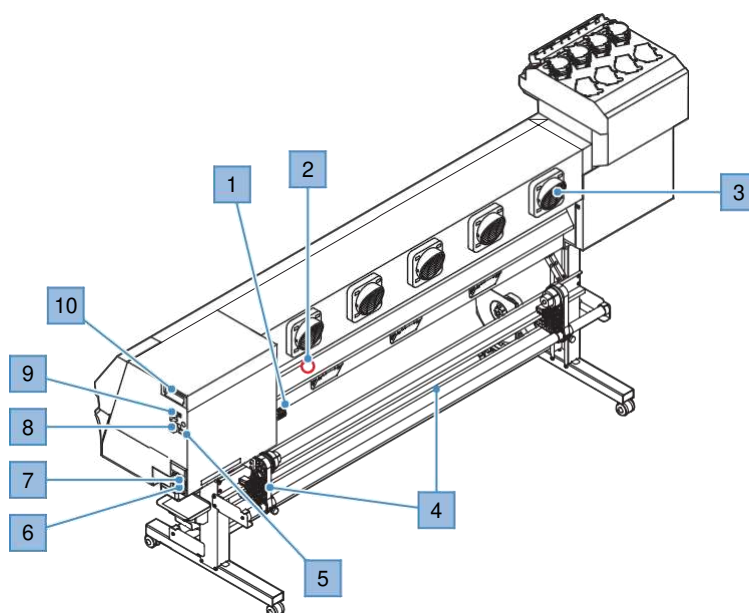

№.	Наименование	Описание
1	Рычаг прижима (задний)	Связан с передним рычагом прижима.
2	Датчик материала	Определяет наличие материала. "Датчик материала"(с. 23)
3	Вентилятор	Сушит чернила после печати.
4	Размотка	Удерживает рулон материала для печати. Можно устанавливать гильзы 2" и 3"
5	Слот чипа	Сюда вставляется чип от пакета чернил с информацией о чернилах. "Замена бутылок чернил"(с. 39)
6	Гнездо питания	Для подключения шнура питания (из комплекта). "Подключение шнура питания"(с. 30)
7	Тумблер питания	Основной тумблер питания принтера. Для выполнения функций автоматического обслуживания никогда не выключайте тумблер питания. "Включение питания"(с. 30) "Выключение питания"(с. 31)
8	Порт LAN	Для использования сетевых функций. "Подключение шнура LAN"(с. 32)
9	Порт USB	Подключение к ПК по интерфейсу USB. "Подключение шнура USB"(с. 32)
10	Промывочный картридж	Используется для автоматической подачи промывки в капю, на вайпер, для предотвращения засыхания чернил внутри дренажных трубок во время обслуживания.

Каретка

В каретке находятся печатающие головки и датчик замятия материала для приостановки печати. Печать происходит за счет выброса чернил при перемещении каретки влево и вправо.

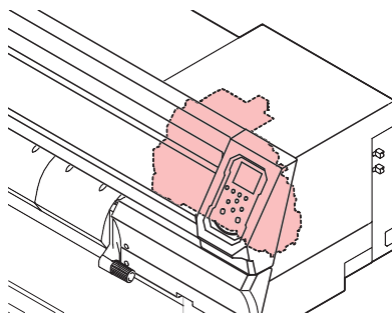

Стол

В столе имеется множество отверстий для удерживания материала при помощи вакуума. Также имеется паз для обрезки материала.

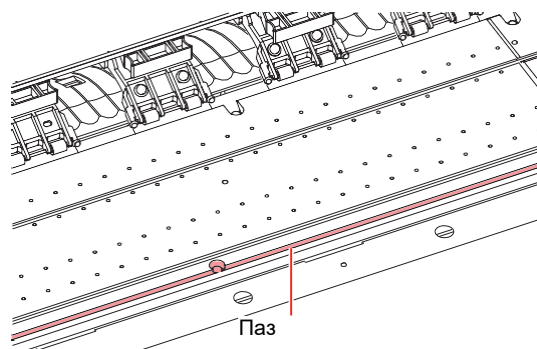

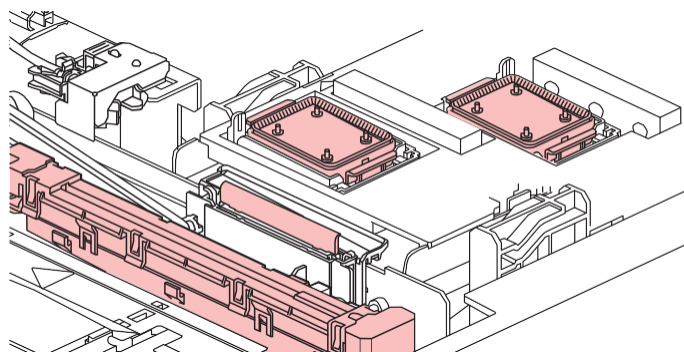

Парковка

Парковка включает в себя капли для предотвращения засыхания поверхности дюз головок, вайпер, необходимый для обслуживания головок, и NCU для контроля состояния дюз.



NCU (Nozzle Check Unit) автоматически проверяет нерабочие дюзы. Настройки позволяют автоматически чистить головки или печатать с помощью других дюз.

 ["Меню Nozzle check"\(с. 86\)](#)

 ["Регистрация подмены дюз"\(с. 78\)](#)

Ведущий вал и ролики прижима

Ролики прижима и ведущий вал предназначены для протяжки материала.

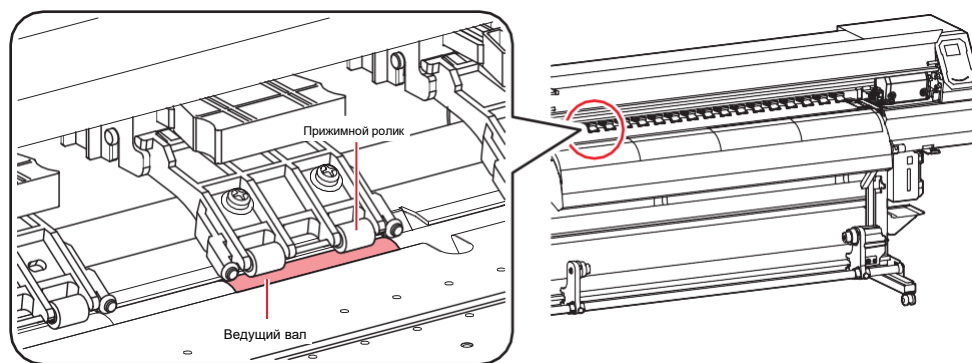

- Если устройство не используется, поднимайте рычаг прижима для поднятия роликов прижима. Оставление прижимных роликов в нижнем положении на долгое время может привести к их деформации. Деформация прижимных роликов может помешать правильной подаче материала.



- Прикрепите переключатели роликов к прижимным роликам на левом и правом краях материала. Прижимные ролики можно поднять при помощи переключателей. Это исключает зажим левого и правого края материала для равномерной подачи.

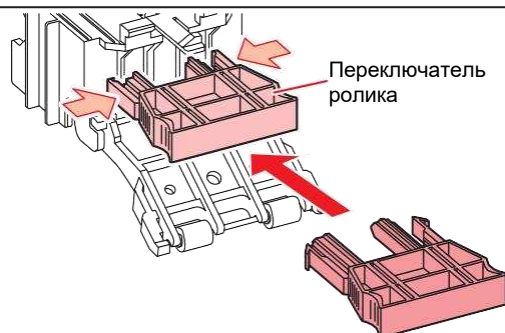

Датчик материала

Датчик материала определяет наличие/отсутствие материала.



- Датчик должен быть закрыт материалом для определения ширины материала.



Подмотка

Используйте переключатель на подмотке для выбора направления подмотки.

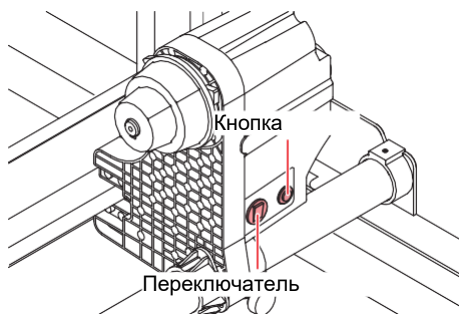

Наименование	Описание	
Переключатель направления	Вверх	Смотка материала лицевой стороной внутрь
	Вниз	Смотка материала лицевой стороной наружу
Кнопка ВКЛ/ВЫКЛ	Нажмите для включения/выключения подмотки. Настройка может быть изменена так, чтобы подмотка работала только при нажатой кнопке. "Меню Machine setup"(с. 81)	

Тумблер питания

У этого принтера следующие тумблеры питания.

● Тумблер питания

Находится на правой стороне устройства.

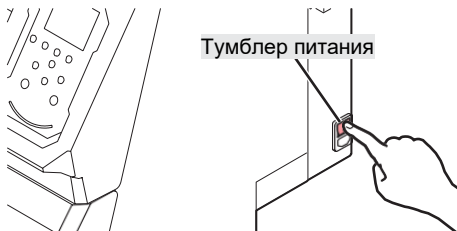

- Не выключайте тумблер питания. Выключение тумблера питания отключит функции автоматического обслуживания (включая функцию предотвращения засорения дюз и функцию очистки сливного канала). Это увеличит риск дефектов печати (например, засорение или искривление дюз).

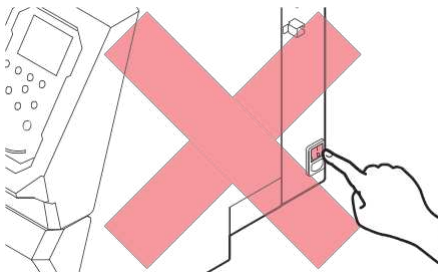

● Кнопка [END/POWER]

Обычное включение/выключение производится кнопкой [END/POWER].

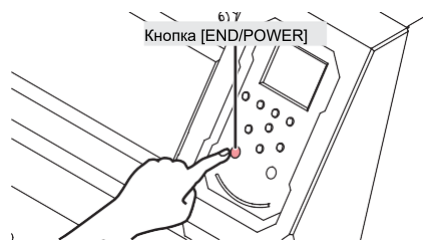

- Закройте переднюю крышку и отсек обслуживания. Оставление крышек открытыми отключит функции автоматического обслуживания (включая функции предотвращения засорения дюз и очистки сливного тракта). Это увеличит риск дефектов печати (например, засорение или искривление дюз).

Панель управления

Используется для управления принтером.

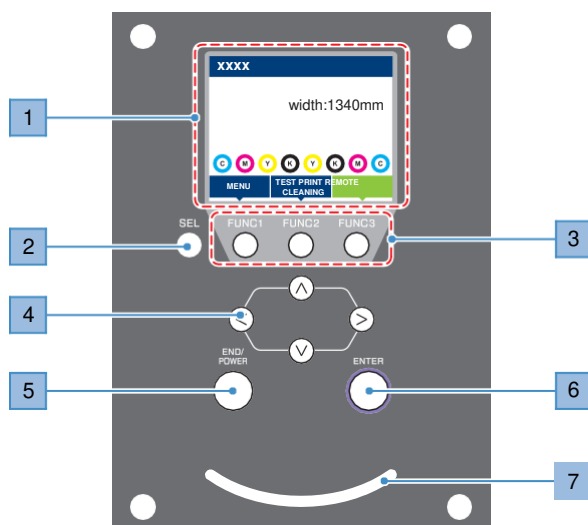

No.	Наименование	Описание		
1	Дисплей	"Дисплей"(с. 27)		
2	Кнопка [SEL]	Изменяет функционал кнопок [FUNCTION].		
3	Кнопка [FUNCTION]	Используется для печати теста, чистки головок и настройки "Кнопка [FUNCTION]"(с. 28)		
4	Джойстик 	Используется для сдвига каретки, подачи материала и выбора настроек		
5	[END/POWER] кнопка	Используется для отмены последнего изменения параметра, возврата в предыдущий уровень меню и включения/выключения питания <ul style="list-style-type: none"> Горит синим если питание включено. "Включение питания"(с. 30) Для выключения питания зажмите кнопку. "Выключение питания"(с. 31) 		
6	Кнопка [ENTER]	Используется для перехода в меню и подтверждения настроек. Также используется для отображения информации. "Отображение информации о принтере (локально)"(с. 29)		
7	Индикатор состояния	Отображает статус принтера.		
		Не горит	Включен режим LOCAL. Используется для печати теста, обслуживания и настроек	
		Светло-синий	Горит	Включен режим REMOTE. Устройство ожидает данные с компьютера.
			Моргает	Идет процесс печати. Также моргает во время печати тестов (например, встроенных шаблонов).
		Синий	Горит	Получены данные для печати. Переключитесь в REMOTE и начните печать
	Красный	Моргает	Произошла ошибка. Выполните действие в соответствии со списком ошибок. "Сообщения об ошибках"(с. 128)	
		Горит	Произошла ошибка (SYSTEM HALT). Свяжитесь с сервисной службой. "SYSTEM HALT"(с. 132)	

Дисплей

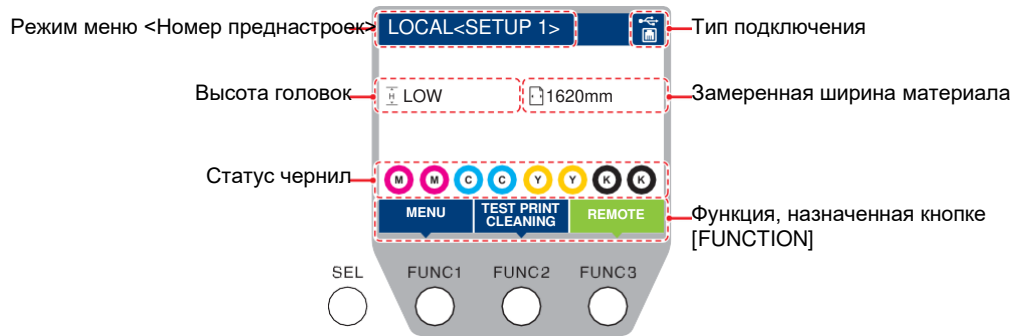

Режим меню

Доступно четыре режима меню.

Название	Описание
Режим LOCAL	Используется для печати теста, обслуживания и настроек
Режим REMOTE	Печать заданий с компьютера.
Режим меню	Нажмите [MENU] в режиме LOCAL для входа в режим MENU. Используется для настройки.
Режим NOT-READY	Режим до замера ширины материала















Статус чернил

Остаток чернил и ошибки чернил отображаются иконками.

Значок	Описание																
	Отображает один из девяти уровней чернил.																
									Полный	1/8 исп.	1/4 исп.	3/8 исп.	1/2 исп.	5/8 исп.	3/4 исп.	7/8 исп.	Почти пусто
	Отображается при очень низком уровне чернил. Замените бутылку.																
	Отображается при отсутствии чернил или ошибке чернил. Печать невозможна. "Ошибки чернил"(с. 126)																
	Отображается при окончании срока годности чернил. Замените бутылку чернил как можно скорее. Печать возможна. "О сроке годности"(с. 12)																

Кнопки [FUNCTION]

В этом разделе описывается функционал кнопок [FUNCTION].

Значок	Описание
	Отображает различные экраны меню.  "Настройки"(с. 73)
	Отображает функции обслуживания (печать теста и чистка).
	Переключение режимов LOCAL и REMOTE.
	Отображает настройки (подачи материала и позиций капель).
	Очистка полученных данных.
	Приостановка печати и переход в режим LOCAL.
	Обрезка материала.
	Переход на предыдущую страницу списка.
	Переход на следующую страницу списка.
	Подтверждение предупреждающих сообщений и т.п.
	Выключение или отмена параметров.
	Присвоена настройка либо функция. Устанавливает настройку либо выполняет присвоенную функцию.
	Выбор/отмена элементов списка.

Информация о принтере (локально)

Нажмите [MENU] в режиме LOCAL для входа в режим MENU.

Параметр	Описание	Отображение	
Информация о чернилах	Отображает тип чернил, остаток и ошибки.	<p>xxx-xxx 1. 100% No error 2. 100% No error 3. 100% No error 4. 100% No error</p>	<p>xxx-xxx 5. 100% No error 6. 100% No error 7. 100% No error 8. 0% INK END</p> <p>— Ink type — Ошибки чернил Уровень чернил</p>
Отображение информации о чипах	Отображает информацию о чернильных чипах.	<p>Ink IC Chip Reg. info. Y : 2020/01/01 C : 2020/01/01 M : --- K : 2020/01/01</p>	
Предупреждения	Отображает историю предупреждений.	<p>WARNING EVENT ! MEDIA UNDETECTED</p>	
Информация	Отображение замеренной ширины материала, высоты каретки, серийного номера принтера, версии прошивки, версии команд и статуса LAN.	<p>INFORMATION MEDIA WIDTH 1610mm HEAD HEIGHT LOW SERIAL No. xxxxxxxx UCJV300-160 V1.3.0 MRL-V V1.30</p>	<p>INFORMATION LAN Status 1000Mbyte</p>
Проверка дюз	Отображает количество дюз, признанных нерабочими после теста.	<p>NOZZLE CHECK C 0 M 0 Y 0 K 0</p>	

1.2 Подключение шнура питания

- 1** Убедитесь, что тумблер питания выключен.
- 2** Установите зажим шнура питания.
- 3** Подключите шнур питания в гнездо принтера.
- 4** Закрепите шнур питания зажимом.
 - Проденьте шнур питания в зажим и сдавите зажим до щелчка.

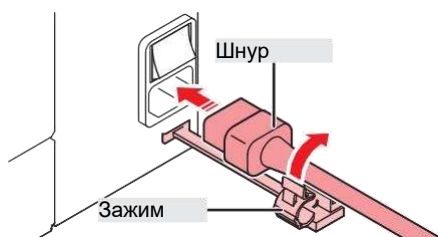

- 5** Вставьте вилку шнура в розетку.

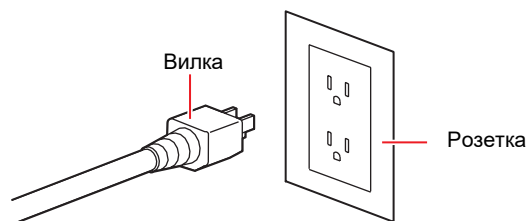

- Не трогайте вилку мокрыми руками. Это может привести к поражению электротоком.

Включение питания



- Закройте переднюю крышку и отсек обслуживания. Оставление крышек открытыми отключит функции автоматического обслуживания (включая функции предотвращения засорения дюзов и очистки сливного тракта). Это увеличит риск дефектов печати (например, засорение или искривление дюзов).

- 1** Убедитесь, что тумблер питания включен.
 - Для включения питания переведите выключатель в положение "I".

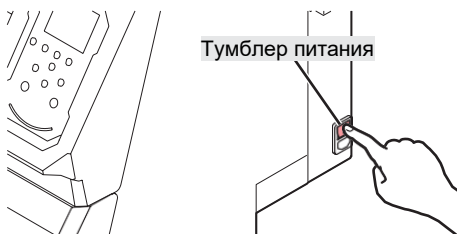

2 Нажмите [END / POWER] для включения питания.

- На дисплее отображается версия прошивки и выполняется инициализация. Принтер переходит в режим LOCAL и готов к использованию.

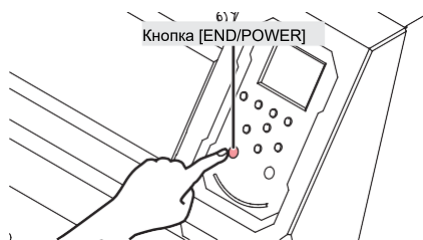

3 Включите питание компьютера.

Выключение питания



- Перед выключением проверьте следующее:
 - (1) Передняя крышка и отсек обслуживания закрыты.
 - Оставление крышек открытыми отключит функции автоматического обслуживания (включая функции предотвращения засорения дюз и очистки сливного тракта).
 - (2) Каретка запаркована.
 - Иначе дюзы головок засохнут, что вызовет проблемы при печати (засорение или искривление дюз).
 - (3) Данные не получены
 - (4) Ошибки отсутствуют.
 - "Сообщения об ошибках" (с. 125)

1 Выключите питание подключенного компьютера.

2 Зажмите кнопку [END/POWER].

- Появится экран подтверждения выключения. Нажмите [ENTER] для выключения.

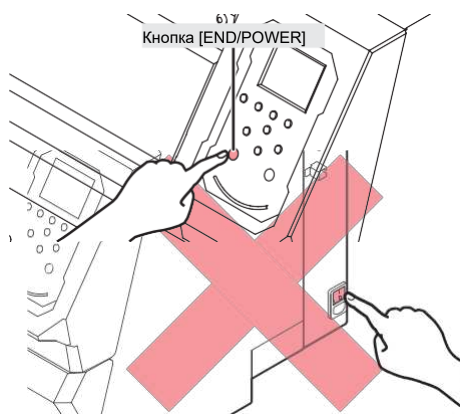

- Не выключайте тумблер питания. Выключение тумблера питания отключит функции автоматического обслуживания (включая функцию предотвращения засорения дюз и функцию очистки сливного канала). Это увеличит риск дефектов печати (например, засорение или искривление дюз).

1.3 Подключение к компьютеру

Использование шнура USB

Подключите принтер к компьютеру шнуром USB.



- Не доставайте провод во время передачи данных.



- Используйте РИП, который поддерживает интерфейс USB.



- Если в компьютере нет USB порта, обратитесь к региональному дилеру или в наш офис.

Замечания по USB подключению

● Подключение двух и более TS100-1600 к одному ПК

TS100-1600 может не распознаться корректно.

Если в компьютере более одного USB порта, подключайте принтер в другие порты USB и проверьте, распознается ли он. Если принтер не распознается и в других портах USB, используйте доступный в продаже USB шнур с репитером.

● Удлинение шнура USB

Используйте доступный в продаже USB шнур с репитером. Однако убедитесь, что общая длина шнура USB и шнура USB с репитером не превышает 20 м.

При удлинении шнура USB скорость передачи данных может снизиться. Поэтому каретка может останавливаться на некоторое время после печати прохода.

● Периферия в режиме USB high-speed

Периферийное устройство (флешка или USB HDD), работающее в режиме USB high speed, подключенное к компьютеру вместе с принтером может не распознаваться компьютером. При одновременном подключении принтера и внешнего USB HDD, скорость передачи данных на принтер может упасть. Поэтому каретка может останавливаться на некоторое время после печати прохода.

● Извлечение USB флешек

Если к компьютеру, к которому подключен принтер, подключена USB флешка, нажмите "Отключить" в окне "Безопасное извлечение устройства". Иначе, произойдет ошибка [ERROR ** command error].

Использование шнура LAN

Подключите принтер к компьютеру шнуром LAN. Вставьте шнур LAN в гнездо до щелчка.



- Не доставайте провод во время передачи данных.

● Замечания по сетевому подключению

Настройте сеть следующим образом: Печать невозможна если сеть настроена неправильно.

- Используйте шнур LAN категории 6 или выше.

- Компьютер и принтер должны находиться в одном сегменте сети. Невозможно подключиться через роутер.
- Используйте компьютер и/или свитч 1000BASE-T. Для печати необходима поддержка 1000BASE-T.

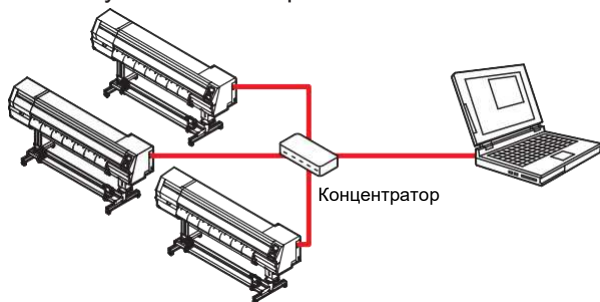

● Проверка подключения LAN

1 Проверьте дисплей принтера.

- Для проверки используйте информацию о принтере. "Отображение информации о принтере (локально)" (с. 29)
- При отображении "100Mbps", "10Mbps" или "No Connect" печать невозможна. Можно использовать почтовые оповещения. "Настройка почтового оповещения" (с. 84)

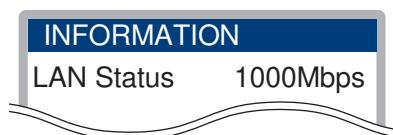

2 Проверьте индикатор гнезда LAN.

- Индикатор гнезда LAN горит, если принтер включен.

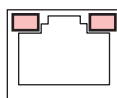

Цвет	Состояние	Описание
Зеленый	Горит	Подключение <1000BASE-T>
	Не горит	Подключение не по протоколу 1000BASE-T <ul style="list-style-type: none"> • Если только оранжевый индикатор горит или моргает, 1000 Мб/с не работает. Проверьте оборудование и провода.
Оранжевый	Горит	Соединено (подключено).
	Моргает	Получение данных
	Не горит	Не соединено (не подключено)

1.4 Настройка системы

Для печати изображений, созданных в Illustrator или Photoshop, используйте РИП.

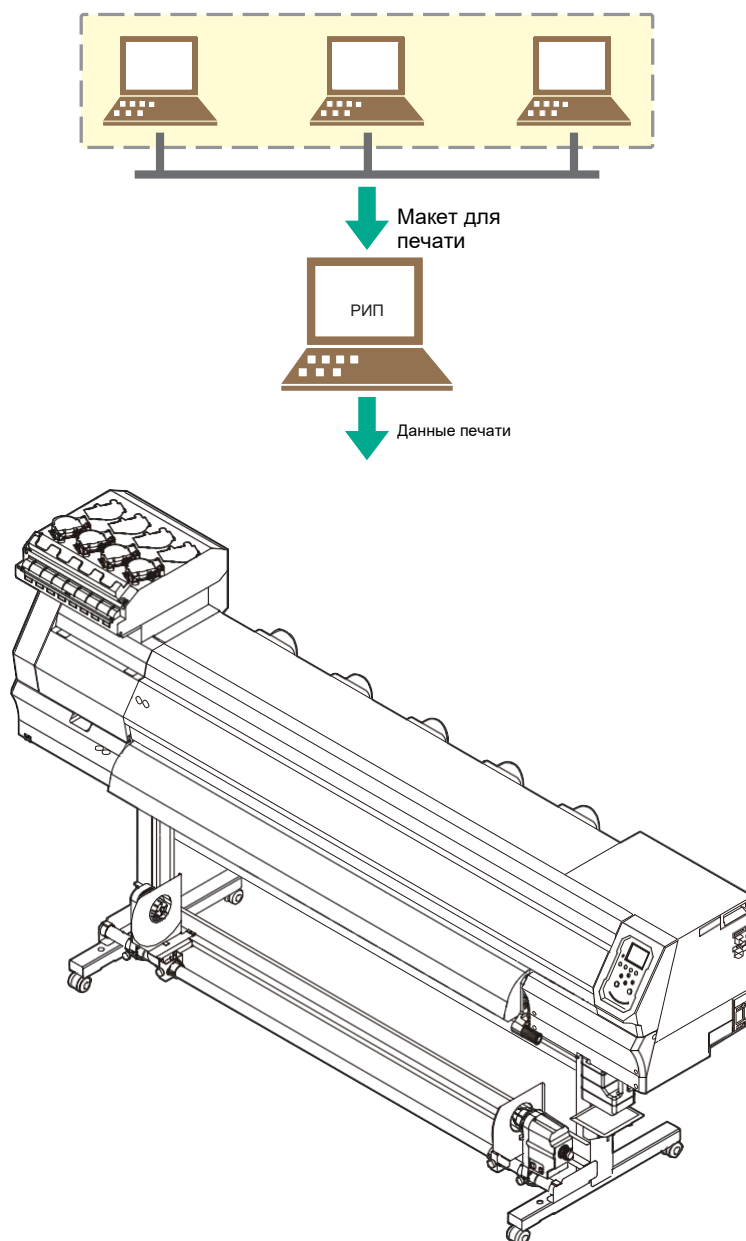

Подготовка драйвера

- 1** Скачайте драйвер с сайта MIMAKI.
 - <https://mimaki.com/download/inkjet.html>
[TS100-1600] > [Drivers/Utilities]

- 2** Установите драйвер MIMAKI.



- Руководство по установке драйвера содержится в инсталляторе.

Установка РИПа

Ниже описывается РИП компании MIMAKI (RasterLink).

- Important!** • При использовании TxDLink, используйте его руководство.

1 Установите RasterLink.

- После установки на рабочем столе появится следующая иконка.



- Подробную информацию смотрите в руководстве по установке RasterLink.
<https://mimaki.com/download/software.html>



- После установки активируйте лицензию Rasterlink. Иначе, "Profile Update" не запустится.

Получение цветовых профилей

Качество печати (тон, растекание и т.п.) зависит от материала и конфигурации чернил. Для поддержания стабильного качества печати, выберите соответствующий цветовой профиль.

Следующее описание относится к РИПу компании MIMAKI (RasterLink).

- Important!** • При использовании TxDLink, используйте его руководство.

1 Запустите "Profile Update".

- (1) В меню "Пуск" выберите [Mimaki RasterLink7] > [Profile Update].
- (2) Жмите [Next].

2 Выберите принтер TS100-1600.

- Установите галочки набора цветов и типа чернил, нажмите [Next].



- Нажатие [+] раскроет список типов чернил.

3 Загрузите цветовые профили.

- (1) Установите галочки на профилях с нужными материалами и разрешением печати.
- (2) Жмите [Next].



- Скачанные профили загрузятся при следующем запуске RasterLink.

4 Жмите [End].

- “Profile Update” закроется.



- Подробную информацию смотрите в руководстве по установке RasterLink.
<https://mimaki.com/download/software.html>



- Последние цветовые профили также можно загрузить по адресу: Скачанные профили устанавливаются при помощи Profile Manager. <https://mimaki.com/download/inkjet.html>

Настройка РИПа

Следующее описание относится к РИПу компании MIMAKI (RasterLink).



- При использовании TxLink, используйте его руководство.

1 Запустите RasterLink.

- Появится окно [Printer Management].
- Для добавления модели, запустите RasterLink, выберите [Environment] > [Printer Management].

2 Регистрация TS100-1600.

(1) Жмите [Add].

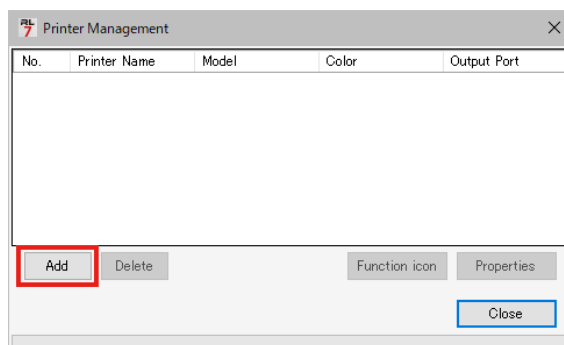

(2) Выберите параметры TS100-1600.

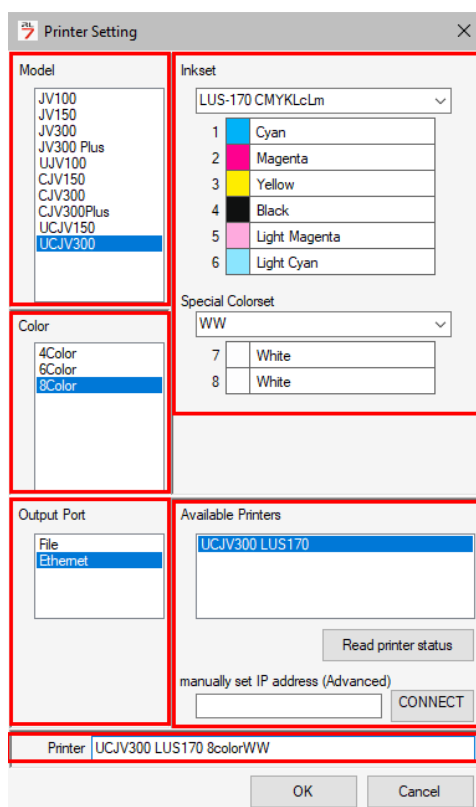

- Model: Выберите модель.
 - Color: Конфигурация чернил.
 - Output port: Выберите тип подключения.
 - Available Printers: Выберите подключенный TS100-1600.
 - Printer name: Введите название.
- (3) Жмите [OK].
- Появится окно подтверждения.
- (4) Жмите [Yes].
- Начнется регистрация принтера.



- Подробную информацию смотрите в руководстве по RasterLink. <https://mimaki.com/download/software.html>

1.5 Замена чернил

Если отображается Ink near end

Низкий уровень чернил. Как можно скорее замените бутылку чернил. Печать возможна, но чистка и долговременная печать невозможны. Чернила могут закончиться во время печати.

Для отображения бутылки, требующей замены, нажмите [ENTER] в режиме LOCAL.  ["Отображение информации о принтере \(локально\)"\(с. 29\)](#)

Если отображается Ink end

Чернила закончились. Замените бутылку чернил.

Внимательно прочитайте их и убедитесь, что вы понимаете их содержание.  ["Использование чернил и других жидкостей"\(с. 11\)](#)



- Обратите внимание на вентиляцию и обязательно надевайте защитные очки и перчатки при работе с чернилами, промывкой, отработкой и другими жидкостями. Протекшие чернила могут налипнуть на кожу или попасть в глаза или рот.



● Замена бутылки чернил

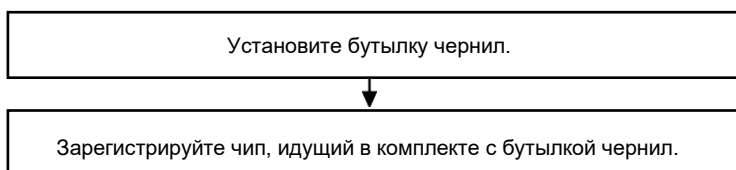

* Установите новую бутылку, сбросьте ошибку (ink end или ink near-end) и зарегистрируйте чип.

Замена бутылок чернил

• Доставка бутылок

1 Поверните рычаг слота слева направо.

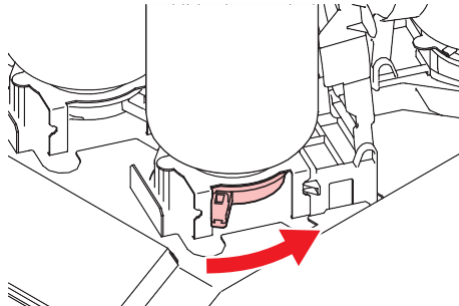

- Никогда не поворачивайте бутылки. Это может вызвать протекание чернил.

2 Поднимите бутылку вертикально.

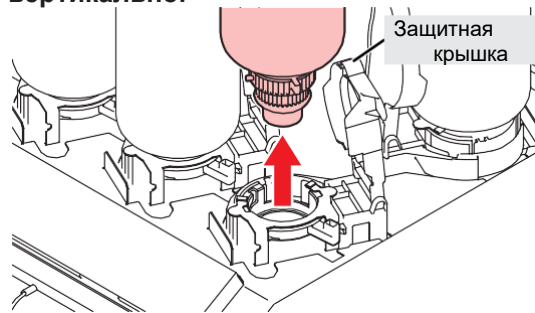

- При доставании бутылки уплотнительное кольцо может деформироваться. Поправьте при необходимости.

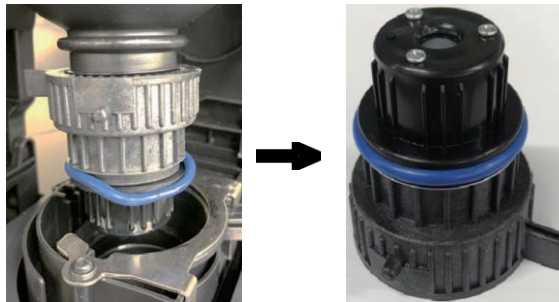

3 Вытрите подтеки чернил об абсорбер.

- Вытрите капли и подтеки чернил об абсорбер.

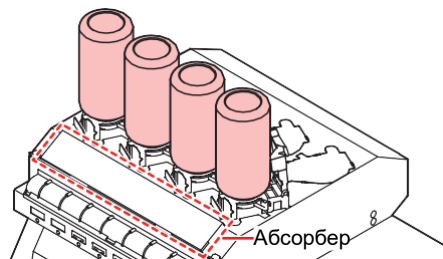

4 Вытрите чернила на специальных крышках бумажными салфетками.



- Убедитесь, что на специальной крышке нет посторонних материалов (обрывков бумажных полотенец или пыли). Использование загрязненной крышки может привести к блокировке каналов чернил, что приведет к утечке чернил.

5 Снимите специальную крышку с бутылки.



- При необходимости используйте специальный инструмент.
- Для утилизации принтера обратитесь в компанию по утилизации промышленных отходов или утилизируйте принтер в соответствии с местным законодательством.

● Встряхните новую бутылку.

1 Не спеша наклоните бутылку влево-вправо не менее 20 раз.

- Надежно затяните крышку и медленно покачайте бутылку влево-вправо, удерживая крышку бутылки с чернилами бумажным полотенцем.



- Медленно взболтайте. Если тряхи бутылку слишком сильно, чернила могут вытечь или воздух, смешанный с чернилами, может привести к засорению дюзов.
- Если бутылка чернил частично использована, наклоняйте ее медленно.

● Подготовка бутылок

1 Снимите крышку бутылки.

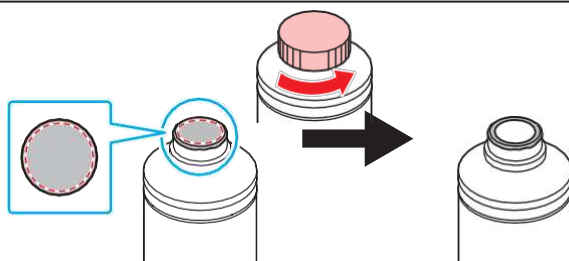

- Если на горлышке бутылки имеется пленка, срежьте ее канцелярским ножом. Не уроните пленку в бутылку.

2 Оденьте специальную крышку на бутылку.

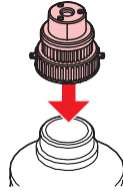

- Если пленка на горлышке бутылки задралась, прижмите ее обратно, как показано ниже, перед установкой специальной крышки. Установка специальной крышки с задранный пленкой может привести к протеканию чернил.

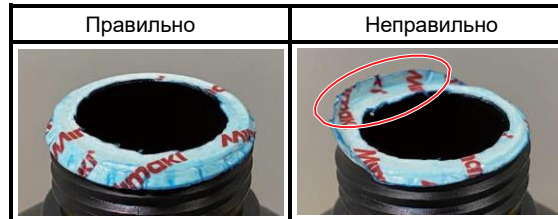

- Вытрите остатки чернил или промывки с бутылки и специальной крышки. Иначе чернила могут протечь из-за прокручивания специальной крышки.



- Убедитесь, что на специальной крышке нет посторонних материалов (обрывков бумажных полотенец или пыли). Использование загрязненной крышки может привести к блокировке каналов чернил, что приведет к утечке чернил.

3 Для закручивания специальной крышки используйте закрутку.

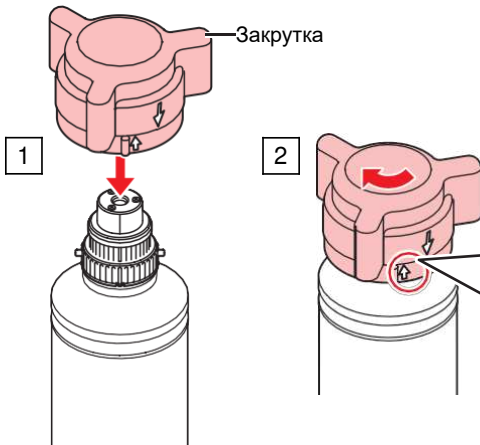

<p>[SPA-0232]</p> <p>Разместите стрелку в этом диапазоне!</p>	<p>Правильно</p>	<p>Неправильн</p>
	<p>[SPA-0328]</p> <p>Разместите стрелку в этом диапазоне!</p>	<p>Правильно</p>



- Не затягивайте крышку слишком сильно. Иначе, возможны неполадки в работе или протекание чернил. Если стрелка находится вне диапазона, открутите специальную крышку и повторите процедуру.

4 Переверните бутылку вверх ногами для проверки протекания.

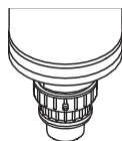

● Установка бутылок

Порядок установки бутылок зависит от ★набора цветов★ принтера. Установите необходимые цвета в соответствующие слоты.

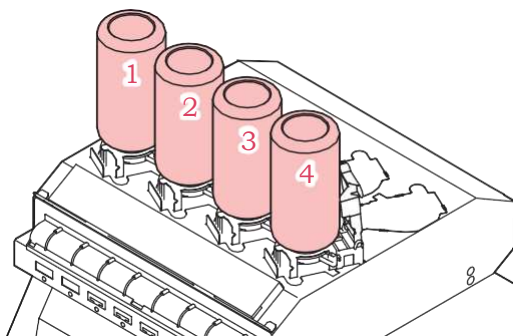

Цв. схема	Схема установки			
	1	2	3	4
4 цвета	M	BL	Y	K

1 Установите бутылку чернил в слот.

- Поверните рычаг слота слева направо и установите бутылку чернил

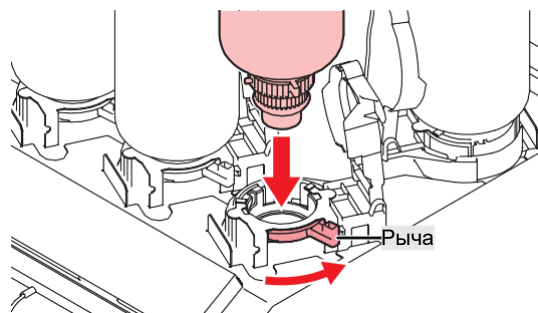

- Для облегчения установки бутылки, возможно смазать прокладку специальной крышки промывкой. Используйте промывку для используемых чернил.



2 Поверните рычаг слота справа налево для фиксации бутылки.



- Никогда не поворачивайте бутылки. Это может вызвать протекание чернил.



- После установки бутылки используйте чернила как можно быстрее.

● Регистрация чипов

Без регистрации чипов чернил печать невозможна.



- Не трогайте контакты чипа. Статическое электричество или загрязнение контактов могут сделать чип нечитаемым.



- Вставьте чип контактами вверх. Вставление неправильной стороной повредит чип или вызовет неисправность принтера.

1 Включите режим LOCAL.

- Регистрация чипов возможна только в режиме LOCAL.

2 Вставьте новый чип в слот, расположенный на правой стороне принтера.

- На дисплее появится экран регистрации чипа.

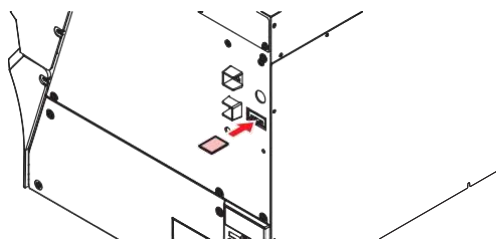

3 Нажмите ОК.

- Информация чипа зарегистрирована.

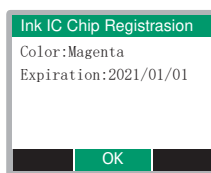

- Не выкидывайте чип. Он может понадобиться для бэкапа информации о чернилах.

- При появлении предупреждения примите меры, описанные ниже.

Сообщение	Причина	Необходимое действие
Color: Magenta Expiration: 2021/01/01 Caution: XX days until expiration	<ul style="list-style-type: none"> • Заканчивается срок годности чернил. 	<ul style="list-style-type: none"> • Используйте чернила до срока годности.
Registered IC chip	<ul style="list-style-type: none"> • Вставленный чип уже был зарегистрирован. 	<ul style="list-style-type: none"> • Замените чип на новый.  "Регистрация чипов"(с. 43)
Unable to register. The registration limit was exceeded.	<ul style="list-style-type: none"> • Попытка регистрации в слот, где есть чернила. 	<ul style="list-style-type: none"> • Для данного цвета установлено достаточно чернил.

Сообщение	Причина	Необходимое действие
Unable to register. XXXXXXX (Error name)	<ul style="list-style-type: none"> Регистрация чипа невозможна из-за ошибки. 	<ul style="list-style-type: none"> Вставьте правильный чип. "Регистрация чипов"(с. 43)
Ink Expiration Over	<ul style="list-style-type: none"> Срок годности чернил закончился более двух месяцев назад. 	<ul style="list-style-type: none"> Замените чернила на новые. Печать невозможна. "При отображении Ink End"(с. 38)
Ink Type	<ul style="list-style-type: none"> Вставлен чип с неправильным типом чернил. 	<ul style="list-style-type: none"> Вставьте чип с правильным типом чернил. "Регистрация чипов"(с. 43)
Ink Color	<ul style="list-style-type: none"> Вставлен чип с неправильным цветом чернил. 	<ul style="list-style-type: none"> Вставьте чип с правильным цветом чернил. "Регистрация чипов"(с. 43)
Wrong Ink IC	<ul style="list-style-type: none"> В информации на чернильном чипе обнаружена ошибка. 	<ol style="list-style-type: none"> Проверьте правильность установки чипа. "Регистрация чипов"(с. 43) Выключите питание и включите через некоторое время. "Выключение питания"(с. 31) Замените чернила на новые. "При отображении Ink End"(с. 38)
Replace Ink	<ul style="list-style-type: none"> Чип вставлен при ошибке "Ink end" или "Ink near-end". 	<ul style="list-style-type: none"> Замените чернила и зарегистрируйте новый чип.

- Чип

Метка на чипе указывают информацию о цвете чернил.

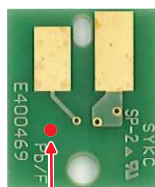

Метка

★Цвет чернил★	Метка
Синий	(синяя точка/красная точка)
Magenta	(красная точка)
Yellow	(желтая точка)
Black	(черная точка)



- Вставляйте чип, идущий в комплекте с бутылкой. Чип содержит информацию о цвете, количестве чернил, сроке годности и т.п. С неправильным чипом печать невозможна.

● Проверка регистрации чипа

Для проверки информации о регистрации чипов, нажмите [ENTER] в режиме LOCAL. ["Отображение информации о принтере \(локально\)"](#)(с. 29)

- Отобразится остаток чернил и срок годности.

- “---” отображается если чип не зарегистрирован или чернила закончились. При отображении “---”, можно зарегистрировать новый чип.

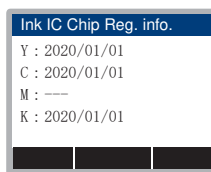

● Бэкап информации о чернилах на чип

Бутылку можно заменить даже если чернила не закончились. Если обстоятельства делают неизбежной замену бутылки чернил, перепишите информацию о чернилах из принтера на чип. Это позволит повторно использовать бутылку.

1 Вставьте чип для заменяемой бутылки.



- Возьмите чип, который использовался при регистрации. Нельзя использовать другие чипы.

2 Нажмите [FUNC3].



- Информация о чипе сбросится, и отобразится “Ink IC is not registered”.

Глава 2 Печать



Эта глава

описывает процедуры печати и настройки.

Процесс печати.....	48	Коррекция подачи	63
Настройка высоты головок.....	51	Процедура коррекции подачи	63
Заправка материала.....	53	Корректировка позиций капель	65
Материалы	53	Процедура коррекции позиций капель ...	65
Установка рулонных материалов.....	53	Печать из РИПа.....	67
Печать теста	60	Подготовка задания в РИПе.....	67
Изменение направления печати теста дюз	60	Изменение ориджина	68
.....	60	Запуск печати.....	69
Дефекты печати	61	Остановка печати (Data Clear)	70
Чистка головок.....	62	Обрезка материала.....	71

2.1 Процесс печати

1. Включите питание

 "Включение питания"(с. 30)



2. Подключение компьютера.

 "Подключение шнура USB"(с. 32)

 "Подключение шнура LAN"(с. 32)

3. Настройка РИПа

 "Установка РИПа"(с. 35) (требуется только в первый раз)

 "Получение цветных профилей"(с. 35)

 "Настройка РИПа"(с. 36) (требуется только в первый раз)

4. Настройте высоту

Настройте рычаг высоты в соответствии с материалом.  "Настройка высоты головок"(с. 51)

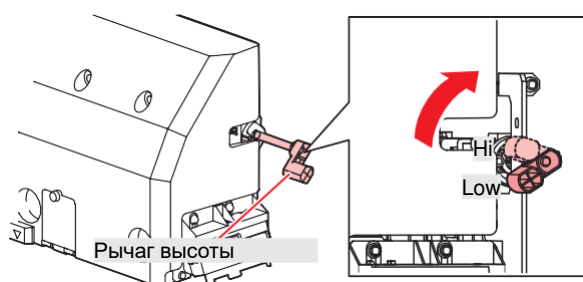

5. Установка

Принтер работает с рулонными материалами.  "Установка материала"(с. 53)

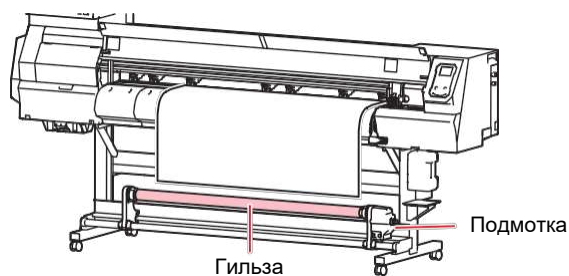

6. Проверьте состояние дюз головок.

 "Печать теста"(с. 60)

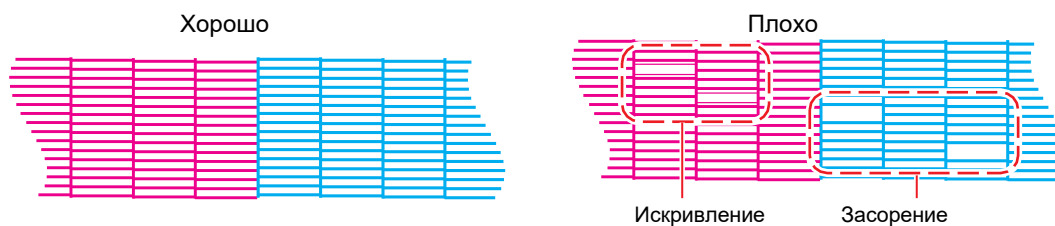

7. Очистьте головки для прочистки нерабочих

Доступно три типа чистки головок. Выберите тип чистки на основании печати теста дюз.  "Чистка головок"(с. 62)

8. Настройте подачу

 "Коррекция подачи"(с. 63)

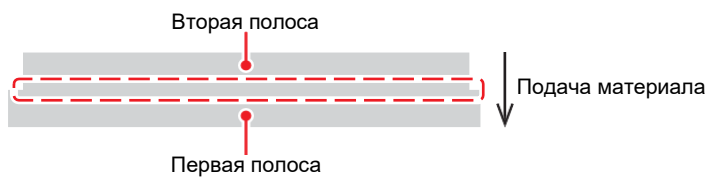

9. Настройте позиции капель двунаправленной

 "Корректировка позиций капель"(с. 65)

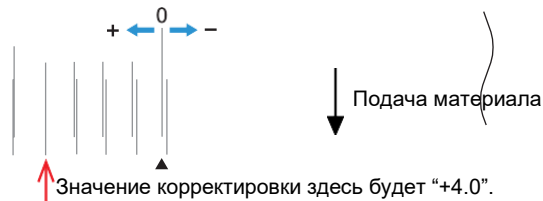

10. Печать из РИПа

 "Печать данных из РИПа"(с. 67)

11. Обрезка материала

 "Обрезка материала"(с. 71)

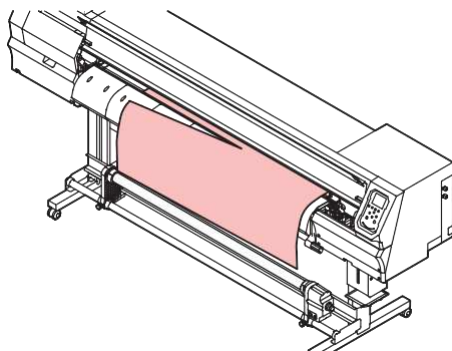

2.2 Настройка высоты головок

Настройте высоту головок на толщину материала.

Позиция	Расстояние от головок до стола
Low	3.0 мм (по умолчанию)
High	3.5 мм



- После регулировки высоты скорректируйте позиции капель.  "Корректировка позиций капель"(с. 65)



- Настройте высоту в соответствии с материалом. У струйных принтеров при увеличении зазора между головками и материалом, капли чернил могут испариться до того, как достигнут материала. Испаренные чернила могут прилипнуть к поверхности дюз головки, что повлияет на качество печати.

- 1** В режиме LOCAL выберите [MENU] > [Maintenance], затем нажмите [ENTER].
 - Отобразится меню Обслуживание.
- 2** Выберите [Station] > [Carriage Out] > [Move To Platen Right End], затем нажмите [ENTER].
 - Каретка сдвинется на стол.
- 3** Откройте переднюю крышку.
- 4** Открутите винты фиксации каретки.
 - Монетой или большой плоской отверткой открутите на один оборот.

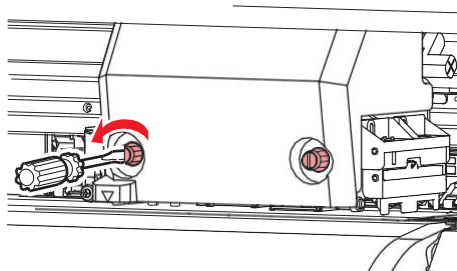

- 5** Настройте рычаг высоты в соответствии с материалом.
 - Установите рычаг высоты в нужное положение. Если рычаг не установлен в правильное положение, может происходить заклинивание материала и пыление, что приведет к ухудшению качества печати.

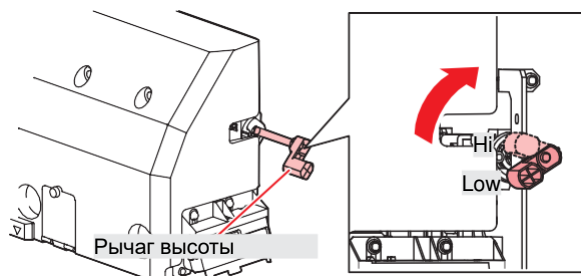

6 Затяните винты фиксации каретки.

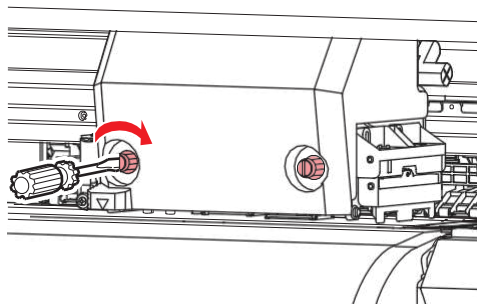

- Не трогайте рычаг высоты.
-

7 После настройки закройте крышки и нажмите [ENTER].

2.3 Установка материала



- Настройте высоту головок перед установкой материала. Перемещение каретки после установки материала может привести к контакту головки с материалом и ее повреждению.

Материал

● Замечания по обращению с материалами



- Для наилучшего качества печати используйте материалы, рекомендованные Mimaki.

⚠ WARNING



- Устанавливайте рулон материала вдвоем. В противном случае существует риск травмы спины из-за веса материала.

NOTICE



- При хранении защищайте материал от пыли. Иначе, качество печати может снизиться.
- Храните рулонные материалы стандартного размера лицевой стороной наружу.



- Не оставляйте материал установленным в принтер. Это приведет к накоплению пыли на материале. Не используйте материал после вытирания пыли. Статика от вытирания может ухудшить качество печати.
- Не используйте материал сразу после распаковки. Материал может растягиваться или усаживаться в зависимости от температуры и влажности при хранении. Выдержите материал не менее 30 минут в тех же условиях, что и принтер, перед установкой.
- Не используйте скрученный материал. Это может привести к повреждению головок и ухудшению качества печати.

Установка рулонных материалов

1 Поднимите рычаг прижима.

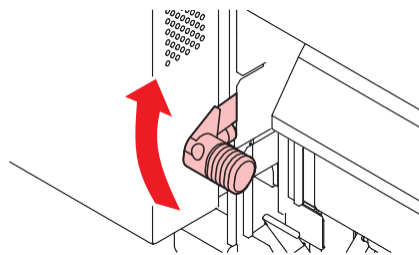

2 Передвиньте задний левый держатель рулона в нужное место.

- Сначала ослабьте фиксирующий винт держателя.

Расположите держатель рулона так, чтобы референс находился в следующем диапазоне:

Установка держателя рулона	3" гильза материала		◀
	2" гильза материала		◀

Материалы для печати могут быть на гильзах двух размеров: 2 дюйма и 3 дюйма.

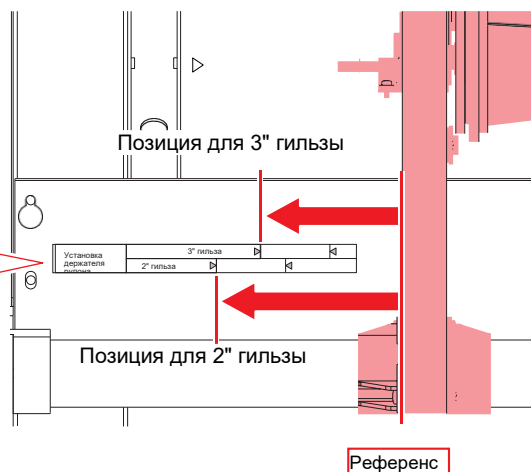

3 Затяните фиксатор левого держателя рулона.

4 Положите материал на держатели.

5 Оденьте гильзу на задний левый держатель рулона.

- Двигайте гильзу до упора.

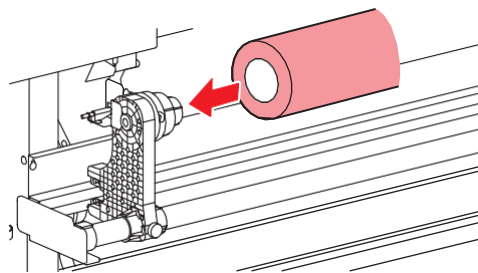

6 Вставьте правый держатель рулона в гильзу.

- Сначала ослабьте фиксирующий винт держателя.

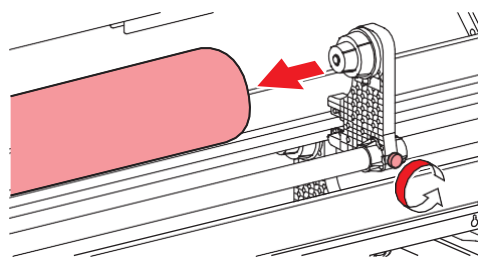

7 Затяните фиксатор правого держателя рулона.

8 Установите материал.

- Протяните в щель между ведущим валом и роликами прижима.



- Вставка материала под углом обеспечит плавную протяжку без зацепления или прилипания.

9 Опустите рычаг прижима.

- Зажмите материал прижимными роликами.

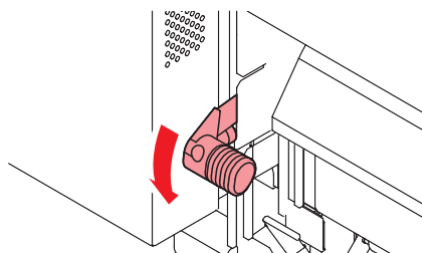
**10** Пройдите к передней части принтера и откройте переднюю крышку.**11** Поднимите рычаг прижима и вытяните материал.

- Следите, чтобы материал не упал назад.



- Отрегулируйте задний держатель рулона так, чтобы материал не закрывал прорезь с правого края стола. Перекошенный материал может повредить головки.

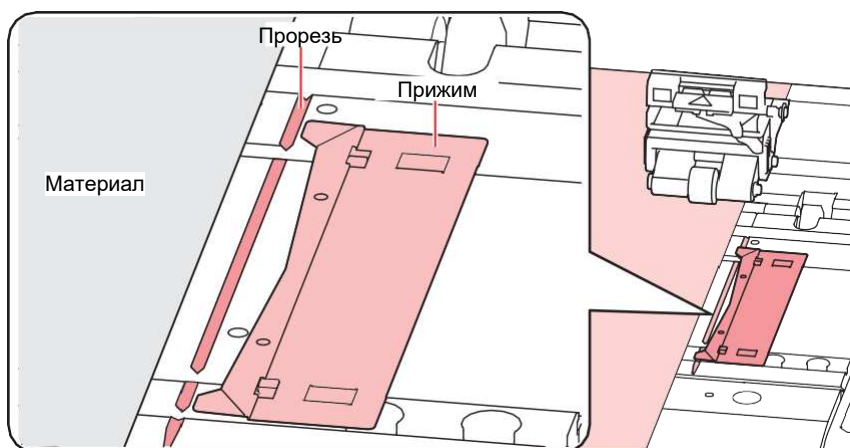

- Области по 5 мм с обеих краев материала, являются полями.

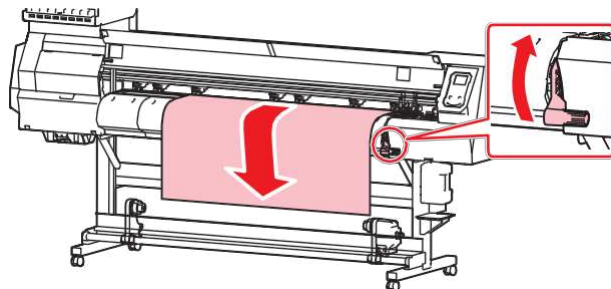
12 Аккуратно вытащите материал пока он не зафиксируется на месте.**13** Проверьте насколько ровно вытянут материал.

- Осторожно потяните передний край материала в нескольких местах, чтобы убедиться, что он вытянут равномерно.

14 Опустите рычаг прижима.

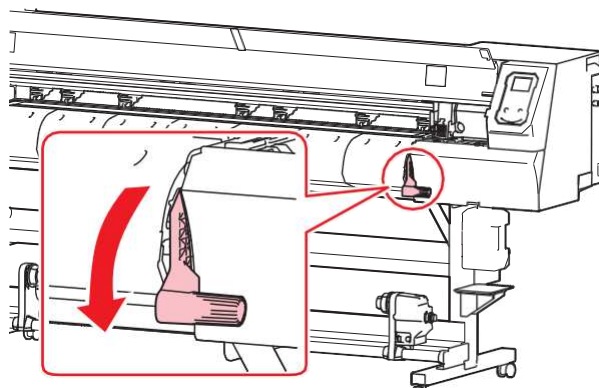

15 Установите прижимы краев.

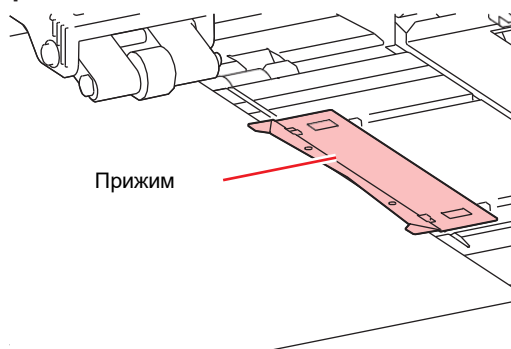

- Не используйте прижимы при печати на толстом материале.

16 Жмите , затем выберите "Roll".

- Начнется замер ширины материала.
- Если [Machine Setup] > [Media Detect] > [Detection Type] в "MANUAL", зону печати необходимо будет задать вручную.
- Если [Machine Setup] > [Media Detect] > [Media Remain] в "ON", появится экран ввода остатка материала.



- Если правый край материала установлен правее прорези на столе, отобразится ошибка "Media Set Position R". Переустановите материал.

17 Установите пустую гильзу на подмотку.

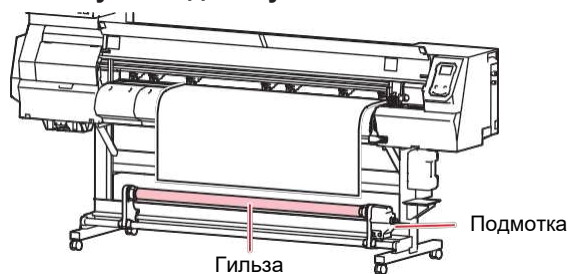

18 Зафиксируйте материал на подмотке.

- (1) Жмите  чтобы промотать край материала до подмотки.
- (2) Закрепите материал в центре скотчем.
- (3) Аналогично закрепите левый и правый край материала.
 - Равномерно потяните нижний край материала с левой и правой сторон, убедитесь, что он не провисает и не сминается, затем закрепите скотч.

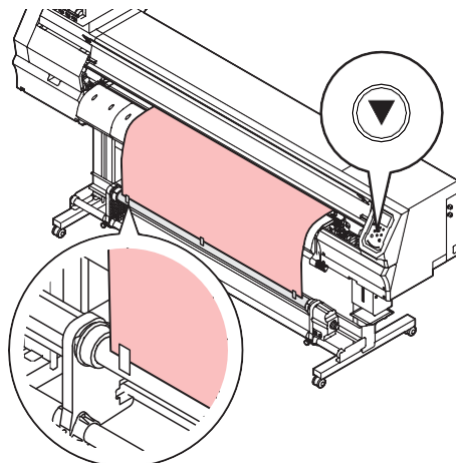

- Если подмотка не используется, раздвиньте держатели в стороны. При задевании подмотки краем материала, качество печати может снизиться.

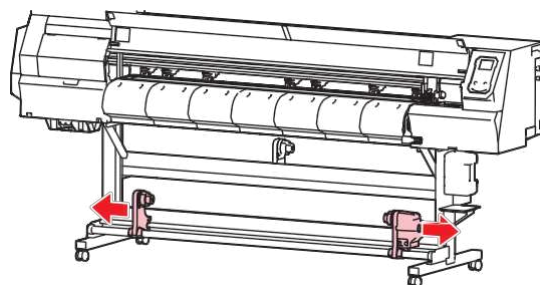

Использование направляющих

Настройте направляющие согласно диаметру рулона.

Диаметр рулона	Расстояние от направляющей до края материала
Не более □120 мм	1мм
□121 мм – □160 мм	3мм
□161 мм – □200 мм	5мм

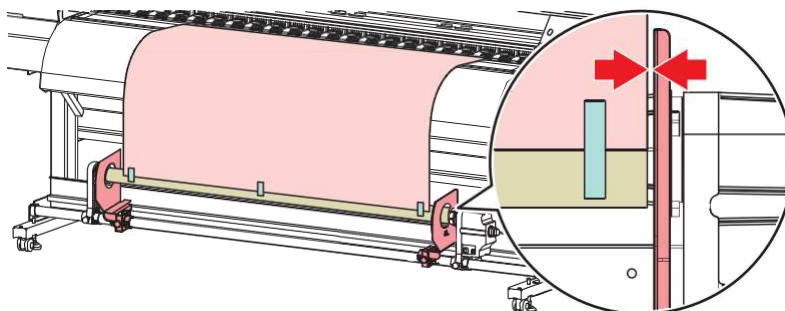

Настройка регулятора момента

Подмотка оборудована регулятором момента. Поворачивайте ручку регулятора для настройки натяжения. На заводе регулятор установлен в среднее положение.

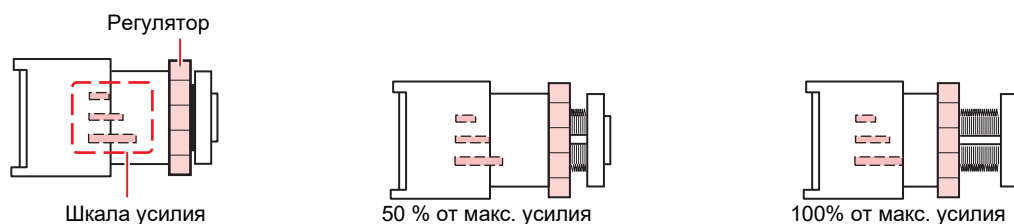

● Усиление натяжения (по ЧС)

Для толстого или тяжелого материала (тарпаулин) увеличьте натяжение. Настройте вручную.

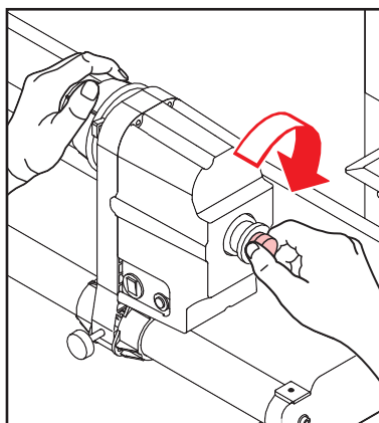

- Не используйте специальную ручку регулятора. Большое усилие ручки при затяжке может повредить подмотку.

- **Ослабление натяжения (против ЧС).**

Для легких материалов ослабьте натяжение. Используйте специальную ручку регулятора.

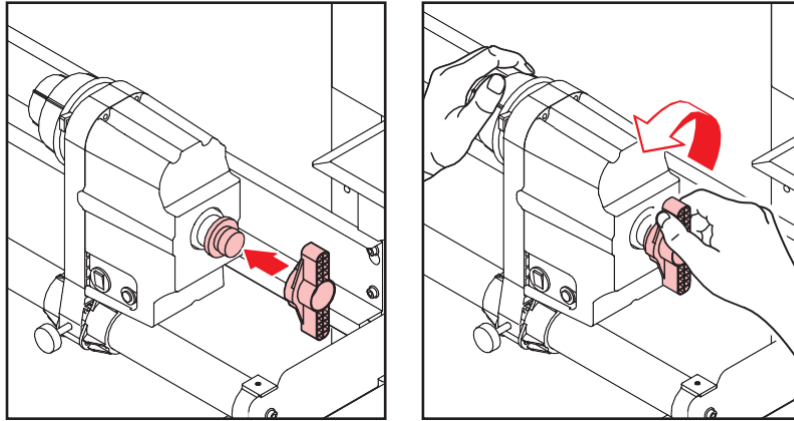

2.4 Печать теста

Печать тестового шаблона для проверки работы дюз. При обнаружении дефектов печати (засорение или отклонение дюз), выполните чистку головок. "Чистка головок" (с. 62)

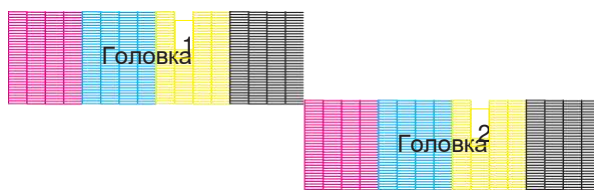

Проверьте

- Головки настроены? "Настройка высоты головок" (с. 51)
- Материал установлен? "Установка материала" (с. 53)



- Установите материал шириной не менее 500 мм. Невозможно напечатать шаблон теста на материале уже 500 мм.



- Установите [Maintenance] > [Nozzle Recovery] > [Test Print] в "ON" для печати теста с включенной подменой дюз.
Для подмены дюз необходима регистрация. "Регистрация подмены дюз" (с. 78)

Изменение направления печати тестов дюз

Направление печати тестов дюз можно изменить.

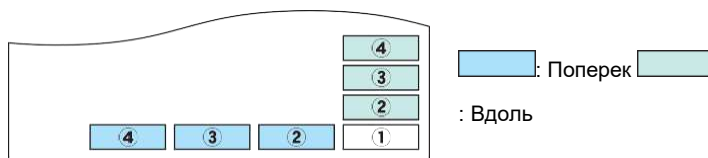

Поперек	Тесты печатаются поперек материала.
Вдоль	Последовательная печать тестов в направлении подачи материала.

1 В режиме LOCAL выберите [TEST PRINT/CLEANING] > [Test Print], затем нажмите [ENTER].

- Отобразится меню Печать теста.

2 Выберите "Scan direction" или "Feed direction", затем нажмите [ENTER].

- Начнется печать теста.

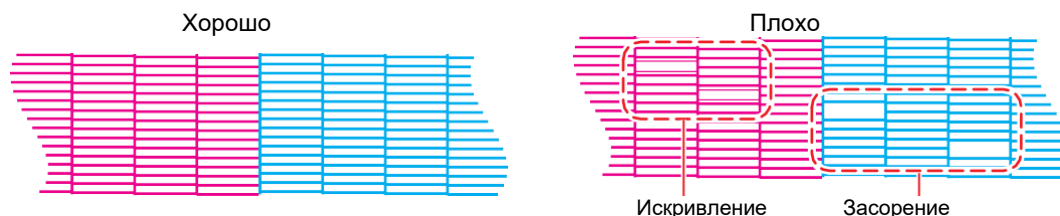

3 Проверьте напечатанный шаблон.

Дефекты печати

Ниже показаны типичные дефекты печати (засорение, искривление дюз). Чтобы предотвратить печать в таком состоянии, перед печатью регулярно проверяйте состояние дюз.

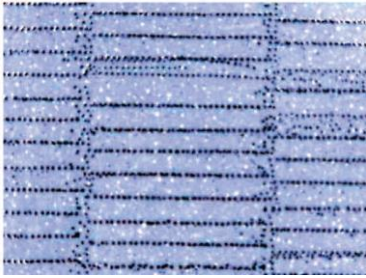

Искривление



Засорение



Кляксы



Пыление

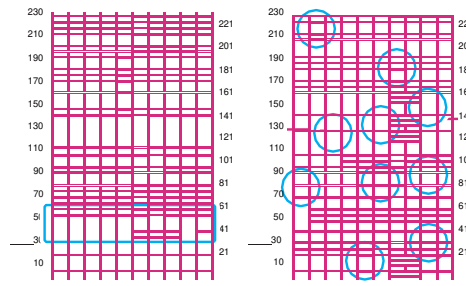

Завоздушивание

2.5 Чистка головок

Доступны следующие типы чистки головок. Выберите тип чистки на основании теста дюз.

Элемент	Подробности
Soft	Если линии на тесте сдвинуты (искривление)
Normal	Если линии на тесте пропущены (засорение)
Hard	Если тест не восстанавливается предыдущими типами чисток (засорение или искривление)



- Чистка невозможна при отображении [Ink Near End] или [Ink End]. Замените чернила на новые. "Замена банок чернил"(с. 38)

1 В режиме LOCAL выберите [TEST PRINT/CLEANING] > [Cleaning], затем нажмите [ENTER].

- Отобразится меню Cleaning.

2 Выберите тип чистки и нажмите [ENTER].

3 Выберите головки для чистки и нажмите [ENTER].

- Установите нужные флажки. Головки, у которых стоит флажок, почистятся.

4 Напечатайте тест и проверьте результат.

- Повторите чистку и печать теста до получения удовлетворительного результата.



- Если тест не восстанавливается предыдущими типами чисток (засорение или искривление), выполните следующее.
 - "Чистка вайпера"(с. 92)
 - "Чистка резинок кап"(с. 94)
 - "Отмачивание дюз"(с. 122)

2.6 Коррекция подачи

Смена материала может повлиять на длину подачи из-за различных факторов, включая вес и толщину материала, а также использование подмотки. Настройте позиции капель в соответствии с материалом.

При неправильной подаче возникают дефекты печати (темные или белые полосы).

Проверьте

- Материал установлен? "Установка материала"(с. 53)
- Не провисает ли рулонный материал?
- При использовании подмотки, закреплен ли материал на подмотке? "Установка рулонных материалов"(с. 53)

Процедура коррекции подачи

Посмотрите шаблон и введите значение коррективы. Измененное здесь значение также будет обновлено в меню настроек.



- При использовании подмотки, перед коррективкой закрепите материал на подмотке.

1 В режиме LOCAL выберите [ADJUST].

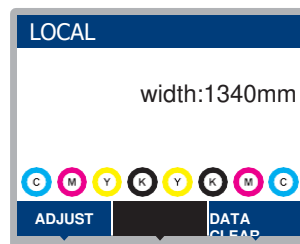

2 Выберите [Feed Comp.] и нажмите [ENTER].

- Напечатается шаблон коррективы.

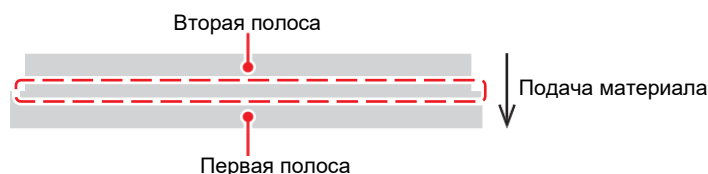

3 Проверьте результат печати.

- Появится экран ввода значения коррективы.
- Подгоните полосы так, чтобы область между ними была равномерно окрашена.

4 Введите значение коррективы, затем нажмите [ENTER].

- Изменение "+" увеличивает расстояние между полосами.
- Изменение "-" уменьшает расстояние между полосами.
- Увеличьте значение на "30" чтобы раздвинуть полосы на 0.1 мм.

5 Нажмите [ENTER].

- Напечатайте очередной шаблон для проверки.



- По завершении настройки материал проматывается к точке ориджина. Сзади принтера материал может провиснуть. Подмотайте материал вручную чтобы убрать провисание.

Корректировка подачи материала во время печати

Корректировку можно производить и в режиме REMOTE и во время печати.

- 1** Жмите [ADJUST] в REMOTE или во время печати.
- 2** Введите значение корректировки, затем нажмите [ENTER].
 - Возможные значения: -9999 – 9999
 - Введенное значение применяется немедленно.

2.7 Корректировка Drop Position

Смена материала и высоты головок изменяют позиции капель. Настройте позиции капель в соответствии с материалом.

Если позиции капель не настроены правильно, возникнут дефекты печати (двоение или размытие).

Проверьте

- Головки настроены? "Настройка высоты головок"(с. 51)
- Материал установлен? "Установка материала"(с. 53)



- Установите материал шириной не менее 500 мм. Невозможно напечатать шаблон теста на материале уже 500 мм.

Процедура коррекции позиций капель

Посмотрите шаблон и введите значение коррективы. Измененное здесь значение также будет обновлено в меню настроек.

- 1 В режиме LOCAL выберите [ADJUST].

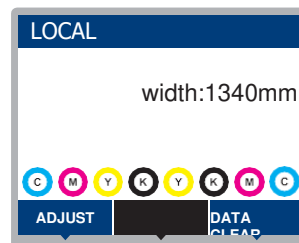

- 2 Выберите [Drop.POScorrect] и нажмите [ENTER].

- 3 Выберите разрешение и нажмите [ENTER].

- Выберите разрешение для настройки. При выборе "All", напечатаются шаблоны для всех разрешений. "Меню Setup"(с. 74)



- Разрешение указывается по оси Y.

- 4 Проверьте напечатанный шаблон.

- Появится экран ввода значений.
- Введите значение где верхняя и нижняя линия совпадают.

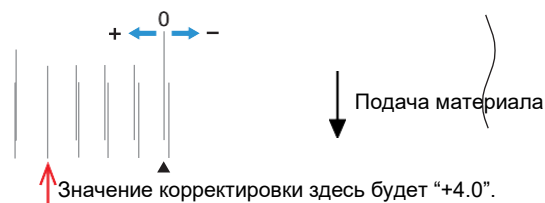

- 5 Введите значение коррективы, затем нажмите [ENTER].

- Возможные значения: -40 – 40



- Если линии нигде не совпадают в диапазоне от -40 до 40, возможно, неправильно настроена высота головок. Настройте высоту головок. 
"Настройка высоты головок"(с. 51)
-

6 Аналогично введите значения корректировки для второго и последующих шаблонов.

2.8 Печать из РИПа

Проверьте

- Головки настроены? 🖱️ "Настройка высоты головок" (с. 51)
- Материал установлен? 🖱️ "Установка материала" (с. 53)
- Не провисает ли рулонный материал?
- При использовании подмотки, закреплен ли материал на подмотке? 🖱️ "Установка рулонных материалов" (с. 53)

Подготовка задания в РИПе

Ниже описывается РИП компании MIMAKI (RasterLink).



- При использовании TxLink, используйте его руководство.
- Подготовьте изображение для печати.

1 Запустите RasterLink.

- Кликните иконку на рабочем столе.



2 Выберите изображение для печати.

- (1) Выберите [File] > [Open].
- (2) Выберите нужное изображение и нажмите [Open].
 - Если подключено несколько принтеров, выберите TS100-1600 в "Printer name".

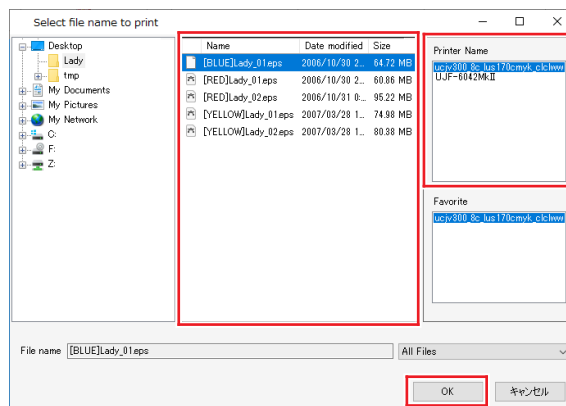

3 Выберите загруженное изображение.

- Изображение отобразится на вкладке TS100-1600 выбранной в “Printer name”.

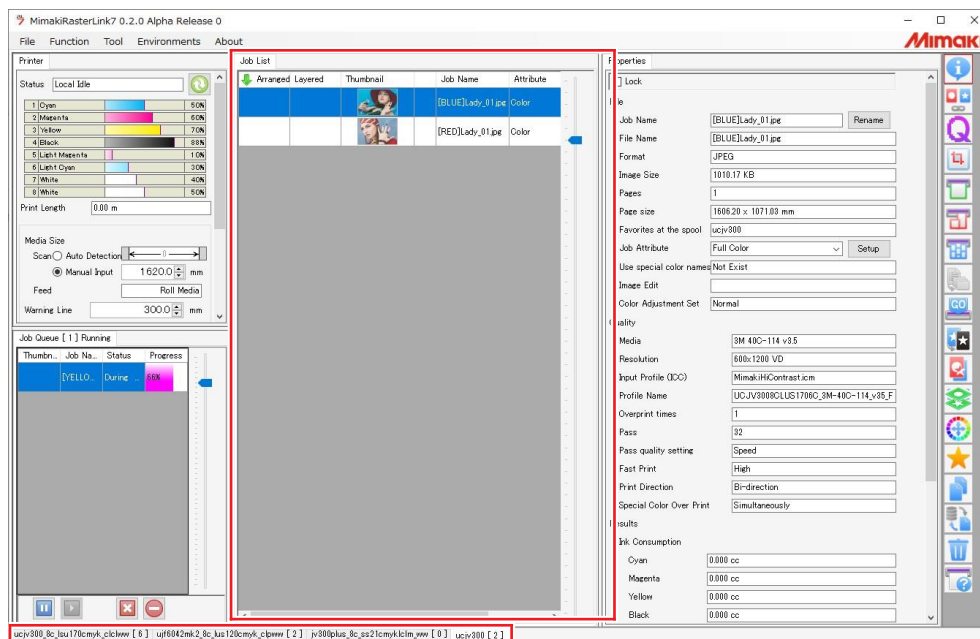

4 Проверьте и/или измените настройки.

- Укажите следующие параметры, щелкнув иконки функций, отображаемые в правой части экрана:



(Обычная печать): Задаёт такие параметры, как масштабирование и количество



копий. (Режим печати): Выберите цветовой профиль для материала и набора цветов принтера.



- Подробную информацию смотрите в руководстве по RasterLink. <https://mimaki.com/download/software.html>

5 Отправьте задание на печать.

- Кликните  (Выполнение) на панели иконок в правой части экрана. Выберите “Немедленная печать” или “Рипование и печать”, нажмите [Старт].



- После смены материала необходимо обновить ширину материала.

(1) Выберите вкладку TS100-1600 в основном окне.

(2) Кликните  (отобразить статус принтера) на вкладке принтера.



Изменение ориджина

Позицию начала печати можно изменять. Используйте указатель для установки ориджина.

- Ориджин по умолчанию
 - Подача материала (вдоль, X): ~75 мм назад от отрезного слота

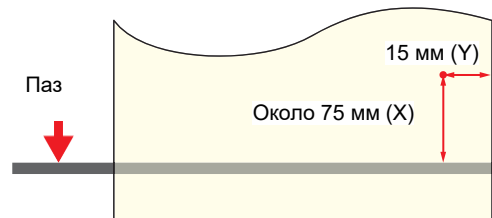
- Движение каретки (поперек, Y): 15 мм от правого края материала



- 1 В режиме LOCAL нажмите** .
 - Появится экран настройки ориджина.
- 2 Жмите**  **для установки позиции ориджина.**
 - Каретка и материал сдвигаются в нужном направлении.
- 3 Нажмите [ENTER].**
 - Ориджин обновлен.

Запуск печати

- 1 Отправьте данные печати с компьютера.**
 -  "Подготовка задания в РИПе" (с. 67)



- При появлении сообщения "Attention20A Driver version", установите последний драйвер Mimaki:
<https://mimaki.com/download/inkjet.html>

- 2 Начните печать.**
 - Печать начнется при получении задания из РИПа.

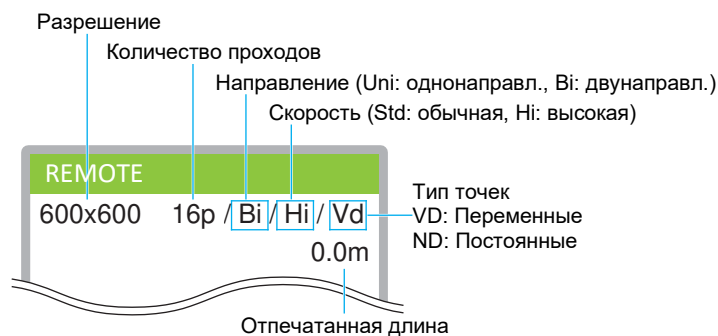

- Скорость печати одного и того же изображения может отличаться в зависимости от ширины материала, позиции ориджина и разрешения.
- Если возникает ошибка, после завершения печати принтер переключается в режим LOCAL. Продолжение печати невозможно.

Приостановка печати

- 1 Жмите [LOCAL] во время печати.**
 - Печать приостановится.
 - Если с компьютера передаются данные печати, передача приостановится.

2 Жмите [REMOTE].

- Печать продолжится.



- В режиме паузы другие функции не могут использоваться.

Остановка печати (Data Clear)

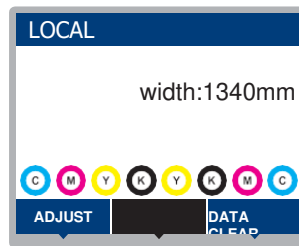

1 В режиме LOCAL выберите [DATA CLEAR].



2 Нажмите [ENTER] для сброса полученных данных.

- Буфер приема очистится.

2.9 Обрезка материала

- 1** В режиме LOCAL нажмите .
 - Появится экран настройки орджина.
- 2** Жмите  для промотки материала в позицию обрезки.
- 3** Выберите [CUT], затем нажмите [ENTER].
 - Материал обрежется.

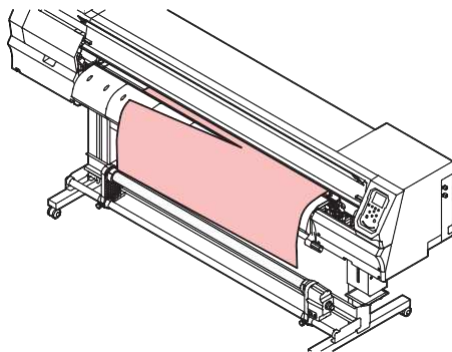

Глава 3 Настройка



Эта глава

описывает различные функции в меню.

Меню Setup	74	Меню Machine Setup	81
Изменение названия набора настроек ...	76	Настройка почтового оповещения	84
Меню Maintenance	77	Меню Nozzle Check	86
Регистрация подмены дюз	78	Меню Information	87

3.1 Меню Setup

Настройки режима печати (набор 1–4) можно сохранить под материал.

● Список меню

Пользователь может выбрать приоритет настроек на компьютере или на принтере. Значение “HOST” устанавливает приоритет компьютера. Для приоритета принтера выберите значение, отличное от “HOST”.



- Подробную информацию по настройке РИПа смотрите в руководстве по РИПу.

Параметр	Значения		Подробности
	*1	*2	
Feed Comp.	-9999 – <u>0</u> – 9999	-	Корректировка подачи материала. <ul style="list-style-type: none"> • Напечатайте шаблон и введите нужное значение.
Drop.PosCorrect	-	-	Корректировка капель при двунаправленной печати.
(Разрешение)	All/360std/720std/720hi	-	Выберите разрешение для корректировки. При выборе “All”, напечатываются шаблоны для всех разрешений.
(Возможные значения)	-40.0 – <u>0.0</u> – 40.0	-	Посмотрите шаблон и введите значение корректировки.
Auto Correct	-	-	Сканирует шаблон датчиком и автоматически корректирует положение капель (функция автоматической коррекции). <ul style="list-style-type: none"> • Убедитесь, что материал не вздыбливается. • Установите чистый белый материал. • Синтетическая бумага или ткань может не распознаться. • Не отправляйте печать с компьютера во время печати шаблона. • Если автоматическая коррекция не удалась, скорректируйте вручную. [MENU] > [Setup] > [Feed Comp.] или [Drop.PosCorrect]
Feed Comp.	-	-	
Drop.PosCorrect	-	-	
(Разрешение)	All/360std/720std/720hi	-	Выберите разрешение для корректировки. При выборе “All”, напечатываются шаблоны для всех разрешений.
(Возможные значения)	-40.0 – <u>0.0</u> – 40.0	-	Посмотрите шаблон и введите значение корректировки.
Logical Seek	HOST/ON/OFF	OFF	<p>Диапазон движения каретки.</p> <ul style="list-style-type: none"> • OFF: По ширине принтера <div style="display: flex; justify-content: space-around; align-items: center;"> <div style="text-align: center;"> <p>Однонаправленная</p> </div> <div style="text-align: center;"> <p>Двунаправленная</p> </div> </div> <p style="text-align: center;">Движение каретки</p>

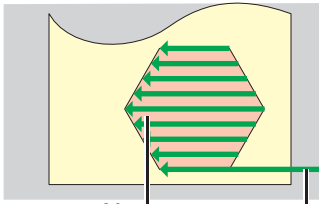
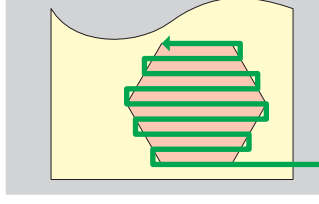
Параметр	Значения		Подробности
	*1	*2	
			<ul style="list-style-type: none"> ON: По ширине макета <div style="display: flex; justify-content: space-around;"> <div style="text-align: center;"> <p>Однонаправленная</p>  <p>Макет</p> </div> <div style="text-align: center;"> <p>Двунаправленная</p>  <p>Движение каретки</p> </div> </div>
DRYING TIME	-	-	Время сушки чернил.
Scan	HOST/0.0 – 9.9 сек	0	<p>Время остановки каретки после каждого прохода.</p> <ul style="list-style-type: none"> В РИПе от Mimaki (RasterLink), это указывается как “время сушки после прохода”.
PRINT END	HOST/0 – 120 мин	0	<p>Время остановки после печати. По прошествии времени запустится следующее задание.</p> <ul style="list-style-type: none"> В РИПе (RasterLink) невозможно задавать параметр PRINT END. Если на принтере значение “HOST”, время будет “0”.
Margin/Left	HOST/-10 – 85 мм	0 м м	<p>Изменение отступов по краям от стандартного значения (15 мм).</p> <ul style="list-style-type: none"> При использовании прижимов материала минимальный отступ -5 мм. Иначе, печать будет идти по прижиму материала. В РИПе (RasterLink) невозможно задавать отступы. Если на принтере значение “HOST”, левый и правый отступ будет установлен “0 mm”.
Margin/Right			
Vacuum fan	HOST/Weak/Standard/Strong	Strong	<p>Сила прижима материала к печатному столу.</p> <ul style="list-style-type: none"> Используется для предотвращения вздыбливания материала и повреждения головок.
Feed Speed	HOST/10 – 100 – 200 %	100	<p>Скорость подачи материала.</p> <ul style="list-style-type: none"> При определенных настройках печати скорость невозможно изменить. Установка более 100 % ускоряет печать, но может снизить качество печати за счет уменьшения времени высыхания проходов.
Auto Cleaning	-	-	Настройка автоматической чистки головок через определенные интервалы.
SETUP	File/Length/Time/OFF	-	Условие выполнения автоматической чистки.
Interval	-	-	Установка интервала чисток.
(File)	1 – 1000	-	Чистка после печати заданного количества файлов.
(Length)	0.1 м – 100.0 м	-	Чистка после печати заданной длины материала.
(Time)	10 – 60 – 240min	-	Чистка через заданные интервалы времени.

Параметр	Значения		Подробности
	*1	*2	
Type	Normal/Soft/ Hard	-	Настройка типа чисток.
Cleaning Check	ON/OFF	-	Включение проверки дюз после автоматической чистки головок.
MAPS4	-	-	MAPS: Mimaki Advanced Pass System <ul style="list-style-type: none"> Размывает границы проходов делая возможные полосы между проходов менее заметными. Изменение MAPS может изменить цвет. Эта функция может быть менее эффективной с определенными типами изображений.
MAPS4	<u>AUTO</u> / MANUAL	-	Как правило, используется режим "AUTO". При выборе "MANUAL", доступны следующие настройки:
Smoothing Level	0 – 100%	-	Увеличение размытия делает полосы менее видимыми.
Speed	50 – 100%	-	Уменьшение скорости делает полосы менее видимыми. Однако, печать замедляется.
Concentration correction between passes	<u>OFF</u> /Weak/ Medium/ Strong	-	Делает периодические колебания насыщенности менее заметными. <ul style="list-style-type: none"> Проверьте во время печати. После установки не требует подстройки до замены головки.
Prefeed	<u>OFF</u> /100 – 500 мм	-	Задаёт расстояние, на которое материал подается вперед и назад перед печатью. <ul style="list-style-type: none"> Перемещение материала назад/вперед предотвращает его прилипание к столу и минимизирует морщины на материале.
Setup Reset	-	-	Сброс набора настроек.

*1. Значение по умолчанию подчеркнуто.

*2. Настройки применяются, если невозможно выполнить настройки в РИПе (HOST) или если принтер имеет приоритет.

Изменение названия набора настроек













Название набора настроек можно изменить. Название может содержать буквы, цифры и символы.

- 1** В режиме LOCAL выберите [MENU] > [Setup], затем нажмите [ENTER].
 - Отобразятся наборы настроек.
- 2** Выберите набор 1 – 4 и нажмите [FUNC2].
 - Появится экран переименования.
- 3** Введите нужное название, затем нажмите [ENTER].
 - Набор настроек переименован.

3.2 Меню Maintenance

Это меню используется для обслуживания. Оно также позволяет пользователю выполнять подмену дюз, если дюзы не восстанавливаются даже после чистки и замачивания.

● Список меню

Элемент	*1 Значения	Подробности
Station	-	Сдвигает каретку для обслуживания парковки или головок.
Carriage Out	-	
Move To Platen Right End	-	Для чистки парковки, включая капы, вайпер и NCU.  "Чистка вайпера"(с. 92)  "Чистка резинок кап"(с. 94)  "Чистка NCU"(с. 95)
Move To Maint. Space	-	Чистка каретки вокруг головок.  "Чистка низа каретки"(с. 95)  "Чистка датчика материала"(с. 98)  "Чистка датчика автокоррекции (DAS)"(с. 96)
Nozzle Wash	1 - 99 мин	Замачивание поверхностей дюз головок в промывке для устранения дефектов (засорение, искривление).  "Отмачивание дюз"(с. 122)
Pump Tube Cleaning	-	Промывка дренажных трубок (под капями).  "Чистка сливных трубок"(с. 97)
Custody Wash	1 - 99 мин	Выполните, если предполагается долгий простой принтера. Функция отмачивает дюзы головок и очищает сливные трубки для поддержания работоспособности принтера.  "Перед долгим простоем"(с. 101)
Replace Wiper	-	Используется при замене вайпера. Замена вайпера сбрасывает счетчик протирок.  "Замена вайпера"(с. 104)
Nozzle Recovery	-	Подменяет нерабочие дюзы рабочими при невозможности восстановить работоспособность дюз (при искривлении или засорении).
Print	-	Печатает шаблон для проверки и регистрации дюз.  "Регистрация подмены дюз"(с. 78)
Entry	-	Регистрация дюз без печати шаблона.
Reset	-	Сброс набора настроек.
Check	-	Проверка возможности подмены для зарегистрированных дюз.  "Проверка правильности настройки подмены дюз"(с. 79)
Test printing	ON/OFF	Включение/выключение подмены дюз при печати теста дюз.
Auto Maint.	-	Настройка автоматического выполнения процедур обслуживания. Установка интервала выполнения процедур. <ul style="list-style-type: none"> При появлении сообщения "Replace Wasteinktank", функции автоматического обслуживания не работают.  "Замена сливного бачка"(с. 115)
Refresh	0,5 – <u>1,0</u> ч	Установка интервалов рефреша. <ul style="list-style-type: none"> Выброс небольшого количества чернил из дюз. Помогает предотвратить засорение дюз.
Cleaning Interval	1 – <u>48</u> ч	Установка интервалов чисток.

Параметр	*1 Значения	Подробности
		<ul style="list-style-type: none"> • Чистка головок. Помогает предотвратить засорение дюз.
Cleaning Type	Normal/ <u>Soft</u> / Hard	Установка типа чистки головок.
Waste ink tank	-	Сброс или корректировка счетчика сливного бачка. "Замена сливного бачка"(с. 115)

*1. Значение по умолчанию подчеркнуто.

Регистрация подмены дюз

Позволяет использовать другие дюзы для печати, если отмачивание дюз не устраняют дефекты печати (засорение, искривление).



- Возможно подменять до десяти дюз в канале головки. Время печати не изменяется даже с включенной подменой дюз.



- Установите материал не уже 500 мм. Невозможно напечатать шаблон теста на материале уже 500 мм.

1 Установите материал.

2 В режиме LOCAL выберите [MENU] > [Maintenance], затем нажмите [ENTER].

- Отобразится меню Обслуживание.

3 Выберите [Nozzle Recovery] > [Print], затем нажмите [ENTER].

4 Выберите головку для подмены дюз, затем нажмите [ENTER].

5 Выберите "Print Start" и нажмите [ENTER].

- Печать шаблона подмены дюз.
- После печати появится экран ввода списка дюз для подмены.

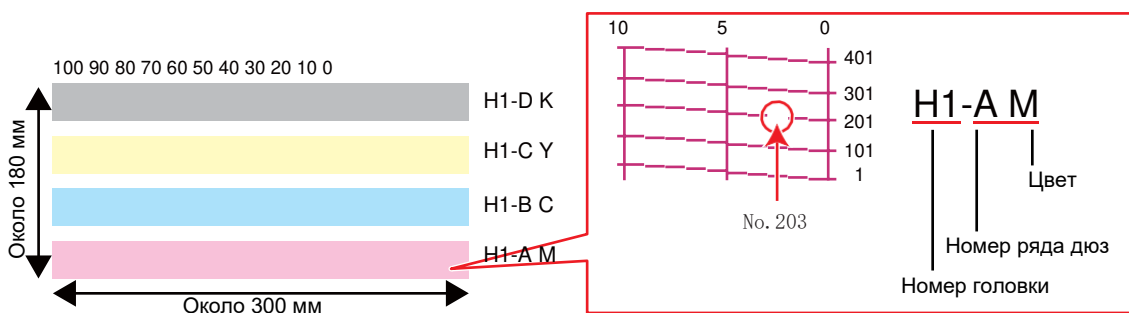

6 Выберите "номер головки и канала" для подмены дюз, затем нажмите [ENTER].

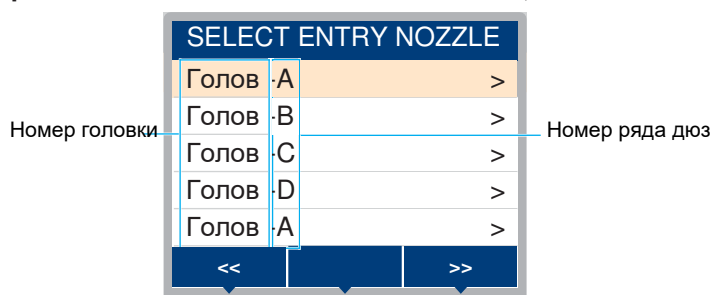

7 Введите “номер дюзы” для подмены, затем нажмите [ENTER].

- Перед вводом номера дюзы выберите номер по списку.
- Подмена дюз настроена.

Head2-D	
No.1	16
No.2	128
No.3	184
No.4	OFF
No.5	OFF

Номер по списку 1 – 10

Номер дюзы

8 Нажмите [ENTER] по окончании ввода.



- Выберите [Maintenance] > [Nozzle Recovery] > [Test Print], выберите “ON” для печати теста дюз с включенной подменой. ["Печать теста"\(с. 60\)](#)

Проверка правильности настройки подмены дюз

1 Установите материал.

2 В режиме LOCAL выберите [MENU] > [Maintenance] и нажмите [ENTER].

- Отобразится меню Обслуживание.

3 Выберите [Nozzle Recovery] > [Check] и нажмите [ENTER].

- Отобразится экран условия.

4 Выберите желаемый режим печати.

Judgement Condition	
Resolution	720x720
PASS	8
Scan Speed	NORMAL
MAPS 4>	
OVER PRINT	1

5 Нажмите [FUNC2].

- Отобразится результат проверки.

OK

No good

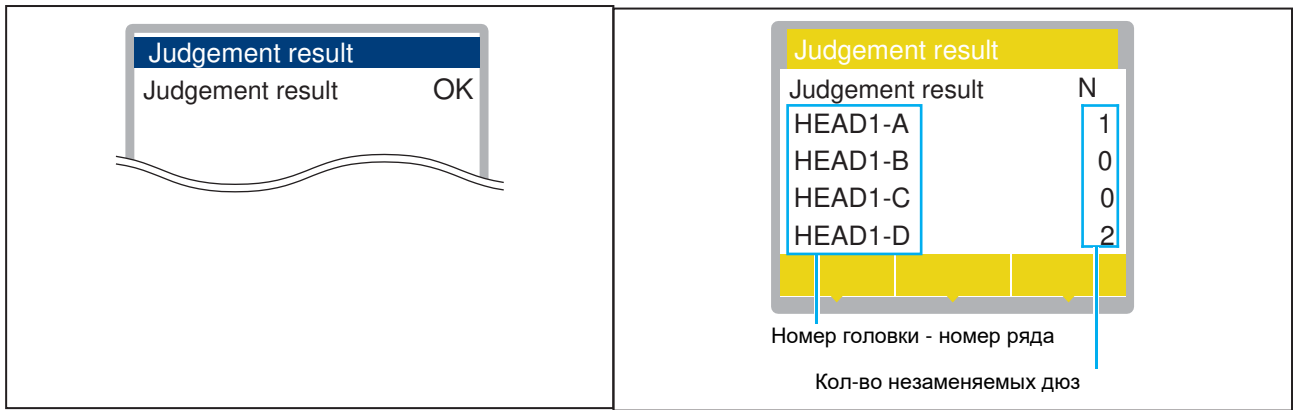

6 Нажмите [ENTER] по завершении ввода.

3.3 Меню Machine Setup

Настройка различных параметров для оптимальной производительности принтера.

● Список меню

Элемент	*1 Значения	Подробности
Auto Power-off	None/5мин – 15мин–600мин	Интервал до автоматического выключения принтера.
Auto Power-on	-	Время автоматического включения принтера.
SETUP	ON/OFF	Настройка включения питания.
Time	0:00 – 23:59	Время включения принтера.
Day of week	-	Настройка включения питания по дням недели.
Nozzle check	ON/OFF	Автоматически выполняет проверку дюз при автоматическом включении принтера. Автоматическая подмена дюз, если при проверке после чистки обнаружены сбойные дюзы.
Cleaning	Soft/Normal/ Hard	Тип чистки.
Retry Count	0 – 3 раза	Количество последовательных чисток при обнаружении сбойных дюз.
Take-up Unit	-	Использование подмотки.
Take-up Unit	ON/OFF	Установите "OFF", если подмотка не используется.
Take-up SW	Continuous/ Temporary	Функционирование кнопки ON/OFF на подмотке в режиме LOCAL. <ul style="list-style-type: none"> Continuous: Нажмите для включения/выключения подмотки. Temporary: Подмотка работает пока кнопка нажата. При отпускании кнопки подмотка выключается.
Top blower	ON/OFF	Включение верхнего обдува во время печати.
STRENGTH	AUTO/Weak/ Standard	Сила верхнего обдува.
Media Remain	ON/OFF	Отображение (и/или печать) остатка материала в режиме REMOTE. <ul style="list-style-type: none"> ON: При замере ширины отображается экран ввода остатка. ▲ Жмите ▼ для ввода длины остатка. Нажмите [FUNC3] в окне "Origin Setup" для печати текущей даты и остатка материала. OFF: Остаток длины материала не отображается.
Media Detect	-	Способ замера ширины материала.
DETECTION TYPE	AUTO/ MANUAL	<ul style="list-style-type: none"> AUTO: Ширина материала автоматически определяется датчиком. MANUAL: ◀ Жмите ▶ для установки ширины вручную. – Если материал не определяется в режиме AUTO, установите "MANUAL".
At Startup	ON/OFF	Автоматический замер ширины материала после опускания рычага прижима при запуске принтера. Выберите "OFF" если автозамер не нужен.
Detect Speed	Fast/Standard	<ul style="list-style-type: none"> Fast: Прозрачные или глянцевые материалы могут не замеряться. При проблемах с замером выберите "Standard".

Параметр	*1 Значения	Подробности
		<ul style="list-style-type: none"> Standard: Выберите "Standard" при проблемах с быстрым замером.
LANGUAGE	<u>English/</u> Japanese/ Chinese	Язык меню принтера.
Time Set	-20 ч – <u>0</u> – +4 ч	Установка даты и времени. (Относительно времени JST) <ul style="list-style-type: none"> Изменение времени возможно в диапазоне -20 – +4 ч.
UNIT / TEMP	<u>°C/°F</u>	Единица измерения температуры (Celsius/Fahrenheit).
UNIT / LENGTH	<u>mm/inch</u>	Единица измерения длины. <ul style="list-style-type: none"> Некоторые величины отображаются в "mm" даже при выборе "inches".
Key Buzzer	<u>ON/OFF</u>	Звуковой сигнал при нажатии кнопок. <ul style="list-style-type: none"> Звуковой сигнал ошибок, предупреждений и окончания операций не отключается даже если этот параметр в "OFF".
View Feed	<u>ON/OFF</u>	Промотка материала вперед для удобства просмотра, например, во время печати теста дюз.
Space Btwn PP.	None/10 – 500 мм	Расстояние обратной подачи материала для сокращения расстояния между заданиями. <ul style="list-style-type: none"> Обратная подача может вызвать провисание материала, что приведет к изменению подачи материала. В таком случае подмотайте материал на размотке вручную перед печатью.
Space Feed Mode	<u>Intermittent/</u> Continuous	Способ промотки пустого места в макете при печати. <ul style="list-style-type: none"> Intermittent: Прерывистая подача со скоростью, как при печати. Continuous: Быстрая промотка пустого места.
Network	-	Настройка сетевого адреса. Для вступления настройки в силу требуется перезагрузка.
Check IP Address	-	Отображает IP адрес принтера. <ul style="list-style-type: none"> Определение IP адреса занимает некоторое время. Если IP адрес не может быть определен, отобразится "0.0.0.0".
Check MAC Address	-	Отображает MAC адрес принтера.
DHCP	<u>ON/OFF</u>	Выберите "ON" для получения IP адреса от сервера DHCP.
AutoIP	<u>ON/OFF</u>	Выберите "ON" для установки IP адреса по протоколу AutoIP. DHCP имеет приоритет, если DHCP установлен в "ON".
IP-адрес	-	Настройка IP адреса принтера. <ul style="list-style-type: none"> Используется, когда [DHCP] и [AutoIP] установлены в "OFF".
Основной шлюз	-	Настройка default gateway принтера. <ul style="list-style-type: none"> Используется, когда [DHCP] и [AutoIP] установлены в "OFF".
DNS Address	-	Настройка DNS адреса принтера. <ul style="list-style-type: none"> Используется, когда [DHCP] и [AutoIP] установлены в "OFF".
Sub Net Mask	-	Настройка маски подсети принтера. <ul style="list-style-type: none"> Используется, когда [DHCP] и [AutoIP] установлены в "OFF".
Event Mail	-	При возникновении события (начало, окончание, ошибка печати и т.п.) можно отправить почтовое оповещение. Для вступления настройки в силу требуется перезагрузка. 📧 " Настройка почтового оповещения "(с. 84)
Mail Delivery	<u>ON/OFF</u>	Включение/выключение оповещения.

Элемент	*1 Значения	Подробности
Select Event	-	
Print Start Event	ON/OFF	Отправка сообщения при начале печати.
Print End Event	ON/OFF	Отправка сообщения при окончании печати.
Plot Start Event	ON/OFF	Отправка сообщения о начале резки.
Plot End Event	ON/OFF	Отправка сообщения об окончании резки.
Error	ON/OFF	Отправка сообщения при возникновении ошибки.
Warning	ON/OFF	Отправка сообщения при предупреждении.
Other Event	ON/OFF	Включение/выключение отправки сообщений при перечисленных событиях.
Mail Address	-	Адрес для отправки сообщений (не более 96 буквенно-цифровых знаков и символов).
Message Subject	-	Строка, отображаемая в поле «Тема» (не более 8 буквенно-цифровых знаков и символов).
Server Setup	-	
SMTP Address	-	Адрес SMTP сервера.
SMTP Port No.	-	Номер порта SMTP.
Sender Address	-	Адрес отправителя (не более 64 буквенно-цифровых знаков и символов). • Адрес, соответствующий учетной записи, позволяющей отправлять электронные письма.
Authentication	OFF/POP before SMTP/SMTP authentication	Метод аутентификации SMTP сервера.
Имя пользователя	-	Имя пользователя для аутентификации (не более 30 буквенно-цифровых знаков и символов). • Используется, когда [Authentication] не в "OFF".
Pass Word	-	Пароль для аутентификации (не более 15 буквенно-цифровых знаков и символов). • Используется, когда [Authentication] не в "OFF".
POP3 Address	-	Адрес POP сервера. • Используется, когда [Authentication] в "POP before SMTP".
APOP	-	Включение/отключение APOP. • Используется, когда [Authentication] в "POP before SMTP".
Transmit Test	-	Отправка тестового сообщения.  "Тест передачи"(с. 84)
Auto Remote	ON/OFF	Автоматический переход в режим REMOTE и запуск печати при получении данных с компьютера.
Feeding Before Cut	ON/OFF	Промотка материала перед обрезкой.

Параметр	*1 Значения	Подробности
Reset	-	Сброс набора настроек.

*1. Значение по умолчанию подчеркнуто.

Настройка почтового оповещения

При возникновении события (начало, окончание, ошибка печати и т.п.) можно отправить почтовое оповещение.



- SSL (Secure Socket Layer) не поддерживается.



- Для работы почтового оповещения подключите шнур LAN. "Подключение шнура LAN"(с. 32)

Заявления об ограничении ответственности

- Расходы за интернет при использовании почтовых оповещений оплачивает пользователь.
- Оповещения могут не доставляться при проблемах с интернетом или оборудованием. Mitaki не несет ответственность за доставку или задержку сообщений.

Transmit Test

- 1 В режиме LOCAL выберите [MENU] > [Machine Setup], затем нажмите [ENTER].**
 - Отобразится меню Machine Setup.
- 2 Выберите [Event Mail] > [Transmit Test], затем нажмите [ENTER].**
- 3 Нажмите [ENTER].**
 - Отобразится результат отправки.
 - При неудачной отправке, отобразится код ошибки. Просмотрите код ошибки и примите нужные меры.

環瓶瓶瓶瓶瓶瓶瓶 環瓶瓶瓶
環瓶瓶瓶瓶瓶

Код ошибки



- Оповещения не обязательно доставятся, даже если они были отправлены. Проверьте терминал получателя на наличие фильтров спама.
- За более подробной информацией о настройках сервера или сети обратитесь к своему сетевому администратору.

- 4 По завершении теста нажмите [ENTER].**

● Список кодов ошибок

Код ошибки	Возможная причина	Необходимое действие
10	Ошибка подключения к сети	<ul style="list-style-type: none"> • Проверьте подключение принтера к сети. • Проверьте IP адрес принтера. • Проверьте, позволяют ли настройки сети принтеру использовать DNS.

Код ошибки	Возможная причина	Необходимое действие
20	Неправильный адрес email	<ul style="list-style-type: none"> Введите допустимый адрес email.
11003 11004	Не найден POP сервер или DNS сервер недоступен.	<ul style="list-style-type: none"> Проверьте адрес POP сервера. Проверьте, позволяют ли настройки сети принтеру использовать DNS.
11021	Невозможно подключиться к POP серверу	<ul style="list-style-type: none"> Проверьте настройки POP сервера. Проверьте настройки файервола.
12010	POP сервер вернул ошибку.	<ul style="list-style-type: none"> Проверьте настройки POP сервера.
13000	Ошибка аутентификации POP.	<ul style="list-style-type: none"> Проверьте имя пользователя и пароль. Проверьте настройки APOP. Проверьте способ аутентификации.
10013 10014	Не найден SMTP сервер или DNS сервер недоступен.	<ul style="list-style-type: none"> Проверьте адрес SMTP сервера. Проверьте, позволяют ли настройки сети принтеру использовать DNS.
10021	Невозможно подключиться к SMTP серверу	<ul style="list-style-type: none"> Проверьте настройки SMTP сервера. Проверьте номер порта SMTP. Проверьте настройки файервола.
10*** 11*** 20*** 21***	SMTP сервер вернул ошибку или нет ответа сервера.	<ul style="list-style-type: none"> Проверьте настройки SMTP сервера. Соединение с серверами по протоколу SSL невозможно. Проверьте настройки фильтра.
12***	Неправильный адрес отправителя.	<ul style="list-style-type: none"> Введите действительный адрес отправителя.
13***	Получатель не найден или неправильный адрес получателя.	<ul style="list-style-type: none"> Проверьте адрес email. Эта ошибка не всегда может быть обнаружена, даже если email адрес неверен. Введите действительный адрес отправителя.
22000 22008	Ошибка аутентификации SMTP	<ul style="list-style-type: none"> Проверьте способ аутентификации.
23*** 24*** 25***	Аутентификация SMTP не удалась.	<ul style="list-style-type: none"> Проверьте имя пользователя и пароль.

1. *** код ошибки, полученный от почтового сервера



- Если ошибка остается, подождите немного перед повтором.

3.4 О меню Nozzle Check

Используется для проверки состояния дюз перед печатью. Может запускать функции обслуживания при обнаружении нерабочих дюз.

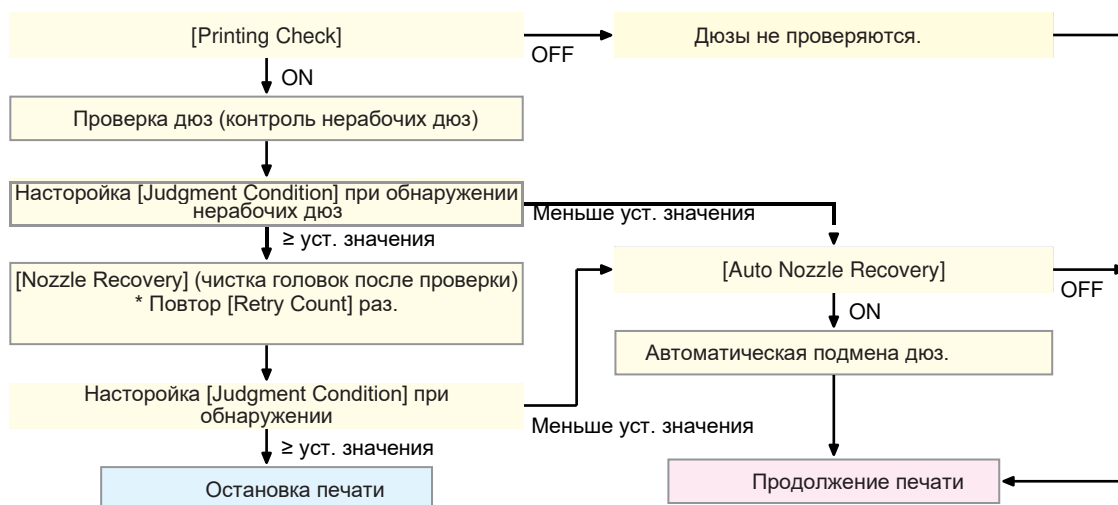

● Список меню

Элемент	*1 Значения	Подробности
Printing Check	ON/OFF	Проверка состояния дюз перед печатью.
<ul style="list-style-type: none"> Check Interval Length File Action Cleaning Retry Count 	-	Интервал проверки состояния дюз.
	0.1 м – 30.0 м – 100.0 м	Проверка состояния дюз перед очередным заданием печати после печати заданной длины.
	1 – 30 – 1000 файлов	Проверка состояния дюз перед очередным заданием печати после печати заданного количества файлов.
	-	Автоматическая подмена дюз, если при проверке после чистки обнаружены сбойные дюзы.
	Soft/Normal/ Hard	Тип чистки.
	0 – 3 раза	Количество последовательных чисток при обнаружении сбойных дюз.
Auto Nozzle Recovery	ON/OFF	Автоматическая подмена дюз при обнаружении сбойных дюз. Для настройки подмены дюз вручную, смотрите ссылку ниже. ☞ "Регистрация подмены дюз"(с. 78)
Judgment Condition*2	OFF / 1 – 10 – 100 дюз	Условие (количество дюз в канале), при котором считается, что дюзы засорены. Следующий макет не будет печататься, если сработало условие «дюзы засорены».

*1. Значение по умолчанию подчеркнуто.

*2. Подмена дюз недоступна для некоторых режимов печати.



- Если при проверке обнаружится ошибка, печать следующего макета остановится и [Printing Check] установится в "OFF". Сбросьте ошибку и установите [Printing Check] в "ON" вручную.

3.5 Меню Information

Используется для просмотра информации о принтере.

● Список меню

Элемент		Подробности
Usage	Wiping	Количество протирок вайпера. <ul style="list-style-type: none"> Для сброса счетчика нажмите [FUNC2] при отображении количества протирок.
	Сливной бачок	Приблизительный процент заполненности сливного бачка. <ul style="list-style-type: none"> Для сброса счетчика нажмите [FUNC1] при отображении уровня.
	Print Length	Общая отпечатанная длина.
	Print Area	Общая отпечатанная площадь.
	Use Time	Общее время работы принтера.
Version		Отображает версию прошивки и встроенного ПО.
Error History		История ошибок и предупреждений. <ul style="list-style-type: none"> Отображаются в порядке хронологии. Стрелками можно просматривать хронологию и переключать информацию.
List		Используется для печати информации о принтере.

Глава 4 Обслуживание



Эта глава

описывает настройки и порядок действий для выполнения периодического обслуживания принтера.

Внимательно изучите замечания перед выполнением обслуживания.

Замечания по обслуживанию.....	90	Замена расходников	104
Инструменты и интервалы обслуживания ..	91	Замена вайпера	1 04
Инструменты для обслуживания.....	91	Замена очистителя вайпера	105
Процедуры обслуживания	92	Замена капли.....	1 06
Обслуживание чернил	92	Замена абсорбера капли	1 07
Чистка вайпера	92	Замена фильтров вытяжки.....	109
Чистка резинок кап.....	94	Замена фильтров вентиляторов.....	109
Чистка NCU	95	Замена прижимного ролика	1 10
Чистка низа каретки	95	Замена прижима материала	1 11
Чистка датчика автокоррекции (DAS)		Замена отрезного ножа	1 13
.....		Замена пленки направляющих	114
96		Замена сливного бачка	115
Чистка дренажных трубок.....	97		
Чистка датчика материала	98		
Чистка прижимов материала.....	99		
Чистка стола.....	99		
Чистка внешних поверхностей	100		
Чистка фильтров вентиляторов	100		
Если принтер долго не используется ...	101		

4.1 Замечания по обслуживанию



- Принтер содержит компоненты, подлежащие периодической замене. Мы рекомендуем заключить договор на обслуживание. Своевременно заменяйте расходные материалы, чтобы избежать дефектов качества и несчастных случаев.

WARNING



- Производите периодическую чистку. Мусор и пыль будут скапливаться на электрических компонентах при длительном использовании принтера. Иначе, это может привести к поражению током или пожару.
- Не чистите продувкой (не используйте воздуходувки). Попадание мусора или пыли на электрические компоненты может привести к поломке, поражению электротоком или возгоранию. Протрите мягкой тканью с каплей моющего средства и тщательно отжатой. Также можно использовать пылесос.



- Избегайте попадания жидкостей внутрь принтера. Иначе, это может привести к поражению током или пожару.

CAUTION



- Сильные загрязнения протрите влажной мягкой тканью с каплей моющего средства.



- Обратите внимание на вентиляцию и обязательно надевайте защитные очки и перчатки при работе с чернилами, промывкой, отработкой и другими жидкостями. Протекшие чернила могут налипнуть на кожу или попасть в глаза или рот.



NOTICE



- Никогда не трогайте поверхность дюзов. Избегайте попадания воды или спирта на поверхность головок. Это увеличит риск дефектов печати (например, засорение или искривление дюзов).
- Для чистки каретки вокруг головок не используйте ватные палочки. Ворс от ватных палочек может прилипнуть к головкам и вызвать дефекты печати (засорение или искривление дюзов).
- Не проливайте чернила или промывку на крышки принтера. Воздействие чернил или промывки вызовет деформацию крышек.
- Не используйте бензин, растворители или абразивные материалы. Это может повредить или деформировать детали принтера.
- Не двигайте каретку вручную. Для сдвига каретки используйте функцию в меню принтера.

4.2 Периодичность и процедуры

Периодичность	Процедуры
Периодически	Взбалтывайте бутылки чернил.  "Обслуживание чернил"(с. 92)
В конце рабочей недели	Очистьте вайпер и держатель.  "Чистка вайпера"(с. 92)
	Очистьте резинку капы.  "Чистка резинок кап"(с. 94)
	Очистьте NCU.  "Чистка NCU"(с. 95)
	Очистьте низ каретки.  "Чистка низа каретки"(с. 95)
	Очистьте датчик DAS.  "Чистка датчика автокоррекции (DAS)"(с. 96)
	Очистьте сливные трубки.  "Чистка сливных трубок"(с. 97)
	Очистьте датчик материала.  "Чистка датчика материала"(с. 98)
	Очистьте прижимы материала.  "Чистка прижимов материала"(с. 99)
	Очистьте стол.  "Чистка стола"(с. 99)
	Очистьте внешние поверхности.  "Чистка внешних поверхностей"(с. 100)
	Проверьте уровень сливного бачка.  "Замена сливного бачка"(с. 116)
В конце каждой второй недели	Очистьте фильтры вентиляторов.  "Чистка фильтров вентиляторов"(с. 100)
При простое более недели	Очистьте вайпер, капы и сливные трубки. После чистки не выключайте основной тумблер питания.  "Перед долгим простоем"(с. 101)

Инструменты для обслуживания

Для заказа расходных материалов обратитесь к локальному дилеру или в наш офис.

Элемент	Код
Набор промывочной жидкости 03	ML003-Z-K1
Чистящая палочка для низа каретки	SPC-0527
Тампон 6-axis "S"	A101438
ВЕССОТ М-3	A101437
Салфетки KIMWIPE S-200	SPA-0207
Ветошь	SPC-0574
Защитные очки	
Перчатки	

Подробнее о расходных материалах смотрите на нашем сайте. <https://mimaki.com/supply/inkjet.html>



- Не храните принтер в местах, доступных детям.

4.3 Процедура обслуживания

Обслуживание чернил

Если компоненты чернил осядут, плотность чернил может стать неравномерной. Периодически взбалтывайте бутылки чернил для равномерности печати.

Сублимационные чернила: раз в неделю.

● Взбалтывание бутылок чернил

1 Не спеша наклоните бутылку влево-вправо не менее 20 раз.

- Надежно затяните крышку и медленно покачайте бутылку влево-вправо, удерживая крышку бутылки с чернилами бумажным полотенцем.



- Медленно взболтайте. Если тряхнуть бутылку слишком сильно, чернила могут вытечь или воздух, смешанный с чернилами, может привести к засорению дюз.
- Если бутылка чернил частично использована, наклоняйте ее медленно.

Чистка вайпера

Вайпер протирает чернила с поверхностей головок. Вайпер с налипшими чернилами и пылью может тереться о поверхность дюз, что приведет к дефектам печати (например, засорению или искривлению дюз).



- Не допускайте оставления на очищаемых поверхностях фрагментов от палочек. Это может ухудшить состояние дюз головок (засорение или искривление).

1 В режиме LOCAL выберите [MENU] > [Maintenance], затем нажмите [ENTER].

- Отобразится меню Maintenance.

2 Выберите [Station] > [Carriage Out] > [Move To Platen Right End], затем нажмите [ENTER].

- Каретка сдвинется на стол.

3 Откройте переднюю крышку.

4 Снимите вайпер.

- Достаньте вайпер за выступы по краям держателя.

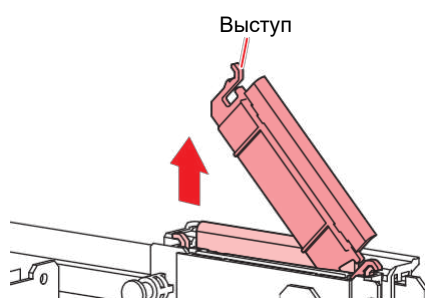

5 Очистите вайпер и держатель.

- Вытрите налипшие чернила и грязь чистящей палочкой, смоченной в промывке. Вытрите остатки промывки. Полностью сотрите промывку.

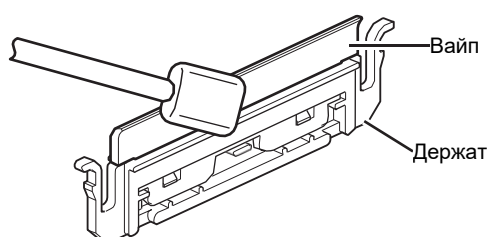

- Замените грязный или изношенный вайпер на новый. ["Замена вайпера"\(с. 104\)](#)

6 Очистите слайдер вайпера.

- Вытрите налипшие чернила и грязь чистящей палочкой, смоченной в промывке. Вытрите остатки промывки. Полностью сотрите промывку.

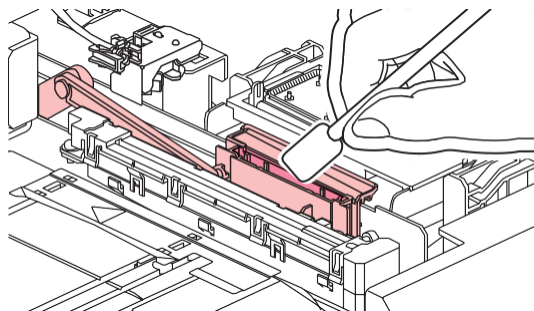

7 Установите вайпер на место.

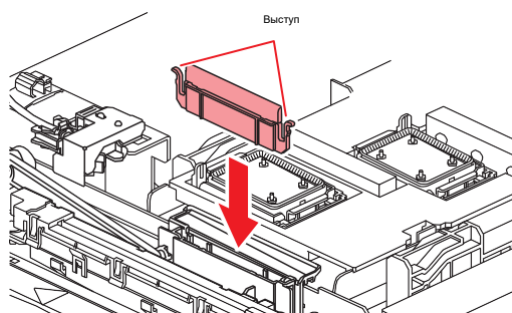



- Не убирайте абсорбер из держателя. Это может вызвать протекание чернил.

8 По окончании чистки закройте крышку и нажмите [ENTER].

Чистка резинок кап

Капа предохраняет дюзы головки от засыхания. Использование грязной капы приведет к ухудшению состояния дюз головок (искривление, засорение).



- Не допускайте оставления на очищаемых поверхностях фрагментов от палочек. Это может ухудшить состояние дюз головок (засорение или искривление).

1 В режиме LOCAL выберите [MENU] > [Maintenance], затем нажмите [ENTER].

- Отобразится меню Maintenance.

2 Выберите [Station] > [Carriage Out] > [Move To Platen Right End], затем нажмите [ENTER].

- Каретка сдвинется на стол.

3 Откройте переднюю крышку.

4 Очистите резинку капы.

- Вытрите налипшие чернила и грязь чистящей палочкой, смоченной в промывке. Вытрите остатки промывки. Полностью сотрите промывку.

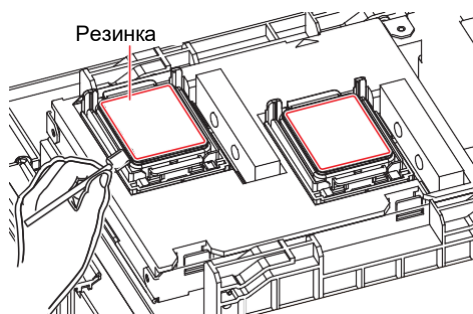

5 После чистки проверьте, что платформа парковки не сместилась.



- Если платформа парковки сдвинулась, подвиньте ее влево или вправо по необходимости.

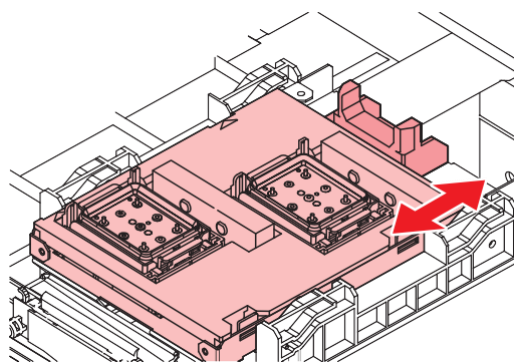

6 Закройте переднюю крышку и нажмите [ENTER].

Чистка NCU

NCU Использует специальный датчик для мониторинга вылета капель из дюз. Использование принтера с загрязненным датчиком приведет к некорректной работе функции проверки дюз.



- Не допускайте оставления на очищаемых поверхностях фрагментов от палочек. Это может ухудшить состояние дюз головок (засорение или искривление).

- 1** В режиме LOCAL выберите [MENU] > [Maintenance], затем нажмите [ENTER].
 - Отобразится меню Maintenance.
- 2** Выберите [Station] > [Carriage Out] > [Move To Platen Right End], затем нажмите [ENTER].
 - Каретка сдвинется на стол.
- 3** Откройте переднюю крышку.
- 4** Очистьте NCU.
 - Вытрите налипшие чернила и грязь чистящей палочкой, смоченной в промывке. Вытрите остатки промывки. Полностью сотрите промывку.

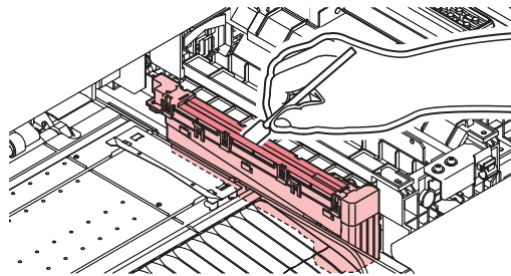

- Вставляйте палочку до линии, показанной на рисунке.

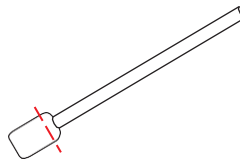

- 5** По окончании чистки закройте крышку и нажмите [ENTER].

Чистка низа каретки

Низ каретки загрязняется чернилами от протирок вайпера. Протирание вайпером подсохших чернил приведет к их осыпанию на материал и загрязнению отпечатков.

В головках используются очень нежные механизмы. Будьте крайне осторожны с головками.



- Не допускайте оставления на очищаемых поверхностях фрагментов от палочек. Это может ухудшить состояние дюз головок (засорение или искривление).

- 1** В режиме LOCAL выберите [MENU] > [Maintenance], затем нажмите [ENTER].
 - Отобразится меню Maintenance.
- 2** Выберите [Station] > [Carriage Out] > [Move To Maint. Space], затем нажмите [ENTER].
 - Каретка сдвинется в отсек обслуживания.

3 Откройте отсек обслуживания.

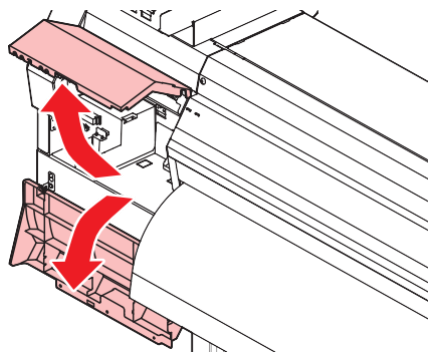

4 Чистка каретки вокруг головок.

- Вытрите налипшие чернила и грязь чистящей палочкой, смоченной в промывке. Вытрите остатки промывки. Полностью сотрите промывку.

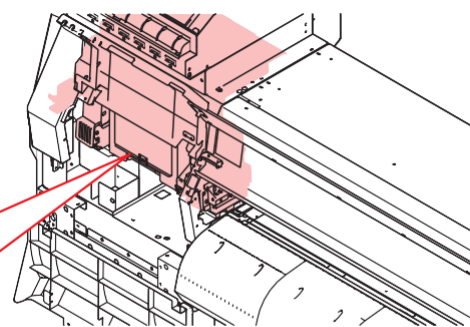

- Никогда не трогайте поверхность дюз.

5 По окончании чистки закройте крышку и нажмите [ENTER].

Чистка датчика автокоррекции (DAS)

Датчик DAS расположен на нижней стороне каретки. При налипании пыли или грязи на датчик, во время автокоррекции может произойти ошибка (автокоррекция позиций капель).

- 1** В режиме **LOCAL** выберите **[MENU] > [Maintenance]**, затем нажмите **[ENTER]**.
 - Отобразится меню Maintenance.
- 2** Выберите **[Station] > [Carriage Out] > [Move To Maint. Space]**, затем нажмите **[ENTER]**.
 - Каретка сдвинется в отсек обслуживания.

3 Откройте отсек обслуживания.

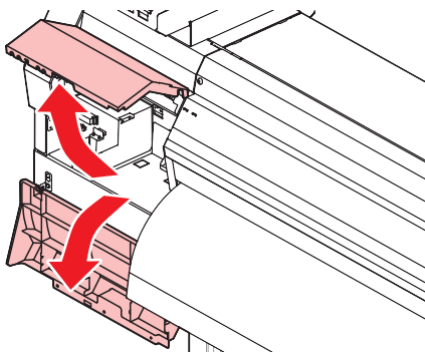

4 Очистите датчик DAS.

- Очистьте датчик чистящей палочкой или салфеткой.

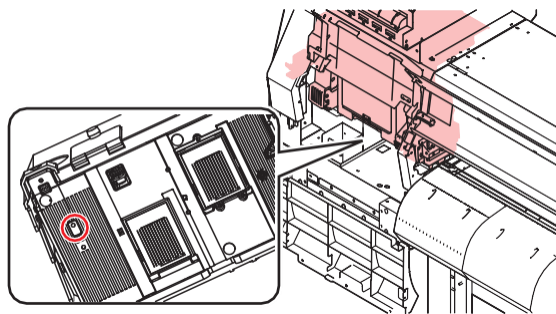

- Сильные загрязнения протрите влажной мягкой тканью с каплей моющего средства.

5 По окончании чистки закройте крышку и нажмите [ENTER].

Чистка сливных трубок

Периодически очищайте сливные трубки во избежание засорения дренажного тракта.

1 В режиме LOCAL выберите [MENU] > [Maintenance], затем нажмите [ENTER].

- Отобразится меню Maintenance.

2 Выберите [Station] > [Disway Wash], затем нажмите [ENTER].

- Капа заполнится промывкой.



- Закройте переднюю крышку. Капа не наполнится промывкой если передняя крышка открыта. Капа также не наполнится если картридж обслуживания пуст.

3 Откройте переднюю крышку.

- Убедитесь, что капа наполнилась промывкой.



- Если капка не заполнилась, налейте промывочную жидкость в капку "с горкой" при помощи шприца.

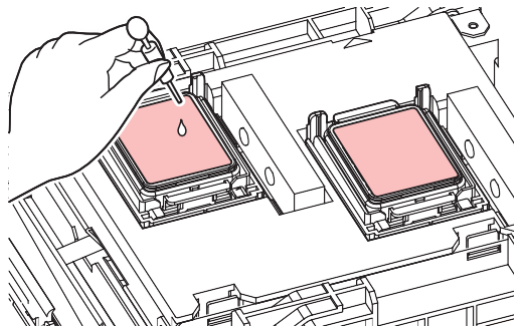

- 4** Закройте переднюю крышку и нажмите [ENTER].
 - Начнется промывка сливных трубок (под капками).

Чистка датчика материала

Датчики материала находятся на заднем тигеле и под кареткой. Наличие материала не может выполняться корректно, если датчик засорен. Очистьте датчик чистящей палочкой или салфеткой.

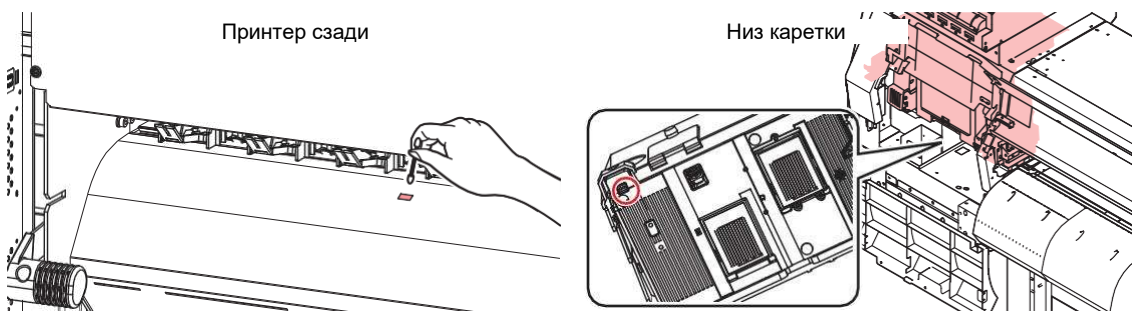

● Чистка датчика снизу каретки

- 1** В режиме LOCAL выберите [MENU] > [Maintenance], затем нажмите [ENTER].
 - Отобразится меню Maintenance.
- 2** Выберите [Station] > [Carriage Out] > [Move To Maint. Space], затем нажмите [ENTER].
 - Каретка сдвинется в отсек обслуживания.
- 3** Откройте отсек обслуживания.

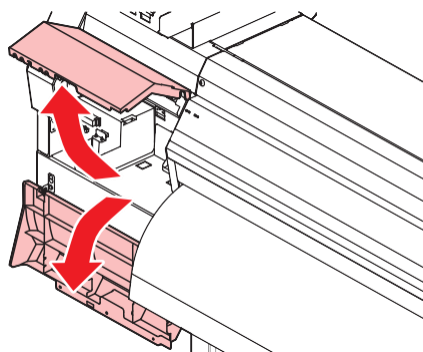

- 4** Почистьте датчик материала.

5 По окончании чистки закройте крышку и нажмите [ENTER].

Чистка прижимов материала



- Выключите тумблер питания и достаньте шнур из розетки перед проведением обслуживания.



- Избегайте попадания жидкостей внутрь принтера. Иначе, это может привести к поражению током или пожару.

Загрязненный стол может препятствовать правильной подаче материала. Также, грязь и засохшие чернила могут попадать на головки и вызывать проблемы дюз (искривление, засорение).

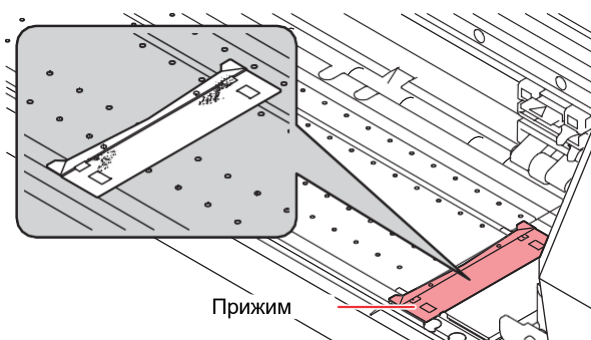

- Протрите мягкой тканью с каплей мощного средства и тщательно отжатый.

Чистка стола



- Выключите тумблер питания и достаньте шнур из розетки перед проведением обслуживания.



- Избегайте попадания жидкостей внутрь принтера. Иначе, это может привести к поражению током или пожару.

Загрязненный стол может препятствовать правильной подаче материала. Также, грязь и засохшие чернила могут попадать на головки и вызывать проблемы дюз (искривление, засорение).

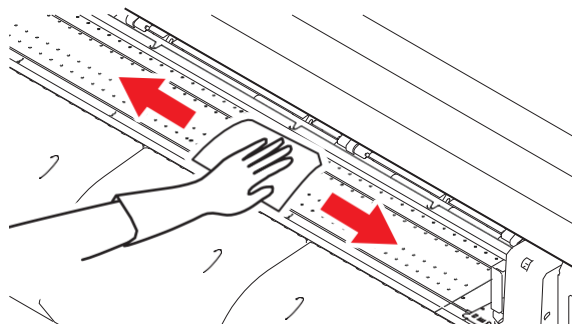

- Пазы, по которым движутся прижимы материала, особенно склонны к скапливанию пыли и мусора. Очистьте их тщательно.



- Протрите мягкой тканью с капелькой моющего средства и тщательно отжатой.

Чистка внешних поверхностей



- Избегайте попадания жидкостей внутрь принтера. Иначе, это может привести к поражению током или пожару.

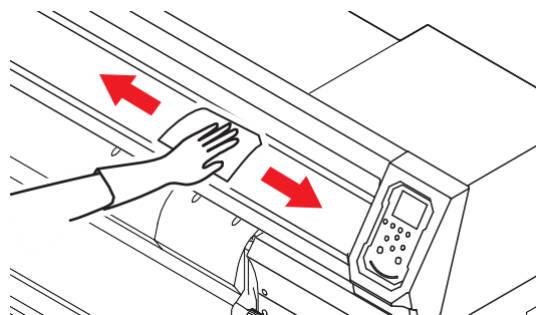

- Сильные загрязнения протрите влажной мягкой тканью с капелькой моющего средства.

Чистка фильтров вентиляторов

Помойте фильтр вентилятора если он загрязнился.

● Рекомендуемая процедура чистки

Очищайте фильтр от пыли и грязи каждые две недели.



- Меняйте фильтр каждые три месяца.  ["Замена фильтров вентиляторов"\(с. 109\)](#)

1 Снимите крышку фильтра.

- Разожмите защелки в стороны и потяните крышку на себя.

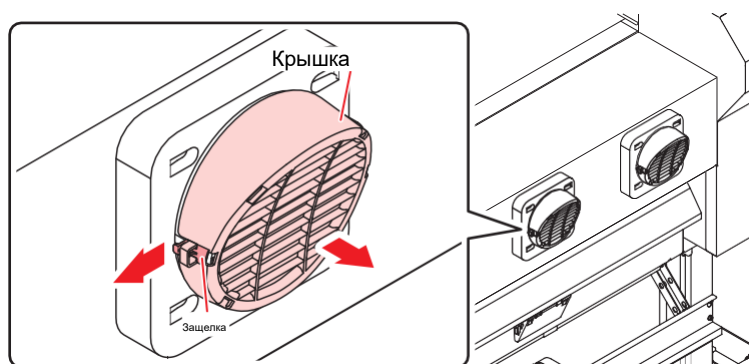

2 Достаньте фильтр.

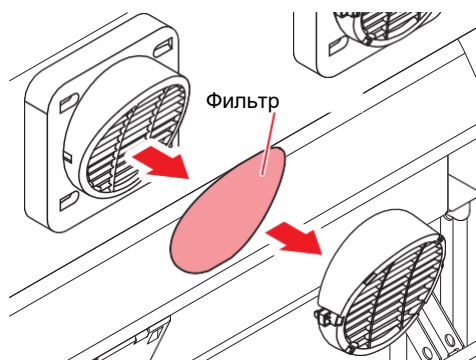

3 Помойте фильтр.



- Высушите фильтр после мойки.

4 Установите фильтр и оденьте крышку фильтра.

- Оденьте крышку фильтра и надавите до щелчка.

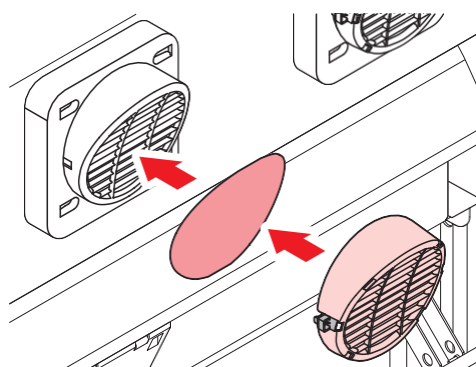

Если принтер долго не используется

Очистьте как описано ниже, если предстоит простой более недели:

Проверьте

[Near End] или [Ink End] отображается?

- Во время чистки расходуются чернила и промывка. Очистка невозможна, если в процессе произойдет ошибка. Замените чернила на новые.

- 1** В режиме LOCAL выберите [MENU] > [Maintenance], затем нажмите [ENTER].
 - Отобразится меню Maintenance.

- 2** Выберите [Station] > [Custody Wash], затем нажмите [ENTER].
 - Каретка сдвинется на стол.

- 3** Откройте переднюю крышку.

- 4** Очистите вайпер и держатель.
 - "Чистка вайпера" (с. 92)

- 5** Нажмите [ENTER] по окончании чистки.
- “Cap Cleaning Completed(Next)[ENT]” появится на дисплее.

- 6** Очистьте резинку капы.
-  “Чистка резинок кап”(с. 94)

- 7** По окончании чистки закройте крышку и нажмите [ENTER].
- Капа заполнится промывкой.



- Закройте переднюю крышку. Капа не наполнится промывкой если передняя крышка открыта. Капа также не наполнится если картридж обслуживания пуст.

- 8** Откройте переднюю крышку.
- Убедитесь, что капка заполнилась промывкой.



- Если капка не заполнилась, налейте промывочную жидкость в капку “с горкой” при помощи шприца.

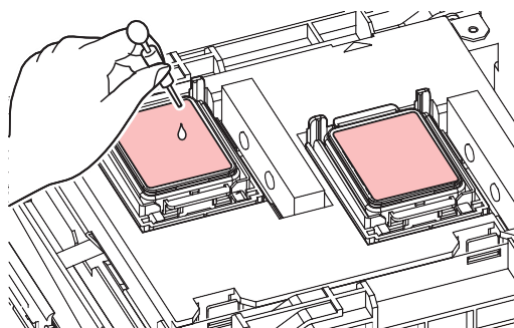

- 9** Закройте переднюю крышку.

- 10** Установите время замачивания и нажмите [ENTER].
- Начнется замачивание дюз. На дисплее отобразится оставшееся время.
 - После замачивания автоматически выполнится чистка головки.
 - Капа заполнится промывкой.



- Закройте переднюю крышку. Капа не наполнится промывкой если передняя крышка открыта. Капа также не наполнится если картридж обслуживания пуст.

- 11** Откройте переднюю крышку.
- Убедитесь, что капка заполнилась промывкой.



- Если капля не наполнилась, налейте промывочную жидкость в каплю "с горкой" при помощи шприца.

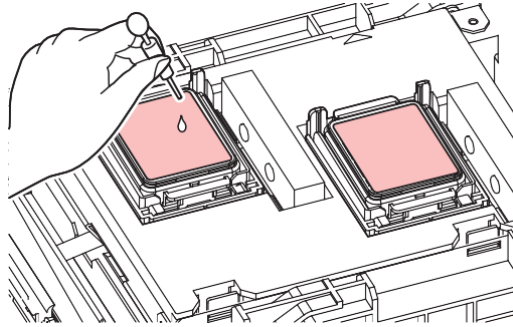

12 Закройте переднюю крышку и нажмите [ENTER].

- Начнется промывка сливных трубок (под каплями).



- Не выключайте тумблер питания. Выключение тумблера питания отключит функции автоматического обслуживания (включая функцию предотвращения засорения дюзов и функцию очистки сливного канала). Это увеличит риск дефектов печати (например, засорение или искривление дюзов).

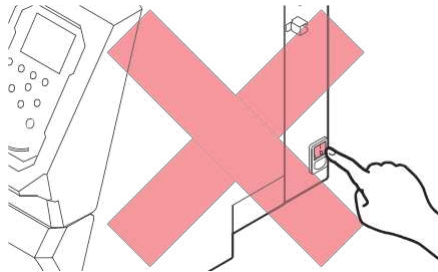

- Не оставляйте материал на печатном столе. Это может привести к сминанию материала.



- Если устройство не используется, поднимайте рычаг прижима для поднятия роликов прижима. Оставление прижимных роликов в нижнем положении на долгое время может привести к их деформации. Деформация прижимных роликов может помешать правильной подаче материала.



- При появлении на дисплее сообщения "Check Waste Ink Tank" выполните следующее. 🛠️ ["Замена сливного бачка"](#) (с. 115)

4.4 Замена расходных материалов

Для заказа расходных материалов обратитесь к местному дилеру или в наш офис.

Подробную информацию по расходникам смотрите на сайте. <https://mimaki.com/supply/inkjet.html>



- Для утилизации принтера обратитесь в компанию по утилизации промышленных отходов или утилизируйте принтер в соответствии с местным законодательством.



- Не храните принтер в местах, доступных детям.

Замена вайпера

В принтере имеется счетчик протирок вайпера. При достижении порога счетчика, появляется сообщение “Replace Wiper”. Замените грязный или изношенный вайпер на новый.

- 1** “Replace Wiper” появится на дисплее.
- 2** В режиме LOCAL выберите [MENU] > [Maintenance], затем нажмите [ENTER].
 - Отобразится меню Maintenance.
- 3** Выберите [Station] > [Replace Wiper], затем нажмите [ENTER].
 - Каретка сдвинется на стол.
- 4** Откройте переднюю крышку.
- 5** Снимите вайпер.
 - Достаньте вайпер за выступы по краям держателя.

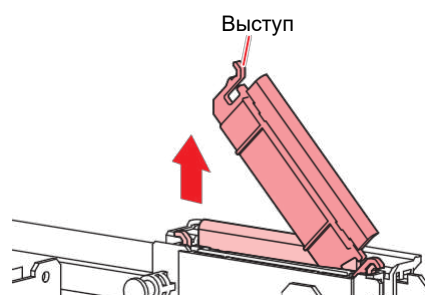

- 6** Очистите слайдер вайпера.
 - Вытрите налипшие чернила и грязь чистящей палочкой, смоченной в промывке. Вытрите остатки промывки. Полностью сотрите промывку.

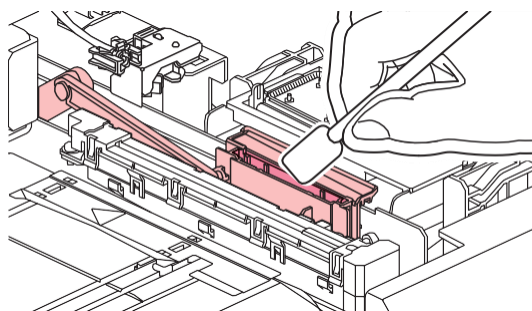

7 Вставьте новый вайпер.

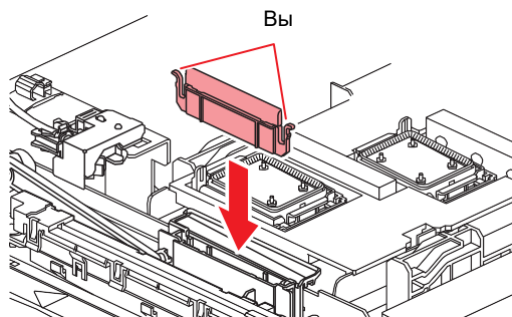

8 По окончании замены закройте крышку и нажмите [ENTER].

- Счетчик протирок вайпера сбросится.

Замена очистителя вайпера

Меняйте очиститель вайпера раз в год.

- 1** В режиме LOCAL выберите [MENU] > [Maintenance], затем нажмите [ENTER].
 - Отобразится меню Maintenance.
- 2** Выберите [Station] > [Carriage Out] > [Move To Platen Right End], затем нажмите [ENTER].
 - Каретка сдвинется на стол.
- 3** Откройте переднюю крышку.
- 4** Снимите фитинг.
 - Достаньте фитинг за выступы.
 - Не потеряйте резиновую прокладку.

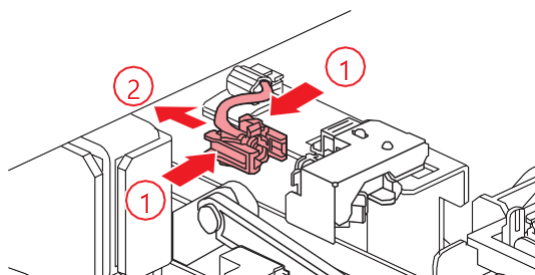

- 5** Достаньте очиститель.
 - Достаньте, потянув вперед.

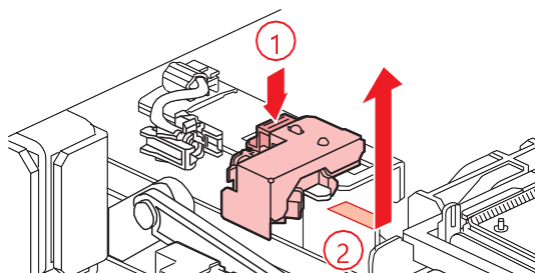

6 Вставьте новый очиститель.

- Вставьте, сдвинув назад.

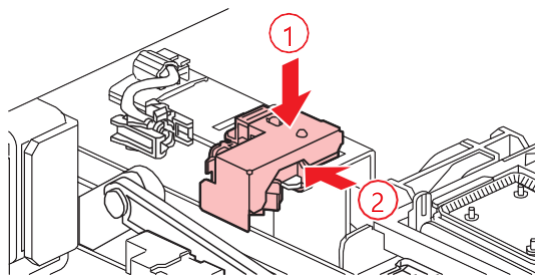
**7 Закрепите фитинг.**

- Если фитинг плохо закреплен, промывка может протечь.

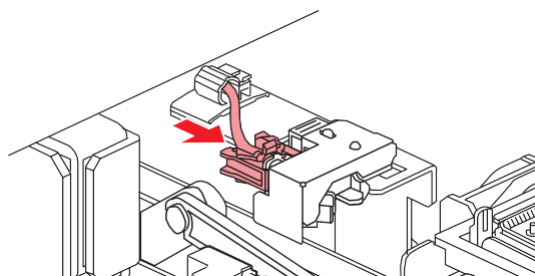
**8 По окончании замены закройте крышку и нажмите [ENTER].****Замена капы**

Если дефекты дюз (искривление, засорение) остаются после выполнения чистки головки, замените капу.



- Если на резинке капы имеются повреждения или замятости, замените капу.

**1 В режиме LOCAL выберите [MENU] > [Maintenance], затем нажмите [ENTER].**

- Отобразится меню Maintenance.

2 Выберите [Station] > [Carriage Out] > [Move To Platen Right End], затем нажмите [ENTER].

- Каретка сдвинется на стол.

3 Откройте переднюю крышку.

4 Снимите капю.

- Надавите на выступы по краям капю и вытяните ее.

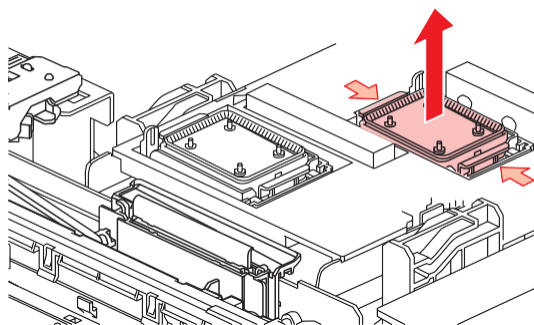
**5 Капните промывку.**

- Пипеткой капните две-три капли промывки в переднее отверстие.

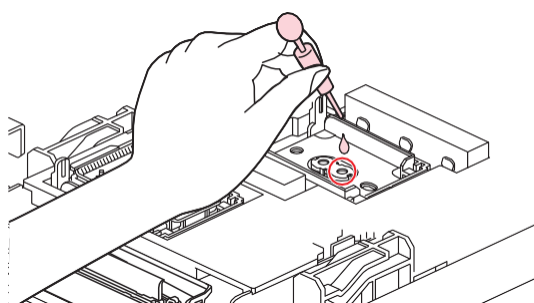
**6 Вставьте новую капю.**

- Вставьте капю прорезью вперед до щелчка.

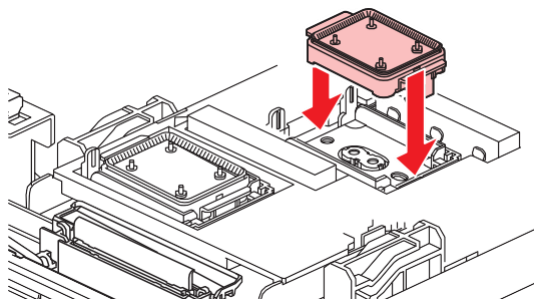
**7 По окончании замены закройте крышку и нажмите [ENTER].****Замена абсорбера капю**

Если абсорбер капю слишком грязный или на материале появляются кляксы, замените абсорбер.

- 1** В режиме LOCAL выберите [MENU] > [Maintenance], затем нажмите [ENTER].
 - Отобразится меню Maintenance.
- 2** Выберите [Station] > [Carriage Out] > [Move To Platen Right End], затем нажмите [ENTER].
 - Каретка сдвинется на стол.
- 3** Выключите питание.

4 Откройте переднюю крышку.

5 Снимите абсорбер.

- Надавите на замки спереди и снимите крышку парковки.

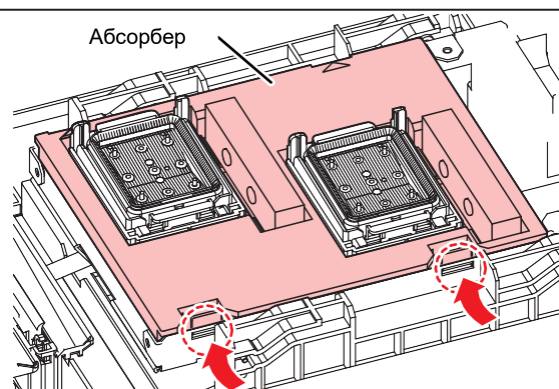

- Старайтесь не капнуть чернилами с крышки.

6 Почистите основание парковки.

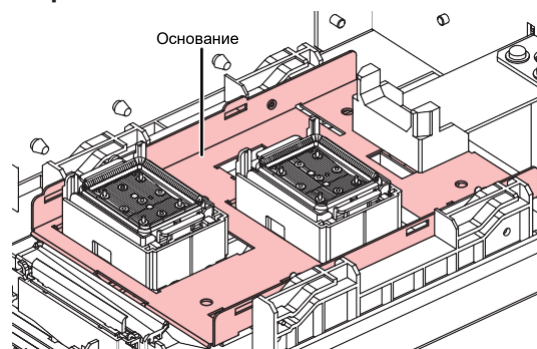

7 Вставьте новый абсорбер.

- Вставьте задние защелки в прорези и надавите на крышку до защелкивания передних.

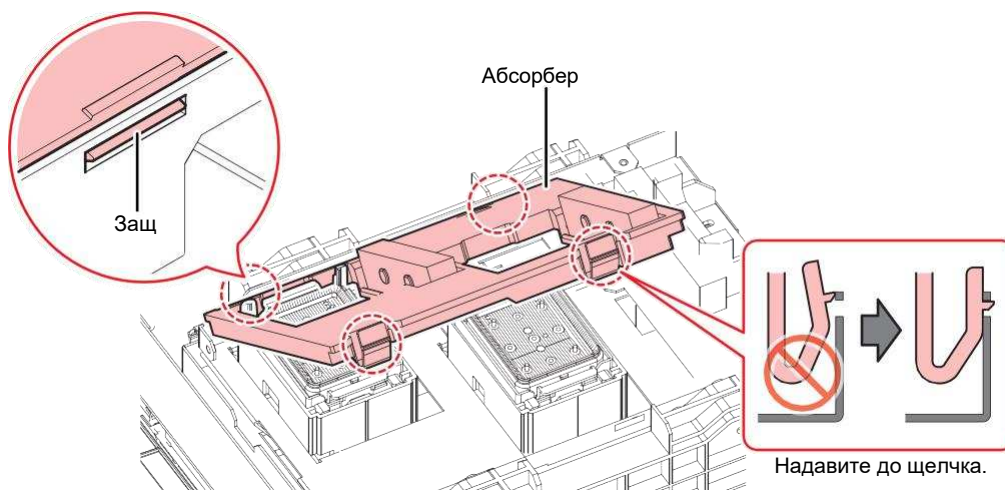

8 По окончании замены вручную сдвиньте вайпер назад.

- 9** Закройте переднюю крышку и включите питание принтера.
- Убедитесь, что каретка вернулась на парковку.

Замена фильтров вытяжки

Проверьте состояние фильтров. Замените при необходимости.

- 1** Снимите крышку фильтра.
- Надавите на замки спереди и снимите крышку фильтра.

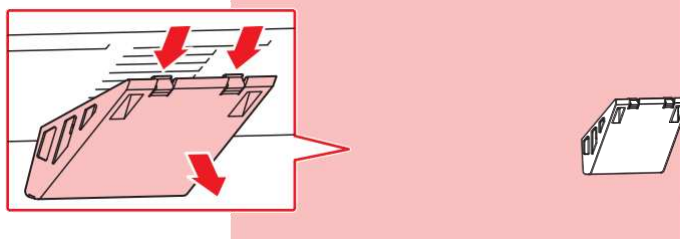

- Если крышка сильно загрязнена, замените ее.

- 2** Установите новый фильтр вытяжки на место.
- Вставьте фильтр вытяжки в пространство под выступами крышки вытяжки.

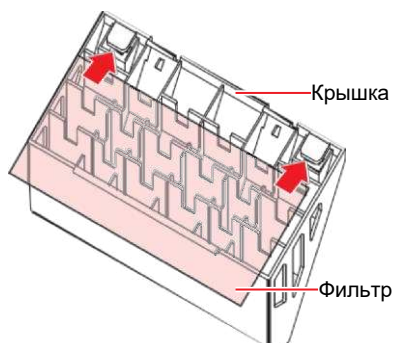

- 3** Установите крышку фильтра.
- Вставьте выступы крышки вытяжки в прорези на корпусе и закрепите передние защелки.

Замена фильтров вентиляторов

Замените фильтр вентилятора если он загрязнился.

● Рекомендуемая процедура замены

Меняйте фильтр каждые три месяца.

1 Снимите крышку фильтра.

- Разожмите защелки в стороны и потяните крышку на себя.

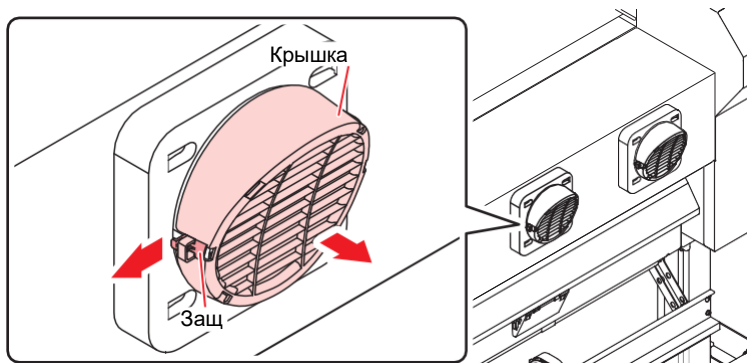

2 Достаньте фильтр.

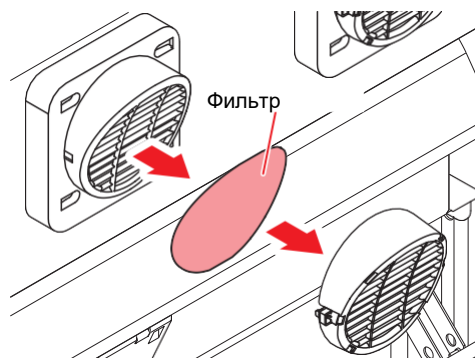

3 Установите новый фильтр и оденьте крышку.

- Оденьте крышку фильтра и надавите до щелчка.

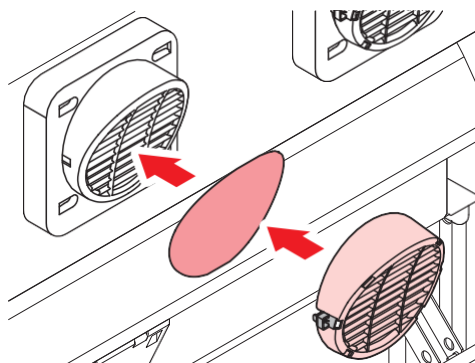

Замена прижимных роликов

Замените грязные или изношенные ролики на новые.

● Рекомендуемая процедура замены

Меняйте прижимные ролики каждый месяц, если они используются около 12 часов в день.

Меняйте прижимные ролики раз в две недели, если они используются 24 часа в день.



- Выключите тумблер питания и достаньте шнур из розетки перед заменой роликов.

1 Откройте переднюю крышку.

2 Поднимите рычаг прижима.

3 Снимите резиновое колечко.

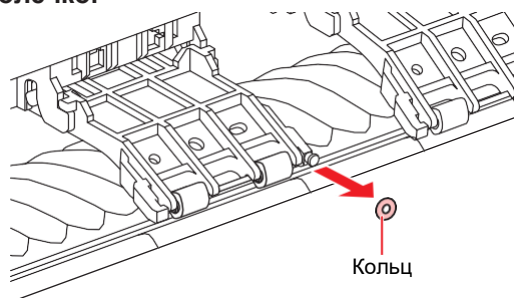

- Прижимные ролики маленькие. Старайтесь не уронить их внутрь принтера.



4 Снимите прижимные ролики.

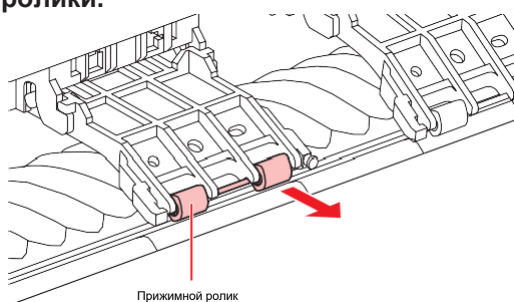

5 Вставьте новые ролики и зафиксируйте их колечком.

6 Закройте переднюю крышку.

Замена прижимов материала

Если прижим материала деформировался и цепляет каретку или головки, замените его на новый.



- Выключите тумблер питания и достаньте шнур из розетки перед заменой.

1 Откройте отсек обслуживания.

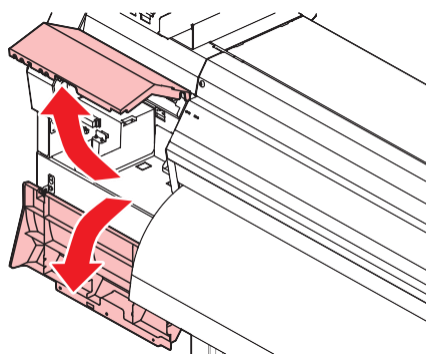

2 Открутите винт сбоку и снимите стопор направляющих.

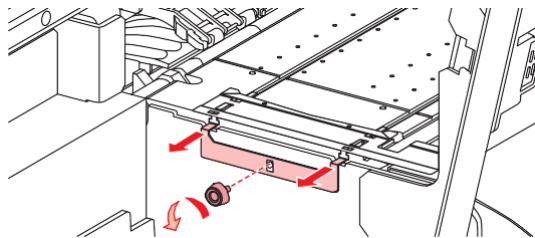

3 Снимите прижим материала.

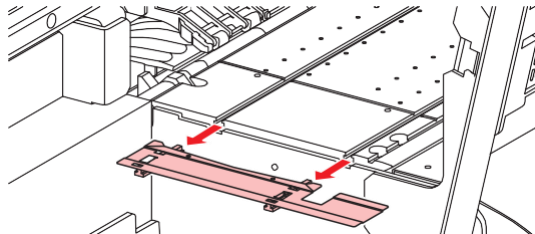

4 Снимите направляющие прижима.

- Не перепутайте направляющие.

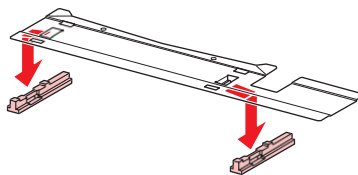

5 Установите направляющие на новый прижим.

- Вставьте выступы прижима в отверстия направляющих.

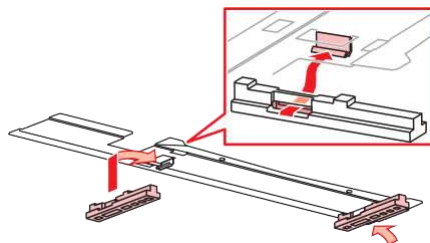

6 Установите новый прижим на стол.

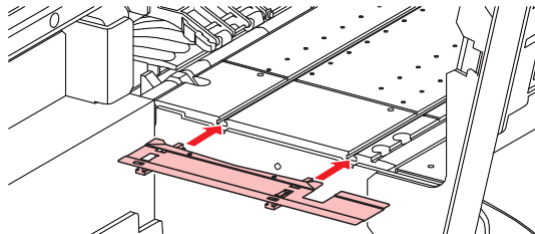

7 Зафиксируйте стопор направляющих винтом.

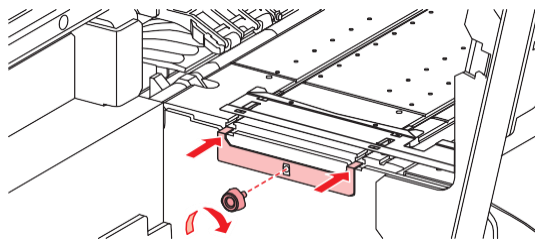

8 Закройте отсек обслуживания.

Замена отрезного ножа

Если лезвие затупилось или повреждено, замените нож.



- Не трогайте лезвие ножа. Иначе, можно получить травму.



- Не храните принтер в местах, доступных детям.

- 1** В режиме LOCAL выберите [MENU] > [Maintenance], затем нажмите [ENTER].
 - Отобразится меню Maintenance.

- 2** Выберите [Station] > [Carriage Out] > [Move To Platen Right End], затем нажмите [ENTER].
 - Каретка сдвинется на стол.

- 3** Откройте переднюю крышку.



- Теперь можно сдвинуть каретку вручную. Медленно сдвиньте каретку в положение, удобное для смены ножа.

- 4** Открутите винт, затем откройте крышку люка каретки.

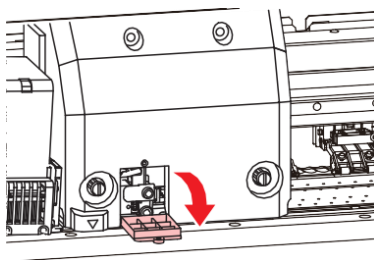

5 Замените обрезной нож.

(1) Открутите винт ножа.

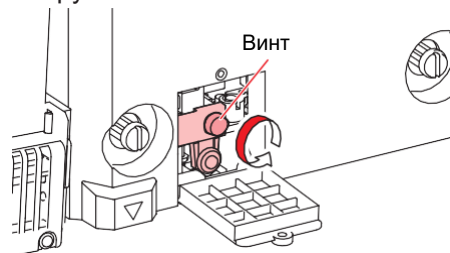

(2) Снимите нож.

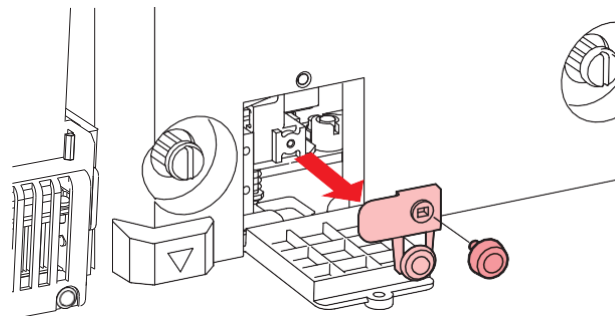

(3) Установите новый нож.

(4) Закрутите винт ножа.

6 Закройте крышку люка каретки и закрутите винт.

7 По окончании замены закройте крышку и нажмите [ENTER].



- Для утилизации принтера обратитесь в компанию по утилизации промышленных отходов или утилизируйте принтер в соответствии с местным законодательством.

Замена пленки направляющих

Если пленка протерлась или износилась, замените ее.

1 Снимите материал с подмотки.

2 Снимите пленку с направляющей краев материала.



- Тщательно удалите двухсторонний скотч.

3 Удалите подложку двухстороннего скотча с пленки и приклейте пленку к направляющей.

- Совместите отверстия пленки (×2) с отверстиями винтов (×2) направляющей.

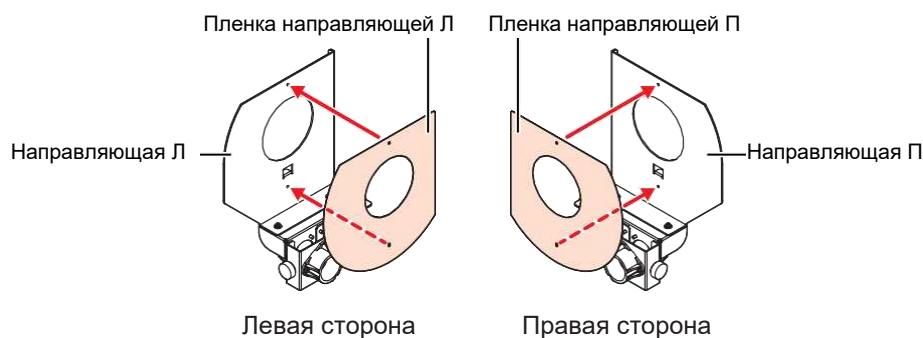

Замена сливного бачка

Чернила, расходуемые при чистках и т.п., собираются в сливном бачке в правой части принтера.

Принтер отслеживает уровень в бачке. “Check Waste Ink Tank” появляется при достижении определенного уровня. В таком случае утилизируйте сливной бачок.



- Для бачка 2 л, установлен уровень 80 % (1.6 л).
- Продолжение использования принтера может привести к переполнению и проливаюнию сливного бачка. Визуально проверяйте уровень сливного бачка раз в неделю.
- Обратите внимание на вентиляцию и обязательно надевайте защитные очки и перчатки



при работе с чернилами, промывкой, отработкой и другими жидкостями. Протекшие чернила могут налипнуть на кожу или попасть в глаза или рот.



При появлении сообщения “Check Waste Ink Tank”

- 1 “Check Waste Ink Tank” появится на дисплее.
- 2 Проверьте уровень сливного бачка.
 - При наличии расхождений с реальным уровнем, перейдите к следующему шагу.
 - Если расхождений нет, утилизируйте сливной бачок как описано в  “Замена сливного бачка”(с. 116).
- 3 В режиме LOCAL выберите [MENU] > [Maintenance], затем нажмите [ENTER].
 - Отобразится меню Maintenance.
- 4 Выберите [Waste Ink Tank] и нажмите [ENTER].
 - “Replace Wasteinktank Level: 80% (1.6L)” появится на дисплее.
- 5 Выберите [Adjust Waste Ink Volume] и нажмите [ENTER].

6 Жмите ▲▼ для коррекции уровня.

7 Нажмите [ENTER] по завершении настройки.

Замена сливного бачка

1 В режиме LOCAL выберите [MENU] > [Maintenance], затем нажмите [ENTER].

- Отобразится меню Maintenance.

2 Выберите [Waste Ink Tank] и нажмите [ENTER].

- “Replace Wasteinktank Level: 80% (1.6L)” появится на дисплее.

3 Выберите [Reset Waste Ink Volume] и нажмите [ENTER].

4 Потяните фиксатор бачка вперед.

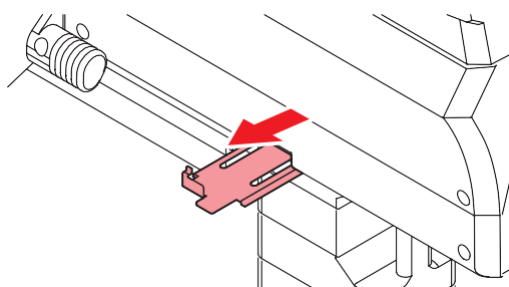

5 Держите бачок за ручку и вытяните его вперед.

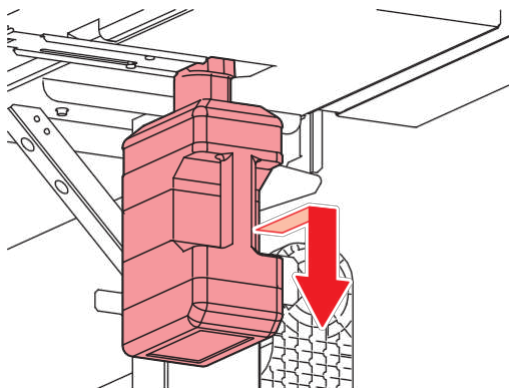

6 Оденьте крышку на снятый бачок и зафиксируйте ее малярным скотчем.

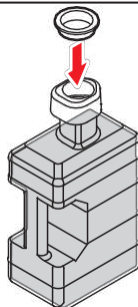

- Для утилизации принтера обратитесь в компанию по утилизации промышленных отходов или утилизируйте принтер в соответствии с местным законодательством.

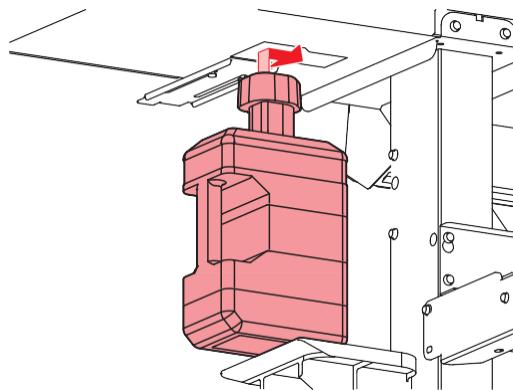
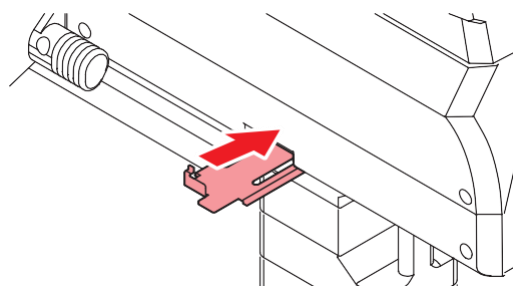
7 Установите новый бачок.**8** Задвиньте фиксатор сливного бачка.**9** Нажмите [ENTER].

- Счетчик уровня бачка сбросится.

Глава 5 Устранение проблем



Эта глава

описывает процедуры устранения неполадок и действия при появлении сообщений на дисплее.

Устранение проблем	120	Сообщения о проблемах	125
Питание не включается.	120	Предупреждения.....	1. 25
Печать невозможна.	120	Ошибки чернил	1. 26
Замятие или загрязнение материала. ..	120	Сообщения, отображаемые на экране	
Дефекты отпечатка.....	121	регистрации чипа.....	1.
Протекание чернил.	123	27	
Если защитная крышка отвалилась.....	123	Сообщения об ошибках.....	1. 28
		SYSTEM HALT	1. 32



5.1 Диагностика

Информацию об устранении неполадок см. в этой главе. Ответы на часто задаваемые вопросы и полезные видео вы можете найти на нашем сайте.





<https://mimaki.com/support/>

Если рекомендуемые меры не помогают решить проблему, обратитесь в сервисный центр регионального дилера.

Питание не включается.

Что проверить	Необходимое действие
Принтер подключен к розетке шнуром питания?	Надежно вставьте вилку в розетку.  "Подключение шнура питания"(с. 30)
Используется шнур питания из комплекта?	Используйте шнур из комплекта.
Тумблер питания включен?	Включите тумблер питания.  "Включение питания"(с. 30)
Кнопка [END/POWER] на панели управления нажата?	Включите питание.  "Включение питания"(с. 30)

Печать невозможна.

Что проверить	Необходимое действие
Шнур USB 2.0 подключен?	Надежно вставьте шнур в порт USB 2.0.  "Подключение шнура USB"(с. 32)
Шнур LAN подключен?	Надежно вставьте шнур в порт LAN.  "Подключение шнура LAN"(с. 32)
Используется шнур LAN рекомендованный Mimaki?	Проверьте шнур LAN.  "Подключение шнура LAN"(с. 32)
Индикатор на панели управления горит или моргает красным?	Произошла ошибка. Проверьте сообщение на дисплее.  "Панель управления"(с. 26)

Замятие или загрязнение материала.

Что проверить	Необходимое действие
Используется рекомендуемый материал?	Убедитесь, что используется рекомендованный материал. https://mimaki.com/supply/inkjet.html
Используется скрученный материал?	Не используйте скрученный материал.
Материал перекошен?	Используйте подмотку принтера или переустановите материал.  "Установка материала"(с. 53)

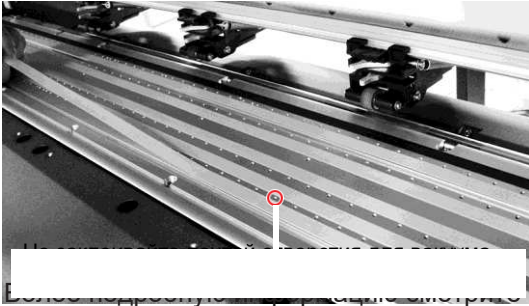
Что проверить	Необходимое действие
Материал имеет неровности поверхности или приподнят?	<p>При использовании рулонного материала, используйте его ровную часть. Также можно попробовать наклеить на стол ленту NITOFLO® из комплекта.</p>  <p>https://mimaki.com/download/inkjet.html</p>

Дефекты отпечатка.

Симптом	Необходимое действие
Белые либо темные полосы, размытость. (по движению каретки)	<ol style="list-style-type: none"> 1. Очистьте любой мусор и грязь на пути движения головок (например, прижимы материала). "Чистка прижимов материала"(с. 99) "Чистка стола"(с. 99) 2. Выполните действия, описанные в "Чистка головок"(с. 62). 3. Выполните действия, описанные в "Коррекция подачи"(с. 63). 4. Выполните действия, описанные в "Чистка вайпера"(с. 92). 5. Выполните действия, описанные в "Чистка резинок кап"(с. 94). 6. Выполните действия, описанные в "Чистка низа каретки"(с. 95).
Двоение или троеение изображения по движению материала.	1. Выполните действия, описанные в "Коррекция подачи" (с. 63).
Двоение при двунаправленной печати.	1. Выполните действия, описанные в "Коррекция позиций капель" (с. 65).
Кляксы во время печати.	<ol style="list-style-type: none"> 1. Выполните действия, описанные в "Чистка вайпера"(с. 92). 2. Выполните действия, описанные в "Чистка резинок кап"(с. 94). 3. Выполните действия, описанные в "Чистка низа каретки"(с. 95). 4. Выполните действия, описанные в "Чистка головок"(с. 62). 5. Настройте автообслуживание. "Меню Maintenance"(с. 77)
Почистьте засоренные дюзы.	<ol style="list-style-type: none"> 1. Выполните действия, описанные в "Чистка головок"(с. 62). 2. Выполните действия, описанные в "Замачивание дюз головок"(с. 122). 3. Выполните действия, описанные в "Замена вайпера"(с. 104). 4. Выполните действия, описанные в "Регистрация подмены дюз"(с. 78).

Симптом	Необходимое действие
Вертикально неравномерный цвет	<p>Попробуйте решить проблему наклеиванием на стол ленты NITOFLO® из комплекта.</p>  <p>Более подробную информацию смотрите на нашем сайте. https://mimaki.com/download/inkjet.html</p>

Замачивание дюз головок

Если дефекты дюз (искривление, засорение) не удастся устранить чисткой головок (👉 "Чистка головок"(с. 62)), выполните замачивание дюз головок.

- 1** В режиме LOCAL выберите [MENU] > [Maintenance], затем нажмите [ENTER].
 - Отобразится меню Maintenance.
 - 2** Выберите [Station] > [Nozzle Wash], затем нажмите [ENTER].
 - Каретка сдвинется на стол.
 - 3** Откройте переднюю крышку.
 - 4** Очистите вайпер и держатель.
 - 👉 "Чистка вайпера"(с. 92)
 - 5** Нажмите [ENTER] по окончании чистки.
 - "Cap Cleaning Completed(Next)[ENT]" появится на дисплее.
 - 6** Очистьте резинку капы.
 - 👉 "Чистка резинок кап"(с. 94)
 - 7** По окончании чистки закройте крышку и нажмите [ENTER].
 - Капа заполнится промывкой.
-
- !** • Закройте переднюю крышку. Капа не наполнится промывкой если передняя крышка открыта. Капа также не наполнится если картридж обслуживания пуст.
-
- 8** Откройте переднюю крышку.
 - Убедитесь, что капка заполнилась промывкой.



- Если капля не наполнилась, налейте промывочную жидкость в каплю "с горкой" при помощи шприца.

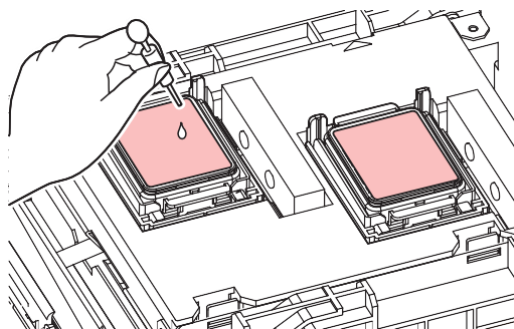

9 Закройте переднюю крышку.

10 Установите время замачивания и нажмите [ENTER].

- Начнется замачивание дюз. На дисплее отобразится оставшееся время.
- После замачивания автоматически выполнится чистка головок.



- Если дефекты дюз (искривление, засорение) останутся после нескольких замачиваний, свяжитесь с сервисной службой регионального дилера.

Протечка чернил.



- При протечке чернил, немедленно выключите тумблер питания и достаньте шнур из розетки. Обратитесь в сервисный центр.

Если защитная крышка отвалилась.

Если защитная крышка отвалилась, установите ее на место:

1 Вставьте выступ на крышке в соответствующее отверстие чернильного слота.

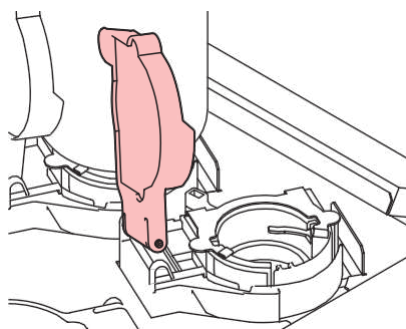

2 Опустите второй край крышки так, чтобы второй выступ встал в отверстие слота.

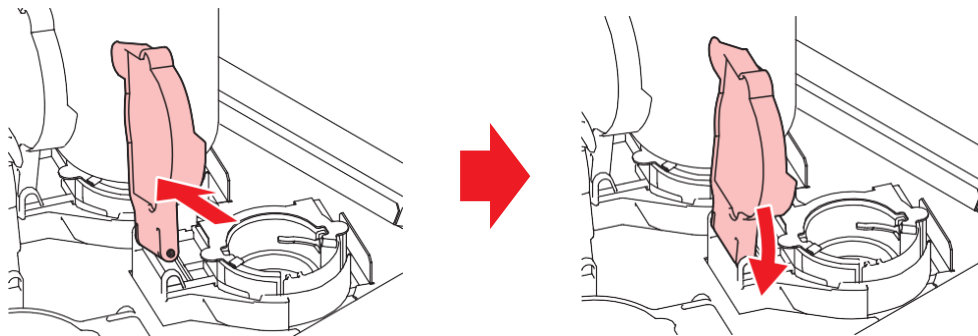







5.2 Предупреждающие сообщения

При возникновении проблемы, принтер издаст сигнал и отобразит сообщение.

Также возможно использовать меню принтера.  ["Отображение информации о принтере \(локально\)"](#)(с. 29)

Просмотрите сообщение и примите нужные меры. Если после принятия мер сообщение снова повторяется, свяжитесь с сервисным центром регионального дилера.

Предупреждения

Сообщение	Причина	Необходимое действие
MOTOR POWER OFF	<ul style="list-style-type: none"> • Мотор останавливается при инициализации, например, из-за открывания крышки. 	<ul style="list-style-type: none"> • Дождитесь окончания инициализации.
Replace NCU Ink Pad	<ul style="list-style-type: none"> • Необходимо заменить абсорбер чернил. 	<ul style="list-style-type: none"> • Необходимо заменить абсорбер NCU. Свяжитесь с сервисным центром регионального дилера.
REPLACE NCU	<ul style="list-style-type: none"> • Проблема устройства определения сбойных дюз. 	<ul style="list-style-type: none"> • Необходимо заменить NCU. Свяжитесь с сервисным центром регионального дилера.
NCU Sensor Lv Low	<ul style="list-style-type: none"> • Чувствительность датчика нарушена. 	<ul style="list-style-type: none"> • Очистьте NCU.  "Чистка NCU"(с. 95)
NCU Sens Adj Err H	<ul style="list-style-type: none"> • Ошибка настройки чувствительности датчика. 	<ul style="list-style-type: none"> • Если ошибка повторится, замените NCU. Свяжитесь с сервисным центром регионального дилера.
NCU Sens Adj Err L		
NCU CONNECT	<ul style="list-style-type: none"> • Проблема с подключением датчика NCU. 	<ul style="list-style-type: none"> • Выключите принтер и включите через несколько секунд.  "Выключение питания"(с. 31)
Ink Error	<ul style="list-style-type: none"> • Ошибка с чернилами. 	<ul style="list-style-type: none"> • Просмотрите подробности.  "Ошибки чернил"(с. 126)
COVER OPEN	<ul style="list-style-type: none"> • Открыта крышка. 	<ul style="list-style-type: none"> • Закройте крышку.
Lower the clamp lever	<ul style="list-style-type: none"> • Рычаг прижима поднят. 	<ul style="list-style-type: none"> • Опустите рычаг прижима.  "Вид спереди"(с. 20)
Data Remain	<ul style="list-style-type: none"> • Получены данные для печати. 	<ul style="list-style-type: none"> • Переключитесь в REMOTE и начните печать или сбросьте задание печати.
Temporary Suspension	<ul style="list-style-type: none"> • Печать приостановлена. 	<ul style="list-style-type: none"> • Переключитесь в REMOTE и продолжите печать или сбросьте задание печати.
Printing not possible/ink IC	<ul style="list-style-type: none"> • Вставлен нерабочий чип. 	<ul style="list-style-type: none"> • Замените чернила и зарегистрируйте новый чип.
NO MEDIA	<ul style="list-style-type: none"> • Материал закончился или проблема с датчиком. 	<ul style="list-style-type: none"> • Установите материал.  "Установка материала"(с. 53) • Очистьте датчик материала.  "Чистка датчика материала"(с. 98)
Please load media.	<ul style="list-style-type: none"> • Материал закончился или проблема с датчиком. 	<ul style="list-style-type: none"> • Установите материал.  "Установка материала"(с. 53)

Сообщение	Причина	Необходимое действие
No media detected	<ul style="list-style-type: none"> Ширина материала не измерена. 	<ul style="list-style-type: none"> Замерьте ширину материала. "Установка материала"(с. 53)
Replace Wiper	<ul style="list-style-type: none"> Вайпер выполнил заданное количество протирок. 	<ul style="list-style-type: none"> Замените вайпер и сбросьте счетчик. "Замена вайпера"(с. 104)
Wiper Move Failure	<ul style="list-style-type: none"> Вайпер работает некорректно. 	<ol style="list-style-type: none"> Очистьте вайпер и держатель. "Чистка вайпера"(с. 92) Выключите принтер и включите через несколько секунд. "Выключение питания"(с. 31)
Replace Waste ink tank	<ul style="list-style-type: none"> Уровень бачка превысил заданное значение (90%). 	<p>Автообслуживание не работает при открытых крышках. Выполните следующие шаги:</p> <ol style="list-style-type: none"> Проверьте уровень сливного бачка. "При появлении "Check Waste Ink Tank"(с. 115) Замените сливной бачок и обнулите счетчик. "Замена сливного бачка"(с. 116)
Check Waste Ink Tank	<ul style="list-style-type: none"> Уровень бачка превысил заданное значение (80%). 	<ol style="list-style-type: none"> Проверьте уровень сливного бачка. "При появлении "Check Waste Ink Tank"(с. 115) Замените сливной бачок и обнулите счетчик. "Замена сливного бачка"(с. 116)
No washing liquid cartridge	<ul style="list-style-type: none"> Не установлен картридж с промывкой. 	<ul style="list-style-type: none"> Установите промывочный картридж.
Replace the washing liquid cartridge	<ul style="list-style-type: none"> Промывочная жидкость закончилась. 	<ul style="list-style-type: none"> Замените промывочный картридж на новый.
Washing liquid end	<ul style="list-style-type: none"> Промывочная жидкость закончилась. 	<ul style="list-style-type: none"> Замените промывочный картридж на новый.
High ambient temp. ** °C	<ul style="list-style-type: none"> В помещении слишком жарко. 	<ul style="list-style-type: none"> Установите температуру в помещении в допустимых пределах. Качество печати обеспечивается только при соблюдении требований к температуре. "Замечания по установке"(с. 13)
Low ambient temp. ** °C	<ul style="list-style-type: none"> В помещении слишком холодно. 	
Auto-correction failed	<ul style="list-style-type: none"> Используется не белый материал. Материал грязный. Материал вздыбливается. Датчик загрязнился. 	<ul style="list-style-type: none"> Установите чистый белый материал. Установите материал который не вздыбливается. Очистите датчик автокоррекции. "Чистка датчика автокоррекции (DAS)"(с. 96) Если автокоррекция не срабатывает, скорректируйте вручную. [MENU] > [Setup] > [Feed Comp.] или [Drop.PosCorrect]

Ошибки чернил

Сообщение	Причина	Необходимое действие
INK END	<ul style="list-style-type: none"> Чернила закончились. 	<ul style="list-style-type: none"> Замените чернила на новые. "При отображении Ink End"(с. 38)

Сообщение	Причина	Необходимое действие
INK NEAR END	<ul style="list-style-type: none"> Низкий уровень чернил. 	<ul style="list-style-type: none"> Чернила скоро закончатся. Запаситесь чернилами. "При отображении Ink End"(с. 38)
Wrong Ink IC	<ul style="list-style-type: none"> В информации на чернильном чипе обнаружена ошибка. 	<ol style="list-style-type: none"> Проверьте правильность установки чипа. "Регистрация чипов"(с. 43) Выключите принтер и включите через несколько секунд. "Выключение питания"(с. 31) Замените чернила на новые. "Замена бутылок чернил"(с. 39)
Ink Color	<ul style="list-style-type: none"> Вставлен чип с несоответствующим цветом чернил. 	<ul style="list-style-type: none"> Вставьте чип с правильным цветом чернил. "Регистрация чипов"(с. 43)
Ink Type	<ul style="list-style-type: none"> Вставлен чип с несоответствующим типом чернил. 	<ul style="list-style-type: none"> Вставьте чип с правильным типом чернил. "Регистрация чипов"(с. 43)
Expiration	<ul style="list-style-type: none"> Срок годности чернил истек. 	<ul style="list-style-type: none"> Замените бутылку чернил как можно скорее. Печать возможна. "При отображении Ink End"(с. 38)
Expiration:1MONTH	<ul style="list-style-type: none"> Срок годности чернил закончился более месяца назад. 	<ul style="list-style-type: none"> Замените бутылку чернил как можно скорее. Печать возможна. "При отображении Ink End"(с. 38)
Expiration:2MONTH	<ul style="list-style-type: none"> Срок годности чернил закончился более двух месяцев назад. 	<ul style="list-style-type: none"> Замените чернила на новые. Печать невозможна. "При отображении Ink End"(с. 38)













Сообщения на экране регистрации чернильного чипа

Сообщение	Причина	Необходимое действие
Color: Magenta Expiration: 2021/01/01 Caution: XX days until expiration	<ul style="list-style-type: none"> Заканчивается срок годности чернил. 	<ul style="list-style-type: none"> Используйте чернила до срока годности.
Registered IC chip	<ul style="list-style-type: none"> Вставленный чип уже был зарегистрирован. 	<ul style="list-style-type: none"> Замените чип на новый. "Регистрация чипов"(с. 43)
Unable to register. The registration limit was exceeded.	<ul style="list-style-type: none"> Попытка регистрации в слот, где есть чернила. 	<ul style="list-style-type: none"> Для данного цвета установлено достаточно чернил.
Unable to register. XXXXXXX (Error name)	<ul style="list-style-type: none"> Регистрация чипа невозможна из-за ошибки. 	<ul style="list-style-type: none"> Вставьте правильный чип. "Регистрация чипов"(с. 43)
Ink Expiration Over	<ul style="list-style-type: none"> Срок годности чернил закончился более двух месяцев назад. 	<ul style="list-style-type: none"> Замените чернила на новые. Печать невозможна. "При отображении Ink End"(с. 38)
Ink Type	<ul style="list-style-type: none"> Вставлен чип с неправильным типом чернил. 	<ul style="list-style-type: none"> Вставьте чип с правильным типом чернил. "Регистрация чипов"(с. 43)

Сообщение	Причина	Необходимое действие
Ink Color	<ul style="list-style-type: none"> Вставлен чип с неправильным цветом чернил. 	<ul style="list-style-type: none"> Вставьте чип с правильным цветом чернил. "Регистрация чипов"(с. 43)
Wrong Ink IC	<ul style="list-style-type: none"> В информации на чернильном чипе обнаружена ошибка. 	<ol style="list-style-type: none"> Проверьте правильность установки чипа. "Регистрация чипов"(с. 43) Выключите питание и включите через некоторое время. "Выключение питания"(с. 31) Замените чернила на новые. "При отображении Ink End"(с. 38)
Replace Ink	<ul style="list-style-type: none"> Чип вставлен при ошибке "Ink end" или "Ink near-end". 	<ul style="list-style-type: none"> Замените чернила и зарегистрируйте новый чип.



Сообщения об ошибках

Номер ошибки	Сообщение	Причина	Необходимое действие
04	PARAM ROM	<ul style="list-style-type: none"> Проблема с материнской платой. 	<ul style="list-style-type: none"> Выключите принтер и включите через несколько секунд. "Выключение питания"(с. 31)
108	HD THERMIS [1234]	<ul style="list-style-type: none"> Проблема с контролем температуры головки. 	<ul style="list-style-type: none"> Выключите принтер и включите через несколько секунд. "Выключение питания"(с. 31)
108	HD CONNECT [1234]	<ul style="list-style-type: none"> Проблема с подключением головки. 	
122	CHECK:SDRAM	<ul style="list-style-type: none"> Проблема с SDRAM. 	<ul style="list-style-type: none"> Выключите принтер и включите через несколько секунд. "Выключение питания"(с. 31)
128	HDC FIFO OVER	<ul style="list-style-type: none"> Проблема с платой управления головкой. 	
128	HDC FIFO UNDER		
129	Battery Exchange	<ul style="list-style-type: none"> Необходимо заменить батарейку на материнской плате. 	<ul style="list-style-type: none"> Свяжитесь с сервисным центром регионального дилера.
12a	HDC SPEED	<ul style="list-style-type: none"> Проблема с управлением головкой. 	<ul style="list-style-type: none"> Выключите принтер и включите через несколько секунд. "Выключение питания"(с. 31)
130	HD DATA SEQ		
148	E-LOG SEQ	<ul style="list-style-type: none"> Ошибка управления лог-файлом. 	<ul style="list-style-type: none"> Выключите принтер и включите через несколько секунд. "Выключение питания"(с. 31)
151	Main PCB V1R2	<ul style="list-style-type: none"> Проблема с питанием материнской платы. 	<ul style="list-style-type: none"> Выключите принтер и включите через несколько секунд. "Выключение питания"(с. 31)
152	Main PCB V2R5		
153	Main PCB V3R3		
154	Main PCB V05		
157	Main PCB VTT		
158	Main PCB V36-2		



Номер ошибки	Сообщение	Причина	Необходимое действие
15f	HEAD DRIVE HOT	<ul style="list-style-type: none"> Драйвер головки перегрелся. 	<ul style="list-style-type: none"> Выключите принтер и включите через несколько секунд.  "Выключение питания"(с. 31)
16e	Main PCB V3R3B	<ul style="list-style-type: none"> Проблема с питанием материнской платы. 	
171	NEW HEAD CONNECT	<ul style="list-style-type: none"> Обнаружено подключение новой головки. 	
18a	Main PCB V_CORE	<ul style="list-style-type: none"> Проблема с питанием материнской платы. 	<ul style="list-style-type: none"> Выключите принтер и включите через несколько секунд.  "Выключение питания"(с. 31)
18b	Main PCB V1R5B		
18c	Main PCB V12		
18e	FLS NOT COMP	<ul style="list-style-type: none"> Проблема с управлением головкой. 	<ul style="list-style-type: none"> Выключите принтер и включите через несколько секунд.  "Выключение питания"(с. 31)
18f	OFSET START		
18f	OFSET END		
1e6	PRAM Size Shortage	<ul style="list-style-type: none"> Недостаточно памяти 	<ul style="list-style-type: none"> Выключите принтер и включите через несколько секунд.  "Выключение питания"(с. 31)
201	Ошибка команды	<ul style="list-style-type: none"> Получены данные, отличные от формата данных РИПа, либо РИП неправильно передает данные. 	<ol style="list-style-type: none"> Сбросьте данные и отправьте заново. Проверьте подключение USB.  "Подключение шнура USB"(с. 32) Используйте подходящий шнур USB.  "Замечания по USB подключению"(с. 32) Выключите принтер и включите через несколько секунд.  "Выключение питания"(с. 31)
202	Parameter Error	<ul style="list-style-type: none"> Проблема с данными, полученными от РИПа. 	
206	Printing Mode	<ul style="list-style-type: none"> Данные печати получены с параметрами, не допускающими печать. 	<ul style="list-style-type: none"> Измените параметры и отправьте задание заново.
20A	Driver version	<ul style="list-style-type: none"> Печать невозможна, т.к. установлен старый драйвер Mimaki. 	<ul style="list-style-type: none"> Скачайте последнюю версию драйвера Mimaki: https://mimaki.com/download/inkjet.html
304	USB INIT ERR	<ul style="list-style-type: none"> Проблема с подключением шнура USB. 	<ol style="list-style-type: none"> Проверьте подключение USB.  "Подключение шнура USB"(с. 32) Используйте подходящий шнур USB.  "Замечания по USB подключению"(с. 32) Выключите принтер и включите через несколько секунд.  "Выключение питания"(с. 31)
305	USB TIME OUT		
307	MCFD File IF Error	<ul style="list-style-type: none"> Проблема с доступом к параметрам данных печати. 	<ul style="list-style-type: none"> Выключите принтер и включите через несколько секунд.  "Выключение питания"(с. 31)
401	Motor X	<ul style="list-style-type: none"> Перегрузка X мотора. 	<ol style="list-style-type: none"> Проверьте правильность установки материала.  "Установка материала"(с. 53) Откройте переднюю крышку и убедитесь, что движению каретки ничего не мешает.
402	Motor Y	<ul style="list-style-type: none"> Перегрузка Y мотора. 	
403	X Current	<ul style="list-style-type: none"> Превышение допустимого тока X мотора. 	

Номер ошибки	Сообщение	Причина	Необходимое действие
404	Y Current	<ul style="list-style-type: none"> • Превышение допустимого тока Y мотора. 	3. Выключите принтер и включите через несколько секунд. "Выключение питания"(с. 31)
406	Wiper Move Failure	<ul style="list-style-type: none"> • Ошибка определения ориджина вайпера. 	<ol style="list-style-type: none"> 1. Очистьте вайпер и держатель. "Чистка вайпера"(с. 92) 2. Выключите принтер и включите через несколько секунд. "Выключение питания"(с. 31)
44f	Take-up Roll Sns Err	<ul style="list-style-type: none"> • Проблема со шпинделем датчика подмотки. 	<ol style="list-style-type: none"> 1. Проверьте, что [Machine Setup] > [Feeding/Take-up] > [Take-up Unit] установлен в "ON". 2. Проверьте правильность установки материала. "Установка рулонного материала"(с. 53) 3. Проверьте работоспособность переключателя подмотки. "Подмотка "(с. 24)
48a	Detect winding failure	<ul style="list-style-type: none"> • Подмотка не может сматывать материал. 	<ul style="list-style-type: none"> • Проверьте правильность установки материала. "Установка рулонных материалов"(с. 53)
504	CLAMP UP	<ul style="list-style-type: none"> • Рычаг прижима поднят. 	<ul style="list-style-type: none"> • Опустите рычаг прижима.
505	MEDIA JAM	<ul style="list-style-type: none"> • Сработал датчик замятия материала. 	<ol style="list-style-type: none"> 1. Устраните замятие материала и установите новый материал. "Установка материала"(с. 53) 2. Откройте переднюю крышку и убедитесь, что движению каретки ничего не мешает.
509	HDC POSCNT	<ul style="list-style-type: none"> • Проблема с контролем положения. 	<ul style="list-style-type: none"> • Выключите принтер и включите через несколько секунд. "Выключение питания"(с. 31)
50a	Y ORIGIN	<ul style="list-style-type: none"> • Проблема с проверкой Y ориджина (при инициализации). 	
50c	Media Width Sensor	<ul style="list-style-type: none"> • Проблема с замером ширины материала. 	<ol style="list-style-type: none"> 1. Проверьте установку материала. "Установка материала"(с. 53) 2. Почистьте датчик материала. "Чистка датчика материала"(с. 98)
50f	L-SCALE BLACK	<ul style="list-style-type: none"> • Проблема с линейным энкодером. 	<ul style="list-style-type: none"> • Выключите принтер и включите через несколько секунд. "Выключение питания"(с. 31)
516	Media Set Position R	<ul style="list-style-type: none"> • Материал установлен правее отметки на столе. 	<ol style="list-style-type: none"> 1. Проверьте установку материала. "Установка материала"(с. 53) 2. Почистьте датчик материала. "Чистка датчика материала"(с. 98)
528	Pump Motor Sensor	<ul style="list-style-type: none"> • Проблема с мотором помпы. 	<ul style="list-style-type: none"> • Выключите принтер и включите через несколько секунд. "Выключение питания"(с. 31)
549	LEnc. Count DIO	<ul style="list-style-type: none"> • Проблема подключения датчика энкодера к плате DIO. 	<ul style="list-style-type: none"> • Выключите принтер и включите через несколько секунд. "Выключение питания"(с. 31)
602	Ink bottle end	<ul style="list-style-type: none"> • Чернила закончились. 	<ul style="list-style-type: none"> • Замените чернила на новые. "При отображении Ink End"(с. 38)

Номер ошибки	Сообщение	Причина	Необходимое действие
608	Wrong Ink IC	<ul style="list-style-type: none"> В информации на чернильном чипе обнаружена ошибка. 	<ol style="list-style-type: none"> Проверьте правильность установки чипа. "Регистрация чипов"(с. 43) Выключите принтер и включите через несколько секунд. "Выключение питания"(с. 31) Замените чернила на новые. "Замена бутылок чернил"(с. 39)
64C	NCU error	<ul style="list-style-type: none"> Действие не может быть выполнено из-за ошибки. 	<ul style="list-style-type: none"> Выключите принтер и включите через несколько секунд. "Выключение питания"(с. 31)
650	NCU CONNECT	<ul style="list-style-type: none"> Проблема с подключением датчика NCU. 	
651	REPLACE NCU	<ul style="list-style-type: none"> Проблема устройства определения сбойных дюз. 	<ul style="list-style-type: none"> Необходимо заменить NCU. Свяжитесь с сервисным центром регионального дилера.
652	NCU detection error (HW)	<ul style="list-style-type: none"> Проблема устройства определения сбойных дюз. 	<ul style="list-style-type: none"> Очистьте NCU. "Чистка NCU"(с. 95)
653	NCU NZK CHK (MARK)		
654	NCU CENTER POS		
655	NCU FLUSH POS		
656	NCU SN Adjst error		
657	Replace NCU Ink Pad	<ul style="list-style-type: none"> Абсорбер NCU переполнен. 	<ul style="list-style-type: none"> Необходимо заменить абсорбер NCU. Свяжитесь с сервисным центром регионального дилера.
658	NCU Sensor Lv Low	<ul style="list-style-type: none"> Чувствительность датчика нарушена. 	<ul style="list-style-type: none"> Очистьте NCU. "Чистка NCU"(с. 95) Если ошибка повторится, замените NCU. Свяжитесь с сервисным центром регионального дилера.
65b	NCU Sens Adj Err H	<ul style="list-style-type: none"> Ошибка настройки чувствительности датчика. 	
65c	NCU Sens Adj Err L		
901	INVALID OPERATION	<ul style="list-style-type: none"> Действие не может быть выполнено из-за ошибки. 	<ul style="list-style-type: none"> Просмотрите подробности.
902	Data Remain	<ul style="list-style-type: none"> Получены данные для печати. 	<ul style="list-style-type: none"> Переключитесь в REMOTE и начните печать или сбросьте задание печати.
90d	No Head Select	<ul style="list-style-type: none"> Проблема с головкой. 	<ul style="list-style-type: none"> Выключите принтер и включите через несколько секунд. "Выключение питания"(с. 31)
90f	Print Area Short	<ul style="list-style-type: none"> Материал слишком узкий для печати. 	<ul style="list-style-type: none"> Установите материал большего размера. Если зона печати уменьшена изменением ориджина, измените ориджин для увеличения зоны печати.
b1b	BaseIO PCB Vpow-s	<ul style="list-style-type: none"> Проблема с питанием платы Base IO. 	<ul style="list-style-type: none"> Выключите принтер и включите через несколько секунд. "Выключение питания"(с. 31)
b1c	BaseIO PCB V24		
b1d	BaseIO PCB V24-A		

Номер ошибки	Сообщение	Причина	Необходимое действие
b21	SLIDER1 PCB V3R3	• Проблема с питанием платы слайдера.	• Выключите принтер и включите через несколько секунд.  "Выключение питания"(с. 31)
b22	SLIDER1 PCB V2R5		
b23	SLIDER1 PCB V1R8		
b24	SLIDER1 PCB V1R2		
d09	HD MEMORY [1234]	• Проблема с внутренней памятью головки.	• Выключите принтер и включите через несколько секунд.  "Выключение питания"(с. 31)

SYSTEM HALT

Номер ошибки	Сообщение	Необходимое действие
406	WIPER ORG	<ol style="list-style-type: none"> 1. Очистьте вайпер и держатель.  "Чистка вайпера"(с. 92) 2. Выключите принтер и включите через несколько секунд.  "Выключение питания"(с. 31)



- Если отображается другой номер SYSTEM HALT, выключите принтер и включите через несколько секунд. 
"Выключение питания"(с. 31)

Глава 6

Приложение



Эта глава

Описывает спецификацию принтера.

6.1 Спецификация

Параметр		Подробности
Печатающая головка	Тип	Пьезоэлектрическая
	Спецификация	Две головки со сдвигом 420 дюз в 4 ряда каждая
	Разрешение	Y: 360 dpi, 720 dpi X: 600 dpi, 900 dpi, 1 200 dpi
Цв. схема	4 цвета	BL, M, Y, K
Материал	Тип	Сублимационная бумага
	Макс. ширина печати*1	1610 мм
	Максимальная ширина	1620mm
	Минимальная ширина	210 мм
	Толщина	Макс. 1.0 мм
	Внеш. диам. рулона*2	Размотка: макс. 250 мм Подмотка: макс. 250 мм * макс. 200 мм при использовании направляющих
	Вес рулона*2,*3	Макс. 45 кг
	Гильза*4	2 дюйма или 3 дюйма
	Лицевая сторона	Наружная
	Край рулона	Приклеен или свободно намотан на гильзу
Отступы печати	Левый/правый	15.0 мм (по умолч.), минимум: Левый/правый 5 мм
	Верхний край	120 мм
	Нижний край	150 мм
Погрешность расстояния*5	Абсолютная погрешность	±0.3 мм или ±0.3 % от расстояния (большее из значений)
	Повторяемость	±0.2 мм или ±0.1 % от расстояния (большее из значений)
Перпендикулярность	±0.5 мм/1000 мм	
Перекося материала	Не более 5 мм/10 м	
Зазор головок	Ручной, два положения (3.0 мм, 3.5 мм)	
Обрезка материала	Точность обрезки (шаг): Не более 0.5 мм	
Установка ориджина	LED указатель	
Подача чернил	Бутылки чернил	
Подача промывки	Картридж	
Сливной бачок	Бутылка (2000 мл)	
Подмотка	Выбираемое направление	
Нагреватели	Н/Д	
NCU (контроль нерабочих дюз)	Имеется	
УФ лампы	Н/Д	

Элемент		Подробности
Интерфейс	Передача данных	USB 2.0 Hi-speed, Ethernet 1000BASE-T
	Email оповещение	Ethernet 10BASE-T/100BASE-TX/1000BASE-T
Команды		MRL-V
Языки		Английский, Японский, Китайский
Уровень шума	В простое	Не выше 58 дБ (FAST-A, 1 м со всех сторон)
	Постоянная работа	Не более 65 дБ
	Непостоянная работа	Не более 75 дБ
Соответствие стандартам		VCCI Class A, FCC Class A, IEC 62368-1 ETL compliance, CE marking (EMC Directive, Low Voltage Directive, Machinery Directive), CB certified, RoHS, REACH, EnergyStar, EAC marking, RCM marking
Спецификация питания*6		Однофазный ~100–120 В ±10 % / 12 А, однофазный ~200–240 В ±10 % / 8 А, 50/60 Гц ±1 Гц
Потребляемая мощность	Максимум*7	не более 250 Вт
	Минимум*8	не более 4.5 Вт
Условия эксплуатации*9	Допустимая температура помещения	20°C – 30°C
	Отн. влажность	35 – 65% RH (без конденсата)
	Диапазон, при котором гарантируется качество	20°C – 25°C
	Перепад температур	Не более ±10 °C/ч
	Пыль	0.15 мг/м3 (стандарт для офисов)
	Максимальная высота	2000м
Внешние размеры*10	Ширина	2775 мм (2912 мм)
	Глубина	700 мм (750 мм)
	Высота*11	1475 мм (1041 мм)

Параметр	Подробности
Вес*10	168 кг (215 кг)

- *1. Отступы в меню Setup установлены в минимум (5 мм) с обеих сторон
- *2. Внешний диаметр и вес после смотки материала
- *3. Без провисания из-за веса
- *4. Скоростная печать возможна только с 3".
- *5. Исключая изменение размера материала и отклонения установке
- *6. Без опций
- *7. Зависит от режима печати
- *8. Спящий режим
- *9. Точность выброса капель будет ухудшаться за пределами указанного диапазона.
- *10. В скобках указаны размеры упаковки.
- *11. Без учета бутылок

6.2 Лицензионная библиотека

Прошивка принтера Mimaki

Copyright ©2020 MIMAKI ENGINEERING CO.,LTD. Все права защищены. Принтер содержит ПО

с открытым исходным кодом, указанное в таблицах ниже.

Компонент	Лицензия
StarterWare для ARM® процессоров TI Sitara	BSD-TI

К ПО с открытым исходным кодом, указанному выше, применяются следующие лицензионные условия: BSD-TI

Copyright (C) 2010 Texas Instruments Incorporated - <http://www.ti.com/>

Распространение и использование в исходной и двоичной формах, с изменениями или без, допускаются при соблюдении следующих условий:

1. При распространении исходного кода должно сохраняться вышеупомянутое уведомление об авторских правах, этот список условий и следующий отказ от ответственности.
2. Распространение в двоичной форме должно воспроизводить вышеуказанное уведомление об авторских правах, этот список условий и следующий отказ от ответственности в документации и/или других материалах, предоставляемых с дистрибутивом.
3. Ни название Texas Instruments Incorporated, ни имена ее участников не могут использоваться для одобрения или продвижения продуктов, полученных из этого ПО, без специального предварительного письменного разрешения.

ЭТО ПРОГРАММНОЕ ОБЕСПЕЧЕНИЕ ПРЕДОСТАВЛЯЕТСЯ ВЛАДЕЛЬЦАМИ АВТОРСКИХ ПРАВ И АВТОРАМИ "КАК ЕСТЬ", И ЛЮБЫЕ ЯВНЫЕ ИЛИ КОСВЕННЫЕ ГАРАНТИИ, ВКЛЮЧАЯ, НО НЕ ОГРАНИЧИВАЯСЬ, КОСВЕННЫМИ ГАРАНТИЯМИ ТОВАРНОЙ ПРИГОДНОСТИ И ПРИГОДНОСТИ ДЛЯ ОПРЕДЕЛЕННОЙ ЦЕЛИ, ОТВЕРГАЮТСЯ. НИ В КОЕМ СЛУЧАЕ ВЛАДЕЛЕЦ АВТОРСКИХ ПРАВ ИЛИ АВТОРЫ НЕ НЕСУТ ОТВЕТСТВЕННОСТИ ЗА КАКИЕ-ЛИБО ПРЯМЫЕ, КОСВЕННЫЕ, СЛУЧАЙНЫЕ, ОСОБЫЕ, ПРИМЕРНЫЕ ИЛИ КОСВЕННЫЕ УБЫТКИ (ВКЛЮЧАЯ, НО НЕ ОГРАНИЧИВАЯСЬ, ЗАКУПКОЙ ЗАМЕНЯЮЩИХ ТОВАРОВ ИЛИ УСЛУГ; ПОТЕРЕЙ ИСПОЛЬЗОВАНИЯ, ДАННЫХ ИЛИ ПРИБЫЛИ; ИЛИ ПРЕРЫВАНИЕМ БИЗНЕСА), НЕЗАВИСИМО ОТ ТОГО, БЫЛИ ЛИ ОНИ ВЫЗВАНЫ ПО КАКОЙ-ЛИБО ТЕОРИИ ОТВЕТСТВЕННОСТИ, БУДЬ ТО В КОНТРАКТЕ, СТРОГОЙ ОТВЕТСТВЕННОСТИ ИЛИ ДЕЛИКТЕ (ВКЛЮЧАЯ ХАЛАТНОСТЬ И Т.П.), ВОЗНИКШЕМ КАКИМ-ЛИБО ОБРАЗОМ В РЕЗУЛЬТАТЕ ИСПОЛЬЗОВАНИЯ ЭТОГО ПРОГРАММНОГО ОБЕСПЕЧЕНИЯ, ДАЖЕ ЕСЛИ ПРЕДУПРЕЖДЕНО О ВОЗМОЖНОСТИ ТАКОГО УЩЕРБА.

Индекс

A	
AC inlet	21
Adjust Waste Ink Volume.....	115
Auto Cleaning	75
Auto Correct.....	96, 126
Auto Correct.....	74
Auto Maint.....	77
Auto Nozzle Recovery	86
Auto Power-off	81
Auto Power-on	81
Auto Remote	83
B	
Blowing fan	21, 100, 109
C	
Cancel.....	26
Cap	91, 94, 106
Cap absorber	107
Capping station	20, 22
Carriage	20, 22, 91, 95
Carriage movement	26
Carriage Out	77
Clamp lever.....	20, 21
Cleaning Check	76
Color profile	35
Concentration correction between passes	76
Custody Wash	101
Custody Wash	77
Cutting slot.....	22
D	
DAS.....	74, 91, 96
Disclaimers	5
FCC regulations.....	5
Interference.....	5
Display	26, 27
Display language	82
Drop.PosCorrect.....	28, 49, 65, 74

DRYING TIME	75
<hr/> E <hr/>	
Edge guides	20
[END/POWER] key	25, 26, 31
[ENTER] key	26
Error	26
Error History	87
Event Mail	82, 84
Exhaust fan box	109
Exhaust fan filter	109
<hr/> F <hr/>	
Feed Comp.	28, 49, 63, 74
Feed Speed	75
Feeding Before Cut.....	83
Feeding unit	21
[FUNCTION] key.....	26, 28
<hr/> G <hr/>	
Grid rollers	20, 23
<hr/> H <hr/>	
Head cleaning	26, 62
Head height	51
Height adjustment lever	51
<hr/> I <hr/>	
Information menu	87
Ink discharge channel.....	91, 97
INK END	38
Ink error.....	27
Ink IC chip	43, 44, 127
Ink IC chip slot	21
INK NEAR-END	38
Ink status	27
Ink supply unit.....	20
Ink wipe filter	20
Inlet	30
Installation guide	35, 36
Installation Space	14

J	
[JOG] key	26
Judgment Condition	86
K	
Key Buzzer	82
L	
LAN cable	32
LAN port.....	21
LANGUAGE.....	82
List	87
Local guidance.....	29
LOCAL mode	26, 27
Logical Seek	74
M	
Machine setup menu	81
Main power supply switch.....	21, 24, 30
Maintenance covers.....	20
Maintenance liquid cartridge.....	21
Maintenance menu	77
MAPS.....	76
Margin	75
Media	53
Media Detect.....	81
Media feed	26
Media hanger	54
Media holder	91, 99
Media Remain.....	81
Media sensor	21, 23, 91, 98
MENU mode	27
MIMAKI driver	34
Move To Maint. Space.....	77
Move To Platen Right End.....	77
N	
NCU	22, 91, 95
Network.....	82
NOT-READY mode.....	27
Nozzle check menu	86
Nozzle Recovery.....	77

Nozzle Wash.....	122
Nozzle Wash.....	77
<hr/> O <hr/>	
Operating panel	20, 26
<hr/> P <hr/>	
Pinch rollers	20, 23, 110
Platen.....	20, 22, 91, 99
Power cable	30
Power outlet.....	30
Power plug	30
Power supply switch	24
Prefeed	76
Print Area.....	87
Print Length	87
Print origin.....	68
Printing Check	86
Pump Tube Cleaning	97
Pump Tube Cleaning	77
<hr/> R <hr/>	
RasterLink.....	35, 36, 37, 67, 68, 75
Receive buffer.....	70
Reference guide	37, 68
Remaining ink	27
REMOTE mode	26, 27
Replace Wiper	104
Replace Wiper	77
Roll holder.....	54
Roll media	54
<hr/> S <hr/>	
Safety interlocks	15
[SEL] key	26
SENSOR LEVEL	131
SENSOR LEVEL	125
Setup menu	74
Smoothing Level.....	76
Space Btwn PP.....	82
Space Feed Mode	82
Station.....	77

Status lamp	26
Switching hub	33
Symbols	7
SYSTEM HALT	26

T

Take-up SW	81
Take-up unit	20, 24
Take-up Unit	81
Test printing	26, 60
Time Set.....	82
Top blower	81
Torque limiter	58

U

UNIT / LENGTH	82
UNIT / TEMP	82
Usage.....	87
USB interface cable	32
USB port	21
Use Time	87

V

Vacuum fan.....	75
Version.....	87
View Feed.....	82

W

Warning Labels	16
Waste ink tank	20, 78, 87, 91, 115
Waste Ink Tank	115, 116
Wiper.....	91, 92, 104
Wiper cleaner.....	105
Wiping	87

Заметки



Руководство пользователя

Март 2021

MIMAKI ENGINEERING CO.,LTD.
2182-3, Shigeno-otsu, Tomi, Nagano, 389-0512, JAPAN

D203534-11-25032021

